



Guide de l'utilisateur

# Amazon Managed Grafana



# Amazon Managed Grafana: Guide de l'utilisateur

Copyright © 2024 Amazon Web Services, Inc. and/or its affiliates. All rights reserved.

Les marques et la présentation commerciale d'Amazon ne peuvent être utilisées en relation avec un produit ou un service qui n'est pas d'Amazon, d'une manière susceptible de créer une confusion parmi les clients, ou d'une manière qui dénigre ou discrédite Amazon. Toutes les autres marques commerciales qui ne sont pas la propriété d'Amazon appartiennent à leurs propriétaires respectifs, qui peuvent ou non être affiliés ou connectés à Amazon, ou sponsorisés par Amazon.

---

# Table of Contents

Qu'est-ce qu'Amazon Managed Grafana ? .....	1
Régions prises en charge .....	1
Premiers pas .....	3
Authentification de l'utilisateur .....	3
Autorisations nécessaires .....	4
Créez votre premier espace de travail .....	5
Configurez AWS .....	9
Inscrivez-vous pour un Compte AWS .....	9
Création d'un utilisateur doté d'un accès administratif .....	10
Gérez les espaces de travail .....	12
Différences entre les versions de Grafana .....	13
Grafana version 10 .....	13
Grafana version 9 .....	15
Création d'un espace de travail .....	16
Création d'un espace de travail .....	17
Authentification de l'utilisateur .....	24
SAML .....	25
IAM Identity Center .....	40
Version Grafana .....	42
Résolution des problèmes liés aux espaces de travail mis à jour .....	44
Plug-ins d'entreprise .....	45
Gestion de votre accès aux plug-ins Amazon Managed Grafana Enterprise .....	46
Lien avec Grafana Labs .....	47
FAQ pour les utilisateurs AWS Marketplace d'Enterprise .....	48
Migrer le contenu entre les espaces de travail .....	52
Accès utilisateur à l'espace de travail .....	52
Accorder des autorisations à un utilisateur ou à un groupe .....	53
Erreurs de non-concordance des autorisations .....	56
Questions fréquemment posées sur les incohérences entre les autorisations .....	56
Autorisations pour les sources de données et les notifications .....	58
Création de ressources avec AWS CloudFormation .....	60
Amazon Managed Grafana et modèles AWS CloudFormation .....	60
En savoir plus sur AWS CloudFormation .....	60
Contrôle d'accès au réseau .....	61

Configuration du contrôle d'accès au réseau .....	62
Connectez-vous aux données dans Amazon VPC .....	65
Comment fonctionne la connectivité VPC .....	66
Création d'une connexion à un VPC .....	67
Résoudre les problèmes liés au VPC .....	70
Configuration d'un espace de travail .....	73
Configuration de la configuration à l'aide de l'API ou AWS CLI .....	75
Suppression d'un espace de travail .....	77
Utilisez votre espace de travail Grafana .....	79
Qu'est-ce que Grafana ? .....	80
Explorez les métriques et les journaux .....	80
Alerts (Alertes) .....	80
Annotations .....	81
variables du tableau de bord .....	81
Connect à un espace de travail .....	81
Utilisateurs, équipes et autorisations .....	82
Users .....	83
Rôles utilisateurs .....	83
Gérer des équipes .....	84
Utilisation des autorisations .....	86
Votre premier tableau de bord .....	91
Créer un tableau de bord .....	91
Plug-ins Grafana .....	101
Catalogue de plug-ins .....	101
Gérer les plug-ins .....	103
Installer ou supprimer un plugin .....	104
Mettre à jour un plugin .....	105
AWS Plug-in de sources de données .....	105
Sources de données .....	108
Sources de données spéciales .....	108
Travailler avec AWS Organizations .....	109
Sources de données intégrées .....	112
Sources de données d'entreprise .....	312
Utilisation de la version 10 de Grafana .....	399
Tableaux de bord .....	400
Panneaux et visualisations .....	492

---

Explorez .....	705
Corrélations .....	734
Alerts (Alertes) .....	741
Utilisation de la version 9 de Grafana .....	873
Tableaux de bord .....	874
Panneaux et visualisations .....	945
Explorez .....	1098
Alerts (Alertes) .....	1116
Utilisation de la version 8 de Grafana .....	1223
Panneaux .....	1224
Tableaux de bord .....	1325
Explorez .....	1355
Linking (Liaison en cours) .....	1366
Modèles et variables .....	1375
Alerte Grafana .....	1402
Modifiez vos préférences .....	1456
Modifiez votre profil Amazon Managed Grafana .....	1456
Modifiez vos préférences .....	1456
Afficher vos sessions Amazon Managed Grafana .....	1457
Offres groupées de support .....	1458
Composants du pack de support .....	1458
Création d'un pack de support .....	1459
Alertes classiques .....	1459
Configuration des alertes .....	1460
Regroupement .....	1461
Notifications .....	1461
Exécution des alertes .....	1461
Notifications d'alerte .....	1461
Création d'alertes .....	1467
Suspension d'une règle d'alerte .....	1472
Afficher les règles d'alerte existantes .....	1473
Modèle de notification .....	1474
Alertes de dépannage .....	1475
Référence de l'API Grafana .....	1476
Authentifiez-vous avec des jetons .....	1477
Comptes de service .....	1477

---

Clés d'API .....	1481
API d'alerte .....	1485
Recevez des alertes .....	1486
Recevez une alerte par identifiant .....	1487
Suspendre l'alerte par identifiant .....	1488
API des canaux de notification d'alerte .....	1489
Accédez à tous les canaux de notification .....	1490
Obtenir tous les canaux de notification (recherche) .....	1491
Obtenez tous les canaux de notification par UID .....	1492
Obtenez tous les canaux de notification par identifiant .....	1493
Créer un canal de notification .....	1494
Mettre à jour le canal de notification par UID .....	1495
Mettre à jour le canal de notification par identifiant .....	1496
Supprimer le canal de notification par UID .....	1498
Supprimer le canal de notification par identifiant .....	1498
Canal de notification de test .....	1499
API d'annotations .....	1499
Rechercher des annotations .....	1500
Création d'une annotation .....	1502
Création d'annotations au format graphite .....	1503
Mettre à jour l'annotation .....	1504
Annotation des correctifs .....	1504
Supprimer une annotation par identifiant .....	1505
API d'authentification .....	1506
Obtenir des clés d'API .....	1506
Créer une clé d'API .....	1507
Supprimer la clé d'API .....	1507
API du tableau de bord .....	1508
Créer/mettre à jour le tableau de bord .....	1509
Obtenir le tableau de bord par UID .....	1514
Supprimer le tableau de bord par UID .....	1516
Permet d'accéder au tableau de bord d'accueil .....	1516
Obtenir les balises du tableau de bord .....	1518
API d'autorisations du tableau de bord .....	1518
Obtenir des autorisations pour un tableau de bord .....	1519
Mettre à jour les autorisations pour un tableau de bord .....	1521

API des versions du tableau de bord .....	1522
Accédez à toutes les versions du tableau de bord .....	1522
Obtenir la version du tableau de bord .....	1524
Restauration du tableau de bord .....	1526
Comparez les versions du tableau de bord .....	1528
API de source de données .....	1530
Accédez à toutes les sources de données .....	1530
Obtenez une source de données unique par identifiant .....	1531
Obtenez une source de données unique par UID .....	1532
Obtenez une source de données unique par son nom .....	1533
Obtenir l'identifiant de la source de données par son nom .....	1534
Crée une source de données .....	1534
Mettre à jour une source de données existante .....	1538
Supprimer la source de données par identifiant .....	1539
Supprimer la source de données par UID .....	1540
Supprimer la source de données par son nom .....	1540
Appels par proxy à la source de données .....	1541
Requête de la source de données par identifiant .....	1541
API d'autorisations de source de données .....	1544
Activer les autorisations pour une source de données .....	1544
Désactiver les autorisations pour une source de données .....	1545
Obtenir des autorisations pour une source de données .....	1546
Ajouter une autorisation pour une source de données .....	1547
Supprimer l'autorisation pour une source de données .....	1549
API de synchronisation de groupes externes .....	1549
Obtenir des groupes externes .....	1550
Ajouter un groupe externe .....	1550
Supprimer un groupe externe .....	1551
API de dossiers .....	1552
Créer un dossier .....	1553
Mettre à jour le dossier .....	1554
Obtenir tous les dossiers .....	1556
Obtenir un dossier par UID .....	1556
Obtenir un dossier par identifiant .....	1556
Supprimer le dossier par UID .....	1558
API de recherche dans les dossiers/tableaux de bord .....	1559

Dossiers et tableaux de bord de recherche .....	1560
API d'autorisations de dossiers .....	1562
Obtenir des autorisations pour un dossier .....	1562
Mettre à jour les autorisations pour un dossier .....	1564
API d'organisation .....	1565
Afficher l'organisation actuelle .....	1566
Associer tous les utilisateurs de l'organisation actuelle .....	1566
Obtenir tous les utilisateurs de l'organisation actuelle (recherche) .....	1567
Met à jour l'utilisateur indiqué .....	1568
Supprime un utilisateur dans l'organisation actuelle .....	1568
Mettre à jour l'organisation actuelle .....	1569
Ajouter un utilisateur à l'organisation actuelle .....	1569
API de playlist .....	1570
Rechercher une playlist .....	1570
Obtenez une playlist .....	1571
Obtenir des éléments de playlist .....	1572
Obtenez des tableaux de bord de playlists .....	1573
Création d'une playlist .....	1573
Mettre à jour une playlist .....	1574
Supprimer une playlist .....	1576
API du plugin .....	1576
Installer le plugin .....	1576
Désinstaller le plugin .....	1577
Obtenez tous les plugins .....	1577
Obtenir le plugin .....	1579
Obtenir les versions des plugins .....	1582
API de préférences .....	1585
Obtenir les préférences actuelles de l'utilisateur .....	1585
Mettre à jour les préférences utilisateur actuelles .....	1586
Obtenir les préférences actuelles de l'organisation .....	1586
Mettre à jour les préférences actuelles de l'organisation .....	1587
API Snapshot .....	1587
Créer un nouveau shapshot .....	1588
Obtenir la liste des instantanés .....	1590
Obtenez un instantané par clé .....	1591
Supprimer un instantané par touche .....	1592



Supprimer un instantané par DeleteKey .....	1592
API d'équipe .....	1593
Recherche par équipe avec pagination .....	1593
Obtenir une équipe par identifiant .....	1595
Ajouter une équipe .....	1595
Équipe de mise à jour .....	1596
Supprimer l'équipe par identifiant .....	1597
Trouvez des membres de l'équipe .....	1598
Ajouter un membre de l'équipe .....	1599
Supprimer un membre de l'équipe .....	1599
Obtenir les préférences de l'équipe .....	1600
Mettre à jour les préférences des équipes .....	1601
API utilisateur .....	1602
Regroupez les équipes dont l'utilisateur est membre .....	1602
Obtenir la liste des instantanés .....	1603
Supprimer un tableau de bord .....	1603
Obtenir les jetons d'authentification de l'utilisateur réel .....	1604
Révoquer un jeton d'authentification de l'utilisateur réel .....	1605
Solution : surveillance d'Amazon EKS .....	1606
À propos de cette solution .....	1606
Prérequis .....	1611
Utilisation de cette solution .....	1613
Liste des indicateurs suivis .....	1614
Résolution des problèmes .....	1623
Identification .....	1625
Identification des espaces de travail .....	1626
Sécurité .....	1633
Protection des données .....	1634
Protection des données dans Amazon Managed Grafana .....	1635
Gestion de l'identité et des accès .....	1635
Public ciblé .....	1636
Authentification par des identités .....	1637
Gestion des accès à l'aide de politiques .....	1641
Comment Amazon Managed Grafana fonctionne avec IAM .....	1643
Exemples de politiques basées sur l'identité .....	1651
AWS politiques gérées .....	1656

Résolution des problèmes .....	1673
Prévention du problème de l'adjoint confus entre services .....	1675
Utilisation des rôles liés à un service .....	1677
Autorisations et politiques relatives aux autres AWS services .....	1681
Autorisations gérées par le service pour un seul compte .....	1682
Autorisations gérées par les services pour une organisation .....	1684
Autorisations gérées par le client .....	1690
Autorisations IAM .....	1691
Autorisations Amazon Managed Grafana .....	1692
Validation de la conformité .....	1693
Résilience .....	1694
Sécurité de l'infrastructure .....	1695
CloudTrail journaux .....	1695
Informations sur Amazon Managed Grafana dans CloudTrail .....	1696
Comprendre les entrées du fichier journal Amazon Managed Grafana .....	1697
Comprendre les entrées du fichier journal de l'API Grafana .....	1702
Bonnes pratiques de sécurité .....	1720
Utiliser des clés d'API de courte durée .....	1720
Migrer depuis Grafana autogéré .....	1720
Points de terminaison de VPC d'Interface .....	1721
Utilisation d'Amazon Managed Grafana avec des points de terminaison VPC d'interface ...	1721
Création d'un point de terminaison VPC pour établir une AWS PrivateLink connexion à Amazon Managed Grafana .....	1722
Utiliser le contrôle d'accès au réseau pour limiter l'accès à votre espace de travail Grafana .....	1723
Contrôle de l'accès à votre point de terminaison VPC Amazon Managed Grafana API avec une politique de point de terminaison .....	1723
Quotas de service .....	1725
Historique de la documentation .....	1729
.....	mdccxxxv

# Qu'est-ce qu'Amazon Managed Grafana ?

Amazon Managed Grafana est un service de visualisation de données entièrement géré et sécurisé que vous pouvez utiliser pour interroger, corréler et visualiser instantanément des métriques opérationnelles, des journaux et des suivis provenant de plusieurs sources. Amazon Managed Grafana facilite le déploiement, l'exploitation et le dimensionnement de Grafana, un outil de visualisation de données largement déployé et apprécié pour son support de données extensible.

Avec Amazon Managed Grafana, vous créez des serveurs Grafana logiquement isolés appelés espaces de travail. Vous pouvez ensuite créer des tableaux de bord et des visualisations Grafana pour analyser vos métriques, vos journaux et vos traces sans avoir à créer, emballer ou déployer de matériel pour faire fonctionner vos serveurs Grafana.

Amazon Managed Grafana gère le provisionnement, la configuration, le dimensionnement et la maintenance de vos serveurs Grafana logiques afin que vous n'ayez pas à effectuer ces tâches vous-même. Amazon Managed Grafana fournit également des fonctionnalités de sécurité intégrées pour garantir la conformité aux exigences de gouvernance d'entreprise, notamment l'authentification unique, le contrôle d'accès aux données et les rapports d'audit.

Amazon Managed Grafana est intégré à AWS des sources de données qui collectent des données opérationnelles, telles qu'Amazon, CloudWatch Amazon OpenSearch Service AWS X-Ray AWS IoT SiteWise, Amazon Timestream et Amazon Managed Service for Prometheus. Amazon Managed Grafana inclut une fonctionnalité d'attribution d'autorisations permettant d'ajouter des AWS services pris en charge en tant que sources de données. Amazon Managed Grafana prend également en charge de nombreuses sources de données open source, tierces et autres sources de données cloud populaires.

Pour l'authentification et l'autorisation des utilisateurs, Amazon Managed Grafana peut s'intégrer à des fournisseurs d'identité (IdPs) qui prennent en charge le protocole SAML 2.0 et peuvent également s'intégrer à AWS IAM Identity Center.

Amazon Managed Grafana est facturé par utilisateur actif dans un espace de travail. Pour plus d'informations sur les tarifs, consultez la section Tarification [d'Amazon Managed Grafana](#).

## Régions prises en charge

Amazon Managed Grafana prend actuellement en charge les régions suivantes :

Nom de la région	Région	Point de terminaison	Protocole
US East (Ohio)	us-east-2	grafana.us-east-2.amazonaws.com	HTTPS
US East (N. Virginia)	us-east-1	grafana.us-east-1.amazonaws.com	HTTPS
US West (Oregon)	us-west-2	grafana.us-west-2.amazonaws.com	HTTPS
Asie-Pacifique (Séoul)	ap-northeast-2	grafana.ap-northeast-2.amazonaws.com	HTTPS
Asie-Pacifique (Singapour)	ap-southeast-1	grafana.ap-southeast-1.amazonaws.com	HTTPS
Asia Pacific (Sydney)	ap-southeast-2	grafana.ap-southeast-2.amazonaws.com	HTTPS
Asia Pacific (Tokyo)	ap-northeast-1	grafana.ap-northeast-1.amazonaws.com	HTTPS
Europe (Francfort)	eu-central-1	grafana.eu-central-1.amazonaws.com	HTTPS
Europe (Irlande)	eu-west-1	grafana.eu-west-1.amazonaws.com	HTTPS
Europe (Londres)	eu-west-2	grafana.eu-west-2.amazonaws.com	HTTPS

# Découvrez comment créer et utiliser les ressources Amazon Managed Grafana

Ce didacticiel vous aide à démarrer avec Amazon Managed Grafana. Créez votre premier espace de travail, puis connectez-vous à la console Grafana de cet espace de travail.

Un espace de travail est un serveur Grafana logique. Vous pouvez avoir jusqu'à cinq espaces de travail dans chaque région dans votre compte.

## Note

Si vous n'en avez pas Compte AWS, commencez par apprendre à [configurer AWS pour utiliser Amazon Managed Grafana](#).

## Rubriques

- [Authentification de l'utilisateur](#)
- [Autorisations nécessaires](#)
- [Créez votre premier espace de travail](#)
- [Configurer AWS pour utiliser Amazon Managed Grafana](#)

## Authentification de l'utilisateur

Pour l'authentification des utilisateurs dans vos espaces de travail, Amazon Managed Grafana prend en charge les options suivantes :

- Informations d'identification utilisateur stockées dans les fournisseurs d'identité (IdPs), avec authentification par le langage SAML 2.0 (Security Assertion Markup Language 2.0)
- AWS IAM Identity Center

## SAML

Si vous utilisez le protocole SAML, vos utilisateurs doivent déjà être créés dans un fournisseur d'identité. Amazon Managed Grafana prend en charge les fournisseurs d'identité qui prennent en

charge le protocole SAML 2.0. Pour plus d'informations, consultez [Utilisez SAML avec votre espace de travail Amazon Managed Grafana](#).

## AWS IAM Identity Center

Lorsque vous créez un espace de travail et que vous choisissez de l'utiliser AWS IAM Identity Center pour l'authentification, Amazon Managed Grafana active IAM Identity Center dans votre compte si vous ne l'utilisez pas déjà. Pour plus d'informations sur IAM Identity Center, consultez [Qu'est-ce AWS IAM Identity Center que](#).

Pour utiliser IAM Identity Center avec Amazon Managed Grafana, vous devez également l' AWS Organizations avoir activé dans votre compte. Si ce n'est pas déjà fait, Amazon Managed Grafana l'active lorsqu'il active IAM Identity Center. Si Amazon Managed Grafana active Organizations, il crée également une organisation pour vous. Pour plus d'informations sur les Organizations, consultez [What is AWS Organizations](#).

### Note

Pour créer un espace de travail dans un compte déjà membre d'une AWS organisation, IAM Identity Center doit être activé dans le compte de gestion de l'organisation. Si vous avez activé IAM Identity Center dans le compte de gestion avant le 25 novembre 2019, vous devez également activer les applications intégrées à IAM Identity Center dans le compte de gestion. Pour plus d'informations, consultez la section Applications [intégrées à IAM Identity Center](#).

## Autorisations nécessaires

Pour créer un espace de travail qui utilise un IdP et un SAML pour l'autorisation, vous devez être connecté à un principal IAM auquel la politique est attachée. `AWSGrafanaAccountAdministrator`

Pour créer votre premier espace de travail utilisé AWS IAM Identity Center pour l'autorisation, vous devez être connecté à un principal IAM auquel sont associées au moins les politiques suivantes :

- `AWSGrafanaAccountAdministrator`
- `AWSSSOMemberAccountAdministrator`
- `AWSSSODirectoryAdministrator`

Pour plus d'informations, consultez [Créez et gérez les espaces de travail et les utilisateurs Amazon Managed Grafana dans un seul compte autonome à l'aide d'IAM Identity Center](#).

# Créez votre premier espace de travail

Suivez les étapes ci-dessous pour créer votre premier espace de travail.

Pour créer un espace de travail dans Amazon Managed Grafana

1. [Ouvrez la console Amazon Managed Grafana à l'adresse https://console.aws.amazon.com/grafana/](https://console.aws.amazon.com/grafana/).
2. Choisissez Create workspace.
3. Dans Nom de l'espace de travail, entrez un nom pour l'espace de travail.

Entrez éventuellement une description de l'espace de travail.

4. Choisissez Suivant.
5. Pour l'accès à l'authentification AWS IAM Identity Center, sélectionnez le langage SAML (Security Assertion Markup Language) ou les deux.
  - AWS IAM Identity Center— Si vous sélectionnez IAM Identity Center et que vous n'avez pas encore activé IAM Identity Center dans votre compte, vous êtes invité à l'activer en créant votre premier utilisateur IAM Identity Center. IAM Identity Center gère la gestion des utilisateurs pour l'accès aux espaces de travail Amazon Managed Grafana.

Pour activer IAM Identity Center, procédez comme suit :

- a. Choisissez Create user (Créer un utilisateur).
- b. Entrez l'adresse e-mail, le prénom et le nom de famille de l'utilisateur, puis choisissez Créer un utilisateur. Pour ce didacticiel, utilisez le nom et l'adresse e-mail du compte que vous souhaitez utiliser pour essayer Amazon Managed Grafana. Un e-mail vous est envoyé, vous demandant de créer un mot de passe pour ce compte pour IAM Identity Center.

## Important

L'utilisateur que vous créez n'a pas automatiquement accès à votre espace de travail Amazon Managed Grafana. Vous permettrez à l'utilisateur d'accéder à l'espace de travail sur la page de détails de l'espace de travail lors d'une étape ultérieure.

- SAML — Si vous sélectionnez SAML, vous terminez la configuration SAML une fois l'espace de travail créé.
6. Choisissez Suivant.
  7. Pour ce premier espace de travail, vérifiez que Service géré est sélectionné pour le type d'autorisation. Cette sélection permet à Amazon Managed Grafana de fournir automatiquement les autorisations dont vous avez besoin pour les sources de AWS données que vous choisissez d'utiliser pour cet espace de travail.
  8. Pour ce didacticiel, choisissez Compte courant.
  9. (Facultatif) Sélectionnez les sources de données que vous souhaitez interroger dans cet espace de travail. Pour ce didacticiel de mise en route, il n'est pas nécessaire de sélectionner de sources de données. Toutefois, si vous prévoyez d'utiliser cet espace de travail avec l'une des sources de données répertoriées, sélectionnez-la ici.

La sélection de sources de données permet à Amazon Managed Grafana de créer des politiques AWS Identity and Access Management (IAM) pour chacune des sources de données afin qu'Amazon Managed Grafana soit autorisé à lire ses données. Cela ne permet pas de configurer complètement ces services en tant que sources de données pour l'espace de travail Grafana. Vous pouvez le faire dans la console de l'espace de travail Grafana.

10. (Facultatif) Si vous souhaitez que les alertes Grafana provenant de cet espace de travail soient envoyées à un canal de notification Amazon Simple Notification Service (Amazon SNS), sélectionnez Amazon SNS. Cela permet à Amazon Managed Grafana de créer une politique IAM à publier sur les rubriques Amazon SNS de votre compte avec `TopicName` des valeurs commençant par `grafana`. Cela ne permet pas de configurer complètement Amazon SNS en tant que canal de notification pour l'espace de travail. Vous pouvez le faire dans la console Grafana de l'espace de travail.
11. Choisissez Suivant.
12. Vérifiez les détails de l'espace de travail, puis choisissez Créer un espace de travail.

La page de détails de l'espace de travail s'affiche.

Au départ, le statut est CREATING.

 Important

Attendez que le statut soit ACTIF avant d'effectuer l'une des opérations suivantes :



- Finalisation de la configuration SAML, si vous utilisez le protocole SAML.
- Attribuer à vos utilisateurs IAM Identity Center l'accès à l'espace de travail, si vous utilisez IAM Identity Center.

Il se peut que vous deviez actualiser votre navigateur pour voir l'état actuel.

13. Si vous utilisez IAM Identity Center, procédez comme suit :

- a. Dans l'onglet Authentification, choisissez Attribuer un nouvel utilisateur ou un nouveau groupe.
- b. Cochez la case à côté de l'utilisateur auquel vous souhaitez accorder l'accès à l'espace de travail, puis choisissez Attribuer un utilisateur.
- c. Cochez la case à côté de l'utilisateur, puis choisissez Créer une action d'administrateur dans la liste déroulante Actions.

 Important

Attribuez au moins un utilisateur Admin pour chaque espace de travail, afin de se connecter à la console de l'espace de travail Grafana pour gérer l'espace de travail.

14. Si vous utilisez le protocole SAML, procédez comme suit :

- a. Dans l'onglet Authentification, sous Security Assertion Markup Language (SAML), sélectionnez Configuration complète.
- b. Pour Méthode d'importation, effectuez l'une des opérations suivantes :
  - Choisissez URL et entrez l'URL des métadonnées de l'IdP.
  - Choisissez Téléverser ou copier/coller. Si vous chargez les métadonnées, choisissez Choisir un fichier, puis sélectionnez le fichier de métadonnées. Ou, si vous utilisez le copier-coller, copiez les métadonnées dans Importer les métadonnées.
- c. Pour le rôle d'attribut d'assertion, entrez le nom de l'attribut d'assertion SAML à partir duquel vous souhaitez extraire les informations de rôle.
- d. Pour les valeurs des rôles d'administrateur, saisissez les rôles utilisateur de votre IdP qui devraient tous se voir attribuer le Admin rôle dans l'espace de travail Amazon Managed Grafana, ou sélectionnez Je souhaite désactiver l'attribution d'administrateurs à mon espace de travail.

 Note

Si vous choisissez, je souhaite refuser d'affecter des administrateurs à mon espace de travail. , vous ne pourrez pas utiliser la console de l'espace de travail Grafana pour administrer l'espace de travail, y compris les tâches telles que la gestion des sources de données, des utilisateurs et des autorisations du tableau de bord. Vous pouvez apporter des modifications administratives à l'espace de travail uniquement à l'aide des API Grafana.

- e. (Facultatif) Pour saisir des paramètres SAML supplémentaires, sélectionnez Paramètres supplémentaires et effectuez l'une ou plusieurs des opérations suivantes. Tous ces champs sont facultatifs.
- Pour le nom de l'attribut d'assertion, spécifiez le nom de l'attribut dans l'assertion SAML à utiliser pour les noms complets « conviviaux » pour les utilisateurs SAML.
  - Pour la connexion à l'attribut Assertion, spécifiez le nom de l'attribut dans l'assertion SAML à utiliser pour les noms de connexion des utilisateurs SAML.
  - Pour l'e-mail d'attribut d'assertion, spécifiez le nom de l'attribut dans l'assertion SAML à utiliser pour les noms d'e-mail des utilisateurs SAML.
  - Pour la durée de validité de la connexion (en minutes), spécifiez la durée de validité de la connexion d'un utilisateur SAML avant que celui-ci ne doive se reconnecter.
  - Pour l'organisation de l'attribut Assertion, spécifiez le nom de l'attribut dans l'assertion SAML à utiliser comme nom « convivial » pour les organisations d'utilisateurs.
  - Pour les groupes d'attributs Assertion, spécifiez le nom de l'attribut dans l'assertion SAML à utiliser comme nom « convivial » pour les groupes d'utilisateurs.
  - Pour les organisations autorisées, vous pouvez limiter l'accès des utilisateurs aux seuls utilisateurs membres de certaines organisations de l'IdP. Entrez une ou plusieurs organisations à autoriser, en les séparant par des virgules.
  - Pour les valeurs des rôles d'éditeur, entrez les rôles utilisateur de votre IdP qui devraient tous se voir attribuer le Éditeur rôle dans l'espace de travail Amazon Managed Grafana. Entrez un ou plusieurs rôles, séparés par des virgules.

**Note**

Tous les utilisateurs qui ne sont pas spécifiquement affectés à un rôle d'administrateur ou d'éditeur sont affectés en tant que spectateurs.

- f. Choisissez Enregistrer la configuration SAML.
15. Sur la page des détails de l'espace de travail, choisissez l'URL affichée sous URL de l'espace de travail Grafana.
  16. Le choix de l'URL de l'espace de travail vous amène à la page d'accueil de la console de l'espace de travail Grafana. Effectuez l'une des actions suivantes :
    - Choisissez Se connecter avec SAML, puis entrez le nom et le mot de passe.
    - Choisissez Se connecter avec AWS IAM Identity Center, puis entrez l'adresse e-mail et le mot de passe de l'utilisateur que vous avez créé plus tôt dans cette procédure. Ces informations d'identification ne fonctionnent que si vous avez répondu à l'e-mail d'Amazon Managed Grafana vous demandant de créer un mot de passe pour IAM Identity Center.

Vous êtes maintenant dans votre espace de travail Grafana, ou serveur Grafana logique. Vous pouvez commencer à ajouter des sources de données pour interroger, visualiser et analyser des données. Pour plus d'informations, voir [Utilisez votre espace de travail Grafana](#).

## Configurer AWS pour utiliser Amazon Managed Grafana

Effectuez les tâches de cette section pour vous familiariser AWS pour la première fois. Si vous en avez déjà un Compte AWS, commencez par [Découvrez comment créer et utiliser les ressources Amazon Managed Grafana](#).

Lorsque vous vous inscrivez AWS, vous avez Compte AWS automatiquement accès à tous les services AWS, y compris Amazon Managed Grafana. Toutefois, seuls les services que vous utilisez vous sont facturés.

## Inscrivez-vous pour un Compte AWS

Si vous n'en avez pas Compte AWS, procédez comme suit pour en créer un.

## Pour vous inscrire à un Compte AWS

1. Ouvrez <https://portal.aws.amazon.com/billing/signup>.
2. Suivez les instructions en ligne.

Dans le cadre de la procédure d'inscription, vous recevrez un appel téléphonique et vous saisissez un code de vérification en utilisant le clavier numérique du téléphone.

Lorsque vous vous inscrivez à un Compte AWS, un Utilisateur racine d'un compte AWS est créé. Par défaut, seul l'utilisateur racine a accès à l'ensemble des Services AWS et des ressources de ce compte. Pour des raisons de sécurité, attribuez un accès administratif à un utilisateur et utilisez uniquement l'utilisateur root pour effectuer [les tâches nécessitant un accès utilisateur root](#).

AWS vous envoie un e-mail de confirmation une fois le processus d'inscription terminé. Vous pouvez afficher l'activité en cours de votre compte et gérer votre compte à tout moment en accédant à <https://aws.amazon.com/> et en choisissant Mon compte.

## Création d'un utilisateur doté d'un accès administratif

Une fois que vous vous êtes inscrit à un utilisateur administratif Compte AWS, que vous Utilisateur racine d'un compte AWS l'avez sécurisé AWS IAM Identity Center, que vous l'avez activé et que vous en avez créé un, afin de ne pas utiliser l'utilisateur root pour les tâches quotidiennes.

### Sécurisez votre Utilisateur racine d'un compte AWS

1. Connectez-vous en [AWS Management Console](#) tant que propriétaire du compte en choisissant Utilisateur root et en saisissant votre adresse Compte AWS e-mail. Sur la page suivante, saisissez votre mot de passe.

Pour obtenir de l'aide pour vous connecter en utilisant l'utilisateur racine, consultez [Connexion en tant qu'utilisateur racine](#) dans le Guide de l'utilisateur Connexion à AWS .

2. Activez l'authentification multifactorielle (MFA) pour votre utilisateur racine.

Pour obtenir des instructions, voir [Activer un périphérique MFA virtuel pour votre utilisateur Compte AWS root \(console\)](#) dans le guide de l'utilisateur IAM.

## Création d'un utilisateur doté d'un accès administratif

1. Activez IAM Identity Center.

Pour obtenir des instructions, consultez [Activation d' AWS IAM Identity Center](#) dans le Guide de l'utilisateur AWS IAM Identity Center .

2. Dans IAM Identity Center, accordez un accès administratif à un utilisateur.

Pour un didacticiel sur l'utilisation du Répertoire IAM Identity Center comme source d'identité, voir [Configurer l'accès utilisateur par défaut Répertoire IAM Identity Center](#) dans le Guide de AWS IAM Identity Center l'utilisateur.

### Connectez-vous en tant qu'utilisateur disposant d'un accès administratif

- Pour vous connecter avec votre utilisateur IAM Identity Center, utilisez l'URL de connexion qui a été envoyée à votre adresse e-mail lorsque vous avez créé l'utilisateur IAM Identity Center.

Pour obtenir de l'aide pour vous connecter en utilisant un utilisateur d'IAM Identity Center, consultez la section [Connexion au portail AWS d'accès](#) dans le guide de l'Connexion à AWS utilisateur.

### Attribuer l'accès à des utilisateurs supplémentaires

1. Dans IAM Identity Center, créez un ensemble d'autorisations conforme aux meilleures pratiques en matière d'application des autorisations du moindre privilège.

Pour obtenir des instructions, voir [Création d'un ensemble d'autorisations](#) dans le guide de AWS IAM Identity Center l'utilisateur.

2. Affectez des utilisateurs à un groupe, puis attribuez un accès d'authentification unique au groupe.

Pour obtenir des instructions, voir [Ajouter des groupes](#) dans le guide de AWS IAM Identity Center l'utilisateur.

# Gérez les espaces de travail, les utilisateurs et les politiques dans Amazon Managed Grafana

Pour utiliser Amazon Managed Grafana, vous devez créer des espaces de travail Grafana. Un espace de travail Grafana est un serveur Grafana logique, sur lequel vous pouvez créer des tableaux de bord et des visualisations Grafana pour analyser vos métriques, vos journaux et vos traces. Vous ajoutez des utilisateurs et gérez leurs autorisations pour administrer, modifier ou consulter les espaces de travail.

Vous pouvez mettre à niveau votre espace de travail vers des versions plus récentes de Grafana ou le mettre à jour pour ajouter la prise en charge des plug-ins Enterprise, permettant ainsi à vos espaces de travail d'accéder à davantage de types de sources de données. Vous pouvez également gérer l'accès réseau à votre espace de travail. Vous pouvez créer et gérer vos espaces de travail Amazon Managed Grafana à l'aide de AWS CloudFormation

Les rubriques de cette section expliquent comment gérer vos espaces de travail, vos utilisateurs et vos politiques dans Amazon Managed Grafana.

## Rubriques

- [Différences entre les versions de Grafana](#)
- [Création d'un espace de travail Grafana géré par Amazon](#)
- [Authentifier les utilisateurs dans les espaces de travail Amazon Managed Grafana](#)
- [Mettez à jour votre version d'espace de travail](#)
- [Gérer l'accès aux plug-ins d'entreprise](#)
- [Migrer le contenu entre les espaces de travail Amazon Managed Grafana](#)
- [Gérez l'accès des utilisateurs et des groupes aux espaces de travail Amazon Managed Grafana](#)
- [Gérer les autorisations pour les sources de données et les canaux de notification](#)
- [Création de ressources Amazon Managed Grafana avec AWS CloudFormation](#)
- [Configurer l'accès réseau à votre espace de travail Amazon Managed Grafana](#)
- [Connectez-vous à des sources de données ou à des canaux de notification dans Amazon VPC depuis Amazon Managed Grafana](#)
- [Configuration d'un espace de travail Grafana géré par Amazon](#)

- [Supprimer un espace de travail Grafana géré par Amazon](#)

## Différences entre les versions de Grafana

Lorsque vous [créez un espace de travail Grafana](#), vous devez choisir une version de Grafana à créer. Vous pouvez choisir entre les versions compatibles avec les versions 8, 9 et 10 de Grafana. Chacun d'entre eux a ajouté des fonctionnalités par rapport à la version précédente. Les rubriques suivantes décrivent les modifications apportées aux versions 9 et 10, y compris les modifications apportées à la version 10 susceptibles d'interrompre les fonctionnalités que vous utilisez dans la version 9.

### Note

Vous pouvez lire la documentation spécifique à la version sur l'utilisation de votre espace de travail Grafana dans les rubriques [Travailler dans la version 8 de Grafana](#), et [Travailler dans la version 9 de Grafana](#). [Travailler dans la version 10 de Grafana](#)

Pour des notes détaillées par version et plus d'informations sur Grafana Labs, voir [Nouveautés de Grafana dans la documentation de Grafana Labs](#).

## Grafana version 10

Les fonctionnalités suivantes ont été ajoutées dans la version 10 de Grafana.

- **Corrélations** : les corrélations définissent la manière dont les données d'une source de données sont utilisées pour interroger les données d'une autre source de données et permettent à la visualisation Explore d'exécuter facilement des requêtes liées aux données affichées. Pour en savoir plus, consultez [Corrélations dans Grafana version 10](#).
- **Sous-dossiers** : lorsque vous organisez vos tableaux de bord, vous pouvez désormais utiliser des sous-dossiers pour créer une hiérarchie imbriquée. Pour en savoir plus, consultez [Création de dossiers de tableau de bord](#).
- **Aperçu de la mise à niveau des alertes** — Avant de passer des alertes classiques du tableau de bord aux alertes Grafana, vous pouvez voir à quoi ressembleront vos alertes et même apporter les modifications qui seront appliquées lors de la migration. Pour en savoir plus, consultez [Migration des alertes classiques du tableau de bord vers les alertes Grafana](#).
- **Offres d'assistance** : les offres d'assistance constituent un moyen simple de collecter des informations sur votre espace de travail Grafana afin de les partager avec le support produit.

Vous pouvez créer rapidement un bundle de support contenant des données sur les migrations, les plug-ins, les paramètres, etc. Pour en savoir plus, consultez [Recueillez des informations pour obtenir de l'aide](#).

- Nouvelles visualisations — Trois nouvelles visualisations sont disponibles. Les [panneaux XY Chart](#), [Datagrid et Trend](#) sont tous disponibles pour les espaces de travail compatibles avec la version 10. Les espaces de travail de la version 9 peuvent également utiliser des diagrammes XY.
- PagerDuty— Les plug-ins Enterprise incluent désormais un plug-in pour PagerDuty.
- Refonte des transformations — L'onglet Transformations offre une expérience utilisateur et une conception visuelle améliorées. Les transformations sont classées par catégories, et chaque type de transformation est illustré pour vous aider à choisir la bonne.
- Encyclopédie métrique Prometheus — La liste déroulante des métriques Prometheus dans le générateur de requêtes Prometheus a été remplacée par une encyclopédie métrique paginée et consultable.
- Obsolète de l'interface utilisateur par clé d'API — Les [comptes de service](#) sont le moyen recommandé pour authentifier les appels aux API HTTP de Grafana. Dans le cadre des travaux de Grafana Labs visant à déprécier les clés d'API, vous ne pouvez plus créer de clés d'API via l'interface utilisateur de l'espace de travail. Vous ne pouvez créer des clés d'API que par le biais AWS des API.

Pour plus d'informations sur la dépréciation des clés d'API par Grafana Labs, voir [APIKeys : suppression des clés d'API dans la liste des problèmes](#) de Grafana. GitHub

## Changements marquants

La version 10.4 de Grafana inclut des modifications par rapport aux versions 9.5 à 10.4 de Grafana. Les versions 10.0 et 10.3 de Grafana comportaient des modifications susceptibles d'interrompre les fonctionnalités dans certains cas. Lors de la mise à jour vers une nouvelle version, il est recommandé de tester dans un environnement hors production avant de mettre à jour vos espaces de travail de production.

Les modifications suivantes peuvent affecter la mise à jour de Grafana vers la version 10 de Grafana pour certains utilisateurs.

- Angular obsolète — Les plug-ins qui utilisent Angular ne seront plus pris en charge dans les futures versions de Grafana. Dans la version 10, les panneaux utilisant l'angle afficheront une bannière indiquant qu'ils utilisent une fonctionnalité obsolète, pour indiquer qu'ils ne fonctionneront pas dans les versions futures.



- Alias CloudWatch supprimé — Les modèles d'alias dans l'éditeur de CloudWatch requêtes ont été remplacés par Label (étiquettes dynamiques).

Ouvrez n'importe quel tableau de bord qui utilise le champ Alias, puis enregistrez-le. Alias est automatiquement migré vers Label.

- Les anciens plugins doivent être mis à niveau — Les plugins pour Athena et la source de données Amazon Redshift doivent être mis à jour dans les espaces de travail Grafana v10. Le plug-in de source de données Athena doit être de version 2.9.3 ou ultérieure ; le plug-in de source de données Amazon Redshift doit être de version 1.8.3 ou ultérieure.

Pour plus d'informations sur l'installation ou la mise à niveau des plug-ins, consultez [Trouvez des plugins avec le catalogue de plugins](#).

- BigQuery Le plug-in DoIT n'est plus pris en charge — Le plug-in de source de BigQuery données DoIT n'est plus pris en charge. Utilisez plutôt le plugin de source de BigQuery données officiel de Grafana Labs.
- Changements de transformation — La version 10 de Grafana a apporté quelques corrections de bogues aux noms de champs et aux clés. Pour plus de détails, consultez les [modifications majeures apportées à la transformation](#) dans la documentation de Grafana Labs.
- API d'autorisations de source de données — Les points de terminaison permettant d'accéder aux autorisations de source de données ont changé. Pour plus de détails, consultez la section [Modifications des autorisations relatives aux sources de données](#) dans la documentation de Grafana Labs.

Pour plus de détails sur les modifications majeures et celles qui concernent les développeurs de plugins, consultez les rubriques suivantes dans la documentation de Grafana Labs :

- [Changements majeurs dans Grafana v10.0](#)
- [Changements majeurs dans Grafana v10.3](#)

## Grafana version 9

Les fonctionnalités suivantes ont été ajoutées dans Grafana v9.

- Alerte : les règles d'alerte gérées par Grafana prennent désormais en charge les noms de groupes.
- Explorer : créez un tableau de bord depuis la vue Explore.

- Requetes Prometheus : un nouveau générateur de requêtes pour les requêtes Prometheus (utilisant ProMQL) facilite l'écriture de requêtes.
- Requetes Loki : un nouveau générateur de requêtes pour les requêtes Loki (utilisant LogQL) facilite l'écriture de requêtes.
- Jetons API/Comptes de service : les comptes de service simplifient l'accès aux machines dans Grafana, vous aidant à gérer les jetons d'API.
- Gestion des plugins : vous pouvez activer la gestion des plugins pour installer, supprimer ou mettre à jour les plugins communautaires dans votre espace de travail. Cela vous donne accès à davantage de sources de données et de visualisations, et vous permet de contrôler la version de chaque plugin que vous utilisez.
- Suivi des métriques : configurez une source de données de suivi pour ajouter des liens vers des métriques avec des requêtes et des balises.
- Panneau Canvas : nouvelle visualisation de panneau avec des éléments statiques et dynamiques pour créer des panneaux personnalisés pilotés par les données avec des images et du texte superposé.
- Interface réorganisée : interface utilisateur mise à jour avec une navigation simplifiée dans la console Grafana.
- CloudWatch: La source de CloudWatch données Amazon peut désormais surveiller les métriques Comptes AWS de manière transversale Régions AWS.
- Journaux : L'interface pour les détails des journaux a été améliorée.
- Généralités : corrections de bugs et améliorations mineures dans l'ensemble.

## Création d'un espace de travail Grafana géré par Amazon

Un espace de travail est un serveur Grafana logique. Vous pouvez avoir jusqu'à cinq espaces de travail dans chaque région dans votre compte.

### Autorisations nécessaires

Pour créer un espace de travail, vous devez être connecté à un principal AWS Identity and Access Management (IAM) auquel la `AWSGrafanaAccountAdministrator` politique est attachée.

Pour créer votre premier espace de travail qui utilise IAM Identity Center à des fins d'autorisation, votre principal IAM doit également disposer des politiques supplémentaires (ou autorisations équivalentes) suivantes :

- AWSSSOMemberAccountAdministrator
- AWSSSODirectoryAdministrator

Pour plus d'informations, consultez [Créez et gérez les espaces de travail et les utilisateurs Amazon Managed Grafana dans un seul compte autonome à l'aide d'IAM Identity Center](#).

## Création d'un espace de travail

Les étapes suivantes vous guident dans le processus de création d'un nouvel espace de travail Amazon Managed Grafana.

Pour créer un espace de travail dans Amazon Managed Grafana

1. [Ouvrez la console Amazon Managed Grafana à l'adresse https://console.aws.amazon.com/grafana/](https://console.aws.amazon.com/grafana/).
2. Choisissez Create workspace.
3. Dans la fenêtre des détails de l'espace de travail, pour Nom de l'espace de travail, entrez un nom pour l'espace de travail.

Entrez éventuellement une description de l'espace de travail.

Ajoutez éventuellement les balises que vous souhaitez associer à cet espace de travail. Les balises permettent d'identifier et d'organiser les espaces de travail et peuvent également être utilisées pour contrôler l'accès aux AWS ressources. Par exemple, vous pouvez attribuer une étiquette à l'espace de travail et seuls certains groupes ou rôles peuvent être autorisés à accéder à l'espace de travail à l'aide de cette balise. Pour plus d'informations sur le contrôle d'accès basé sur des balises, consultez la section Contrôle de [l'accès aux AWS ressources à l'aide de balises](#) dans le Guide de l'utilisateur IAM.

## Workspace details

### Workspace name

Give an unique name to your workspace.

Valid special characters include "-", "\_", "~". Cannot contain non-ASCII characters or spaces.

### Workspace description - optional

### ▼ Tags - optional

A tag is a label that you assign to an AWS resource. Each tag consists of a key and an optional value. You can use tags to search and filter your resources or track your AWS costs.

Key

Value

You can add up to 49 more tags.

4. Choisissez une version de Grafana pour l'espace de travail. Vous pouvez choisir la version 8, 9 ou 10. Pour comprendre les différences entre les versions, voir [Différences entre les versions de Grafana](#).
5. Choisissez Suivant.
6. Pour l'accès à l'authentification AWS IAM Identity Center, sélectionnez SAML (Security Assertion Markup Language) ou les deux. Pour plus d'informations, consultez [Authentifier les utilisateurs dans les espaces de travail Amazon Managed Grafana](#).
  - IAM Identity Center : si vous sélectionnez IAM Identity Center et que vous ne l'avez pas encore activé AWS IAM Identity Center dans votre compte, vous êtes invité à l'activer en créant votre premier utilisateur IAM Identity Center. IAM Identity Center gère la gestion des utilisateurs pour l'accès aux espaces de travail Amazon Managed Grafana.

Pour activer IAM Identity Center, procédez comme suit :

- a. Choisissez Create user (Créer un utilisateur).

- b. Entrez l'adresse e-mail, le prénom et le nom de famille de l'utilisateur, puis choisissez Créer un utilisateur. Pour ce didacticiel, utilisez le nom et l'adresse e-mail du compte que vous souhaitez utiliser pour essayer Amazon Managed Grafana. Vous recevrez un e-mail vous demandant de créer un mot de passe pour ce compte pour IAM Identity Center.

 Important

L'utilisateur que vous créez n'a pas automatiquement accès à votre espace de travail Amazon Managed Grafana. Vous permettrez à l'utilisateur d'accéder à l'espace de travail sur la page de détails de l'espace de travail lors d'une étape ultérieure.

- SAML — Si vous sélectionnez SAML, vous terminez la configuration SAML une fois l'espace de travail créé.

7. Choisissez Service géré ou Géré par le client.

Si vous choisissez Service managed, Amazon Managed Grafana crée automatiquement les rôles IAM et fournit les autorisations dont vous avez besoin pour les sources de AWS données de ce compte que vous choisissez d'utiliser pour cet espace de travail.

Si vous souhaitez gérer vous-même ces rôles et autorisations, choisissez Gestion par le client.

Si vous créez un espace de travail dans un compte membre d'une organisation, pour pouvoir choisir Service géré, le compte membre doit être un compte d'administrateur délégué dans une organisation. Pour plus d'informations sur les comptes d'administrateur délégué, voir [Enregistrer un administrateur délégué](#).

8. (Facultatif) Vous pouvez choisir de vous connecter à un cloud privé virtuel (VPC) Amazon sur cette page, ou vous pouvez vous connecter à un VPC ultérieurement. Pour en savoir plus, veuillez consulter la section [Connectez-vous à des sources de données ou à des canaux de notification dans Amazon VPC depuis Amazon Managed Grafana](#).
9. (Facultatif) Vous pouvez choisir d'autres options de configuration de l'espace de travail sur cette page, notamment les suivantes :
  - Activez les [alertes Grafana](#).

 Note

Lorsque vous activez les alertes Grafana, les règles d'alerte définies dans Grafana (et non dans Prometheus) envoient plusieurs notifications à votre point de contact. Si vous utilisez les alertes Grafana natives, nous vous recommandons de conserver les alertes classiques du tableau de bord (n'activez pas la nouvelle fonctionnalité d'alerte Grafana). Si vous souhaitez consulter les alertes définies dans votre source de données Prometheus, nous vous recommandons d'activer Grafana Alerting. Cela envoie une notification unique pour les alertes créées dans Prometheus Alertmanager.

- Autorisez les administrateurs de Grafana à [gérer les plug-ins pour cet espace](#) de travail. Si vous n'activez pas la gestion des plug-ins, vos administrateurs ne pourront pas installer, désinstaller ou supprimer des plug-ins pour votre espace de travail. Vous pouvez être limité aux types de sources de données et de panneaux de visualisation que vous pouvez utiliser avec Amazon Managed Grafana.

Vous pouvez également apporter ces modifications de configuration après avoir créé votre espace de travail. Pour en savoir plus sur la configuration de votre espace de travail, consultez [Configuration d'un espace de travail Grafana géré par Amazon](#).

10. (Facultatif) Vous pouvez choisir d'ajouter un contrôle d'accès réseau à votre espace de travail. Pour ajouter le contrôle d'accès au réseau, choisissez Accès restreint. Vous pouvez également activer le contrôle d'accès au réseau après avoir créé votre espace de travail.

Pour plus d'informations sur le contrôle d'accès au réseau, consultez [Configurer l'accès réseau à votre espace de travail Amazon Managed Grafana](#).

11. Choisissez Suivant.
12. Si vous avez choisi Service géré, choisissez Compte courant pour qu'Amazon Managed Grafana crée automatiquement des politiques et des autorisations lui permettant de lire uniquement AWS les données du compte courant.

Si vous créez un espace de travail dans le compte de gestion ou un compte administrateur délégué dans une organisation, vous pouvez choisir Organisation pour qu'Amazon Managed Grafana crée automatiquement des politiques et des autorisations lui permettant de lire les AWS données des autres comptes des unités organisationnelles que vous spécifiez. Pour plus d'informations sur les comptes d'administrateur délégué, voir [Enregistrer un administrateur délégué](#).

 Note

La création de ressources telles que les espaces de travail Grafana gérés par Amazon dans le compte de gestion d'une organisation va à l'encontre des meilleures pratiques en matière de AWS sécurité.

- a. Si vous avez choisi Organisation et que vous êtes invité à l'activer AWS CloudFormation StackSets, choisissez Activer l'accès sécurisé. Ajoutez ensuite les unités AWS Organizations organisationnelles (UO) dont vous souhaitez qu'Amazon Managed Grafana lise les données. Amazon Managed Grafana peut ensuite lire les données de tous les comptes de chaque unité d'organisation de votre choix.
  - b. Si vous avez choisi Organisation, choisissez Sources de données et canaux de notification (facultatif).
13. Sélectionnez les sources de AWS données que vous souhaitez interroger dans cet espace de travail. La sélection de sources de données permet à Amazon Managed Grafana de créer des rôles et des autorisations IAM qui permettent à Amazon Managed Grafana de lire les données provenant de ces sources. Vous devez toujours ajouter les sources de données dans la console de l'espace de travail Grafana.
  14. (Facultatif) Si vous souhaitez que les alertes Grafana provenant de cet espace de travail soient envoyées à un canal de notification Amazon Simple Notification Service (Amazon SNS), sélectionnez Amazon SNS. Cela permet à Amazon Managed Grafana de créer une politique IAM à publier sur les rubriques Amazon SNS de votre compte avec `TopicName` des valeurs commençant par. `grafana` Cela ne permet pas de configurer complètement Amazon SNS en tant que canal de notification pour l'espace de travail. Vous pouvez le faire dans la console Grafana de l'espace de travail.
  15. Choisissez Suivant.
  16. Vérifiez les détails de l'espace de travail, puis choisissez Créer un espace de travail.

La page de détails de l'espace de travail s'affiche.

Au départ, le statut est CREATING.

 Important

Attendez que le statut soit ACTIF avant d'effectuer l'une des opérations suivantes :

- Finalisation de la configuration SAML, si vous utilisez le protocole SAML.
- Attribuer à vos utilisateurs IAM Identity Center l'accès à l'espace de travail, si vous utilisez IAM Identity Center.

Il se peut que vous deviez actualiser votre navigateur pour voir l'état actuel.

17. Si vous utilisez IAM Identity Center, procédez comme suit :

- a. Dans l'onglet Authentification, choisissez Attribuer un nouvel utilisateur ou un nouveau groupe.
- b. Cochez la case à côté de l'utilisateur auquel vous souhaitez accorder l'accès à l'espace de travail, puis choisissez Attribuer un utilisateur.
- c. Cochez la case à côté de l'utilisateur, puis choisissez Make admin.

 Important

Attribuez au moins un utilisateur Admin pour chaque espace de travail, afin de se connecter à la console de l'espace de travail Grafana pour gérer l'espace de travail.

18. Si vous utilisez le protocole SAML, procédez comme suit :

- a. Dans l'onglet Authentification, sous Security Assertion Markup Language (SAML), sélectionnez Configuration complète.
- b. Pour Méthode d'importation, effectuez l'une des opérations suivantes :
  - Choisissez URL et entrez l'URL des métadonnées de l'IdP.
  - Choisissez Téléverser ou copier/coller. Si vous chargez les métadonnées, choisissez Choisir un fichier, puis sélectionnez le fichier de métadonnées. Ou, si vous utilisez le copier-coller, copiez les métadonnées dans Importer les métadonnées.
- c. Pour le rôle d'attribut d'assertion, entrez le nom de l'attribut d'assertion SAML à partir duquel vous souhaitez extraire les informations de rôle.
- d. Pour les valeurs des rôles d'administrateur, saisissez les rôles utilisateur de votre IdP qui devraient tous se voir attribuer le Admin rôle dans l'espace de travail Amazon Managed Grafana, ou sélectionnez Je souhaite désactiver l'attribution d'administrateurs à mon espace de travail.



 Note

Si vous choisissez, je souhaite refuser d'affecter des administrateurs à mon espace de travail. , vous ne pourrez pas utiliser la console pour administrer l'espace de travail, y compris les tâches telles que la gestion des sources de données, des utilisateurs et des autorisations du tableau de bord. Vous pouvez apporter des modifications administratives à l'espace de travail uniquement à l'aide des API Amazon Managed Grafana.

- e. (Facultatif) Pour saisir des paramètres SAML supplémentaires, sélectionnez Paramètres supplémentaires et effectuez l'une ou plusieurs des opérations suivantes. Tous ces champs sont facultatifs.
- Pour le nom de l'attribut d'assertion, spécifiez le nom de l'attribut dans l'assertion SAML à utiliser pour les noms complets « conviviaux » pour les utilisateurs SAML.
  - Pour la connexion à l'attribut Assertion, spécifiez le nom de l'attribut dans l'assertion SAML à utiliser pour les noms de connexion des utilisateurs SAML.
  - Pour l'e-mail d'attribut d'assertion, spécifiez le nom de l'attribut dans l'assertion SAML à utiliser pour les noms d'e-mail des utilisateurs SAML.
  - Pour la durée de validité de la connexion (en minutes), spécifiez la durée de validité de la connexion d'un utilisateur SAML avant que celui-ci ne doive se reconnecter. La valeur par défaut est de 1 jour et le maximum est de 30 jours.
  - Pour l'organisation de l'attribut Assertion, spécifiez le nom de l'attribut dans l'assertion SAML à utiliser comme nom « convivial » pour les organisations d'utilisateurs.
  - Pour les groupes d'attributs Assertion, spécifiez le nom de l'attribut dans l'assertion SAML à utiliser comme nom « convivial » pour les groupes d'utilisateurs.
  - Pour les organisations autorisées, vous pouvez limiter l'accès des utilisateurs aux seuls utilisateurs membres de certaines organisations de l'IdP. Entrez une ou plusieurs organisations à autoriser, en les séparant par des virgules.
  - Pour les valeurs des rôles d'éditeur, entrez les rôles utilisateur de votre IdP qui devraient tous se voir attribuer le Editeur rôle dans l'espace de travail Amazon Managed Grafana. Entrez un ou plusieurs rôles, séparés par des virgules.
- f. Choisissez Enregistrer la configuration SAML.

19. Sur la page des détails de l'espace de travail, choisissez l'URL affichée sous URL de l'espace de travail Grafana.
20. Le choix de l'URL de l'espace de travail vous amène à la page d'accueil de la console de l'espace de travail Grafana. Effectuez l'une des actions suivantes :
  - Choisissez Se connecter avec SAML, puis entrez le nom et le mot de passe.
  - Choisissez Se connecter avec AWS IAM Identity Center, puis entrez l'adresse e-mail et le mot de passe de l'utilisateur que vous avez créé plus tôt dans cette procédure. Ces informations d'identification ne fonctionnent que si vous avez répondu à l'e-mail d'Amazon Managed Grafana vous demandant de créer un mot de passe pour IAM Identity Center.

Vous êtes maintenant dans votre espace de travail Grafana, ou serveur Grafana logique. Vous pouvez commencer à ajouter des sources de données pour interroger, visualiser et analyser des données. Pour plus d'informations, consultez [Utilisez votre espace de travail Grafana](#).

Pour plus d'informations sur

#### Tip

Vous pouvez automatiser la création d'espaces de travail Amazon Managed Grafana en utilisant AWS CloudFormation. Pour des informations plus détaillées, voir [Création de ressources Amazon Managed Grafana avec AWS CloudFormation](#).

## Authentifier les utilisateurs dans les espaces de travail Amazon Managed Grafana

Des utilisateurs individuels se connectent à vos espaces de travail pour modifier et consulter vos tableaux de bord. Vous pouvez affecter des utilisateurs à vos espaces de travail et [leur accorder des autorisations d'utilisateur, d'éditeur ou d'administrateur](#). Pour commencer, vous devez créer (ou utiliser un fournisseur d'identité existant) pour authentifier les utilisateurs.

Les utilisateurs sont authentifiés pour utiliser la console Grafana dans un espace de travail Grafana géré par Amazon par authentification unique en utilisant le fournisseur d'identité de votre organisation, plutôt qu'en utilisant IAM. Chaque espace de travail peut utiliser l'une ou l'autre des méthodes d'authentification suivantes, ou les deux :

- Informations d'identification utilisateur stockées dans des fournisseurs d'identité (IdPs) prenant en charge le langage SAML 2.0 (Security Assertion Markup Language 2.0)
- AWS IAM Identity Center. AWS Single-sign-on (AWS SSO) a été rebaptisé IAM Identity Center.

Pour chacun de vos espaces de travail, vous pouvez utiliser SAML, IAM Identity Center ou les deux. Si vous commencez par utiliser une méthode, vous pouvez passer à l'autre.

Vous devez accorder à vos utilisateurs (ou aux groupes auxquels ils appartiennent) des autorisations d'accès à l'espace de travail pour qu'ils puissent accéder aux fonctionnalités de l'espace de travail. Pour plus d'informations sur l'octroi d'autorisations à vos utilisateurs, consultez [Gérez l'accès des utilisateurs et des groupes aux espaces de travail Amazon Managed Grafana](#).

## Rubriques

- [Utilisez SAML avec votre espace de travail Amazon Managed Grafana](#)
- [À utiliser AWS IAM Identity Center avec votre espace de travail Amazon Managed Grafana](#)

## Utilisez SAML avec votre espace de travail Amazon Managed Grafana

### Note

Amazon Managed Grafana ne prend actuellement pas en charge la connexion initiée par l'IdP pour les espaces de travail. Vous devez configurer vos applications SAML avec un état relais vide.

Vous pouvez utiliser l'authentification SAML pour utiliser votre fournisseur d'identité existant et proposer une authentification unique pour vous connecter à la console Grafana de vos espaces de travail Amazon Managed Grafana. Plutôt que de vous authentifier via IAM, l'authentification SAML pour Amazon Managed Grafana vous permet d'utiliser des fournisseurs d'identité tiers pour vous connecter, gérer le contrôle d'accès, rechercher vos données et créer des visualisations. Amazon Managed Grafana prend en charge les fournisseurs d'identité qui utilisent la norme SAML 2.0 et qui ont créé et testé des applications d'intégration avec Azure AD CyberArk, Okta et Ping Identity. OneLogin

Pour plus de détails sur la configuration de l'authentification SAML lors de la création de l'espace de travail, consultez [Création d'un espace de travail](#).

Dans le flux d'authentification SAML, un espace de travail Amazon Managed Grafana agit en tant que fournisseur de services (SP) et interagit avec l'IdP pour obtenir des informations sur les utilisateurs. Pour plus d'informations sur le SAML, consultez [Security Assertion Markup Language](#).

Vous pouvez associer les groupes de votre IdP aux équipes de l'espace de travail Amazon Managed Grafana et définir des autorisations d'accès précises pour ces équipes. Vous pouvez également mapper les rôles organisationnels définis dans l'IdP à des rôles dans l'espace de travail Amazon Managed Grafana. Par exemple, si un rôle de développeur est défini dans l'IdP, vous pouvez associer ce rôle au rôle d'administrateur Grafana dans l'espace de travail Grafana géré par Amazon.

#### Note

Lorsque vous créez un espace de travail Amazon Managed Grafana qui utilise un IdP et un SAML pour l'autorisation, vous devez être connecté à un principal IAM auquel la politique est attachée. `AWSGrafanaAccountAdministrator`

Pour se connecter à l'espace de travail Amazon Managed Grafana, un utilisateur se rend sur la page d'accueil de la console Grafana de l'espace de travail et choisit Se connecter en utilisant SAML. L'espace de travail lit la configuration SAML et redirige l'utilisateur vers l'IdP pour l'authentification. L'utilisateur saisit ses informations de connexion sur le portail IdP, et s'il s'agit d'un utilisateur valide, l'IdP émet une assertion SAML et redirige l'utilisateur vers l'espace de travail Amazon Managed Grafana. Amazon Managed Grafana vérifie que l'assertion SAML est valide, que l'utilisateur est connecté et peut utiliser l'espace de travail.

Amazon Managed Grafana prend en charge les liaisons SAML 2.0 suivantes :

- Du fournisseur de services (SP) au fournisseur d'identité (IdP) :
  - liaison HTTP-POST
  - Liaison de redirection HTTP
- Du fournisseur d'identité (IdP) au fournisseur de services (SP) :
  - liaison HTTP-POST

Amazon Managed Grafana prend en charge les assertions signées et chiffrées, mais ne prend pas en charge les demandes signées ou chiffrées.

Amazon Managed Grafana prend en charge les demandes initiées par le fournisseur de services Internet, mais pas les demandes initiées par l'IdP.

## mappage des assertions

Pendant le flux d'authentification SAML, Amazon Managed Grafana reçoit le rappel ACS (Assertion Consumer Service). Le rappel contient toutes les informations pertinentes pour l'utilisateur authentifié, intégrées dans la réponse SAML. Amazon Managed Grafana analyse la réponse pour créer (ou mettre à jour) l'utilisateur dans sa base de données interne.

Lorsqu'Amazon Managed Grafana mappe les informations utilisateur, il examine les attributs individuels de l'assertion. Vous pouvez considérer ces attributs comme des paires clé-valeur, bien qu'ils contiennent plus d'informations que cela.

Amazon Managed Grafana propose des options de configuration qui vous permettent de modifier les clés à prendre en compte pour ces valeurs.

Vous pouvez utiliser la console Amazon Managed Grafana pour mapper les attributs d'assertion SAML suivants aux valeurs d'Amazon Managed Grafana :

- Pour le rôle d'attribut Assertion, spécifiez le nom de l'attribut dans l'assertion SAML à utiliser comme rôles utilisateur.
- Pour le nom de l'attribut d'assertion, spécifiez le nom de l'attribut dans l'assertion SAML à utiliser pour les noms complets « conviviaux » pour les utilisateurs SAML.
- Pour la connexion à l'attribut Assertion, spécifiez le nom de l'attribut dans l'assertion SAML à utiliser pour les noms de connexion des utilisateurs SAML.
- Pour l'e-mail d'attribut d'assertion, spécifiez le nom de l'attribut dans l'assertion SAML à utiliser pour les noms d'e-mail des utilisateurs SAML.
- Pour l'organisation de l'attribut Assertion, spécifiez le nom de l'attribut dans l'assertion SAML à utiliser comme nom « convivial » pour les organisations d'utilisateurs.
- Pour les groupes d'attributs Assertion, spécifiez le nom de l'attribut dans l'assertion SAML à utiliser comme nom « convivial » pour les groupes d'utilisateurs.
- Pour les organisations autorisées, vous pouvez limiter l'accès des utilisateurs aux seuls utilisateurs membres de certaines organisations de l'IdP.
- Pour les valeurs des rôles d'éditeur, spécifiez les rôles utilisateur de votre IdP qui devraient tous se voir attribuer le `Editor` rôle dans l'espace de travail Amazon Managed Grafana.

## Connexion à votre fournisseur d'identité

Les fournisseurs d'identité externes suivants ont été testés avec Amazon Managed Grafana et fournissent des applications directement dans leurs répertoires ou galeries d'applications pour vous aider à configurer Amazon Managed Grafana avec SAML.

### Rubriques

- [Configurer Amazon Managed Grafana pour utiliser Azure AD](#)
- [Configurer Amazon Managed Grafana pour utiliser CyberArk](#)
- [Configurer Amazon Managed Grafana pour utiliser Okta](#)
- [Configurer Amazon Managed Grafana pour utiliser OneLogin](#)
- [Configurer Amazon Managed Grafana pour utiliser Ping Identity](#)

## Configurer Amazon Managed Grafana pour utiliser Azure AD

Suivez les étapes ci-dessous pour configurer Amazon Managed Grafana afin d'utiliser Azure Active Directory en tant que fournisseur d'identité. Ces étapes supposent que vous avez déjà créé votre espace de travail Amazon Managed Grafana et que vous avez pris note de l'ID de l'espace de travail, des URL et. Région AWS

### Étape 1 : étapes à suivre dans Azure Active Directory

Effectuez les étapes suivantes dans Azure Active Directory.

Pour configurer Azure Active Directory en tant que fournisseur d'identité pour Amazon Managed Grafana

1. Connectez-vous à la console Azure en tant qu'administrateur.
2. Choisissez Azure Active Directory.
3. Choisissez les applications d'entreprise.
4. Recherchez Amazon Managed Grafana SAML2.0, puis sélectionnez-le.
5. Sélectionnez l'application, puis sélectionnez Configuration.
6. Dans la configuration de l'application Azure Active Directory, sélectionnez Utilisateurs et groupes.
7. Attribuez l'application aux utilisateurs et aux groupes de votre choix.

8. Choisissez Single sign-on (Authentification unique).
9. Choisissez Next pour accéder à la page de configuration SAML.
10. Spécifiez vos paramètres SAML :
  - Pour Identifier (ID d'entité), collez l'URL de l'identifiant de votre fournisseur de services depuis l'espace de travail Amazon Managed Grafana.
  - Pour l'URL de réponse (URL d'assertion Consumer Service), collez la réponse de votre fournisseur de services depuis l'espace de travail Amazon Managed Grafana.
  - Assurez-vous que l'option Sign Assertion est sélectionnée et que l'option Chiffrer l'assertion n'est pas sélectionnée.
11. Dans la section Attributs et revendications des utilisateurs, assurez-vous que ces attributs sont mappés. Ils font la distinction majuscules/minuscules.
  - le courrier est défini avec user.userprincipalname.
  - DisplayName est défini avec user.displayname.
  - L'identifiant utilisateur unique est défini avec user.userprincipalname.
  - Ajoutez tous les autres attributs que vous souhaiteriez transmettre. Pour plus d'informations sur les attributs que vous pouvez transmettre à Amazon Managed Grafana dans le mappage des assertions, consultez. [mappage des assertions](#)
12. Copiez l'URL des métadonnées SAML à utiliser dans la configuration de l'espace de travail Amazon Managed Grafana.

## Étape 2 : Étapes à suivre dans Amazon Managed Grafana

Effectuez les étapes suivantes dans la console Amazon Managed Grafana.

Pour terminer la configuration d'Azure Active Directory en tant que fournisseur d'identité pour Amazon Managed Grafana

1. [Ouvrez la console Amazon Managed Grafana à l'adresse https://console.aws.amazon.com/grafana/](https://console.aws.amazon.com/grafana/).
2. Dans le volet de navigation, choisissez l'icône de menu.
3. Sélectionnez All workspaces.
4. Choisissez le nom de l'espace de travail.
5. Dans l'onglet Authentification, choisissez Configurer la configuration SAML.

6. Sous Importer les métadonnées, choisissez Charger ou copier/coller et collez l'URL Azure Active Directory que vous avez copiée à partir de l'URL des métadonnées SAML dans la section précédente.
7. Sous Mappage des assertions, procédez comme suit :
  - Assurez-vous que l'option Je souhaite désactiver l'attribution d'administrateurs à mon espace de travail n'est pas sélectionnée.

 Note

Si vous choisissez Je ne souhaite pas affecter des administrateurs à mon espace de travail, vous ne pourrez pas utiliser la console d'espace de travail Amazon Managed Grafana pour administrer l'espace de travail, y compris les tâches telles que la gestion des sources de données, des utilisateurs et des autorisations du tableau de bord. Vous pouvez apporter des modifications administratives à l'espace de travail uniquement à l'aide des API Grafana.

- Définissez le rôle d'attribut Assertion sur le nom d'attribut que vous avez choisi.
- Définissez les valeurs des rôles d'administrateur sur une valeur correspondant aux rôles de vos utilisateurs administrateurs.
- (Facultatif) Si vous avez modifié les attributs par défaut dans votre application Azure Active Directory, développez Paramètres supplémentaires (facultatif), puis définissez les nouveaux noms d'attributs.

Par défaut, l'attribut Azure DisplayName est transmis en tant qu'attribut Name et l'attribut de messagerie Ping Identity est transmis à la fois aux attributs de courrier électronique et de connexion.

8. Choisissez Enregistrer la configuration SAML.

## Configurer Amazon Managed Grafana pour utiliser CyberArk

Suivez les étapes ci-dessous pour configurer Amazon Managed Grafana afin de l'utiliser en CyberArk tant que fournisseur d'identité. Ces étapes supposent que vous avez déjà créé votre espace de travail Amazon Managed Grafana et que vous avez pris note de l'ID, des URL et de la région de l'espace de travail.



## Étape 1 : Étapes à suivre CyberArk

Effectuez les étapes suivantes dans CyberArk.

Pour configurer en CyberArk tant que fournisseur d'identité pour Amazon Managed Grafana

1. Connectez-vous au portail CyberArk Identity Admin.
2. Choisissez Apps, Web Apps.
3. Choisissez Ajouter une application Web.
4. Recherchez Amazon Managed Grafana pour SAML2.0, puis choisissez Ajouter.
5. Dans la configuration de CyberArk l'application, rendez-vous dans la section Trust.
6. Sous Configuration du fournisseur d'identité, choisissez Metadata.
7. Choisissez Copier l'URL et enregistrez l'URL pour l'utiliser ultérieurement au cours de ces étapes.
8. Sous Configuration du fournisseur de services, choisissez Configuration manuelle.
9. Spécifiez vos paramètres SAML :
  - Pour SP Entity ID, collez l'URL de l'identifiant de votre fournisseur de services depuis l'espace de travail Amazon Managed Grafana.
  - Pour l'URL d'Assertion Consumer Service (ACS), collez la réponse de votre fournisseur de services depuis l'espace de travail Amazon Managed Grafana.
  - Définissez Sign Response Assertion sur Assertion.
  - Assurez-vous que le format NameID est EmailAddress.
10. Choisissez Enregistrer.
11. Dans la section Réponse SAML, assurez-vous que l'attribut Amazon Managed Grafana se trouve dans Nom de l'application et que l'attribut est dans Valeur de CyberArk l'attribut. Assurez-vous ensuite que les attributs suivants sont mappés. Ils font la distinction majuscules/minuscules.
  - DisplayName est défini avec. LoginUser DisplayName.
  - le courrier est défini avec LoginUser.Email.
  - Ajoutez tous les autres attributs que vous souhaiteriez transmettre. Pour plus d'informations sur les attributs que vous pouvez transmettre à Amazon Managed Grafana dans le mappage des assertions, consultez. [mappage des assertions](#)
12. Choisissez Enregistrer.

13. Dans la section Autorisations, choisissez les utilisateurs et les groupes auxquels attribuer cette application, puis sélectionnez Enregistrer.

## Étape 2 : Étapes à suivre dans Amazon Managed Grafana

Effectuez les étapes suivantes dans la console Amazon Managed Grafana.

Pour terminer la configuration en CyberArk tant que fournisseur d'identité pour Amazon Managed Grafana

1. [Ouvrez la console Amazon Managed Grafana à l'adresse https://console.aws.amazon.com/grafana/](https://console.aws.amazon.com/grafana/).
2. Dans le volet de navigation, choisissez l'icône de menu.
3. Sélectionnez All workspaces.
4. Choisissez le nom de l'espace de travail.
5. Dans l'onglet Authentification, choisissez Configurer la configuration SAML.
6. Sous Importer les métadonnées, choisissez Charger ou copier/coller et collez l' URL CyberArk que vous avez copiée lors de la procédure précédente.
7. Sous Mappage des assertions, procédez comme suit :
  - Assurez-vous que l'option Je souhaite désactiver l'attribution d'administrateurs à mon espace de travail n'est pas sélectionnée.

### Note

Si vous choisissez Je ne souhaite pas affecter des administrateurs à mon espace de travail, vous ne pourrez pas utiliser la console d'espace de travail Amazon Managed Grafana pour administrer l'espace de travail, y compris les tâches telles que la gestion des sources de données, des utilisateurs et des autorisations du tableau de bord. Vous pouvez apporter des modifications administratives à l'espace de travail uniquement à l'aide des API Grafana.

- Définissez le rôle d'attribut Assertion sur le nom d'attribut que vous avez choisi.
- Définissez les valeurs des rôles d'administrateur sur une valeur correspondant aux rôles de vos utilisateurs administrateurs.

- (Facultatif) Si vous avez modifié les attributs par défaut dans votre CyberArk application, sélectionnez Paramètres supplémentaires - facultatif, puis définissez les nouveaux noms d'attributs.

Par défaut, l'attribut CyberA DisplayName est transmis à l'attribut name et CyberArk l'attribut mail est transmis aux attributs email et login.

8. Choisissez Enregistrer la configuration SAML.

## Configurer Amazon Managed Grafana pour utiliser Okta

Suivez les étapes ci-dessous pour configurer Amazon Managed Grafana afin d'utiliser Okta comme fournisseur d'identité. Ces étapes supposent que vous avez déjà créé votre espace de travail Amazon Managed Grafana et que vous avez pris note de l'ID, des URL et de la région de l'espace de travail.

### Étape 1 : Étapes à suivre dans Okta

Effectuez les étapes suivantes dans Okta.

Pour configurer Okta en tant que fournisseur d'identité pour Amazon Managed Grafana

1. Connectez-vous à la console Okta en tant qu'administrateur.
2. Dans le panneau de gauche, choisissez Applications, Applications.
3. Choisissez Parcourir le catalogue d'applications et recherchez Amazon Managed Grafana.
4. Choisissez Amazon Managed Grafana, puis cliquez sur Ajouter, OK.
5. Choisissez l'application pour commencer à la configurer.
6. Dans l'onglet Connexion, choisissez Modifier.
7. Dans Paramètres de connexion avancés, entrez votre identifiant d'espace de travail Amazon Managed Grafana et votre région dans les champs Nom Espace et Région respectivement.  
***L'identifiant et la région de votre espace de travail Amazon Managed Grafana se trouvent dans l'URL de votre espace de travail Amazon Managed Grafana, au format workspace-id .grafana-workspace. Région .amazonaws.com.***
8. Choisissez Enregistrer.
9. Sous SAML 2.0, copiez l'URL des métadonnées du fournisseur d'identité. Vous l'utiliserez ultérieurement dans cette procédure dans la console Amazon Managed Grafana.

10. Dans l'onglet Assignments, sélectionnez les personnes et les groupes que vous souhaitez autoriser à utiliser Amazon Managed Grafana.

## Étape 2 : Étapes à suivre dans Amazon Managed Grafana

Effectuez les étapes suivantes dans la console Amazon Managed Grafana.

Pour terminer la configuration d'Okta en tant que fournisseur d'identité pour Amazon Managed Grafana

1. [Ouvrez la console Amazon Managed Grafana à l'adresse https://console.aws.amazon.com/grafana/](https://console.aws.amazon.com/grafana/).
2. Dans le volet de navigation, choisissez l'icône de menu.
3. Sélectionnez All workspaces.
4. Choisissez le nom de l'espace de travail.
5. Dans l'onglet Authentification, sélectionnez Configuration complète.
6. Sous Importer les métadonnées, choisissez Télécharger ou copier/coller et collez l'URL Okta que vous avez copiée lors de la procédure précédente.
7. Sous Mappage des assertions, procédez comme suit :
  - Assurez-vous que l'option Je souhaite désactiver l'attribution d'administrateurs à mon espace de travail n'est pas sélectionnée.

### Note

Si vous choisissez Je ne souhaite pas affecter des administrateurs à mon espace de travail, vous ne pourrez pas utiliser la console d'espace de travail Amazon Managed Grafana pour administrer l'espace de travail, y compris les tâches telles que la gestion des sources de données, des utilisateurs et des autorisations du tableau de bord. Vous pouvez apporter des modifications administratives à l'espace de travail uniquement à l'aide des API Grafana.

- Définissez le rôle d'attribut Assertion sur le nom d'attribut que vous avez choisi.
- Définissez les valeurs des rôles d'administrateur sur une valeur correspondant aux rôles de vos utilisateurs administrateurs.

- (Facultatif) Si vous avez modifié les attributs par défaut dans votre application Okta, sélectionnez Paramètres supplémentaires - facultatif, puis définissez les nouveaux noms d'attributs.

Par défaut, l'attribut Okta DisplayName est transmis à l'attribut name et l'attribut Okta mail est transmis aux attributs email et login.

8. Choisissez Enregistrer la configuration SAML.

## Configurer Amazon Managed Grafana pour utiliser OneLogin

Suivez les étapes ci-dessous pour configurer Amazon Managed Grafana afin de l'utiliser en OneLogin tant que fournisseur d'identité. Ces étapes supposent que vous avez déjà créé votre espace de travail Amazon Managed Grafana et que vous avez pris note de l'ID, des URL et de la région de l'espace de travail.

### Étape 1 : Étapes à suivre OneLogin

Effectuez les étapes suivantes dans OneLogin.

Pour configurer en OneLogin tant que fournisseur d'identité pour Amazon Managed Grafana

1. Connectez-vous au OneLogin portail en tant qu'administrateur.
2. Choisissez Applications, Applications, Ajouter une application.
3. Recherchez Amazon Managed Service for Grafana.
4. Attribuez le nom d'affichage de votre choix et choisissez Enregistrer.
5. Accédez à Configuration et entrez l'ID de l'espace de travail Amazon Managed Grafana dans Namespace, puis entrez la région de votre espace de travail Amazon Managed Grafana.
6. Dans l'onglet Configuration, entrez l'URL de votre espace de travail Amazon Managed Grafana.
7. Vous pouvez laisser le paramètre AdminRole comme valeur par défaut No Default et le renseigner à l'aide de l'onglet Règles, si un administrateur a besoin d'une valeur correspondante dans Amazon Managed Grafana. Dans cet exemple, le rôle de l'attribut Assertion serait défini sur AdminRole dans Amazon Managed Grafana, avec la valeur true. Vous pouvez faire pointer cette valeur vers n'importe quel attribut de votre locataire. Cliquez sur le signe + pour ajouter et configurer des paramètres répondant aux exigences de votre organisation.
8. Choisissez l'onglet Règles, choisissez Ajouter une règle et nommez votre règle. Dans le champ Conditions (l'instruction if), nous ajoutons Email contains [adresse e-mail]. Dans le champ

Actions (l'instruction d'alors), nous sélectionnons Set AdminRole in Amazon Managed Service et nous sélectionnons Macro dans le menu déroulant Set AdminRole to, avec la valeur true. Votre organisation peut choisir différentes règles pour résoudre différents cas d'utilisation.

9. Choisissez Enregistrer. Accédez à Autres actions et choisissez Réappliquer les mappages de droits. Vous devez réappliquer les mappages chaque fois que vous créez ou mettez à jour des règles.
10. Notez l'URL de l'émetteur, que vous utiliserez ultérieurement dans la configuration de la console Amazon Managed Grafana. Ensuite, choisissez Save (Enregistrer).
11. Choisissez l'onglet Accès pour attribuer les OneLogin rôles permettant d'accéder à Amazon Managed Grafana et sélectionnez une politique de sécurité des applications.

## Étape 2 : Étapes à suivre dans Amazon Managed Grafana

Effectuez les étapes suivantes dans la console Amazon Managed Grafana.

Pour terminer la configuration en OneLogin tant que fournisseur d'identité pour Amazon Managed Grafana

1. [Ouvrez la console Amazon Managed Grafana à l'adresse https://console.aws.amazon.com/grafana/](https://console.aws.amazon.com/grafana/).
2. Dans le volet de navigation, choisissez l'icône de menu.
3. Sélectionnez All workspaces.
4. Choisissez le nom de l'espace de travail.
5. Dans l'onglet Authentification, choisissez Configurer la configuration SAML.
6. Sous Importer les métadonnées, choisissez Télécharger ou copier/coller et collez l'URL de l' OneLoginémetteur que vous avez copiée depuis la OneLogin console lors de la procédure précédente.
7. Sous Mappage des assertions, procédez comme suit :
  - Assurez-vous que l'option Je souhaite désactiver l'attribution d'administrateurs à mon espace de travail n'est pas sélectionnée.

### Note

Si vous choisissez Je ne souhaite pas affecter des administrateurs à mon espace de travail, vous ne pourrez pas utiliser la console d'espace de travail Amazon Managed

Grafana pour administrer l'espace de travail, y compris les tâches telles que la gestion des sources de données, des utilisateurs et des autorisations du tableau de bord. Vous pouvez apporter des modifications administratives à l'espace de travail uniquement à l'aide des API Grafana.

- Définissez le rôle d'attribut Assertion sur le nom d'attribut que vous avez choisi. La valeur par défaut pour OneLogin est AdminRole.
- Définissez les valeurs des rôles d'administrateur sur une valeur correspondant aux rôles de vos utilisateurs administrateurs.
- (Facultatif) Si vous avez modifié les attributs par défaut dans votre OneLogin application, sélectionnez Paramètres supplémentaires - facultatif, puis définissez les nouveaux noms d'attributs.

Par défaut, l'attribut OneLogin DisplayName est transmis à l'attribut name et l'attribut OneLogin mail est transmis aux attributs email et login.

#### 8. Choisissez Enregistrer la configuration SAML.

## Configurer Amazon Managed Grafana pour utiliser Ping Identity

Suivez les étapes ci-dessous pour configurer Amazon Managed Grafana afin d'utiliser Ping Identity en tant que fournisseur d'identité. Ces étapes supposent que vous avez déjà créé votre espace de travail Amazon Managed Grafana et que vous avez pris note de l'ID, des URL et de la région de l'espace de travail.

### Étape 1 : Étapes à suivre dans Ping Identity

Effectuez les étapes suivantes dans Ping Identity.

Pour configurer Ping Identity en tant que fournisseur d'identité pour Amazon Managed Grafana

1. Connectez-vous à la console Ping Identity en tant qu'administrateur.
2. Choisissez Applications.
3. Choisissez Ajouter une application, puis Rechercher dans le catalogue d'applications.
4. Recherchez l'application Amazon Managed Grafana for SAML, puis choisissez-la et choisissez Setup.
5. Dans l'application Ping Identity, choisissez Next pour accéder à la page de configuration SAML. Définissez ensuite les paramètres SAML suivants :

- Pour Assertion Consumer Service, collez l'URL de réponse de votre fournisseur de services depuis l'espace de travail Amazon Managed Grafana.
  - Pour Entity ID, collez l'identifiant de votre fournisseur de services depuis l'espace de travail Amazon Managed Grafana.
  - Assurez-vous que l'option Sign Assertion est sélectionnée et que l'option Chiffrer l'assertion n'est pas sélectionnée.
6. Choisissez Passer à l'étape suivante.
  7. Dans le mappage des attributs SSO, assurez-vous que l'attribut Amazon Managed Grafana se trouve dans l'attribut Application et que l'attribut Ping Identity se trouve dans l'attribut Identity Bridge. Effectuez ensuite les réglages suivants :
    - le courrier doit être Email (Work).
    - DisplayName doit être Display Name.
    - SAML\_SUBJECT doit être Email (Work). Ensuite, pour cet attribut, choisissez Advanced, définissez le format d'identifiant du nom à envoyer au SP sur urn:oasis:names:tc:saml:2.0:nameid-format:transient et choisissez Enregistrer.
    - Ajoutez tout autre attribut que vous souhaitez transmettre.
    - Ajoutez tous les autres attributs que vous souhaitez transmettre. Pour plus d'informations sur les attributs que vous pouvez transmettre à Amazon Managed Grafana dans le mappage des assertions, consultez [mappage des assertions](#)
  8. Choisissez Passer à l'étape suivante.
  9. Dans Accès aux groupes, choisissez les groupes auxquels attribuer cette application.
  10. Choisissez Passer à l'étape suivante.
  11. Copiez l'URL des métadonnées SAML qui commence `https://admin-api.pingone.com/latest/metadata/` par. Vous l'utiliserez ultérieurement dans la configuration.
  12. Choisissez Finish (Terminer).

## Étape 2 : Étapes à suivre dans Amazon Managed Grafana

Effectuez les étapes suivantes dans la console Amazon Managed Grafana.



## Pour terminer la configuration de Ping Identity en tant que fournisseur d'identité pour Amazon Managed Grafana

1. [Ouvrez la console Amazon Managed Grafana à l'adresse https://console.aws.amazon.com/grafana/](https://console.aws.amazon.com/grafana/).
2. Dans le volet de navigation, choisissez l'icône de menu.
3. Sélectionnez All workspaces.
4. Choisissez le nom de l'espace de travail.
5. Dans l'onglet Authentification, choisissez Configurer la configuration SAML.
6. Sous Importer les métadonnées, choisissez Télécharger ou copier/coller et collez l'URL Ping que vous avez copiée lors de la procédure précédente.
7. Sous Mappage des assertions, procédez comme suit :
  - Assurez-vous que l'option Je souhaite désactiver l'attribution d'administrateurs à mon espace de travail n'est pas sélectionnée.

### Note

Si vous choisissez Je ne souhaite pas affecter des administrateurs à mon espace de travail, vous ne pourrez pas utiliser la console d'espace de travail Amazon Managed Grafana pour administrer l'espace de travail, y compris les tâches telles que la gestion des sources de données, des utilisateurs et des autorisations du tableau de bord. Vous pouvez apporter des modifications administratives à l'espace de travail uniquement à l'aide des API Grafana.

- Définissez le rôle d'attribut Assertion sur le nom d'attribut que vous avez choisi.
  - Définissez les valeurs des rôles d'administrateur sur une valeur correspondant aux rôles de vos utilisateurs administrateurs.
  - (Facultatif) Si vous avez modifié les attributs par défaut dans votre application Ping Identity, sélectionnez Paramètres supplémentaires (facultatif), puis définissez les nouveaux noms d'attributs.
- Par défaut, l'attribut Ping Identity DisplayName est transmis à l'attribut name et l'attribut mail Ping Identity est transmis aux attributs email et login.
8. Choisissez Enregistrer la configuration SAML.

# À utiliser AWS IAM Identity Center avec votre espace de travail Amazon Managed Grafana

Amazon Managed Grafana s'intègre AWS IAM Identity Center pour fournir une fédération d'identité à votre personnel. À l'aide d'Amazon Managed Grafana et d'IAM Identity Center, les utilisateurs sont redirigés vers le répertoire de leur entreprise existant pour se connecter avec leurs informations d'identification existantes. Ils sont ensuite facilement connectés à leur espace de travail Amazon Managed Grafana. Cela garantit que les paramètres de sécurité tels que les politiques de mot de passe et l'authentification à deux facteurs sont appliqués. L'utilisation d'IAM Identity Center n'a aucune incidence sur votre configuration IAM existante.

Si vous n'avez pas d'annuaire d'utilisateurs existant ou si vous préférez ne pas vous fédérer, IAM Identity Center propose un annuaire d'utilisateurs intégré que vous pouvez utiliser pour créer des utilisateurs et des groupes pour Amazon Managed Grafana. Amazon Managed Grafana ne prend pas en charge l'utilisation d'utilisateurs et de rôles IAM pour attribuer des autorisations au sein d'un espace de travail Amazon Managed Grafana.

Pour plus d'informations sur IAM Identity Center, consultez [Qu'est-ce AWS IAM Identity Center que](#). Pour plus d'informations sur la prise en main d'IAM Identity Center, consultez [Getting started](#).

Pour utiliser IAM Identity Center, vous devez également avoir AWS Organizations activé le compte. Si nécessaire, Amazon Managed Grafana peut activer Organizations pour vous lorsque vous créez votre premier espace de travail configuré pour utiliser IAM Identity Center.

## Autorisations requises pour les scénarios utilisant IAM Identity Center

Cette section explique les politiques requises pour utiliser Amazon Managed Grafana avec IAM Identity Center. Les politiques nécessaires pour administrer Amazon Managed Grafana varient selon que votre AWS compte fait partie d'une organisation ou non.

### Créez un administrateur Grafana dans les comptes AWS Organizations

Pour accorder les autorisations nécessaires à la création et à la gestion des espaces de travail Amazon Managed Grafana dans une organisation, et pour autoriser les dépendances, par exemple AWS IAM Identity Center, attribuez les politiques suivantes à un rôle.

- Attribuez la politique `AWSGrafanaAccountAdministratorIAM` pour autoriser l'administration des espaces de travail Amazon Managed Grafana.
- `AWSSSODirectoryAdministrator` permet au rôle d'utiliser IAM Identity Center lors de la configuration des espaces de travail Amazon Managed Grafana.

- Pour permettre la création et la gestion des espaces de travail Amazon Managed Grafana dans l'ensemble de l'organisation, attribuez au rôle la politique `AWSSSOMasterAccountAdministrator` IAM. Vous pouvez également attribuer au rôle la politique `AWSSSOMemberAccountAdministrator` IAM afin de permettre la création et la gestion d'espaces de travail au sein d'un compte membre unique de l'organisation.
- Vous pouvez également éventuellement attribuer au rôle la politique `AWSMarketplaceManageSubscriptions` IAM (ou des autorisations équivalentes) si vous souhaitez autoriser le rôle à mettre à niveau un espace de travail Grafana géré par Amazon vers Grafana entreprise.

Si vous souhaitez utiliser les autorisations gérées par les services lorsque vous créez un espace de travail Grafana géré par Amazon, le rôle qui crée l'espace de travail doit également disposer des autorisations `iam:CreateRole`, `iam:CreatePolicy` et `iam:AttachRolePolicy`. Ils sont nécessaires pour AWS CloudFormation StackSets déployer des politiques qui vous permettent de lire les sources de données dans les comptes de l'organisation.

#### Important

L'octroi à un utilisateur des autorisations `iam:CreateRole`, `iam:CreatePolicy` et `iam:AttachRolePolicy` lui permet de bénéficier d'un accès administratif complet à votre compte AWS. Par exemple, un utilisateur disposant de ces autorisations peut créer une politique disposant d'autorisations complètes pour toutes les ressources et attacher cette politique à n'importe quel rôle. Sélectionnez attentivement les personnes auxquelles vous accordez ces autorisations.

Pour voir les autorisations accordées à `AWSGrafanaAccountAdministrator`, voir [AWS politique gérée : AWSGrafanaAccountAdministrator](#)

Créez et gérez les espaces de travail et les utilisateurs Amazon Managed Grafana dans un seul compte autonome

Un AWS compte autonome est un compte qui n'est pas membre d'une organisation. Pour plus d'informations AWS Organizations, voir [Qu'est-ce que c'est AWS Organizations ?](#)

Pour autoriser la création et la gestion d'espaces de travail et d'utilisateurs Amazon Managed Grafana dans un compte autonome, attribuez les politiques IAM suivantes à un rôle :

- AWSGrafanaAccountAdministrator
- AWSSSOMasterAccountAdministrator
- AWSOrganizationsFullAccess
- AWSSSODirectoryAdministrator

### Important

L'attribution de cette AWSOrganizationsFullAccesspolitique à un rôle donne à ce rôle un accès administratif complet à votre AWS compte. Sélectionnez attentivement les personnes auxquelles vous accordez ces autorisations.

Pour voir les autorisations accordées à AWSGrafanaAccountAdministrator, voir [AWS politique gérée : AWSGrafanaAccountAdministrator](#)

## Mettez à jour votre version d'espace de travail

Vous pouvez mettre à jour votre espace de travail Amazon Managed Grafana vers une version plus récente de Grafana dans la console Amazon Managed Grafana de deux manières.

### Note

Vous ne pouvez mettre à jour la version que vers une version plus récente de Grafana. Vous ne pouvez pas rétrograder vers une version précédente de Grafana.

La mise à jour de votre version de Grafana ne mettra pas à jour les plug-ins installés dans votre espace de travail. Vous devrez peut-être mettre à jour individuellement les plug-ins qui ne sont pas compatibles avec la nouvelle version de Grafana. Pour plus de détails sur l'affichage et la gestion des plug-ins, consultez [Trouvez des plug-ins avec le catalogue de plug-ins](#). Pour obtenir la liste des modifications apportées à chaque version, consultez [Différences entre les versions de Grafana](#).

Option 1 - Mettre à jour la version depuis la liste des espaces de travail

1. Ouvrez la console Amazon Managed Grafana à l'adresse. <https://console.aws.amazon.com/grafana>

2. Dans le volet de navigation de gauche, choisissez l'icône du menu.
3. Sélectionnez All workspaces.
4. Dans la ligne contenant les détails de l'espace de travail que vous souhaitez mettre à jour, sélectionnez Mettre à jour la version. Seuls les espaces de travail éligibles à la mise à jour incluront cette option.

 Warning

Le processus de mise à jour est irréversible et ne peut être ni suspendu ni annulé. Nous vous recommandons de tester la nouvelle version dans un environnement hors production avant de mettre à jour un espace de travail de production. Lors d'une mise à jour, vous ne pouvez pas apporter de modifications à l'espace de travail.

5. Choisissez un numéro de version dans le menu déroulant de l'écran Mettre à jour la version et cliquez sur Mettre à jour pour confirmer.
6. Vérifiez régulièrement l'état de votre mise à jour dans l'onglet Espaces de travail. Le processus de mise à jour peut prendre jusqu'à 10 minutes. Au cours de ce processus, l'espace de travail sera en mode « lecture seule ». Une bannière mise à jour s'affichera pour indiquer si la mise à jour de votre espace de travail a réussi ou échoué. Si votre mise à jour a échoué, suivez les actions décrites dans la bannière et réessayez.

#### Option 2 - Mettre à jour la version depuis la page de résumé de l'espace de travail

1. Ouvrez la console Amazon Managed Grafana à l'adresse. <https://console.aws.amazon.com/grafana>
2. Dans le volet de navigation de gauche, choisissez l'icône du menu.
3. Sélectionnez All workspaces.
4. Choisissez le nom de l'espace de travail que vous souhaitez mettre à jour en lien hypertexte. Seuls les espaces de travail éligibles à la mise à jour incluront cette option.
5. Choisissez l'invite de mise à jour de la version dans le bloc Résumé.

 Warning

Le processus de mise à jour est irréversible et ne peut être ni suspendu ni annulé. Nous vous recommandons de tester la nouvelle version dans un environnement hors

production avant de mettre à jour un espace de travail de production. Lors d'une mise à jour, vous ne pouvez pas apporter de modifications à l'espace de travail.

6. Choisissez un numéro de version dans le menu déroulant de l'écran Mettre à jour la version et cliquez sur Mettre à jour pour confirmer.
7. Vérifiez régulièrement l'état de votre mise à jour dans l'onglet Espaces de travail. Le processus de mise à jour peut prendre jusqu'à 10 minutes. Au cours de ce processus, l'espace de travail sera en mode « lecture seule ». Une bannière mise à jour s'affichera pour indiquer si la mise à jour de votre espace de travail a réussi ou échoué. Si votre mise à jour a échoué, suivez les actions décrites dans la bannière et réessayez.

#### Note

Vous pouvez également mettre à jour la version à l'aide de l'[UpdateWorkspaceConfiguration](#) opération dans l'API Amazon Managed Grafana.

## Résolution des problèmes liés aux espaces de travail mis à jour

Votre espace de travail mis à jour devrait continuer à fonctionner après la mise à jour. Cette section peut vous aider à détecter d'éventuels problèmes après la mise à jour.

- Différences entre les versions.

Certaines fonctionnalités ont changé d'une version à l'autre.

- Pour obtenir la liste des principales modifications apportées entre les versions, y compris les modifications susceptibles d'entraîner des problèmes de fonctionnalité, voir [Différences entre les versions de Grafana](#).
- Pour la documentation des fonctionnalités spécifiques de la version 9, voir [Travailler dans la version 9 de Grafana](#). Pour la version 10, voir [Travailler dans la version 10 de Grafana](#).
- Problème avec PostgreSQL TLS

Si votre mode TLS/SSL était défini sur la version 8 et que vous utilisiez uniquement un certificat racine, vous pourriez rencontrer des problèmes de TLS ou de certificat avec la source de données PostgreSQL après la mise à jour. `require` Modifiez les paramètres TLS de votre source de données PostgreSQL (disponibles dans le menu latéral de votre espace de travail Grafana, en choisissant l'icône Configuration, puis Sources de données).

- Changez le mode TLS/SSL en. `verify-ca`
- Définissez la méthode TLS/SSL sur. `Certificate content`
- Définissez le certificat racine sur le certificat racine de votre serveur de base de données PostgreSQL. C'est le seul champ dans lequel vous devez saisir un certificat.

## Gérer l'accès aux plug-ins d'entreprise

Vous pouvez utiliser la console Amazon Managed Grafana pour gérer votre espace de travail et accéder aux plug-ins Enterprise. La mise à niveau vous donne accès à des plug-ins d'entreprise prenant en charge les sources de données de divers fournisseurs de logiciels indépendants (ISV) tiers, dont la liste ci-dessous.

Une licence Enterprise vous donne également accès aux services de conseil et d'assistance de [Grafana Labs](#).

Les sources de données d'entreprise disponibles avec les plug-ins Amazon Managed Grafana Enterprise incluent :

- AppDynamics
- Databricks
- Datadog
- Dynatrace
- GitLab
- Honeycomb
- Jira
- MongoDB
- New Relic
- Oracle Database
- Salesforce
- SAP/HANA
- ServiceNow
- Snowflake
- Splunk
- Surveillance de l'infrastructure Splunk (anciennement SignalFx)

- Front d'onde

Pour plus de détails sur les plug-ins de source de données d'entreprise disponibles lors de la mise à niveau, consultez [Connectez-vous aux sources de données de l'entreprise](#). De nouveaux plug-ins peuvent être ajoutés à tout moment. Pour obtenir une liste complète et à jour, vous pouvez utiliser le [catalogue de plug-ins](#) dans votre espace de travail Amazon Managed Grafana.

Lorsque vous créez un espace de travail, celui-ci n'a pas accès par défaut aux plug-ins Enterprise, mais vous pouvez effectuer une mise à niveau à tout moment. Si vous souhaitez disposer de plusieurs espaces de travail Amazon Managed Grafana dotés de plug-ins Enterprise, vous devez mettre à niveau chacun d'entre eux.

Vous pouvez gérer la licence de votre plugin Enterprise, notamment en ajoutant ou en supprimant votre accès via la page Manage Amazon Managed Grafana Enterprise.

## Gestion de votre accès aux plug-ins Amazon Managed Grafana Enterprise

Pour gérer votre accès aux plug-ins d'entreprise

1. [Ouvrez la console Amazon Managed Grafana à l'adresse https://console.aws.amazon.com/grafana](https://console.aws.amazon.com/grafana).
2. Dans le volet de navigation de gauche, choisissez l'icône du menu.
3. Sélectionnez All workspaces.

Vous pouvez consulter la liste des espaces de travail. Pour chaque espace de travail, les colonnes de licence d'entreprise indiquent le type de licence dont dispose l'espace de travail (soit aucune licence, soit licence de plug-ins d'entreprise).

4. Sélectionnez le nom de l'espace de travail dont vous souhaitez gérer la licence. Cela ouvre la page des détails de l'espace de travail correspondant à cet espace de travail.
5. Dans le résumé, sous Licence d'entreprise, choisissez Gérer ou Mettre à niveau vers Amazon Managed Grafana Enterprise (une seule option est disponible, en fonction de l'état actuel de la licence d'entreprise).

Cela ouvre la page Manage Amazon Managed Grafana Enterprise. Vous pouvez choisir entre deux options. L'option active est marquée par (current).

- Aucune : il s'agit de l'option permettant de supprimer ou de ne pas avoir de licence Amazon Managed Grafana Enterprise. Si vous possédez actuellement une licence Enterprise, la



sélection de cette option pour votre espace de travail supprime immédiatement l'accès aux plug-ins Enterprise lors de l'enregistrement.

- Plug-ins d'entreprise — Cela vous permet d'installer n'importe quel plug-in d'entreprise sur votre espace de travail et de donner accès aux services de conseil et d'assistance de [Grafana Labs](#). L'installation de plug-ins Enterprise dans votre espace de travail vous donne accès à des [sources de données](#) supplémentaires.

La première fois que vous choisissez cette option, vous devez l'associer à un jeton de Grafana Labs, et vous êtes invité à le faire. Compte AWS Pour plus d'informations, consultez la section suivante, [Associez votre compte à Grafana Labs](#).

L'accès au plugin Amazon Managed Grafana Enterprise inclut des frais d'utilisation qui s'ajoutent aux prix d'Amazon Managed Grafana. Pour obtenir des informations détaillées sur les frais, consultez la page de [tarification d'Amazon Managed Grafana](#).

6. Après avoir effectué votre sélection, choisissez Enregistrer pour continuer.

## Associez votre compte à Grafana Labs

Les espaces de travail mis à niveau vers les plugins Amazon Managed Grafana Enterprise ont accès au support et aux conseils de Grafana Labs. Pour accéder à cette fonctionnalité, ils Compte AWS doivent être liés à un jeton de compte Grafana Labs. Vous enregistrez votre compte Grafana Labs nouveau ou existant avec AWS lorsque vous passez à une licence Enterprise.

### Note

Vous n'avez besoin d'enregistrer votre jeton de compte Grafana Labs qu'une seule fois par région. Si votre compte a déjà été associé (par exemple, lors de la mise à niveau d'un autre espace de travail dans la région pour accéder aux plug-ins Enterprise), vous n'êtes pas invité à le faire à nouveau.

La liaison consiste à obtenir un jeton d'un compte Grafana Labs qui est utilisé dans Amazon Managed Grafana pour enregistrer le compte. Vous pouvez créer un nouveau compte chez Grafana Labs ou utiliser un compte existant.

Nous vous recommandons de copier et d'enregistrer votre jeton Grafana Labs dans un endroit sûr et pratique pour une utilisation future.

## Pour associer votre compte Grafana Labs

1. Suivez les instructions ci-dessous [Gestion de votre accès aux plugins Amazon Managed Grafana Enterprise](#) pour mettre à niveau votre compte avec les plugins Access Enterprise. Vous êtes invité à associer votre compte en ajoutant un jeton pendant le processus de mise à niveau.
2. Si vous avez déjà un jeton, vous pouvez le saisir directement. Si vous n'avez pas de jeton, sélectionnez Obtenir votre jeton. Cela ouvre le [site Web de Grafana Labs](#) dans un nouvel onglet du navigateur.

Sur le site Web de Grafana Labs, vous pouvez vous connecter à votre compte Grafana Labs (ou en créer un nouveau), puis obtenir un jeton.

3. Après avoir copié le jeton, retournez à l'onglet ou à la fenêtre du navigateur Amazon Managed Grafana. Entrez le jeton dans la section Grafana Labs Token.
4. Vous pouvez désormais choisir Enregistrer pour terminer votre mise à niveau.

## Réutilisation de votre jeton avec d'autres espaces de travail

Si vous avez déjà enregistré votre compte Grafana Labs et qu'on vous demande un jeton Grafana Labs (par exemple, lors de la mise à niveau d'un espace de travail dans une autre région), vous pouvez utiliser le même jeton pour vous inscrire à chaque fois, de sorte que vous n'avez pas besoin de créer un nouveau compte Grafana Labs. Si vous n'avez pas enregistré votre jeton, vous pouvez peut-être le récupérer de l'une des manières suivantes :

- Vous pouvez obtenir le jeton en le recherchant dans votre compte Grafana Labs en vous rendant [sur https://grafana.com/partners/amg/support](https://grafana.com/partners/amg/support) et en choisissant Mon compte.
- Vous pouvez obtenir le jeton depuis un espace de travail existant déjà lié en utilisant l'[DescribeWorkspaceAPI](#) pour récupérer le jeton.
- Si le jeton n'est plus disponible via l'une de ces méthodes, vous devez [contacter le support de Grafana Labs](#).

## FAQ pour les utilisateurs AWS Marketplace d'Enterprise

Auparavant, vous avez peut-être acheté une licence pour Grafana Enterprise via. AWS Marketplace. Vous ne pouvez plus acheter de nouvelles licences par le biais de AWS Marketplace ce service et vous ne pouvez pas renouveler une licence précédemment achetée par le biais de ce

service AWS Marketplace. La FAQ suivante peut vous être utile en fonction de l'état de votre AWS Marketplace licence.

Je me suis abonné à un essai gratuit de 30 jours depuis AWS Marketplace, mais je ne l'ai pas associé à mon espace de travail. Puis-je l'appliquer maintenant ?

Non Les essais gratuits ne sont plus pris en charge dans Amazon Managed Grafana.

J'ai acheté un essai gratuit de 30 jours auprès de AWS Marketplace, et je l'ai déjà associé à mon espace de travail. Qu'advient-il de mon essai ?

Votre essai gratuit se poursuivra jusqu'à son expiration. Si vous souhaitez effectuer une mise à niveau et utiliser les plug-ins Enterprise, vous pouvez effectuer la mise à niveau via la console Amazon Managed Grafana, comme décrit dans la section précédente.

J'ai une licence AWS Marketplace payante qui n'a pas encore expiré, mais je souhaite utiliser les plug-ins Enterprise gérés par Amazon Managed Grafana. Comment est-ce que je peux m'y prendre ?

Tant que vous disposez d'une AWS Marketplace licence en cours de validité, vous ne pouvez associer cette licence qu'à vos espaces de travail. Vous ne pouvez effectuer la mise à niveau dans la console Amazon Managed Grafana qu'une fois votre AWS Marketplace licence expirée (ou après l'avoir annulée). AWS Marketplace

Les questions et réponses suivantes fournissent plus de détails.

J'ai acheté une licence Grafana Enterprise complète auprès de AWS Marketplace laquelle je l'ai associée à un ou plusieurs espaces de travail. Que va-t-il arriver à ceux-là ?

À l'expiration de votre licence (après 30 jours, sauf si le renouvellement automatique est activé), toutes les sources de données d'entreprise que vous utilisez dans votre espace de travail cesseront de fonctionner. Si vous souhaitez continuer à utiliser les sources de données Enterprise, vous pouvez [effectuer une mise à niveau pour utiliser les plug-ins Enterprise](#) directement depuis la console Amazon Managed Grafana.

Il semble qu'il y aura une interruption de service associée à l'expiration de ma licence, ce qui empêchera mon espace de travail d'accéder à aucun plug-in d'entreprise. Comment puis-je éviter cela ?

L'expiration de votre licence entraînera des interruptions de service lorsque vous passerez à la nouvelle licence des plug-ins d'entreprise. Cependant, vous pouvez le minimiser.

 Note

Les étapes suivantes doivent être effectuées avec précision afin de minimiser les temps d'arrêt. Nous vous recommandons de les lire attentivement avant de commencer.

Pour bénéficier des nouveaux [tarifs](#), nous vous recommandons de passer aux plug-ins Amazon Managed Grafana Enterprise, plutôt que de continuer à utiliser la AWS Marketplace licence.

Passer de la licence AWS Marketplace Enterprise aux plug-ins Amazon Managed Grafana Enterprise tout en minimisant les temps d'arrêt.

1. Pour vous préparer, rendez-vous d'abord sur le [site Web de Grafana Labs](#) et connectez-vous à votre compte (ou créez-en un nouveau). Obtenez votre jeton Grafana Labs que vous utiliserez plus tard dans le processus.

Pour plus de détails sur cette partie du processus, voir [Associez votre compte à Grafana Labs](#).

2. Connectez-vous à la [AWS Marketplace console](#), puis choisissez Gérer les abonnements dans le menu de gauche.
3. Recherchez l'abonnement que vous souhaitez changer, puis choisissez Gérer. Cela fera apparaître les détails de votre abonnement.

 Note

Cette page indique la date de fin de votre service. Vous pouvez attendre que cette date soit proche pour poursuivre ces étapes, afin de maximiser l'utilisation de votre abonnement actuel avant de l'annuler.

4. Choisissez Actions, puis sélectionnez Annuler l'abonnement.

Cela annule votre abonnement dans AWS Marketplace. Toutefois, vous pouvez continuer à utiliser les sources de données d'entreprise jusqu'à ce qu'Amazon Managed Grafana supprime automatiquement votre licence à la fin de la journée (heure locale de votre espace de travail).

Pour plus d'informations sur l'annulation d'abonnements dans AWS Marketplace, consultez [la section Annuler l'abonnement de votre produit](#) dans le Guide de l'AWS Marketplace acheteur.

5. Une fois votre abonnement annulé en AWS Marketplace, annulez-le dans Amazon Managed Grafana :
  1. Connectez-vous à [la console Amazon Managed Grafana](#).
  2. Dans le menu de gauche, sélectionnez Tous les espaces de travail.
  3. Choisissez le nom de l'espace de travail que vous souhaitez changer.
  4. Sous Licence d'entreprise, choisissez Gérer.
  5. Choisissez Aucun, puis Enregistrer. Cela supprimera la AWS Marketplace licence d'Amazon Managed Grafana

Lorsque la licence Enterprise est supprimée, vous ne pourrez plus accéder aux plug-ins Enterprise dans votre espace de travail.

6. Vous pouvez désormais effectuer la mise à niveau dans la console Amazon Managed Grafana. Suivez les instructions de la [Gestion de votre accès aux plug-ins Amazon Managed Grafana Enterprise](#) rubrique en utilisant le jeton Grafana Labs que vous avez créé lors de la première étape.

#### Note

Votre espace de travail n'est pas en mesure d'accéder aux sources de données d'entreprise entre le moment où vous annulez la licence dans Amazon Managed Grafana et celui où vous effectuez la mise à niveau pour accéder aux plug-ins d'entreprise. Cela prend généralement environ 10 à 15 minutes, mais cela peut prendre plus de temps en fonction de la rapidité avec laquelle vous pouvez effectuer ces étapes. En vous assurant que le jeton Grafana Labs est prêt, vous minimiserez ce temps.

J'ai une AWS Marketplace licence avec renouvellement automatique. Est-ce que cela va continuer ?

Oui. L' AWS Marketplace abonnement est retiré et vous ne pouvez pas le renouveler manuellement, mais si vous aviez configuré le renouvellement automatique, il se poursuivra jusqu'à ce que vous le désactiviez. Dans ce cas, vous pouvez effectuer une mise à niveau en suivant les instructions des réponses précédentes.

Pour bénéficier des nouveaux [tarifs](#), nous vous recommandons de passer aux plugins Amazon Managed Grafana Enterprise, plutôt que de continuer à utiliser la AWS Marketplace licence.

J'ai une AWS Marketplace licence que je n'ai pas encore associée à un espace de travail, puis-je l'utiliser ?

Oui, vous pouvez associer cette AWS Marketplace licence et l'utiliser jusqu'à son expiration. Cela se produira dans les 30 jours, sauf si vous avez activé le renouvellement automatique. Consultez les questions et réponses précédentes pour plus d'informations.

## Migrer le contenu entre les espaces de travail Amazon Managed Grafana

Il peut arriver que vous souhaitiez migrer votre contenu (y compris les sources de données, les tableaux de bord, les dossiers et les règles d'alerte) d'un espace de travail à un autre. Par exemple, vous migrez d'une instance Grafana sur site vers un espace de travail Grafana géré par Amazon, et vous souhaitez migrer votre contenu existant vers le nouvel espace de travail.

Amazon Managed Grafana ne prend pas directement en charge la migration de contenu entre les espaces de travail, mais AWS fournit un utilitaire de migration open source capable de gérer ce scénario en fournissant des fonctionnalités d'exportation et d'importation au sein d'un espace de travail ou d'une instance Grafana. Cet utilitaire s'appelle Amazon Managed Grafana Migrator.

Pour plus d'informations, consultez [Amazon Managed Grafana Migrator](#) sur GitHub

## Gérez l'accès des utilisateurs et des groupes aux espaces de travail Amazon Managed Grafana

Vous accédez aux espaces de travail Amazon Managed Grafana avec des utilisateurs configurés dans votre fournisseur d'identité (IdP) ou AWS IAM Identity Center Vous devez accorder à ces

utilisateurs (ou aux groupes auxquels ils appartiennent) des autorisations d'accès à l'espace de travail. Vous pouvez leur donner `UserEditor`, ou `Admin` des autorisations.

## Accorder des autorisations à un utilisateur ou à un groupe

### Prérequis

- Pour accorder à un utilisateur ou à un groupe d'utilisateurs l'accès aux espaces de travail Amazon Managed Grafana, l'utilisateur ou le groupe doit d'abord être configuré auprès d'un fournisseur d'identité (IdP) ou dans AWS IAM Identity Center. Pour plus d'informations, consultez [Authentifier les utilisateurs dans les espaces de travail Amazon Managed Grafana](#).
- Pour gérer l'accès des utilisateurs et des groupes, vous devez être connecté en tant qu'utilisateur disposant de la politique AWS Identity and Access Management (IAM) `AWSGrafanaWorkspacePermissionManagementV2` ou d'autorisations équivalentes. Si vous gérez des utilisateurs avec IAM Identity Center, vous devez également disposer des politiques `AWSSSOMemberAccountAdministratore` et `AWSSSODirectoryReadOnlyIAM`, ou d'autorisations équivalentes. Pour plus d'informations, consultez [Attribuer et annuler l'accès des utilisateurs à Amazon Managed Grafana](#).

Pour gérer l'accès des utilisateurs à un espace de travail Grafana à l'aide de la console Amazon Managed Grafana

1. [Ouvrez la console Amazon Managed Grafana à l'adresse https://console.aws.amazon.com/grafana/](https://console.aws.amazon.com/grafana/).
2. Dans le volet de navigation de gauche, choisissez l'icône du menu.
3. Sélectionnez All workspaces.
4. Choisissez le nom de l'espace de travail que vous souhaitez gérer.
5. Choisissez l'onglet Authentification.
6. Si vous utilisez IAM Identity Center dans cet espace de travail, choisissez Configurer les utilisateurs et les groupes d'utilisateurs et effectuez une ou plusieurs des opérations suivantes :
  - Pour autoriser un utilisateur à accéder à l'espace de travail Amazon Managed Grafana, cochez la case à côté de l'utilisateur, puis choisissez Attribuer un utilisateur.
  - Pour faire d'un utilisateur un membre Admin de l'espace de travail, choisissez Make admin.
  - Pour supprimer l'accès à l'espace de travail d'un utilisateur, choisissez Annuler l'attribution d'un utilisateur.

- Pour ajouter des groupes d'utilisateurs tels qu'un groupe LDAP, choisissez l'onglet Groupes d'utilisateurs assignés. Ensuite, effectuez l'une des actions suivantes :
  - Pour permettre à tous les membres d'un groupe d'accéder à l'espace de travail Amazon Managed Grafana, cochez la case à côté du groupe, puis choisissez Attribuer un groupe.
  - Pour attribuer un Admin rôle à tous les membres d'un groupe dans l'espace de travail, choisissez Make admin.
  - Pour supprimer l'accès à l'espace de travail pour tous les membres d'un groupe, choisissez Annuler l'attribution du groupe.

#### Note

Si vous utilisez IAM Identity Center pour gérer les utilisateurs, utilisez la console IAM Identity Center uniquement pour configurer de nouveaux utilisateurs et groupes. Utilisez la console Amazon Managed Grafana ou les API pour accorder ou supprimer l'accès à vos espaces de travail Grafana.

Si IAM Identity Center et Amazon Managed Grafana ne sont pas synchronisés, une option vous est proposée pour résoudre les conflits. Pour plus d'informations [Erreurs de non-concordance des autorisations lors de la configuration des utilisateurs et des groupes](#), voir ci-dessous.

7. Si vous utilisez le protocole SAML dans cet espace de travail, choisissez la configuration SAML et effectuez une ou plusieurs des opérations suivantes :
  - Pour Méthode d'importation, effectuez l'une des opérations suivantes :
    - Choisissez URL et entrez l'URL des métadonnées de l'IdP.
    - Choisissez Téléverser ou copier/coller. Si vous chargez les métadonnées, choisissez Choisir un fichier, puis sélectionnez le fichier de métadonnées. Ou, si vous utilisez le copier-coller, copiez les métadonnées dans Importer les métadonnées.
  - Pour le rôle d'attribut d'assertion, entrez le nom de l'attribut d'assertion SAML à partir duquel vous souhaitez extraire les informations de rôle.
  - Pour les valeurs des rôles d'administrateur, saisissez les rôles utilisateur de votre IdP qui devraient tous se voir attribuer le Admin rôle dans l'espace de travail Amazon Managed Grafana, ou sélectionnez Je souhaite désactiver l'attribution d'administrateurs à mon espace de travail.



 Note

Si vous choisissez, je souhaite refuser d'affecter des administrateurs à mon espace de travail. , vous ne pourrez pas utiliser la console Amazon Managed Grafana pour administrer l'espace de travail, y compris les tâches telles que la gestion des sources de données, des utilisateurs et des autorisations du tableau de bord. Vous pouvez apporter des modifications administratives à l'espace de travail uniquement à l'aide des API Amazon Managed Grafana.

- (Facultatif) Pour saisir des paramètres SAML supplémentaires, choisissez Paramètres supplémentaires et effectuez une ou plusieurs des opérations suivantes, puis sélectionnez Enregistrer la configuration SAML. Tous ces champs sont facultatifs.
  - Pour le nom de l'attribut d'assertion, spécifiez le nom de l'attribut dans l'assertion SAML à utiliser pour les noms complets « conviviaux » pour les utilisateurs SAML.
  - Pour la connexion à l'attribut Assertion, spécifiez le nom de l'attribut dans l'assertion SAML à utiliser pour les noms de connexion des utilisateurs SAML.
  - Pour l'e-mail d'attribut d'assertion, spécifiez le nom de l'attribut dans l'assertion SAML à utiliser pour les noms d'e-mail des utilisateurs SAML.
  - Pour la durée de validité de la connexion (en minutes), spécifiez la durée de validité de la connexion d'un utilisateur SAML avant que celui-ci ne doive se reconnecter.
  - Pour l'organisation de l'attribut Assertion, spécifiez le nom de l'attribut dans l'assertion SAML à utiliser comme nom « convivial » pour les organisations d'utilisateurs.
  - Pour les groupes d'attributs Assertion, spécifiez le nom de l'attribut dans l'assertion SAML à utiliser comme nom « convivial » pour les groupes d'utilisateurs.
  - Pour les organisations autorisées, vous pouvez limiter l'accès des utilisateurs aux seuls utilisateurs membres de certaines organisations de l'IdP. Entrez une ou plusieurs organisations à autoriser, en les séparant par des virgules.
  - Pour les valeurs des rôles d'éditeur, entrez les rôles utilisateur de votre IdP qui devraient tous se voir attribuer le Editeur rôle dans l'espace de travail Amazon Managed Grafana. Entrez un ou plusieurs rôles, séparés par des virgules.
- 8. Sinon, pour ajouter des groupes d'utilisateurs tels qu'un groupe LDAP, choisissez l'onglet Groupe d'utilisateurs. Ensuite, effectuez l'une des actions suivantes :

- Pour permettre à tous les membres d'un groupe d'accéder à l'espace de travail Amazon Managed Grafana, cochez la case à côté du groupe, puis choisissez Attribuer un groupe.
- Pour attribuer un Admin rôle à tous les membres d'un groupe dans l'espace de travail, choisissez Make admin.
- Pour supprimer l'accès à l'espace de travail pour tous les membres d'un groupe, choisissez Annuler l'attribution du groupe.

## Erreurs de non-concordance des autorisations lors de la configuration des utilisateurs et des groupes

Vous pouvez rencontrer des erreurs de non-concordance lors de la configuration des utilisateurs et des groupes dans la console Amazon Managed Grafana. Cela indique qu'Amazon Managed Grafana et IAM Identity Center ne sont pas synchronisés. Dans ce cas, Amazon Managed Grafana affiche un avertissement et une option permettant de résoudre le problème d'incompatibilité. Si vous choisissez Résoudre, Amazon Managed Grafana affiche une boîte de dialogue contenant la liste des utilisateurs dont les autorisations ne sont pas synchronisées.

Les utilisateurs qui ont été supprimés d'IAM Identity Center apparaissent sous la forme `Unknown user`, avec un identifiant numérique dans la boîte de dialogue. Pour ces utilisateurs, le seul moyen de corriger l'incompatibilité est de choisir Résoudre et de supprimer leurs autorisations.

Les utilisateurs qui se trouvent toujours dans IAM Identity Center, mais qui n'appartiennent plus à un groupe disposant des droits d'accès qu'ils détenaient auparavant, apparaissent avec leur nom d'utilisateur dans la liste Résoudre. Il existe deux manières de résoudre ce problème. Vous pouvez utiliser la boîte de dialogue Résoudre pour supprimer ou réduire leur accès, ou vous pouvez leur donner accès en suivant les instructions de la section précédente.

## Questions fréquemment posées sur les incohérences entre les autorisations

Pourquoi est-ce que je vois un message d'erreur indiquant une incompatibilité entre les autorisations dans la section Configurer les utilisateurs et les groupes de la console Amazon Managed Grafana ?

Ce message s'affiche car une incompatibilité a été identifiée entre les associations d'utilisateurs et de groupes dans IAM Identity Center et les autorisations dans Amazon Managed Grafana pour votre espace de travail. Vous pouvez ajouter ou supprimer des utilisateurs dans votre espace de travail Grafana depuis la console Amazon Managed Grafana (dans l'onglet Configurer les utilisateurs et les

groupes) ou depuis la console IAM Identity Center (page d'attribution des applications). Toutefois, les autorisations utilisateur de Grafana ne peuvent être définies qu'à partir d'Amazon Managed Grafana (à l'aide de la console Amazon Managed Grafana ou des API), en attribuant des autorisations de visionneur, d'éditeur ou d'administrateur à l'utilisateur ou au groupe. Un utilisateur peut appartenir à plusieurs groupes avec des autorisations différentes, auquel cas son autorisation est basée sur le niveau d'accès le plus élevé parmi tous les groupes et autorisations auxquels l'utilisateur appartient.

Les enregistrements non concordants peuvent résulter des facteurs suivants :

- Un utilisateur ou un groupe est supprimé d'IAM Identity Center, mais pas d'Amazon Managed Grafana. Ces enregistrements apparaissent comme des utilisateurs inconnus dans la console Amazon Managed Grafana.
- L'association d'un utilisateur ou d'un groupe avec Grafana est supprimée dans IAM Identity Center (sous Attributions d'applications), mais pas dans Amazon Managed Grafana.
- Les autorisations des utilisateurs étaient précédemment mises à jour directement depuis l'espace de travail Grafana. Les mises à jour depuis l'espace de travail Grafana ne sont pas prises en charge dans Amazon Managed Grafana.

Pour éviter ces incohérences, utilisez la console Amazon Managed Grafana ou les API Amazon Managed Grafana pour gérer les autorisations des utilisateurs et des groupes pour votre espace de travail.

J'ai déjà mis à jour les niveaux d'accès de certains membres de mon équipe depuis l'espace de travail Grafana. Je constate maintenant que leurs niveaux d'accès sont revenus à leur ancien niveau d'accès. Pourquoi est-ce que je vois ce problème et comment puis-je le résoudre ?

Cela est probablement dû à une incohérence identifiée entre l'association d'utilisateurs et de groupes dans IAM Identity Center et les enregistrements d'autorisations Amazon Managed Grafana pour votre espace de travail. Si les membres de votre équipe ont des niveaux d'accès différents, vous ou un administrateur de votre Amazon Managed Grafana avez peut-être résolu le problème depuis la console Amazon Managed Grafana, en supprimant les enregistrements incompatibles. Vous pouvez réattribuer les niveaux d'accès requis depuis la console Amazon Managed Grafana ou les API pour rétablir les autorisations souhaitées.

**Note**

La gestion des accès des utilisateurs n'est pas prise en charge depuis l'espace de travail Grafana. Utilisez la console ou les API Amazon Managed Grafana pour attribuer des autorisations aux utilisateurs ou aux groupes.

Pourquoi est-ce que je remarque des changements dans mes niveaux d'accès ? Par exemple, j'avais auparavant un accès administrateur, mais je n'ai plus que des autorisations d'éditeur.

L'administrateur de votre espace de travail a peut-être modifié vos autorisations. Cela peut se produire par inadvertance en cas d'incompatibilité entre vos associations d'utilisateurs et de groupes dans IAM Identity Center et vos autorisations dans Amazon Managed Grafana. Dans ce cas, la résolution de l'incompatibilité a peut-être supprimé vos autorisations d'accès supérieures. Vous pouvez demander à un administrateur de réattribuer le niveau d'accès requis depuis la console Amazon Managed Grafana.

## Gérer les autorisations pour les sources de données et les canaux de notification

Votre espace de travail Amazon Managed Grafana doit être autorisé à accéder aux sources de AWS données pour vos statistiques et aux canaux de notification pour vos alertes. Vous pouvez utiliser la console Amazon Managed Grafana pour qu'Amazon Managed Grafana crée automatiquement des politiques et des autorisations AWS Identity and Access Management (IAM) pour les sources de AWS données et les canaux de notification que vous souhaitez utiliser dans l'espace de travail Amazon Managed Grafana.

Pour gérer les autorisations et les politiques relatives aux sources de données et aux canaux de notification

1. [Ouvrez la console Amazon Managed Grafana à l'adresse https://console.aws.amazon.com/grafana/](https://console.aws.amazon.com/grafana/).
2. Dans le volet de navigation de gauche, choisissez l'icône du menu.
3. Sélectionnez All workspaces.
4. Choisissez le nom de l'espace de travail que vous souhaitez gérer.
5. Pour basculer entre l'utilisation des autorisations gérées par le service et celles gérées par le client, cliquez sur l'icône de modification du rôle IAM, puis effectuez votre sélection. Pour plus

d'informations, consultez [Autorisations et politiques Amazon Managed Grafana pour les sources de données AWS](#).

Si vous passez des autorisations gérées par le service aux autorisations gérées par le client, les rôles et politiques créés pour vous par Amazon Managed Grafana ne sont pas supprimés du compte actuel. Si vous utilisez les autorisations gérées par le service pour une organisation, les rôles et les politiques des autres comptes de l'organisation sont supprimés.

6. Choisissez l'onglet Sources de données.
7. Si vous utilisez des autorisations gérées par le service, vous pouvez choisir Modifier à côté des paramètres d'accès aux autorisations IAM pour modifier si vos autorisations gérées par le service s'appliquent uniquement au compte courant ou à l'ensemble de l'organisation. Pour plus d'informations, consultez [Autorisations et politiques Amazon Managed Grafana pour les sources de données AWS](#).

Sous Sources de données, sélectionnez les sources de AWS données que vous souhaitez interroger dans cet espace de travail. La sélection de sources de données permet à Amazon Managed Grafana de créer les rôles et autorisations IAM qui permettent à Amazon Managed Grafana de lire les données provenant de ces sources. Vous devez toujours ajouter les sources de données dans la console de l'espace de travail Grafana.

Pour gérer les AWS services qui peuvent être utilisés comme canaux de notification, choisissez Canaux de notification.

Sélectionnez le canal de AWS notification que vous souhaitez utiliser dans cet espace de travail. La sélection d'un canal de notification permet à Amazon Managed Grafana de créer des rôles et des autorisations IAM qui permettent à Amazon Managed Grafana d'utiliser ces services. Vous devez toujours ajouter les canaux de notification dans la console de l'espace de travail Grafana.

 Note

Pour plus d'informations sur l'utilisation des notifications, consultez [Gérez vos notifications d'alerte](#).

# Création de ressources Amazon Managed Grafana avec AWS CloudFormation

Amazon Managed Grafana est intégré à AWS CloudFormation un service qui vous aide à modéliser et à configurer vos AWS ressources afin que vous puissiez passer moins de temps à créer et à gérer vos ressources et votre infrastructure. Vous créez un modèle qui décrit toutes les AWS ressources que vous souhaitez (telles que les espaces de travail), et qui AWS CloudFormation fournit et configure ces ressources pour vous.

Lorsque vous l'utilisez AWS CloudFormation, vous pouvez réutiliser votre modèle pour configurer vos ressources Amazon Managed Grafana de manière cohérente et répétée. Décrivez vos ressources une seule fois, puis fournissez les mêmes ressources encore et encore dans plusieurs Comptes AWS régions.

## Amazon Managed Grafana et modèles AWS CloudFormation

[Pour fournir et configurer des ressources pour Amazon Managed Grafana et les services associés, vous devez comprendre AWS CloudFormation les modèles.](#) Les modèles sont des fichiers texte formatés en JSON ou YAML. Ces modèles décrivent les ressources que vous souhaitez mettre à disposition dans vos AWS CloudFormation piles. Si vous n'êtes pas familiarisé avec JSON ou YAML, vous pouvez utiliser AWS CloudFormation Designer pour vous aider à démarrer avec les AWS CloudFormation modèles. Pour plus d'informations, voir [Qu'est-ce que AWS CloudFormation Designer ?](#) dans le guide de AWS CloudFormation l'utilisateur.

Amazon Managed Grafana prend en charge la création d'espaces de travail dans. AWS CloudFormation Pour plus d'informations, notamment des exemples de modèles JSON et YAML pour les espaces de travail, consultez la [référence du type de ressource Amazon Managed Grafana](#) dans le guide de l'utilisateur. AWS CloudFormation

## En savoir plus sur AWS CloudFormation

Pour en savoir plus AWS CloudFormation, consultez les ressources suivantes :

- [AWS CloudFormation](#)
- [AWS CloudFormation Guide de l'utilisateur](#)
- [AWS CloudFormation API Reference](#)
- [AWS CloudFormation Guide de l'utilisateur de l'interface de ligne de commande](#)

# Configurer l'accès réseau à votre espace de travail Amazon Managed Grafana

Vous pouvez contrôler la manière dont les utilisateurs et les hôtes accèdent à vos espaces de travail Grafana.

Grafana exige que tous les utilisateurs soient authentifiés et autorisés. Toutefois, par défaut, les espaces de travail Amazon Managed Grafana sont ouverts à tout le trafic réseau. Vous pouvez configurer le contrôle d'accès réseau pour un espace de travail afin de contrôler le trafic réseau autorisé à y accéder.

Vous pouvez contrôler le trafic vers votre espace de travail de deux manières.

- Adresses IP (listes de préfixes) : vous pouvez créer une [liste de préfixes gérée avec des](#) plages d'adresses IP autorisées à accéder aux espaces de travail. Amazon Managed Grafana prend uniquement en charge les adresses IPv4 publiques pour le contrôle d'accès au réseau.
- Points de terminaison VPC : vous pouvez créer une liste de points de terminaison VPC pour vos espaces de travail autorisés à accéder à un espace de travail spécifique.

Lorsque vous configurez le contrôle d'accès réseau, vous devez inclure au moins une liste de préfixes ou un point de terminaison VPC.

Amazon Managed Grafana utilise les listes de préfixes et les points de terminaison VPC pour décider quelles demandes adressées à l'espace de travail Grafana sont autorisées à se connecter. Le schéma suivant illustre ce filtrage.

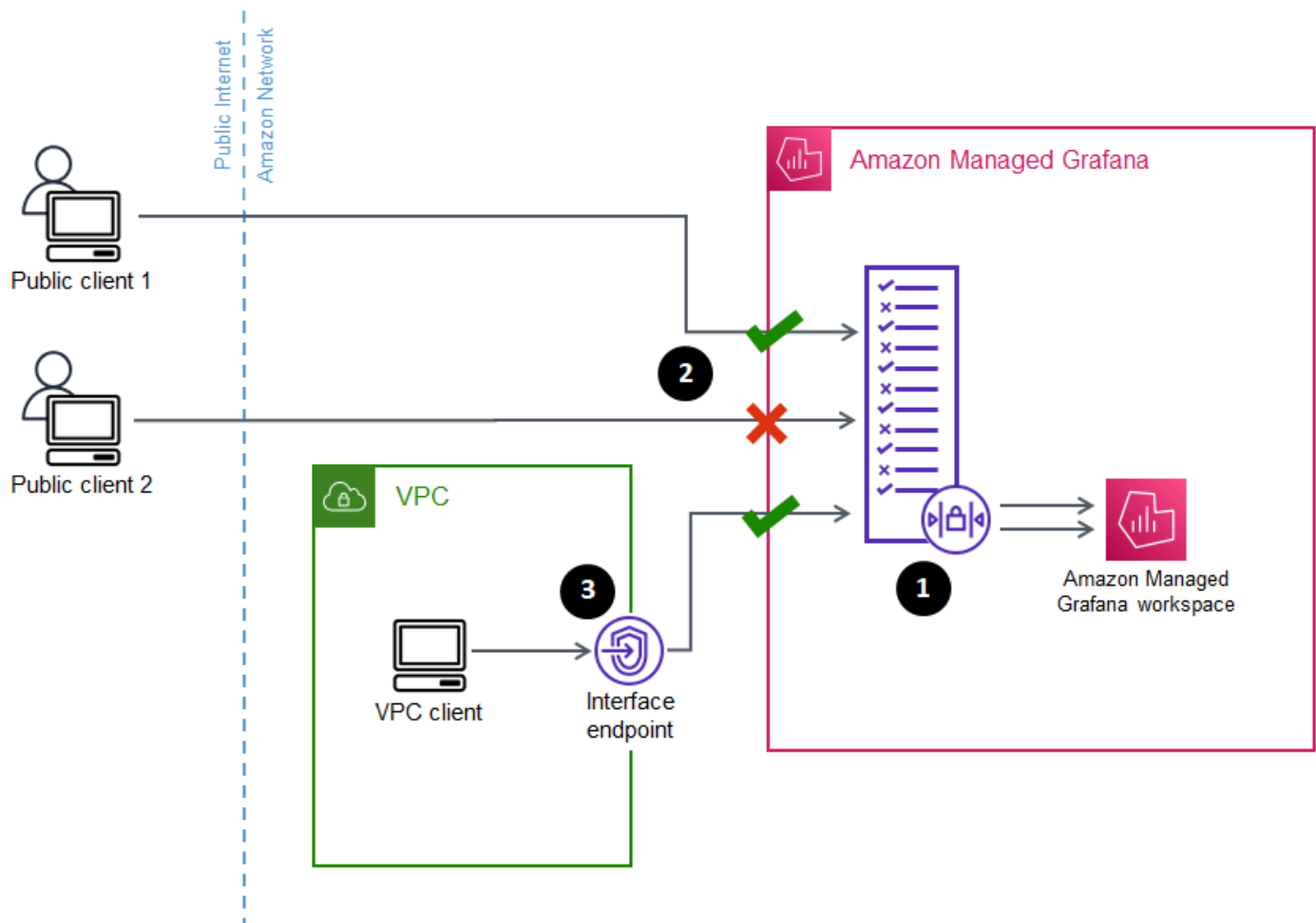

La configuration du contrôle d'accès réseau (1) pour un espace de travail Grafana géré par Amazon indique quelles demandes doivent être autorisées pour accéder à l'espace de travail. Le contrôle d'accès au réseau peut autoriser ou bloquer le trafic en fonction de l'adresse IP (2) ou du point de terminaison de l'interface utilisé (3).

La section suivante décrit comment configurer le contrôle d'accès au réseau.

## Configuration du contrôle d'accès au réseau

Vous pouvez ajouter un contrôle d'accès réseau à un espace de travail existant ou le configurer dans le cadre de la création initiale de l'espace de travail.

### Prérequis

Pour configurer le contrôle d'accès au réseau, vous devez d'abord créer un point de terminaison VPC d'interface pour vos espaces de travail ou au moins une liste de préfixes IP pour les adresses IP que vous souhaitez autoriser. Vous pouvez également créer les deux ou plusieurs des deux.



- Point de terminaison VPC : vous pouvez créer un point de terminaison VPC d'interface qui donne accès à tous vos espaces de travail. Après avoir créé le point de terminaison, vous avez besoin de l'ID de point de terminaison VPC pour chaque point de terminaison que vous souhaitez autoriser. Les ID de point de terminaison VPC ont le format suivant. `vpce-1a2b3c4d`

Pour plus d'informations sur la création d'un point de terminaison VPC pour vos espaces de travail Grafana, consultez [Points de terminaison de VPC d'Interface](#). Pour créer un point de terminaison VPC spécifiquement pour vos espaces de travail, utilisez le nom du `com.amazonaws.region.grafana-workspace` point de terminaison.

Pour les points de terminaison VPC auxquels vous donnez accès à votre espace de travail, vous pouvez limiter davantage leur accès en configurant des groupes de sécurité pour les points de terminaison. Pour en savoir plus, consultez [Associer des groupes de sécurité et Règles de groupe de sécurité](#) dans la documentation Amazon VPC.

- Liste de préfixes gérée (pour les plages d'adresses IP) : pour autoriser les adresses IP, vous devez créer une ou plusieurs listes de préfixes dans Amazon VPC avec la liste des plages d'adresses IP à autoriser. Les listes de préfixes sont soumises à quelques restrictions lorsqu'elles sont utilisées pour Amazon Managed Grafana :
  - Chaque liste de préfixes peut contenir jusqu'à 100 plages d'adresses IP.
  - Les plages d'adresses IP privées (par exemple, `10.0.0.0/16` sont ignorées). Vous pouvez inclure des plages d'adresses IP privées dans une liste de préfixes, mais Amazon Managed Grafana les ignore lorsqu'il filtre le trafic vers l'espace de travail. Pour permettre à ces hôtes d'accéder à l'espace de travail, créez un point de terminaison VPC pour vos espaces de travail et donnez-leur accès.
  - Amazon Managed Grafana prend uniquement en charge les adresses IPv4 dans les listes de préfixes, et non les adresses IPv6. Les adresses IPv6 sont ignorées.

Vous créez des listes de préfixes gérées via la console [Amazon VPC](#). Après avoir créé les listes de préfixes, vous avez besoin de l'ID de liste de préfixes pour chaque liste que vous souhaitez autoriser dans Amazon Managed Grafana. Les ID des listes de préfixes ont le format suivant. `p1-1a2b3c4d`

Pour plus d'informations sur la création de listes de préfixes, consultez la section [Groupes d'adresses CIDR à l'aide de listes de préfixes gérées](#) dans le guide de l'utilisateur d'Amazon Virtual Private Cloud.

- Vous devez disposer des autorisations nécessaires pour configurer ou créer un espace de travail Amazon Managed Grafana. Par exemple, vous pouvez utiliser la politique AWS gérée, `AWSGrafanaAccountAdministrator`.

Une fois que vous avez la liste des identifiants des listes de préfixes ou des points de terminaison VPC auxquels vous souhaitez donner accès à votre espace de travail, vous êtes prêt à créer la configuration du contrôle d'accès réseau.

#### Note

Si vous activez le contrôle d'accès réseau, mais que vous n'ajoutez pas de liste de préfixes à la configuration, aucun accès à votre espace de travail n'est autorisé, sauf via les points de terminaison VPC autorisés.

De même, si vous activez le contrôle d'accès réseau, mais que vous n'ajoutez pas de point de terminaison VPC à la configuration, aucun accès à votre espace de travail n'est autorisé, sauf via les adresses IP autorisées.

Vous devez inclure au moins une liste de préfixes ou un point de terminaison VPC dans la configuration du contrôle d'accès réseau, sinon vous ne pourrez accéder à votre espace de travail de n'importe où.

Pour configurer le contrôle d'accès réseau pour un espace de travail

1. Ouvrez la console [Amazon Managed Grafana](#).
2. Dans le volet de navigation de gauche, sélectionnez Tous les espaces de travail.
3. Sélectionnez le nom de l'espace de travail dans lequel vous souhaitez configurer le contrôle d'accès au réseau.
4. Dans l'onglet Contrôle d'accès réseau, sous Contrôle d'accès réseau, choisissez Accès restreint pour configurer le contrôle d'accès réseau.

#### Note

Vous pouvez accéder à ces mêmes options lors de la création d'un espace de travail.

5. Dans le menu déroulant, sélectionnez si vous ajoutez une liste de préfixes ou un point de terminaison VPC.

- Sélectionnez le point de terminaison ou l'ID de liste de préfixes VPC que vous souhaitez ajouter (vous pouvez également saisir l'ID que vous souhaitez utiliser). Vous devez en choisir au moins un.
- Pour ajouter d'autres points de terminaison ou listes, sélectionnez Ajouter une nouvelle ressource pour chacun d'entre eux que vous souhaitez ajouter.

 Note

Vous pouvez ajouter jusqu'à 5 listes de préfixes et 5 points de terminaison VPC.

- Choisissez Enregistrer les modifications pour terminer la configuration.

 Warning

Si des utilisateurs utilisent déjà votre espace de travail, incluez leurs plages d'adresses IP ou leurs points de terminaison VPC dans la configuration, sinon ils perdront l'accès en cas d'erreur. 403 Forbidden Il est recommandé de tester les points d'accès existants après avoir configuré ou modifié la configuration du contrôle d'accès au réseau.

## Connectez-vous à des sources de données ou à des canaux de notification dans Amazon VPC depuis Amazon Managed Grafana

Par défaut, le trafic de votre espace de travail Amazon Managed Grafana vers les sources de données ou les canaux de notification passe par l'Internet public. Cela limite la connectivité de votre espace de travail Amazon Managed Grafana aux services accessibles au public.

 Note

Lorsque vous n'avez pas configuré de VPC privé et qu'Amazon Managed Grafana se connecte à des sources de données accessibles au public, il se connecte à certains AWS services de la même région via. AWS PrivateLink Cela inclut des services tels que CloudWatch Amazon Managed Service for Prometheus et. AWS X-Ray Le trafic vers ces services ne passe pas par l'Internet public.

Si vous souhaitez vous connecter à des sources de données privées situées au sein d'un VPC, ou conserver le trafic local vers un VPC, vous pouvez connecter votre espace de travail Amazon Managed Grafana à l'Amazon Virtual Private Cloud (Amazon VPC) hébergeant ces sources de données. Une fois que vous avez configuré la connexion à la source de données VPC, tout le trafic circule via votre VPC.

Un cloud privé virtuel (VPC) est un réseau virtuel dédié à vos besoins. Compte AWS Il est logiquement isolé des autres réseaux virtuels, notamment des autres VPC et de l'Internet public. Utilisez Amazon VPC pour créer et gérer vos VPC dans le. AWS Cloud Amazon VPC vous donne le contrôle total de votre environnement réseau virtuel, y compris le placement des ressources, la connectivité et la sécurité. Les sources de données Amazon Managed Grafana, ainsi que d'autres ressources, peuvent être créées dans votre VPC. Pour plus d'informations sur Amazon VPC, consultez [Qu'est-ce qu'Amazon VPC ?](#) dans le guide de l'utilisateur d'Amazon Virtual Private Cloud.

#### Note

Si vous souhaitez que votre espace de travail Amazon Managed Grafana se connecte à des données situées en dehors du VPC, sur un autre réseau ou sur Internet public, vous devez ajouter un routage vers l'autre réseau. Pour plus d'informations sur la façon de connecter votre VPC à un autre réseau, consultez [Connecter votre VPC à d'autres réseaux](#) dans le guide de l'utilisateur Amazon Virtual Private Cloud.

## Comment fonctionne la connectivité VPC

[Amazon VPC](#) vous donne le contrôle total de votre environnement réseau virtuel, notamment en créant des sous-réseaux publics et privés auxquels votre application doit se connecter, ainsi que des groupes de sécurité pour gérer les services ou les ressources ayant accès aux sous-réseaux.

Pour utiliser Amazon Managed Grafana avec les ressources d'un VPC, vous devez créer une connexion à ce VPC pour l'espace de travail Amazon Managed Grafana. Après avoir configuré la connexion, Amazon Managed Grafana connecte votre espace de travail à chaque sous-réseau fourni dans chaque zone de disponibilité de ce VPC, et tout le trafic à destination ou en provenance de l'espace de travail Amazon Managed Grafana passe par le VPC. Le schéma suivant montre à quoi ressemble cette connectivité, de manière logique.

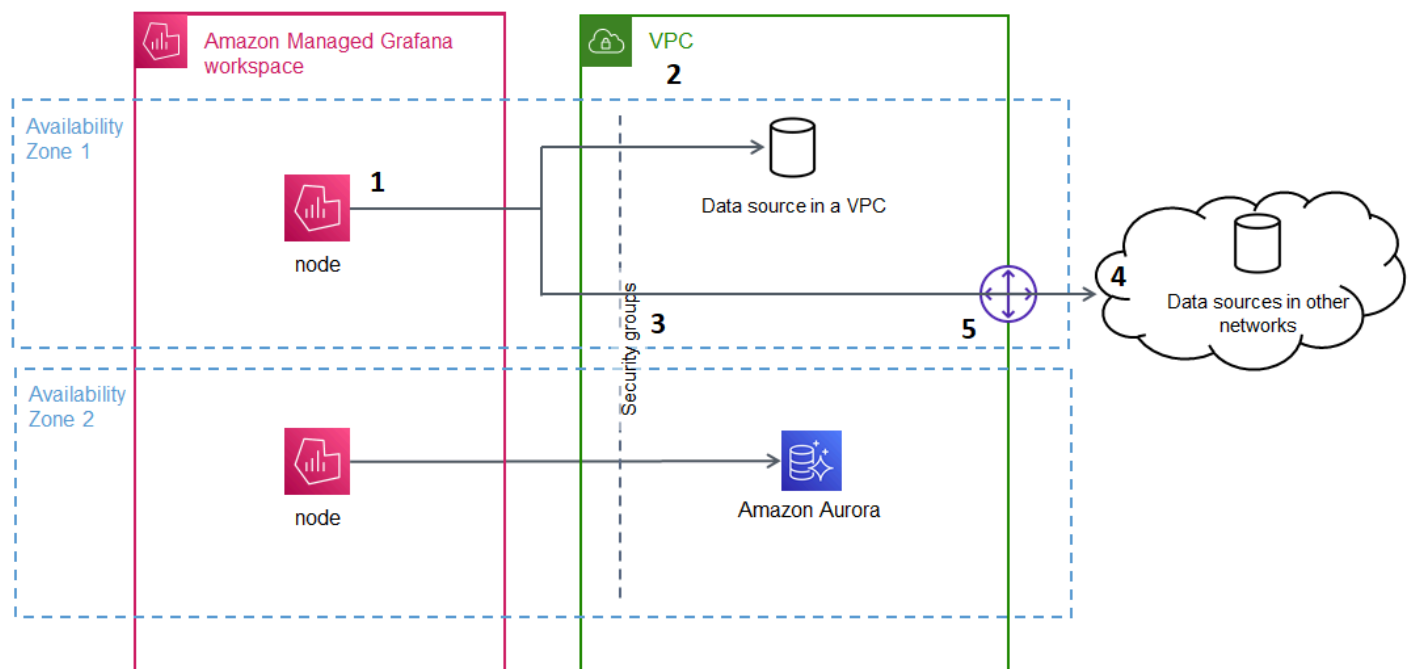

Amazon Managed Grafana crée une connexion (1) par sous-réseau (à l'aide d'une [interface Elastic Network](#), ou ENI) pour se connecter au VPC (2). La connexion Amazon Managed Grafana VPC est associée à un ensemble de groupes de sécurité (3) qui contrôlent le trafic entre le VPC et votre espace de travail Amazon Managed Grafana. Tout le trafic est acheminé via le VPC configuré, y compris la destination des alertes et la connectivité à la source de données. Pour vous connecter à des sources de données et à des destinations d'alertes dans d'autres VPC ou sur l'Internet public (4), créez une [passerelle](#) (5) entre l'autre réseau et votre VPC.

## Création d'une connexion à un VPC

Cette section décrit les étapes pour vous connecter à un VPC depuis votre espace de travail Amazon Managed Grafana existant. Vous pouvez suivre ces mêmes instructions lors de la création de votre espace de travail. Pour plus d'informations sur la création d'un espace de travail, consultez [Création d'un espace de travail Grafana géré par Amazon](#).

### Prérequis

Les conditions suivantes sont requises pour établir une connexion à un VPC à partir d'un espace de travail Amazon Managed Grafana existant.

- Vous devez disposer des autorisations nécessaires pour configurer ou créer un espace de travail Amazon Managed Grafana. Par exemple, vous pouvez utiliser la politique AWS gérée, `AWSGrafanaAccountAdministrator`.
- Vous devez disposer d'une configuration VPC dans votre compte avec au moins deux zones de disponibilité configurées, avec un sous-réseau privé configuré pour chacune. Vous devez connaître les informations relatives au sous-réseau et au groupe de sécurité de votre VPC.

#### Note

[Les zones Locales et les Zones de longueur d'onde](#) ne sont pas prises en charge.  
Les [VPC configurés](#) avec Tenancy set to ne Dedicated sont pas pris en charge.

- Si vous connectez un espace de travail Amazon Managed Grafana existant dont les sources de données sont configurées, il est recommandé de configurer votre VPC pour qu'il se connecte à ces sources de données avant de connecter Amazon Managed Grafana au VPC. Cela inclut les services tels CloudWatch que ceux connectés via AWS PrivateLink. Dans le cas contraire, la connectivité à ces sources de données est perdue.
- Si votre VPC possède déjà plusieurs passerelles vers d'autres réseaux, vous devrez peut-être configurer la résolution DNS sur les différentes passerelles. Pour plus d'informations, consultez [Route 53 Resolver](#).

## Connexion à un VPC depuis un espace de travail Amazon Managed Grafana existant

La procédure suivante décrit l'ajout d'une connexion à une source de données Amazon VPC à un espace de travail Amazon Managed Grafana existant.

#### Note

Lorsque vous configurez la connexion à Amazon VPC, celui-ci crée un rôle IAM. Grâce à ce rôle, Amazon Managed Grafana peut créer des connexions au VPC. Le rôle IAM utilise la politique de rôle liée au service, `AmazonGrafanaServiceLinkedRolePolicy`. Pour en savoir plus sur les rôles liés à un service, consultez [Autorisations de rôle liées à un service pour Amazon Managed Grafana](#)

Pour vous connecter à un VPC depuis un espace de travail Amazon Managed Grafana existant

1. Ouvrez la console [Amazon Managed Grafana](#).
2. Dans le volet de navigation de gauche, sélectionnez Tous les espaces de travail.
3. Sélectionnez le nom de l'espace de travail auquel vous souhaitez ajouter une connexion à une source de données VPC.
4. Dans l'onglet Paramètres d'accès au réseau, à côté de Connexion VPC sortante, choisissez Modifier pour créer votre connexion VPC.
5. Choisissez le VPC que vous souhaitez connecter.
6. Sous Mappages, sélectionnez les zones de disponibilité que vous souhaitez utiliser. Vous devez en choisir au moins deux.
7. Sélectionnez au moins un sous-réseau privé dans chaque zone de disponibilité. Les sous-réseaux doivent prendre en charge le protocole IPv4.
8. Sélectionnez au moins un groupe de sécurité pour votre VPC. Vous pouvez définir jusqu'à 5 groupes de sécurité. Vous pouvez également créer un groupe de sécurité à appliquer à cette connexion.
9. Choisissez Enregistrer les modifications pour terminer la configuration.

Maintenant que vous avez configuré votre connexion VPC, vous pouvez ajouter un [Connexion aux sources de données](#) accès depuis ce VPC à votre espace de travail Amazon Managed Grafana.

### Modification des paramètres VPC sortants

Pour modifier vos paramètres, vous pouvez revenir à l'onglet Paramètres d'accès réseau de la configuration de votre espace de travail ou utiliser l'[UpdateWorkspaceAPI](#).

#### Important

Amazon Managed Grafana gère la configuration de votre VPC pour vous. Ne modifiez pas ces paramètres VPC à l'aide de la console Amazon EC2 ou des API, sinon les paramètres seront désynchronisés.

# Résoudre les problèmes liés à l'utilisation du VPC avec Amazon Managed Grafana

Réponses aux questions fréquentes concernant l'utilisation d'Amazon Virtual Private Cloud (Amazon VPC) avec Amazon Managed Grafana.

## Quand dois-je configurer un VPC dans Amazon Managed Grafana ?

Vous devez configurer un VPC dans Amazon Managed Grafana si vous essayez de vous connecter à une source de données uniquement disponible dans un VPC privé (qui n'est pas accessible au public).

Pour les sources de données accessibles au public ou dotées d'un point de terminaison destiné au public, il n'est pas nécessaire de configurer un VPC.

Si vous vous connectez à Amazon CloudWatch, à Amazon Managed Service for Prometheus, AWS X-Ray ou si vous n'avez pas besoin de configurer un VPC. Ces sources de données sont connectées AWS PrivateLink par défaut à Amazon Managed Grafana.

## Pourquoi mes sources de données existantes ne parviennent-elles pas à se connecter après avoir configuré un VPC avec mon espace de travail Amazon Managed Grafana ?

Vos sources de données existantes sont probablement accessibles via le réseau public et la configuration de votre Amazon VPC ne permet pas l'accès au réseau public. Après avoir configuré la connexion VPC dans votre espace de travail Amazon Managed Grafana, tout le trafic doit transiter par ce VPC. Cela inclut les sources de données privées hébergées au sein de ce VPC, les sources de données d'un autre VPC, les AWS Managed Services qui ne sont pas disponibles dans le VPC et les sources de données accessibles sur Internet.

Pour résoudre ce problème, vous devez connecter les autres sources de données au VPC que vous avez configuré :

- Pour les sources de données connectées à Internet, connectez le VPC à Internet. Vous pouvez, par exemple, vous [connecter à Internet ou à d'autres réseaux à l'aide d'appareils NAT](#) (voir le guide de l'utilisateur d'Amazon Virtual Private Cloud).
- Pour les sources de données d'autres VPC, créez un peering entre les deux VPC. Pour plus d'informations, consultez [Connect VPC using VPC peering](#) (extrait du guide de l'utilisateur Amazon Virtual Private Cloud).



- Pour les services AWS gérés qui ne sont pas accessibles dans votre VPC, tels que CloudWatch X-Ray ou Amazon Managed Service for Prometheus, vous devrez peut-être créer un point de terminaison VPC d'interface pour ce service dans votre VPC. Pour plus d'informations, consultez la section [Accès à un AWS service à l'aide d'un point de terminaison VPC d'interface](#) dans le AWS PrivateLink Guide.

Puis-je connecter à la fois des services AWS gérés (tels qu'Amazon Managed Service for Prometheus CloudWatch ou X-Ray) et des sources de données privées (y compris Amazon Redshift) au même espace de travail Amazon Managed Grafana ?

Oui. Vous devez configurer la connectivité aux AWS Managed Services dans le même VPC que vos sources de données privées (par exemple, en utilisant un point de [terminaison VPC](#) d'interface ou une [passerelle NAT](#)), et configurer votre espace de travail Amazon Managed Grafana pour qu'il se connecte au même VPC.

Pourquoi est-ce que j'obtiens un **502 Bad Gateway Error** lorsque j'essaie de me connecter à une source de données après avoir configuré le VPC dans mon espace de travail Amazon Managed Grafana ?

Les trois raisons les plus courantes pour lesquelles votre connexion à la source de données renvoie une 502 erreur sont les suivantes.

- Erreur de groupe de sécurité — Les groupes de sécurité sélectionnés lors de la configuration du VPC dans Amazon Managed Grafana doivent autoriser la connectivité à la source de données via des règles entrantes et sortantes.

Pour résoudre ce problème, assurez-vous que les règles du groupe de sécurité des sources de données et du groupe de sécurité Amazon Managed Grafana autorisent cette connectivité.

- Erreur d'autorisation utilisateur : l'utilisateur de l'espace de travail assigné ne dispose pas des autorisations nécessaires pour interroger la source de données.

Pour résoudre ce problème, vérifiez que l'utilisateur dispose des autorisations IAM requises pour modifier l'espace de travail, ainsi que de la politique de source de données appropriée pour accéder aux données et les interroger auprès du service d'hébergement. Les autorisations sont disponibles dans la console AWS Identity and Access Management (IAM) à l'adresse <https://console.aws.amazon.com/iam/>.

- Informations de connexion incorrectes fournies — L'espace de travail Amazon Managed Grafana n'est pas en mesure de se connecter à votre source de données en raison d'informations de connexion incorrectes fournies.

Pour résoudre ce problème, vérifiez les informations contenues dans la connexion à la source de données, y compris l'authentification de la source de données et l'URL du point de terminaison, puis réessayez la connexion.

## Puis-je me connecter à plusieurs VPC depuis le même espace de travail Amazon Managed Grafana ?

Vous ne pouvez configurer qu'un seul VPC pour un espace de travail Grafana géré par Amazon. Pour accéder aux sources de données d'un autre VPC ou d'une région à l'autre, reportez-vous à la question suivante.

## Comment me connecter aux sources de données d'un autre VPC ? Comment me connecter à des sources de données à partir d'un VPC situé dans un autre Région AWS ou ? Compte AWS

Vous pouvez utiliser le [peering VPC](#) ou [AWS Transit Gateway](#) pour connecter les VPC entre régions ou entre comptes, puis connecter le VPC situé dans la même région Compte AWS que votre espace de travail Grafana géré par Amazon. Amazon Managed Grafana se connecte aux sources de données externes comme toute autre connexion au sein du VPC.

### Note

[Si le peering VPC n'est pas une option pour vous, partagez votre cas d'utilisation avec votre responsable de compte ou envoyez un e-mail à \[aws-grafana-feedback @amazon .com\]\(mailto:aws-grafana-feedback@amazon.com\).](#)

## Lorsque mon espace de travail Amazon Managed Grafana est connecté à un VPC, pourrai-je toujours me connecter à d'autres sources de données publiques ?

Oui. Vous pouvez connecter simultanément des sources de données provenant de votre VPC et de sources de données publiques à un seul espace de travail Amazon Managed Grafana. [Pour les sources de données publiques, vous devez configurer la connectivité VPC via une passerelle NAT ou une autre connexion VPC.](#) Les demandes adressées à des sources de données publiques transitent par votre VPC, ce qui vous donne une visibilité et un contrôle supplémentaires sur ces demandes.

Avant de configurer une connexion VPC, mes alertes Grafana étaient envoyées avec succès aux services en aval, tels que Slack. PagerDuty Après avoir configuré le VPC, pourquoi mes alertes Grafana ne sont-elles pas envoyées à ces destinations de notification ?

Après avoir configuré une connexion VPC pour un espace de travail Grafana géré par Amazon, tout le trafic vers les sources de données de l'espace de travail passe par le VPC configuré. Assurez-vous que le VPC dispose d'un itinéraire pour accéder à ces services de notification d'alerte. Par exemple, les destinations de notification d'alerte hébergées par des tiers peuvent nécessiter une connexion à Internet. Tout comme pour les sources de données, configurez une connexion Internet ou AWS Transit Gateway une autre connexion VPC vers la destination externe.

Puis-je modifier mon VPC manuellement ? Pourquoi la modification de mon groupe de sécurité ou de mon sous-réseau rend-elle mon espace de travail Amazon Managed Grafana indisponible ?

La connexion Amazon Managed Grafana VPC utilise les groupes de sécurité et les sous-réseaux pour contrôler le trafic autorisé entre le VPC et votre espace de travail Amazon Managed Grafana. Lorsque le groupe de sécurité ou le sous-réseau est modifié ou supprimé depuis l'extérieur de la console Amazon Managed Grafana (par exemple avec la console VPC), la connexion VPC dans votre espace de travail Amazon Managed Grafana cesse de protéger la sécurité de votre espace de travail, et l'espace de travail devient inaccessible. Pour résoudre ce problème, mettez à jour les groupes de sécurité configurés pour votre espace de travail Amazon Managed Grafana dans la console Amazon Managed Grafana. Lorsque vous consultez votre espace de travail, sélectionnez Connexion VPC sortante dans l'onglet Contrôle d'accès réseau pour modifier les sous-réseaux ou les groupes de sécurité associés à la connexion VPC.

## Configuration d'un espace de travail Grafana géré par Amazon

La configuration d'Amazon Managed Grafana peut être séparée en configuration de l'authentification et des autorisations Amazon Managed Grafana et en configuration de l'espace de travail Grafana. Cette section contient des informations concernant la configuration de votre espace de travail Grafana.

Pour plus d'informations sur la configuration de l'authentification et des autorisations Amazon Managed Grafana, consultez les rubriques suivantes.

- [Authentifier les utilisateurs dans les espaces de travail Amazon Managed Grafana](#)

- [Gérez l'accès des utilisateurs et des groupes aux espaces de travail Amazon Managed Grafana](#)
- [Utilisateurs, équipes et autorisations](#)

Vous pouvez modifier la configuration de votre espace de travail Grafana dans Amazon Managed Grafana dans l'onglet Options de configuration de l'espace de travail lorsque vous consultez les propriétés de votre espace de travail.

Les modifications de configuration apportées à votre instance Grafana peuvent entraîner le redémarrage de l'instance pour recharger les nouveaux paramètres. Une fois les modifications de configuration apportées, vos utilisateurs devront peut-être actualiser toutes les pages du navigateur qui affichent l'espace de travail Grafana.

 Note

Les mêmes options s'offrent à vous lorsque vous créez votre espace de travail pour la première fois.

Pour modifier la configuration d'un espace de travail Grafana à l'aide de la console Amazon Managed Grafana

1. [Ouvrez la console Amazon Managed Grafana à l'adresse `https://console.aws.amazon.com/grafana/`.](https://console.aws.amazon.com/grafana/)
2. Dans le volet de navigation de gauche, choisissez l'icône du menu.
3. Sélectionnez All workspaces.
4. Choisissez le nom de l'espace de travail que vous souhaitez configurer. Cela ouvre les détails de cet espace de travail.
5. Choisissez l'onglet Options de configuration de l'espace de travail pour voir les options de configuration de votre instance.
6. Sélectionnez Modifier à côté des alertes Grafana ou de la gestion des plug-ins.
  - Alerte Grafana

Vous pouvez activer les alertes [Grafana](#). Pour afficher les alertes Prometheus dans votre espace de travail Grafana, cochez la case pour activer les alertes Grafana. Cela envoie plusieurs notifications pour vos alertes Grafana. Si vous utilisez les alertes définies dans Grafana, nous vous déconseillons d'activer les alertes Grafana.

Si vous ne souhaitez pas voir les alertes Prometheus, mais que vous souhaitez plutôt utiliser les alertes gérées par Grafana, décochez la case à côté de Activer les alertes Grafana. Cela active les [alertes classiques du tableau de bord](#). Même si vous n'activez pas les alertes Grafana, vos alertes Grafana existantes sont évaluées.

- Gestion des plugins

Pour activer la gestion des plugins, cochez la case Activer la gestion des plugins. L'activation de la gestion des plugins permet aux administrateurs de votre espace de travail Amazon Managed Grafana d'installer, de mettre à jour ou de [supprimer](#) des plug-ins à l'aide du catalogue de plugins Grafana. Cette option n'est disponible que pour les espaces de travail compatibles avec la version 9 ou ultérieure de Grafana.

 Note

Si vous désactivez les alertes Grafana, vous perdez toutes les modifications apportées à la configuration des alertes lorsque les alertes Grafana étaient activées. Cela inclut toutes les nouvelles règles d'alerte que vous avez créées.

Pour plus d'informations sur l'utilisation des alertes Grafana et sur les effets de leur activation ou de leur désactivation, consultez. [Alertes dans la version 10 de Grafana](#)

La section suivante explique comment modifier la configuration de l'instance Grafana à l'aide de l'API Amazon Managed Grafana ou du. AWS CLI

## Configuration de la configuration à l'aide de l'API ou AWS CLI

Vous pouvez définir la configuration de l'espace de travail Grafana à l'aide de l'API Amazon Managed Grafana ou du. AWS CLI

 Note

`configuration` Il s'agit d'une chaîne JSON permettant les futurs paramètres de configuration qui seront ajoutés ultérieurement.

## AWS CLI

Pour mettre à jour la configuration de l'instance Amazon Managed Grafana à l'aide du AWS CLI

Exécutez la commande suivante pour activer les fonctionnalités d'alerte et de gestion des plugins de Grafana pour une instance. Remplacez les <region><workspace-id> chaînes et par les valeurs appropriées pour votre instance.

```
aws grafana update-workspace-configuration \  
  --region region \  
  --workspace-id <workspace-id> \  
  --configuration '{"plugins": {"pluginAdminEnabled": true}, "unifiedAlerting":  
{"enabled": true}}'
```

La configuration prend actuellement en charge les options suivantes. Ils activent ou désactivent les alertes Grafana ou la gestion des plugins.

- Pour activer les alertes Grafana, utilisez cette option de configuration :

```
--configuration '{"unifiedAlerting": { "enabled": true }}'
```

- Pour activer la gestion des plugins, utilisez cette option de configuration :

```
--configuration '{"plugins": {"pluginAdminEnabled": true }}'
```

Cette option n'est disponible que dans les espaces de travail compatibles avec la version 9 ou ultérieure de Grafana.

## Amazon Managed Grafana API

Pour mettre à jour la configuration de l'instance Amazon Managed Grafana à l'aide de l'API

Utilisez l'action suivante pour activer les fonctionnalités d'alerte et de gestion des plugins de Grafana pour une instance. Remplacez la <workspace-id> chaîne par une valeur appropriée pour votre instance.

```
PUT /workspaces/<workspace-id>/configuration HTTP/1.1  
Content-type: application/json  
  
{
```

```
"configuration": "{ \"unifiedAlerting\": { \"enabled\": true }, \"plugins\":  
{ \"pluginAdminEnabled\": true } }"
```

La configuration prend actuellement en charge les options suivantes. Ils activent ou désactivent les alertes Grafana ou la gestion des plugins.

- Pour activer les alertes Grafana, utilisez cette option de configuration :

```
"configuration": "{ \"unifiedAlerting\": { \"enabled\": true } }"
```

- Pour activer la gestion des plugins, utilisez cette option :

```
"plugins": "{ \"pluginAdminEnabled\": true }"
```

Cette option n'est disponible que dans les espaces de travail compatibles avec la version 9 ou ultérieure de Grafana.

## Supprimer un espace de travail Grafana géré par Amazon

Si vous supprimez un espace de travail Grafana géré par Amazon, toutes les données de configuration de cet espace de travail sont également supprimées. Cela inclut les tableaux de bord, la configuration des sources de données, les alertes et les instantanés.

Pour supprimer un espace de travail Grafana géré par Amazon

1. [Ouvrez la console Amazon Managed Grafana à l'adresse https://console.aws.amazon.com/grafana/](https://console.aws.amazon.com/grafana/).
2. Dans le volet de navigation de gauche, choisissez l'icône du menu.
3. Sélectionnez All workspaces.
4. Choisissez le nom de l'espace de travail que vous souhaitez supprimer.
5. Sélectionnez Delete (Supprimer).
6. Pour confirmer la suppression, entrez le nom de l'espace de travail et choisissez Supprimer.

**Note**

Cette procédure supprime un espace de travail. Les autres ressources ne peuvent pas être supprimées. Par exemple, les rôles IAM utilisés par l'espace de travail ne sont pas supprimés (mais peuvent être déverrouillés s'ils ne sont plus utilisés).



# Utilisez votre espace de travail Grafana

Votre espace de travail Grafana est l'endroit où vous travaillez sur des projets pour créer des visualisations et explorer vos indicateurs. Configurez et interrogez des sources de données pour vos indicateurs. Créez des panneaux dans les tableaux de bord pour consulter vos indicateurs. Explorez vos données. Créez des alarmes sur vos indicateurs.

Les rubriques de cette section expliquent comment utiliser votre espace de travail Amazon Managed Grafana.

## Note

Certains sujets varient en fonction de la version de Grafana que vous avez dans votre espace de travail. Pour la documentation spécifique à chaque version [Travailler dans la version 10 de Grafana](#), voir [Travailler dans la version 9 de Grafana](#), et [Travailler dans la version 8 de Grafana](#). Pour plus d'informations sur la mise à niveau de votre espace de travail d'une version à l'autre, consultez [Mettez à jour votre version d'espace de travail](#).

## Rubriques

- [Qu'est-ce que Grafana ?](#)
- [Connectez-vous à votre espace de travail](#)
- [Utilisateurs, équipes et autorisations](#)
- [Créez votre premier tableau de bord](#)
- [Étendez votre espace de travail avec des plugins](#)
- [Connexion aux sources de données](#)
- [Travailler dans la version 10 de Grafana](#)
- [Travailler dans la version 9 de Grafana](#)
- [Travailler dans la version 8 de Grafana](#)
- [Modifiez vos préférences](#)
- [Recueillez des informations pour obtenir de l'aide](#)
- [Alertes classiques sur le tableau](#)

## Qu'est-ce que Grafana ?

Grafana est un logiciel de visualisation et d'analyse open source. Vous pouvez l'utiliser pour interroger, visualiser, émettre des alertes et explorer vos indicateurs, quel que soit l'endroit où ils sont stockés.

Par exemple, si vous souhaitez consulter les données de mesure, de journal et de suivi de votre application, vous pouvez créer un tableau de bord. Si vous êtes l'administrateur d'une entreprise et que vous gérez Grafana pour plusieurs équipes, vous devrez peut-être configurer le provisionnement et l'authentification.

Les sections suivantes fournissent un aperçu de ce que vous pouvez faire avec votre base de données Grafana et des liens pour en savoir plus.

### Explorez les métriques et les journaux

Explorez vos données par le biais de requêtes ponctuelles ou ponctuelles et d'une analyse dynamique vers le bas. Vous pouvez diviser la vue et comparer différentes plages temporelles, requêtes et sources de données côte à côte.

Pour plus d'informations, consultez [Explorez dans la version 10 de Grafana](#).

### Alerts (Alertes)

Si vous utilisez les alertes Grafana, les alertes peuvent être envoyées via différents notificateurs d'alertes, notamment les suivants :

- Amazon SNS
- PagerDuty
- VictorOps
- OpsGenie
- Slack

Pour plus d'informations, consultez [Alertes dans la version 10 de Grafana](#).

## Annotations

Annotez des graphiques avec des événements riches provenant de différentes sources de données. Faites une pause sur les événements pour voir les métadonnées et les balises complètes de l'événement.

Cette fonctionnalité, qui apparaît sous forme de marqueur graphique dans Grafana, est utile pour corréliser les données en cas de problème. Vous pouvez créer les annotations manuellement en appuyant sur la touche Ctrl pendant que vous choisissez un graphique, puis en saisissant du texte. Vous pouvez également récupérer des données à partir de n'importe quelle source de données.

Pour plus d'informations, consultez [Annotez les visualisations](#).

## variables du tableau de bord

Utilisez des variables de modèle pour créer des tableaux de bord qui peuvent être réutilisés pour de nombreux cas d'utilisation différents. Avec ces modèles, les valeurs ne sont pas codées en dur. Cela signifie que vous pouvez utiliser un tableau de bord pour plusieurs serveurs. Par exemple, si vous avez un serveur de production et un serveur de test, vous pouvez utiliser le même tableau de bord pour les deux.

La création de modèles vous permet d'approfondir vos données. Par exemple, vous pouvez effectuer une analyse descendante de toutes les données vers les données de l'Amérique du Nord, jusqu'aux données du Texas et au-delà. Vous pouvez également partager ces tableaux de bord entre les équipes de votre organisation. Si vous créez un excellent modèle de tableau de bord pour une source de données populaire, vous pouvez également le proposer à l'ensemble de la communauté afin de le personnaliser et de l'utiliser.

Pour plus d'informations, voir [Variables](#).

## Connectez-vous à votre espace de travail

Avant de pouvoir utiliser votre espace de travail Amazon Managed Grafana, vous devez vous y connecter en vous connectant avec le fournisseur d'identité que vous avez configuré. Si vous n'avez pas configuré de méthode d'authentification via un fournisseur d'identité, consultez [Authentifier les utilisateurs dans les espaces de travail Amazon Managed Grafana](#) pour plus d'informations.

**Note**

Si vous essayez de vous connecter à votre espace de travail par programmation, vous devez utiliser des jetons d'API. Pour plus d'informations, consultez [Authentifiez-vous avec des jetons](#).

Pour vous connecter à votre espace de travail Grafana

1. Ouvrez la console Amazon Managed Grafana à l'[adresse https://console.aws.amazon.com/grafana/](https://console.aws.amazon.com/grafana/) et connectez-vous.
2. Dans le coin supérieur gauche de la page, cliquez sur l'icône du menu, puis sur Tous les espaces de travail.
3. Choisissez le nom de l'espace de travail auquel vous souhaitez vous connecter.
4. Sur la page des détails de l'espace de travail, choisissez l'URL affichée sous URL de l'espace de travail Grafana.
5. Le choix de l'URL de l'espace de travail vous amène à la page d'accueil de la console de l'espace de travail Grafana. Choisissez Se connecter avec AWS IAM Identity Center, puis saisissez l'adresse e-mail et le mot de passe.

**Note**

Le bouton de connexion comportera un texte et des exigences différents si vous avez configuré l'authentification auprès d'un fournisseur d'identité.

## Utilisateurs, équipes et autorisations

Utilisez les informations contenues dans ces sections pour gérer vos utilisateurs, vos équipes et vos autorisations dans Amazon Managed Grafana.

### Rubriques

- [Users](#)
- [Rôles utilisateurs](#)
- [Gérer des équipes](#)
- [Utilisation des autorisations](#)

# Users

Dans Amazon Managed Grafana, vous n'ajoutez pas d'utilisateurs dans l'espace de travail Grafana. Vous utilisez plutôt IAM Identity Center pour accorder aux utilisateurs l'accès aux espaces de travail Amazon Managed Grafana. Pour plus d'informations, voir [Gérez l'accès des utilisateurs et des groupes aux espaces de travail Amazon Managed Grafana](#).

## Rôles utilisateurs

Dans Amazon Managed Grafana, chaque utilisateur autorisé à utiliser l'espace de travail Amazon Managed Grafana se voit attribuer l'un des trois rôles.

- Rôle d'administrateur : les utilisateurs dotés du rôle d'administrateur peuvent effectuer les opérations suivantes :
  - Peut ajouter, modifier et supprimer des sources de données.
  - Peut ajouter et modifier des utilisateurs et des équipes.
  - Peut ajouter, modifier et supprimer des dossiers contenant des tableaux de bord.
  - Peut faire tout ce que permet le rôle d'éditeur.
- Rôle d'éditeur : les utilisateurs dotés du rôle d'éditeur peuvent effectuer les opérations suivantes :
  - Ils peuvent afficher, ajouter et modifier des tableaux de bord, des panneaux et des règles d'alerte dans les tableaux de bord auxquels ils ont accès. Cela peut être désactivé sur des dossiers et des tableaux de bord spécifiques.
  - Peut créer, mettre à jour ou supprimer des playlists.
  - Peut accéder à Explore.
  - Peut ajouter, modifier et supprimer des canaux de notification.
  - Impossible d'ajouter, de modifier ou de supprimer des sources de données.
  - Peut faire tout ce que permet le rôle Viewer.
- Rôle d'observateur : les utilisateurs dotés du rôle d'observateur peuvent effectuer les opérations suivantes :
  - Ils peuvent consulter tous les tableaux de bord auxquels ils ont accès. Cela peut être désactivé sur des dossiers et des tableaux de bord spécifiques.
  - Impossible de créer, de mettre à jour ou de supprimer des playlists.
  - Impossible d'accéder à Explore.
  - Impossible d'ajouter, de modifier et de supprimer des canaux de notification.

- Impossible d'ajouter, de modifier ou de supprimer des sources de données.
- Impossible d'ajouter, de modifier ou de supprimer des tableaux de bord ou des panneaux.
- Impossible de gérer les autres utilisateurs ou équipes.

L'attribution des utilisateurs et la gestion des accès utilisateurs depuis l'espace de travail Grafana ne sont pas prises en charge dans Amazon Managed Grafana. La façon dont vous gérez l'accès des utilisateurs et des groupes varie selon que vous utilisez IAM Identity Center ou SAML pour l'authentification :

- Si votre espace de travail utilise IAM Identity Center pour l'authentification, vous pouvez utiliser la console Amazon Managed Grafana ou les API pour attribuer des rôles. Pour plus d'informations, consultez [Gérez l'accès des utilisateurs et des groupes aux espaces de travail Amazon Managed Grafana](#).
- Si votre espace de travail utilise le protocole SAML pour l'authentification, les rôles des utilisateurs sont définis uniquement par des attributs d'assertion. Pour plus d'informations, voir [mappage des assertions](#).

## Gérer des équipes

L'utilisation d'équipes vous permet d'accorder des autorisations à un groupe d'utilisateurs en même temps. Vous pouvez également configurer la synchronisation des équipes pour synchroniser automatiquement les membres de l'équipe entre votre espace de travail Grafana et votre fournisseur d'autorisation.

### Création ou suppression d'une équipe

Créez des équipes pour gérer les utilisateurs en groupes.

Pour créer une équipe

1. Dans la barre latérale, choisissez l'icône de configuration (engrenage), puis choisissez Teams.
2. Choisissez Nouvelle équipe.
3. Dans Nom, entrez le nom de la nouvelle équipe, puis choisissez Créer.

Pour supprimer une équipe

1. Dans la barre latérale, choisissez l'icône de configuration (engrenage), puis choisissez Teams.

2. À droite du nom de l'équipe, choisissez X.
3. Pour confirmer, choisissez Supprimer.

## Ajouter ou supprimer un utilisateur d'une équipe

Suivez ces étapes pour ajouter des utilisateurs aux équipes ou les supprimer des équipes.

Pour ajouter un utilisateur à une équipe

1. Dans la barre latérale, choisissez l'icône de configuration (engrenage), puis choisissez Teams.
2. Choisissez l'équipe à laquelle vous souhaitez ajouter l'utilisateur.
3. Choisissez Ajouter un membre.
4. Dans la zone Ajouter un membre de l'équipe, sélectionnez l'utilisateur à ajouter à l'équipe, puis choisissez Ajouter à l'équipe.

Pour supprimer un utilisateur d'une équipe

1. Dans la barre latérale, choisissez l'icône de configuration (engrenage), puis choisissez Teams.
2. Choisissez l'équipe dont vous souhaitez supprimer l'utilisateur.
3. À droite du nom de l'utilisateur, choisissez X.
4. Pour confirmer, choisissez Supprimer.

## Utilisation de la synchronisation d'équipe

Avec Team Sync, vous pouvez configurer la synchronisation entre les groupes de votre fournisseur d'autorisations et les équipes de Grafana. Les fournisseurs d'autorisation actuellement pris en charge sont IAM Identity Center et SAML.

Pour synchroniser une équipe Grafana avec un groupe externe.

1. Dans la console Grafana, accédez à Configuration, Teams.
2. Pour effectuer une synchronisation avec un groupe IAM Identity Center, entrez l'ID du groupe IAM Identity Center. Pour effectuer une synchronisation avec un groupe provenant d'un fournisseur d'identité basé sur SAML, entrez la valeur du nom d'attribut saisi dans le champ Assertion attribute groups de la section de configuration SAML sur la page de configuration de l'espace de travail Amazon Managed Grafana.

### 3. Choisissez Add Group (Ajouter un groupe).

## Utilisation des autorisations

Ce que vous pouvez faire dans un espace de travail Grafana dans Amazon Managed Grafana est défini par les autorisations associées à votre utilisateur.

Amazon Managed Grafana utilise trois types d'autorisations :

- Autorisations accordées en tant qu'administrateur Grafana
- Autorisations associées à votre adhésion à une équipe
- Autorisations accordées à un dossier ou à un tableau de bord spécifique

Vous pouvez obtenir des autorisations en fonction de votre statut d'administrateur, des autorisations de tableau de bord ou de dossier attribuées à votre utilisateur et des autorisations de source de données.

### Vue d'ensemble des autorisations relatives aux dossiers et au tableau

En utilisant les autorisations du tableau de bord et des dossiers, vous pouvez supprimer les autorisations par défaut basées sur les rôles pour les éditeurs et les lecteurs. Vous pouvez ensuite attribuer des autorisations à des utilisateurs et à des équipes spécifiques. Pour plus d'informations, consultez [Autorisations du tableau de bord et des dossiers](#).

### Vue d'ensemble des autorisations des sources de données

Par défaut, une source de données peut être interrogée par n'importe quel utilisateur. Par exemple, un utilisateur doté du `Viewer` rôle peut envoyer n'importe quelle requête à une source de données, et pas uniquement les requêtes qui existent sur les tableaux de bord auxquels il a accès.

À l'aide des autorisations de source de données, vous pouvez modifier les autorisations par défaut pour les sources de données et restreindre les autorisations de requête à des utilisateurs et à des équipes spécifiques. Pour plus d'informations, voir [Autorisations relatives aux sources de données](#).

### Autorisations du tableau de bord et des dossiers

Pour les tableaux de bord et les dossiers de tableaux de bord, vous pouvez utiliser la page [Autorisations](#) pour supprimer les autorisations basées sur les rôles par défaut pour les éditeurs et les



lecteurs. Sur cette page, vous pouvez ajouter et attribuer des autorisations à des utilisateurs et à des équipes spécifiques.

Amazon Managed Grafana fournit les niveaux d'autorisation suivants. Les autorisations varient en fonction de la version de Grafana prise en charge par l'espace de travail.

Pour les espaces de travail compatibles avec la version 8 :

- **Admin**: Peut modifier et créer des tableaux de bord et modifier les autorisations. Peut également ajouter, modifier et supprimer des dossiers.
- **Edit**: Peut modifier et créer des tableaux de bord. Impossible de modifier les autorisations d'un dossier ou d'un tableau de bord, ni d'ajouter, de modifier ou de supprimer des dossiers.
- **View**: ne peut afficher que les tableaux de bord et les dossiers existants.

Pour les espaces de travail compatibles avec les versions 9 et supérieures :

- **Admin**: Peut créer, modifier ou supprimer un tableau de bord. Peut ajouter, modifier ou supprimer des dossiers, et créer des tableaux de bord et des sous-dossiers dans un dossier. Les administrateurs peuvent également modifier les autorisations du tableau de bord et des dossiers.
- **Edit**: Peut créer, modifier ou supprimer un tableau de bord. Peut modifier ou supprimer un dossier, et créer des tableaux de bord et des sous-dossiers dans un dossier. Un éditeur ne peut pas modifier les autorisations d'un dossier ou d'un tableau de bord.
- **View**: ne peut afficher que les tableaux de bord et les dossiers existants.

## Octroi d'autorisations de dossier

Pour accorder des autorisations à un dossier

1. Dans la barre latérale, survolez l'icône Tableaux de bord (carrés), puis choisissez Gérer.
2. Passez le curseur sur un dossier, puis choisissez Accéder au dossier.
3. Dans l'onglet Autorisations, choisissez Ajouter une autorisation.
4. Dans la boîte de dialogue Ajouter une autorisation pour, choisissez Utilisateur, Équipe ou l'une des options de rôle. Si votre espace de travail utilise la version 10 ou ultérieure de Grafana, choisissez Utilisateur, Équipe, Compte de service ou Rôle.
5. Dans la deuxième zone, sélectionnez l'utilisateur, l'équipe, le compte de service ou le rôle auquel vous souhaitez ajouter des autorisations. Si votre espace de travail utilise Grafana version 9 ou

antérieure et que vous avez sélectionné une option de rôle à l'étape précédente, ignorez cette étape.

6. Dans la troisième zone, sélectionnez l'autorisation que vous souhaitez ajouter.
7. Choisissez Enregistrer.

## Octroi d'autorisations de tableau

### Pour accorder des autorisations au tableau de bord

1. Dans le coin supérieur droit de votre tableau de bord, cliquez sur l'icône en forme de roue dentée pour accéder aux paramètres du tableau de bord.
2. Dans l'onglet Autorisations, choisissez Ajouter une autorisation.
3. Dans la boîte de dialogue Ajouter une autorisation pour, choisissez Utilisateur, Équipe ou l'une des options de rôle. Si votre espace de travail utilise la version 10 ou ultérieure de Grafana, choisissez Utilisateur, Équipe, Compte de service ou Rôle.
4. Dans la deuxième zone, sélectionnez l'utilisateur, l'équipe, le compte de service ou le rôle auquel vous souhaitez ajouter des autorisations. Si votre espace de travail utilise Grafana version 9 ou antérieure et que vous avez sélectionné une option de rôle à l'étape précédente, ignorez cette étape.
5. Dans la troisième zone, sélectionnez l'autorisation que vous souhaitez ajouter.
6. Choisissez Enregistrer.

## Restriction de l'accès

La permission la plus élevée gagne toujours.

- Vous ne pouvez pas annuler les autorisations accordées aux utilisateurs dotés du Admin rôle. Les administrateurs ont toujours accès à tout.
- Une autorisation plus spécifique avec un niveau d'autorisation inférieur n'a aucun effet s'il existe une règle plus générale avec un niveau d'autorisation supérieur. Vous devez supprimer ou réduire le niveau d'autorisation de la règle plus générale.

Comment Amazon Managed Grafana résout les problèmes liés aux autorisations multiples :  
exemples

Les exemples suivants montrent comment plusieurs autorisations sont résolues.

### Exemple 1 : **user1** a le **Editor** rôle

Autorisations pour un tableau de bord :

- Toutes les personnes possédant le `Editor` rôle peuvent effectuer des modifications.
- `user1` peut voir.

Résultat : `user1` possède l'autorisation de modification car la plus haute autorisation l'emporte toujours.

### Exemple 2 : **user1** possède le rôle `Viewer` et est membre de **team1**

Autorisations pour un tableau de bord :

- Tous ceux qui ont le `Viewer` rôle peuvent le voir.
- `user1` a le `Editor` rôle et peut modifier.
- `team1` a le `Admin` rôle.

Résultat : `user1` dispose d'une autorisation d'administrateur car la plus haute autorisation l'emporte toujours.

### Exemple 3 : **user1** possède plusieurs autorisations à différents niveaux

Autorisations pour un tableau de bord :

- `user1` a le `Admin` rôle (hérité du dossier parent).
- `user1` a le `Editor` rôle et peut modifier.

Résultat : vous ne pouvez pas annuler une autorisation inférieure. `user1` dispose d'une autorisation d'administrateur car la plus haute autorisation l'emporte toujours.

### Récapitulatif

- `Afficher` : ne peut afficher que les tableaux de bord ou les dossiers existants.
- Une autorisation plus spécifique avec un niveau d'autorisation inférieur n'aura aucun effet s'il existe une règle plus générale avec un niveau d'autorisation supérieur.

## Autorisations relatives aux sources de données

Par défaut, les sources de données peuvent être interrogées par n'importe quel utilisateur. Par exemple, un utilisateur doté du `Viewer` rôle peut envoyer toutes les requêtes possibles à une source de données, et pas uniquement les requêtes qui existent sur les tableaux de bord auxquels il a accès.

Vous pouvez utiliser les autorisations de source de données pour restreindre l'accès des utilisateurs qui souhaitent interroger une source de données. Pour chaque source de données, il existe une page d'autorisation dans laquelle vous pouvez activer ou restreindre les autorisations de requête à des utilisateurs et à des équipes spécifiques.

### Activation des autorisations relatives aux sources de données

Lorsque les autorisations sont activées pour une source de données, vous limitez par défaut l'accès des administrateurs et des requêtes à cette source de données aux utilisateurs administrateurs. Vous pouvez ajouter des accès de manière sélective pour des utilisateurs et des équipes spécifiques.

Pour activer les autorisations pour une source de données

1. Accédez à Configuration, Sources de données. Pour les espaces de travail compatibles avec la version 10 de Grafana, accédez à Connexions, Sources de données.
2. Sélectionnez la source de données pour laquelle vous souhaitez activer les autorisations.
3. Dans l'onglet Autorisations, choisissez Activer.

#### Warning

Si vous activez les autorisations pour la source de données par défaut, les utilisateurs qui ne figurent pas dans les autorisations ne peuvent pas appeler de requêtes. Les panneaux utilisant la source de données par défaut renverront l'`Access denied to data source` pour ces utilisateurs.

### Permettre aux utilisateurs et aux équipes d'interroger une source de données

Une fois que vous avez activé les autorisations pour une source de données, seuls les administrateurs ont accès à cette source de données par défaut. Vous pouvez attribuer des autorisations de requête à des utilisateurs ou à des équipes. Les autorisations de requête permettront d'accéder à la source de données.

## Pour attribuer des autorisations de requête aux utilisateurs et aux équipes

1. Accédez à Configuration, Sources de données. Pour les espaces de travail compatibles avec la version 10 de Grafana, accédez à Connexions, Sources de données.
2. Sélectionnez la source de données pour laquelle vous souhaitez attribuer des autorisations de requête.
3. Dans l'onglet Autorisations, choisissez Ajouter une autorisation.
4. Sélectionnez Équipe ou Utilisateur. Pour les espaces de travail compatibles avec la version 10 ou ultérieure de Grafana, vous pouvez également sélectionner un compte de service ou un rôle.
5. Sélectionnez l'équipe, l'utilisateur, le compte de service ou le rôle auquel vous souhaitez accorder l'accès aux requêtes, puis cliquez sur Enregistrer.

## Désactivation des autorisations relatives aux sources de données

Si vous avez activé les autorisations pour une source de données et que vous souhaitez rétablir les autorisations de source de données par défaut, procédez comme suit.

### Note

Toutes les autorisations existantes créées pour la source de données seront supprimées.

## Pour désactiver les autorisations pour une source de données

1. Accédez à Configuration, Sources de données. Pour les espaces de travail compatibles avec la version 10 de Grafana, accédez à Connexions, Sources de données.
2. Sélectionnez la source de données pour laquelle vous souhaitez désactiver les autorisations.
3. Dans l'onglet Autorisations, choisissez Désactiver les autorisations.

## Créez votre premier tableau de bord

### Créer un tableau de bord

Suivez ces étapes pour créer un tableau de bord dans la console Grafana.

## Pour créer votre premier tableau de bord

1. Cliquez sur l'icône + dans le panneau de gauche, choisissez Créer un tableau de bord, puis choisissez Ajouter un nouveau panneau.
2. Dans la vue Nouveau tableau de bord/Panneau d'édition, choisissez l'onglet Requête.
3. Configurez votre requête en sélectionnant la source de données que vous souhaitez interroger. Par exemple, si vous avez ajouté TestDB en tant que source de données, cela génère un exemple de tableau de bord appelé tableau de bord Random Walk.

## Présentation des séries chronologiques

Imaginez que vous vouliez connaître l'évolution de la température extérieure au cours de la journée. Une fois par heure, vous vérifiez le thermomètre et notiez l'heure ainsi que la température actuelle. Au bout d'un moment, vous aurez quelque chose comme les données suivantes.

Heure	Valeur
09:00	24 °C
10 h	26 °C
11h00	27 °C

Les données de température telles que celles-ci sont un exemple de série chronologique, c'est-à-dire une séquence de mesures ordonnées dans le temps. Chaque ligne du tableau représente une mesure individuelle à un moment précis.

Les tableaux sont utiles lorsque vous souhaitez identifier des mesures individuelles, mais ils peuvent vous empêcher d'avoir une vue d'ensemble. Une visualisation plus courante pour les séries chronologiques est le graphique, qui place chaque mesure le long d'un axe temporel. Les représentations visuelles telles que le graphique permettent de découvrir plus facilement des modèles et des caractéristiques des données qui seraient autrement difficiles à voir.

Voici d'autres exemples de séries chronologiques :

- Utilisation du processeur et de la mémoire
- Données de capteur
- Indice boursier

Bien que chacun de ces exemples soit une séquence de mesures ordonnées par ordre chronologique, ils partagent également d'autres attributs :

- Les nouvelles données sont ajoutées à la fin, à intervalles réguliers, par exemple toutes les heures à 9h00, 10h00, 11h00, etc.
- Les mesures sont rarement mises à jour après leur ajout. Par exemple, la température d'hier ne change pas.

Les séries chronologiques sont puissantes. Ils vous aident à comprendre le passé en vous permettant d'analyser l'état du système à tout moment. Les séries chronologiques peuvent vous indiquer que le serveur s'est écrasé quelques instants après que l'espace disque libre soit tombé à zéro.

Les séries chronologiques peuvent également vous aider à prévoir le futur en découvrant les tendances de vos données. Par exemple, si le nombre d'utilisateurs enregistrés a augmenté de 4 % par mois au cours des derniers mois, vous pouvez prévoir la taille de votre base d'utilisateurs à la fin de l'année.

Certaines séries chronologiques présentent des modèles qui se répètent au cours d'une période connue. Par exemple, la température est généralement plus élevée le jour, avant de baisser la nuit. En identifiant ces séries chronologiques périodiques ou saisonnières, vous pouvez faire des prévisions fiables pour la prochaine période. Si vous savez que la charge du système atteint un pic tous les jours vers 18h00, vous pouvez ajouter d'autres machines juste avant.

### Agrégation de séries chronologiques

Selon ce que vous mesurez, les données peuvent varier considérablement. Et si vous vouliez comparer des périodes supérieures à l'intervalle entre les mesures ? Si vous mesurez la température une fois par heure, vous obtiendrez 24 points de données par jour. Pour comparer la température du mois d'août au fil des ans, il faudrait combiner les 31 fois 24 points de données en un seul.

La combinaison d'un ensemble de mesures est appelée agrégation. Il existe plusieurs méthodes pour agréger les données de séries chronologiques. Voici quelques exemples courants :

- La moyenne renvoie la somme de toutes les valeurs divisée par le nombre total de valeurs.
- Min et Max renvoient la plus petite et la plus grande valeur de la collection.
- Sum renvoie la somme de toutes les valeurs de la collection.
- Count renvoie le nombre de valeurs de la collection.

Par exemple, en agrégeant les données sur un mois, vous pouvez déterminer que le mois d'août 2017 a été, en moyenne, plus chaud que l'année précédente. Si vous vouliez savoir quel mois a connu la température la plus élevée, vous devez comparer la température maximale pour chaque mois.

La manière dont vous agrégerez vos données de séries chronologiques est une décision importante, qui dépend de l'histoire que vous souhaitez raconter avec vos données. Il est courant d'utiliser différentes agrégations pour visualiser les mêmes données de séries chronologiques de différentes manières.

## Séries chronologiques et surveillance

Dans le secteur informatique, les données chronologiques sont souvent collectées pour surveiller des éléments tels que l'infrastructure, le matériel ou les événements liés aux applications. Les données de séries chronologiques générées par machine sont généralement collectées à de courts intervalles, afin que vous puissiez réagir à tout changement inattendu, quelques instants après qu'il se soit produit. Les données s'accumulent à un rythme rapide, il est donc essentiel de disposer d'un moyen de stocker et d'interroger les données de manière efficace. Par conséquent, les bases de données optimisées pour les séries chronologiques ont gagné en popularité ces dernières années.

### bases de données de séries chronologiques

Une base de données de séries chronologiques (TSDB) est une base de données explicitement conçue pour les données de séries chronologiques. Bien qu'il soit possible d'utiliser n'importe quelle base de données ordinaire pour stocker les mesures, un TSDB comporte des optimisations utiles.

Les TSDB modernes tirent parti du fait que les mesures ne sont que ajoutées, et rarement mises à jour ou supprimées. Par exemple, les horodatages de chaque mesure changent peu au fil du temps, ce qui entraîne le stockage de données redondantes.

L'exemple suivant montre une séquence d'horodatages Unix.

```
1572524345, 1572524375, 1572524404, 1572524434, 1572524464
```

Si l'on considère ces horodatages, ils commencent tous par 1572524, ce qui entraîne une mauvaise utilisation de l'espace disque. Au lieu de cela, vous pouvez enregistrer chaque horodatage suivant sous forme de différence, ou delta, par rapport au premier, comme indiqué dans l'exemple suivant.

```
1572524345, +30, +29, +30, +30
```



Vous pouvez même aller plus loin en calculant les deltas de ces deltas, comme le montre l'exemple suivant.

```
1572524345, +30, -1, +1, +0
```

Si les mesures sont prises à intervalles réguliers, la plupart d'entre elles delta-of-deltas seront égales à 0. Grâce à de telles optimisations, les TSDB utilisent considérablement moins d'espace que les autres bases de données.

Une autre caractéristique d'un TSDB est la possibilité de filtrer les mesures à l'aide de balises. Chaque point de données est étiqueté avec une balise qui ajoute des informations contextuelles, telles que l'endroit où la mesure a été prise.

Les TSDB suivants sont pris en charge par Grafana :

- [Graphite](#)
- [InfluxDB](#)
- [Prometheus](#)

```
weather,location=us-midwest temperature=82 1465839830100400200
```

```
|-----|
|           |           |           |
|           |           |           |
+-----+-----+-----+-----+
|measurement|,tag_set| |field_set| |timestamp|
+-----+-----+-----+-----+
```

## Collecte de données de séries chronologiques

Maintenant que vous avez un endroit où stocker vos séries chronologiques, comment collectez-vous réellement les mesures ? Pour collecter des données chronologiques, vous devez généralement installer un collecteur sur le périphérique, la machine ou l'instance que vous souhaitez surveiller. Certains collecteurs sont conçus avec une base de données spécifique à l'esprit, tandis que d'autres prennent en charge différentes destinations de sortie.

Voici quelques exemples de collectionneurs :

- [collecté](#)
- [déclaré](#)

- [Exportateurs de Prometheus](#)
- [Télégraphe](#)

Un collecteur envoie des données vers une base de données ou laisse la base de données extraire les données du collecteur. Chaque approche comporte ses avantages et ses inconvénients.

Avantages	Inconvénients
P Il est plus facile de répliquer les données vers plusieurs destinations.	Le TSDB n'a aucun contrôle sur la quantité de données envoyée.
P Contrôle accru de la quantité de données ingérées et de l'authenticité des données.	Les pare-feux, les VPN ou les équilibres de charge peuvent rendre l'accès aux agents difficile.

Comme il est inefficace d'écrire chaque mesure dans la base de données, les collecteurs pré-agrégent les données et écrivent dans le TSDB à intervalles réguliers.

## Dimensions des séries chronologiques

Dans le cas des données de séries chronologiques, les données sont souvent un ensemble de séries chronologiques multiples. De nombreuses sources de données Grafana prennent en charge ce type de données.

Le cas courant est l'émission d'une seule requête pour une mesure avec une ou plusieurs propriétés supplémentaires en tant que dimensions. Par exemple, vous pouvez demander une mesure de température ainsi qu'une propriété de localisation. Dans ce cas, plusieurs séries sont renvoyées à partir de cette seule requête, et chaque série possède un emplacement unique en tant que dimension.

Pour identifier des séries uniques au sein d'un ensemble de séries chronologiques, Grafana stocke les dimensions dans des étiquettes.

### Étiquettes

Chaque série chronologique de Grafana possède éventuellement des étiquettes. Les étiquettes sont un ensemble de paires clé-valeur permettant d'identifier les dimensions. Les exemples d'étiquettes sont `{location=us}` ou `{country=us, state=ma, city=boston}`. Dans un ensemble de séries

chronologiques, la combinaison de son nom et de ses étiquettes identifie chaque série. Par exemple, `temperature {country=us, state=ma, city=boston}`.

Les différentes sources de données de séries chronologiques ont des dimensions stockées de manière native ou des modèles de stockage communs qui permettent d'extraire les données en dimensions.

Habituellement, les TSDB prennent en charge nativement la dimensionnalité. Prometheus enregistre les dimensions sur des étiquettes. Dans les TSDB tels que Graphite ou OpenTSDB, le terme `tags` est utilisé à la place.

Dans les bases de données de tables telles que SQL, ces dimensions sont généralement les `GROUP BY` paramètres d'une requête.

### Dimensions multiples sous forme de tableau

Dans les bases de données SQL ou de type SQL qui renvoient des réponses sous forme de table, les dimensions supplémentaires sont généralement des colonnes de la table de réponses aux requêtes.

### Dimension unique

Par exemple, considérez une requête comme dans l'exemple suivant.

```
SELECT BUCKET(StartTime, 1h), AVG(Temperature) AS Temp, Location FROM T
GROUP BY BUCKET(StartTime, 1h), Location
ORDER BY time asc
```

La requête peut renvoyer une table à trois colonnes.

StartTime	Temp	Emplacement
09:00	24	LGA
09:00	20	BOS
10 h	26	LGA
10 h	22	BOS

Le format du tableau est constitué de séries chronologiques longues, également appelées grandes séries. Il comporte des horodatages répétés et des valeurs répétées dans `Location`. Dans ce cas,

deux séries chronologiques de l'ensemble seraient identifiées comme `Temp {Location=LGA}` et `Temp {Location=BOS}`.

Les séries chronologiques individuelles de l'ensemble sont extraites à l'aide des dimensions suivantes :

- La colonne saisie dans le temps `StartTime` comme indice temporel de la série chronologique
- La colonne saisie numériquement `Temp` comme nom de série
- Le nom et les valeurs de la `Location` colonne saisie sous forme de chaîne pour créer les étiquettes, telles que `Location=LGA`

### Dimensions multiples

Si la requête est mise à jour pour sélectionner et regrouper selon plusieurs colonnes de chaînes (par exemple, `GROUP BY BUCKET(StartTime, 1h), Location, Sensor`), une dimension supplémentaire est ajoutée.

StartTime	Temp	Emplacement	Sensor
09:00	24	LGA	A
09:00	24,1	LGA	B
09:00	20	BOS	A
09:00	20,2	BOS	B
10 h	26	LGA	A
10 h	26,1	LGA	B
10 h	22	BOS	A
10 h	22,2	BOS	B

Dans ce cas, les étiquettes qui représentent les dimensions comportent deux clés basées sur les deux colonnes saisies sous forme de chaîne, `Location` et `Sensor`. Les données se répartissent en quatre séries :

- Temp {Location=LGA,Sensor=A}
- Temp {Location=LGA,Sensor=B}
- Temp {Location=BOS,Sensor=A}
- Temp {Location=BOS,Sensor=B}

### Note

Remarque : Les dimensions multiples ne sont pas prises en charge d'une manière qui correspond à plusieurs alertes dans Grafana. Elles sont plutôt traitées comme des conditions multiples associées à une seule alerte.

## Valeurs multiples

Dans le cas de sources de données de type SQL, plusieurs colonnes numériques peuvent être sélectionnées, avec ou sans colonnes de chaîne supplémentaires à utiliser comme dimensions ; par exemple, AVG(Temperature) AS AvgTemp, MAX(Temperature) AS MaxTemp Ceci, combiné à plusieurs dimensions, peut donner lieu à de nombreuses séries. La sélection de plusieurs valeurs est actuellement conçue pour être utilisée uniquement dans le cadre de la visualisation.

## Présentation des histogrammes et des cartes thermiques

Un histogramme est une représentation graphique de la distribution de données numériques. Il regroupe les valeurs dans des compartiments (parfois également appelés bacs). Ensuite, il compte le nombre de valeurs comprises dans chaque compartiment.

Au lieu de représenter graphiquement les valeurs réelles, les histogrammes représentent les compartiments. Chaque barre représente un compartiment, et la hauteur de la barre représente la fréquence (comme le nombre) des valeurs comprises dans l'intervalle de ce compartiment.

Les histogrammes examinent uniquement les distributions de valeurs sur une plage de temps spécifique. Le problème avec les histogrammes est que vous ne pouvez pas voir de tendances ou de changements dans la distribution au fil du temps. C'est là que les cartes thermiques deviennent utiles.

## Cartes de chaleur

Une carte thermique est similaire à un histogramme dans le temps, où chaque tranche de temps représente son propre histogramme. Au lieu d'utiliser la hauteur des barres comme représentation de

la fréquence, il utilise des cellules dont la couleur est proportionnelle au nombre de valeurs contenues dans le compartiment.

### Données pré-regroupées

Un certain nombre de sources de données prennent en charge l'histogramme au fil du temps, notamment les suivantes :

- Amazon OpenSearch Service (en utilisant une agrégation de compartiments d'histogrammes)
- Prometheus (avec [le type métrique de l'histogramme](#) et l'option Format définis sur Heatmap)

En règle générale, vous pouvez utiliser n'importe quelle source de données qui renvoie des séries dont le nom correspond à un compartiment ou qui renvoie des séries triées par borne dans l'ordre croissant.

### Données brutes et données agrégées

Si vous utilisez la carte thermique avec des données de séries chronologiques ordinaires (non prédéfinies), il est important de se rappeler que vos données sont souvent déjà agrégées par votre backend de séries chronologiques. La plupart des requêtes de séries chronologiques ne renvoient pas de données d'échantillon brutes. Ils incluent plutôt un groupe par intervalle de temps ou `maxDataPoints` limite associé à une fonction d'agrégation (généralement moyenne).

Cela dépend de l'intervalle de temps de votre requête. Le point important est de savoir que le découpage des histogrammes effectué par Grafana peut être effectué sur des données déjà agrégées et moyennées. Pour des cartes thermiques plus précises, il est préférable d'effectuer le découpage lors de la collecte des mesures ou de stocker les données dans ou dans OpenSearch une autre source de données qui prend en charge le découpage par histogramme sur les données brutes.

Si vous supprimez ou réduisez le groupe en fonction du temps (ou si vous l'augmentez `maxDataPoints`) dans votre requête pour renvoyer davantage de points de données, votre carte thermique est plus précise. Mais cela peut également alourdir votre processeur et votre mémoire. Si le nombre de points de données devient déraisonnablement élevé, cela peut provoquer des blocages et des pannes.

# Étendez votre espace de travail avec des plugins

Les plugins Grafana permettent de se connecter à de nouvelles sources de données ou d'ajouter une visualisation ou d'autres fonctionnalités à l'espace de travail. En gros, les plugins sont de trois types :

- **Plug-ins de panneau** : les plug-ins de panneau ajoutent de nouveaux types de visualisation qui peuvent être utilisés dans vos tableaux de bord. Ils définissent le rendu des données dans le frontend.
- **Plug-ins de source de données** — Les plug-ins de source de données communiquent avec des sources de données externes et renvoient les données dans un format utilisable par Grafana.
- **Plug-ins d'application** — Applications, également appelées plugins d'applications. Ils incluent des sources de données groupées et des panneaux, et peuvent fournir une expérience cohérente au sein de votre espace de travail Grafana.

Pour les espaces de travail Amazon Managed Grafana compatibles avec la version 9 ou ultérieure, vous pouvez activer la gestion des plugins. Cela permet aux administrateurs de l'espace de travail d'installer ou de désinstaller des plug-ins du catalogue de plug-ins.

## Trouvez des plugins avec le catalogue de plugins

Votre espace de travail Amazon Managed Grafana inclut une page qui affiche tous vos plug-ins installés et une liste de tous les plug-ins disponibles pour installation dans votre espace de travail. Cette page est le catalogue des plugins. Outre les plugins installés par défaut, vous pouvez installer jusqu'à 50 plugins supplémentaires.

Les plugins disponibles se répartissent globalement dans les catégories suivantes :

- **AWS Sources de données** — Il s'agit d'un plugin d'application, fourni par Amazon Managed Grafana, qui permet de découvrir facilement les AWS ressources de votre compte. Il est installé par défaut. Pour plus d'informations, consultez [Utilisez le plugin AWS Data Sources pour rechercher des AWS données](#).
- **Plugins principaux** — Ces plugins sont fournis par défaut dans Grafana. Ils incluent des sources de données populaires et des visualisations de panneaux. Ils sont étiquetés comme Core dans le catalogue des plugins. Ils sont installés par défaut et ne peuvent pas être supprimés.
- **Plug-ins d'entreprise** — Ces plugins sont disponibles pour les espaces de travail Grafana dotés d'une licence d'entreprise. Ils ne sont pas installés par défaut. Ils sont étiquetés Enterprise dans le catalogue de plugins. Ils ne peuvent être installés que si vous possédez une licence d'entreprise

valide. Pour plus d'informations sur la mise à niveau d'un espace de travail vers une licence Enterprise, consultez [Gestion de votre accès aux plugins Amazon Managed Grafana Enterprise](#).

- **Plugins communautaires** — Ces plugins sont fournis pour les espaces de travail Grafana à partir de diverses sources, notamment Grafana Labs et d'autres. AWS Dans les espaces de travail Grafana compatibles avec la version 9 ou une version plus récente, ceux-ci ne sont pas installés par défaut (certains d'entre eux sont installés automatiquement dans les espaces de travail antérieurs). Il s'agit généralement de plugins open source. Vous pouvez installer ou supprimer ces plugins.

#### Note

L'utilisation de plugins communautaires est laissée à votre discrétion. Dans le cadre du [modèle de responsabilité partagée](#) entre vous et AWS, vous êtes censé comprendre ce que vous installez dans votre espace de travail pour ces plugins tiers. Vous êtes également responsable des plugins qui répondent à vos besoins en matière de sécurité.

## Support des plugins

Les plugins proviennent d'une grande variété de sources et leur support varie.

- **AWS Plugin Data Sources** — Ce plugin est fourni et pris en charge par AWS.
- **Plug-ins d'entreprise** — Les plugins d'entreprise sont pris en charge à la fois par Grafana Labs AWS et par Grafana Labs. Vous pouvez soumettre des problèmes par l'intermédiaire de l'une ou l'autre des équipes d'assistance.
- **Plug-ins principaux** — Les plug-ins principaux et autres plugins fournis par AWS ou Grafana Labs sont pris en charge dans Amazon Managed Grafana by AWS. Vous pouvez soumettre un problème GitHub pour des corrections de bogues ou des améliorations, ou créer un ticket auprès de AWS Grafana Labs.
- **Plugins communautaires** — Les plugins communautaires non créés par Grafana Labs AWS ou créés par Grafana Labs sont généralement pris en charge par le biais de GitHub problèmes ou d'autres forums. Dans ces cas, les informations de support sont incluses dans les détails du plugin dans le catalogue de plugins.

[Vous pouvez également signaler des problèmes relatifs aux plug-ins via les GitHub forums d'Amazon Managed Grafana ou Grafana.](#)

## Versions du plugin



La plupart des plugins sont mis à jour régulièrement. Le catalogue de plugins d'un espace de travail Grafana géré par Amazon présente les versions les plus récentes d'un plugin, et vous choisissez la version à installer. Lorsqu'une version obsolète d'un plugin présente un problème de sécurité connu, la version obsolète n'est plus disponible.

Vous pouvez également [mettre à jour](#) les plugins déjà installés.

#### Note

Parfois, une nouvelle version d'un plugin est mise à disposition pour résoudre un problème de sécurité dans un plugin installé. En cas de problème grave, Amazon Managed Grafana peut automatiquement mettre à jour le plug-in de vos espaces de travail vers la version contenant le correctif.

## Gérez les plugins avec le catalogue de plugins

Vous gérez les plug-ins de votre espace de travail Amazon Managed Grafana à partir du catalogue de plugins. Vous ne pouvez installer que les plug-ins répertoriés dans le catalogue de plug-ins de votre espace de travail.

Ce qui suit décrit les conditions requises pour utiliser le catalogue de plugins et comment trouver le catalogue de plugins.

### Prérequis

- Vous devez disposer d'un [espace de travail Grafana géré par Amazon](#) compatible avec la version 9 et disposer d'un compte permettant de vous connecter à cet espace de travail.
- La [gestion des plug-ins doit être activée](#) dans l'espace de travail.
- Votre compte utilisateur doit être celui d'[administrateur de votre espace de travail Amazon Managed Grafana](#).
- Pour installer et utiliser des plug-ins Enterprise, vous devez d'abord [passer à une licence Enterprise](#).

### Pour consulter le catalogue des plugins

1. Connectez-vous à votre espace de travail Amazon Managed Grafana.

2. Dans le menu de gauche, choisissez Administration, puis Plugins. Cela ouvre le catalogue de plugins.
3. Par défaut, le catalogue de plugins répertorie les plugins installés. Pour afficher tous les plugins disponibles, choisissez Tous sous le filtre d'état en haut du catalogue. Les plugins installés incluent une balise indiquant « Installé ».

## Installer ou supprimer un plugin

### Note

Vous devez remplir les conditions requises décrites dans la section précédente, sinon vous ne serez pas autorisé à modifier les plugins.

### Pour installer ou supprimer un plugin Grafana

1. Accédez au catalogue des plugins.
2. Par défaut, le catalogue de plugins répertorie uniquement les plugins installés. Pour afficher tous les plugins disponibles, choisissez Tous sous le filtre d'état en haut du catalogue. Les plugins installés incluent une balise indiquant « Installé ».
3. Sélectionnez le plugin à installer ou à désinstaller. Par exemple, si vous souhaitez supprimer la source de données Datadog, sélectionnez le plugin Datadog.
4. Sur la page de détails du plugin, choisissez l'option de désinstallation ou d'installation.
5. Après l'installation d'un plugin, la synchronisation des modifications dans toutes les parties de l'espace de travail peut prendre jusqu'à quelques minutes. Il est conseillé d'attendre quelques minutes avant d'utiliser le nouveau plugin.

### Note

Vous pouvez installer 50 plugins dans un espace de travail (en plus des plugins Core par défaut).

## Mettre à jour un plugin

Pour mettre à jour un plugin Grafana existant

1. Connectez-vous à votre espace de travail Amazon Managed Grafana.
2. Dans le menu de gauche, choisissez Administration, puis Plugins. Cela ouvre le catalogue de plugins, répertoriant uniquement les plugins installés.
3. Sélectionnez le plugin à mettre à jour.
4. Sur la page de détails du plugin, vérifiez si une mise à jour est disponible. Si tel est le cas, choisissez l'option de mise à jour du plugin et choisissez la version vers laquelle effectuer la mise à jour.

### Note

Si vous voyez une note indiquant que vous n'êtes pas autorisé à modifier le plug-in, vérifiez que la [gestion des plug-ins est activée](#) pour votre espace de travail. Vous devez également être [administrateur de l'espace](#) de travail Amazon Managed Grafana.

## Utilisez le plugin AWS Data Sources pour rechercher des AWS données

AWS fournit un plug-in d'application pour faciliter la découverte et l'utilisation des AWS ressources en tant que sources de données dans votre espace de travail Amazon Managed Grafana. Le plug-in AWS Data Sources est installé par défaut dans un nouvel espace de travail.

Le plug-in AWS Data Sources nécessite des autorisations pour accéder à vos ressources à des fins de découverte. Pour plus d'informations, consultez [Autorisations nécessaires](#).

## Ouvrez le plugin Sources de AWS données

Pour ouvrir le plug-in AWS Data Sources

1. Connectez-vous à votre espace de travail Amazon Managed Grafana.
2. Dans le menu en haut à gauche, choisissez Applications, puis Sources de AWS données.

L'interface du plug-in AWS Data Sources apparaît et répertorie AWS les services dans lesquels vous pouvez rechercher des ressources.

## Découvrez les ressources

Pour découvrir les ressources de votre Compte AWS

1. Ouvrez le plugin AWS Data Sources.
2. Dans la liste des AWS services, sélectionnez celui pour lequel vous souhaitez rechercher des ressources à utiliser comme source de données. Par exemple, sélectionnez Amazon Managed Service pour Prometheus. Cela vous amènera à l'onglet Sources de données, avec le service sélectionné pour vous.
3. Choisissez la AWS région dans laquelle vous souhaitez trouver des ressources. Par exemple, sélectionnez US East (N. Virginia).

### Note

Pour trouver des ressources, le plugin doit disposer des [autorisations](#) appropriées pour accéder à ce service dans cette région.

4. Certains services peuvent disposer de plusieurs ressources dans une région. S'il existe plusieurs ressources dans la région, le plug-in AWS Data Sources fournit une liste parmi laquelle choisir.

Dans la liste des ressources (dans ce cas, Amazon Managed Service for Prometheus), sélectionnez la ressource que vous souhaitez utiliser comme source de données. Par exemple, la sélection d'un espace de travail Amazon Managed Service pour Prometheus configurera cette ressource en tant que source de données. La source de données est prête à être utilisée dans vos tableaux de bord ou à surveiller avec Amazon Managed Grafana.

5. Les ressources de ce service et de cette région que vous avez mises en service apparaissent au bas de la page.

(Facultatif) Vous pouvez choisir [Accéder aux paramètres](#) pour afficher et modifier les paramètres de cette source de données.

### Note

Le plug-in AWS Data Sources dépend des plugins de source de données individuels installés dans votre espace de travail. Par exemple, si vous souhaitez utiliser cette AWS X-Ray

fonctionnalité, le plug-in de source de données X-Ray doit être installé à partir du [catalogue de plug-ins](#).

## Versions et mise à jour du plugin

Le plugin AWS Data Sources est régulièrement mis à jour. La version installée avec un nouvel espace de travail n'est généralement pas la version la plus récente. Les versions plus récentes peuvent comporter davantage de fonctionnalités que celle installée dans votre espace de travail. Par exemple, une version plus récente peut prendre en charge des AWS services supplémentaires en tant que sources de données.

Pour voir les modifications apportées à chaque version du plugin AWS Data Sources, vous pouvez consulter le [Changelog](#).

Pour effectuer une mise à jour vers une version plus récente du plugin, suivez les instructions standard pour [Mettre à jour un plugin](#).

### Note

Si vous effectuez une mise à jour vers une version plus récente du plug-in AWS Data Sources, vous devez fournir des [autorisations supplémentaires pour les](#) nouvelles sources de données qui ne sont pas gérées par Amazon Managed Grafana.

## Autorisations nécessaires

Le plugin AWS Data Sources nécessite une autorisation pour accéder à vos AWS ressources. Le moyen le plus simple d'y parvenir est d'autoriser Amazon Managed Grafana à gérer les autorisations pour vous. Pour savoir comment configurer des autorisations gérées par le service pour les sources de données, consultez [Gérer les autorisations pour les sources de données et les canaux de notification](#). Amazon Managed Grafana peut gérer les autorisations pour les AWS ressources incluses par défaut dans le plug-in AWS Data Sources.

Si vous mettez à jour le plug-in AWS Data Sources vers une version plus récente que celle incluse par défaut dans votre espace de travail, il est possible qu'il prenne en charge les AWS ressources dont les autorisations ne sont pas gérées automatiquement par Amazon Managed Grafana. Dans ces cas, vous devez ajouter vous-même les autorisations. Par exemple, AWS IoT TwinMaker il a été

ajouté à une version récente du plugin (version 1.9.0), et les autorisations associées à celui-ci ne sont pas gérées par Amazon Managed Grafana.

Pour en savoir plus sur les autorisations pour une source de données spécifique, consultez les détails de cette source de données fournis dans la [Connexion aux sources de données](#) section. Par exemple, [Se connecter à une source AWS IoT TwinMaker de données](#) cette section contient des informations sur l'octroi d'autorisations d'accès à Amazon Managed Grafana. AWS IoT TwinMaker

## Connexion aux sources de données

Amazon Managed Grafana prend en charge de nombreuses sources de données différentes. Les sources de données sont des backends de stockage que vous pouvez interroger dans Grafana pour créer des tableaux de bord, par exemple. Chaque source de données possède un éditeur de requêtes spécifique personnalisé en fonction des fonctionnalités et des capacités exposées par la source de données en question.

Le langage de requête et les fonctionnalités de chaque source de données sont différents. Vous pouvez combiner des données provenant de plusieurs sources de données sur un seul tableau de bord.

Chaque AWS compte qui utilise Amazon Managed Grafana a accès à de nombreuses sources de données pour créer ou configurer de nombreuses sources de données. Certaines sources de données nécessitent que vous installiez le plug-in correspondant à cette source de données. Si vous mettez à niveau votre espace de travail vers les plug-ins Amazon Managed Grafana Enterprise, vous devrez peut-être également installer les plug-ins pour les sources de données d'entreprise. Les sections suivantes décrivent les détails de nombreuses sources de données disponibles, mais la communauté Grafana ajoute parfois de nouvelles sources de données qui peuvent être disponibles dans le [catalogue de plugins](#) de votre espace de travail.

### Note

Pour vous aider à découvrir les AWS ressources de votre compte et à configurer des sources de données pour les interroger, Amazon Managed Grafana fournit le [Utilisez le plugin AWS Data Sources pour rechercher des AWS données](#)

## Sources de données spéciales

Amazon Managed Grafana inclut trois sources de données spéciales :

- Grafana (appelé TestDB dans les versions antérieures de Grafana) — Utilisez cette source de données intégrée pour générer des données de marche aléatoires ou des fichiers de liste. Cela est utile pour tester des visualisations et exécuter des expériences.
- Mixte : utilisez cette option pour interroger plusieurs sources de données dans le même panneau. Lorsque vous utilisez cette source de données, vous pouvez spécifier une source de données pour chaque nouvelle requête que vous ajoutez. La première requête utilise la source de données que vous avez spécifiée avant de sélectionner Mixed.

Vous ne pouvez pas modifier une requête existante pour utiliser une source de données mixte.

- Tableau de bord — Utilisez-le pour utiliser un ensemble de résultats provenant d'un autre panneau du même tableau de bord.

## Rubriques

- [Comment Amazon Managed Grafana fonctionne AWS Organizations pour accéder aux sources de AWS données](#)
- [Connectez-vous à des sources de données intégrées](#)
- [Connectez-vous aux sources de données de l'entreprise](#)

## Comment Amazon Managed Grafana fonctionne AWS Organizations pour accéder aux sources de AWS données

Vous pouvez ainsi gérer de manière centralisée la configuration des sources de données et les paramètres d'autorisation pour plusieurs AWS comptes. AWS Organizations Dans un espace Compte AWS de travail Grafana géré par Amazon, vous pouvez spécifier d'autres unités organisationnelles afin de rendre leurs sources de AWS données consultables dans le compte principal.

Par exemple, vous pouvez utiliser un compte de l'organisation en tant que compte de gestion Amazon Managed Grafana et donner à ce compte l'accès aux sources de données des autres comptes de l'organisation. Dans le compte de gestion, listez toutes les unités organisationnelles dont AWS les sources de données sont accessibles avec le compte de gestion. Cela crée automatiquement les rôles et les politiques d'autorisation dont vous avez besoin pour configurer ces sources de données, que vous pouvez consulter dans la console Grafana de l'espace de travail Amazon Managed Grafana.

Pour plus d'informations sur les Organizations, consultez [What is AWS Organizations](#).

Amazon Managed Grafana crée automatiquement AWS CloudFormation StackSets les rôles AWS Identity and Access Management (IAM) nécessaires pour qu'Amazon Managed Grafana se connecte aux sources de données de votre organisation. AWS Avant qu'Amazon Managed Grafana puisse gérer vos politiques IAM afin d'accéder aux sources de données de votre organisation, vous devez les activer AWS CloudFormation StackSets dans le compte de gestion de votre organisation. Amazon Managed Grafana l'active automatiquement dès que cela est nécessaire.

## Scénarios de déploiement pour l'intégration avec AWS IAM Identity Center et Organizations

Si vous utilisez Amazon Managed Grafana avec les deux AWS IAM Identity Center organisations, nous vous recommandons de créer un espace de travail Amazon Managed Grafana dans votre organisation en utilisant l'un des trois scénarios suivants. Pour chaque scénario, vous devez être connecté à un compte disposant des autorisations suffisantes. Pour plus d'informations, consultez [Exemples de politiques pour Amazon Managed Grafana](#).

### Compte autonome

Un compte autonome est un AWS compte qui n'est pas membre d'une organisation dans Organizations. C'est un scénario probable si vous essayez AWS pour la première fois.

Dans ce scénario, Amazon Managed Grafana active automatiquement et AWS IAM Identity Center Organizations lorsque vous êtes connecté à un compte doté des AWSGrafanaAccountAdministratorpolitiques AWSSSOMemberAccountAdministratoret AWSSSODirectoryAdministrator. Pour plus d'informations, consultez [Créez et gérez les espaces de travail et les utilisateurs Amazon Managed Grafana dans un seul compte autonome à l'aide d'IAM Identity Center](#).

Compte membre d'une organisation existante dans laquelle IAM Identity Center est déjà configuré

Pour créer un espace de travail dans un compte membre, vous devez être connecté à un compte doté des AWSSSODirectoryAdministratorpolitiques AWSGrafanaAccountAdministratorAWSSSOMemberAccountAdministrator, et. Pour plus d'informations, consultez [Administrateur Grafana dans un compte membre utilisant IAM Identity Center](#).

Si vous créez un espace de travail dans un compte membre et que vous souhaitez que cet espace de travail accède aux ressources d'autres AWS comptes de votre organisation, vous devez utiliser les autorisations gérées par le client dans l'espace de travail. Pour plus d'informations, consultez [Autorisations gérées par le client](#).



Pour utiliser les autorisations gérées par les services afin de permettre à un espace de travail d'accéder aux ressources d'autres AWS comptes de l'organisation, vous devez créer l'espace de travail dans le compte de gestion de l'organisation. Cependant, il n'est pas recommandé de créer des espaces de travail Amazon Managed Grafana ou d'autres ressources dans le compte de gestion d'une organisation. Pour plus d'informations sur les meilleures pratiques des organisations, consultez la section [Meilleures pratiques pour le compte de gestion](#).

#### Note

Si vous l'avez activé AWS IAM Identity Center dans le compte de gestion avant le 25 novembre 2019, vous devez également activer les applications intégrées à IAM Identity Center dans le compte de gestion. En option, vous pouvez également activer les applications intégrées à IAM Identity Center dans les comptes des membres après l'avoir fait dans le compte de gestion. Pour activer ces applications, choisissez Activer l'accès sur la page Paramètres du centre d'identité IAM dans la section Applications intégrées à l'IAM Identity Center. Pour plus d'informations, consultez la section [Activation des applications intégrée à IAM Identity Center](#).

Compte membre d'une organisation existante dans laquelle IAM Identity Center n'est pas encore déployé

Dans ce scénario, connectez-vous d'abord en tant qu'administrateur de l'organisation, puis activez IAM Identity Center dans l'organisation. Créez ensuite l'espace de travail Amazon Managed Grafana dans un compte membre de l'organisation.

Si vous n'êtes pas administrateur d'une organisation, vous devez contacter un administrateur d'Organizations et lui demander d'activer IAM Identity Center. Une fois IAM Identity Center activé, vous pouvez créer l'espace de travail dans un compte membre.

Si vous créez un espace de travail dans un compte membre et que vous souhaitez que cet espace de travail accède aux ressources d'autres AWS comptes de votre organisation, vous devez utiliser les autorisations gérées par le client dans l'espace de travail. Pour plus d'informations, consultez [Autorisations gérées par le client](#).

Pour créer un espace de travail dans un compte membre, vous devez être connecté à un compte doté des AWSSSODirectoryAdministratorpolitiques AWSGrafanaAccountAdministratorAWSSSOMemberAccountAdministrator, et. Pour plus d'informations, voir [Administrateur Grafana dans un compte membre utilisant IAM Identity Center](#).

## Connectez-vous à des sources de données intégrées

Les sources de données suivantes sont prises en charge dans tous les espaces de travail Amazon Managed Grafana.

Pour les espaces de travail compatibles avec la version 9 et les versions ultérieures, certaines de ces sources de données peuvent ne pas être installées par défaut. Les sources de données principales sont disponibles sur toutes les installations, mais les sources de données qui ne font pas partie de l'ensemble de base peuvent nécessiter l'installation du plugin Grafana approprié. Vous pouvez installer des plug-ins pour des sources de données supplémentaires qui ne sont pas répertoriées ici. Pour plus d'informations sur la gestion des plug-ins, consultez [Étendez votre espace de travail avec des plug-ins](#).

### Rubriques

- [Se connecter à une source de données Alertmanager](#)
- [Connect à une source de CloudWatch données Amazon](#)
- [Connectez-vous à une source OpenSearch de données Amazon Service](#)
- [Se connecter à une source AWS IoT SiteWise de données](#)
- [Se connecter à une source AWS IoT TwinMaker de données](#)
- [Connectez-vous à Amazon Managed Service for Prometheus et aux sources de données open source Prometheus](#)
- [Connectez-vous à une source de données Amazon Timestream](#)
- [Connectez-vous à une source de données Amazon Athena](#)
- [Connectez-vous à une source de données Amazon Redshift](#)
- [Se connecter à une source AWS X-Ray de données](#)
- [Connectez-vous à une source de données Azure Monitor](#)
- [Connectez-vous à une source de données Graphite](#)
- [Connectez-vous à une source de données Google Cloud Monitoring](#)
- [Connect à une source de données InfluxDB](#)
- [Connectez-vous à une source de données Jaeger](#)
- [Se connecter à une source de données Loki](#)
- [Connectez-vous à une source de données Microsoft SQL Server](#)
- [Connect à une source de données MySQL](#)
- [Se connecter à une source OpenSearch de données](#)

- [Connectez-vous à une source de données OpenTSDB](#)
- [Connect à une source de données PostgreSQL](#)
- [Connectez-vous à une source de données Tempo](#)
- [Configuration d'une source TestData de données à des fins de test](#)
- [Connect à une source de données Zipkin](#)

## Se connecter à une source de données Alertmanager

Grafana inclut un support intégré pour Prometheus Alertmanager. Une fois les alertes Grafana configurées, vous pouvez utiliser l'interface utilisateur des alertes Grafana pour gérer les silences, les points de contact ainsi que les politiques de notification. Une option déroulante dans ces pages vous permet de basculer entre Grafana et n'importe quelle source de données Alertmanager configurée.

### Implémentations d'AlertManager

[Les implémentations d'Alertmanager](#) dans Prometheus, Cortex et [Grafana Mimir](#) sont prises en charge. Vous pouvez définir l'implémentation sur la page des paramètres de la source de données. Les points de contact et les politiques de notification de Prometheus sont en lecture seule dans l'interface utilisateur d'alerte de Grafana, car elle ne prend pas en charge la mise à jour de la configuration via l'API HTTP.

### Configuration d'une source de données Alertmanager

Vous pouvez configurer une source de données Alertmanager à utiliser avec les alertes Grafana.

### Prérequis

Pour configurer Alertmanager, vous devez remplir les conditions préalables suivantes :

- Une instance de Prometheus, avec des métriques ingérées et au moins une règle d'alerte ou d'enregistrement configurée. Vous aurez besoin de l'URL de votre espace de travail.
- Autorisations définies pour qu'Amazon Managed Grafana ait un accès en lecture à vos alertes, groupes d'alertes, silences et points de contact depuis votre implémentation d'Alertmanager.

### Pour configurer une source de données Alertmanager

1. Depuis votre console Grafana, dans le menu Grafana, choisissez la page Source de données sous Configuration.

2. Choisissez Ajouter une source de données, puis sélectionnez Alertmanager dans la liste des types de sources de données.
3. Fournissez les informations suivantes pour votre nouvelle source de données.
  - Dans Nom, saisissez le nom de votre choix pour votre source de données.
  - Pour Implémentation, choisissez votre implémentation d'Alertmanager : Prometheus, Mimir ou Cortex.
  - Sous HTTP, pour URL, indiquez l'URL d'Alertmanager. Pour Prometheus, il s'agit de l'URL de l'espace de travail, ajoutée en annexe. alertmanager Par exemple, `https://myprometheus/workspaces/ws-example-1234-5678-abcd-xyz00000001/alertmanager`.
  - Sous Auth, configurez les informations d'authentification nécessaires pour accéder à votre implémentation d'Alertmanager.
4. Choisissez Enregistrer et tester pour terminer la configuration de votre source de données.

Si votre source de données est correctement configurée, vous verrez un message indiquant que le bilan de santé est réussi.

## Connect à une source de CloudWatch données Amazon

Avec Amazon Managed Grafana, vous pouvez ajouter Amazon en CloudWatch tant que source de données en utilisant l'option de configuration de la source de AWS données dans la console de l'espace de travail Grafana. Cette fonctionnalité simplifie l'ajout en CloudWatch tant que source de données en découvrant vos CloudWatch comptes existants et en gérant la configuration des informations d'authentification requises pour y accéder CloudWatch. Vous pouvez utiliser cette méthode pour configurer l'authentification et l'ajouter CloudWatch en tant que source de données. Vous pouvez également configurer manuellement la source de données et les informations d'authentification nécessaires en utilisant la même méthode que sur un serveur Grafana autogéré.

### Rubriques

- [Utiliser la configuration AWS de la source de données pour l'ajouter CloudWatch en tant que source de données](#)
- [Ajouter manuellement CloudWatch en tant que source de données](#)
- [Utilisation de la source CloudWatch de données](#)

## Utiliser la configuration AWS de la source de données pour l'ajouter CloudWatch en tant que source de données

Pour utiliser la configuration AWS des sources de données, vous devez d'abord utiliser la console Amazon Managed Grafana pour activer les rôles IAM gérés par des services qui accordent à l'espace de travail les politiques IAM nécessaires pour lire les CloudWatch ressources de votre compte ou de l'ensemble de votre unité organisationnelle. Vous utilisez ensuite la console d'espace de travail Amazon Managed Grafana pour l'ajouter en CloudWatch tant que source de données.

Pour utiliser la configuration AWS de la source de données pour l'ajouter CloudWatch en tant que source de données

1. [Ouvrez la console Amazon Managed Grafana à l'adresse https://console.aws.amazon.com/grafana/](https://console.aws.amazon.com/grafana/).
2. Dans le volet de navigation, cliquez sur l'icône du menu, puis sur Tous les espaces de travail.
3. Choisissez le nom de l'espace de travail.
4. Si vous n'avez pas choisi d'utiliser les autorisations gérées par les services pour cet espace de travail lorsque vous l'avez créé, passez des autorisations gérées par le client à des autorisations gérées par les services afin de vous assurer que les rôles et politiques IAM appropriés sont activés pour utiliser l'option de configuration de la AWS source de données dans la console de l'espace de travail Grafana. Pour ce faire, choisissez l'icône de modification par rôle IAM, puis choisissez Service géré, Enregistrer les modifications. Pour plus d'informations, consultez [Autorisations et politiques Amazon Managed Grafana pour les sources de données AWS](#).
5. Choisissez l'onglet Sources de données.
6. Cochez la case pour Amazon, CloudWatch puis choisissez Actions, Activer la politique gérée par les services.
7. Cliquez à nouveau sur l'onglet Sources de données.
8. Choisissez Configurer dans Grafana dans la ligne Amazon CloudWatch.
9. Connectez-vous à la console de l'espace de travail Grafana à l'aide d'IAM Identity Center, si nécessaire.
10. Dans la barre de navigation de la console de l'espace de travail Grafana, choisissez l' AWS icône, puis choisissez AWS services, CloudWatch
11. Sélectionnez la région par défaut à partir de laquelle vous souhaitez que la source de CloudWatch données interroge.
12. Sélectionnez les comptes souhaités, puis choisissez Ajouter une source de données.

## Ajouter manuellement CloudWatch en tant que source de données

Pour ajouter manuellement la source CloudWatch de données

1. Dans le menu latéral de la console Grafana, survolez l'icône Configuration (engrenage), puis choisissez Sources de données.
2. Choisissez Add data source.
3. Choisissez la source CloudWatch de données. Si nécessaire, vous pouvez commencer à taper **CloudWatch** dans le champ de recherche pour vous aider à le trouver.

### CloudWatch paramètres

Les CloudWatch paramètres suivants s'appliquent.

Name (Nom)	Description
Name	Le nom de la source de données. C'est ainsi que vous voyez la source de données dans les panneaux et les requêtes.
Default	Désigne la source de données à présélectionner pour les nouveaux panneaux.
Default Region	Définissez la région dans l'éditeur de requêtes. Peut être modifié en fonction de chaque requête.
Namespaces of Custom Metrics	Spécifie les CloudWatch espaces de noms des métriques personnalisées. Peut inclure plusieurs espaces de noms, séparés par des virgules.
AuthProvider	Spécifie le fournisseur qui doit obtenir les informations d'identification.
Assume Role Arn	Spécifie le nom de ressource Amazon (ARN) du rôle à assumer.
External ID	(Facultatif) Spécifie l'ID externe. À utiliser si vous jouez un rôle dans un autre Compte AWS qui a été créé avec un identifiant externe.

Name (Nom)	Description
Timeout	Configurez le délai d'expiration spécifiquement pour les requêtes CloudWatch Logs.
X-Ray trace links	Pour ajouter automatiquement des liens dans vos journaux lorsque le journal contient le <code>@xrayTraceId</code> champ, liez une source de données X-Ray dans la section X-Ray Trace link de la configuration de la source de données. Une <a href="#">source de données X-Ray</a> doit déjà être configurée.

## Authentification

Pour activer l'authentification entre Amazon Managed Grafana et Amazon Managed Grafana CloudWatch, vous pouvez utiliser la console Amazon Managed Grafana pour créer rapidement les politiques et les autorisations nécessaires. Vous pouvez également configurer manuellement l'authentification en utilisant certaines des mêmes méthodes que sur un serveur Grafana autogéré.

Pour utiliser la configuration de la source de données Amazon Managed Grafana afin de configurer rapidement les politiques, suivez les étapes décrites dans [Utiliser la configuration AWS de la source de données pour l'ajouter CloudWatch en tant que source de données](#)

Pour configurer les autorisations manuellement, utilisez l'une des méthodes décrites dans la section suivante.

## AWS Informations d'identification

Trois méthodes d'authentification différentes sont disponibles.

- AWS SDK par défaut : utilise les autorisations définies dans le rôle associé à votre espace de travail. Pour plus d'informations, consultez [Autorisations gérées par le client](#).
- Accès et clé secrète — Correspond au AWS SDK for Go `StaticProvider`. Utilise l'ID de clé d'accès et la clé secrète fournis pour s'authentifier. Cette méthode n'a aucune solution de rechange et échouera si la paire de clés fournie ne fonctionne pas.

## Rôles IAM

Actuellement, tous les accès CloudWatch se font côté serveur par le backend Grafana à l'aide du SDK officiel. AWS Si vous choisissez la méthode d'authentification par défaut du AWS SDK et que

votre serveur Grafana est en cours d'exécution AWS, vous pouvez utiliser les rôles IAM pour gérer l'authentification automatiquement.

Pour plus d'informations, consultez la section [Rôles IAM](#).

## Politiques IAM

Grafana a besoin d'autorisations accordées via IAM pour pouvoir lire les CloudWatch métriques et les balises, instances et régions EC2. Vous pouvez associer ces autorisations aux rôles IAM et utiliser le support Grafana intégré pour assumer des rôles.

L'exemple de code suivant montre une politique minimale.

```
{
  "Version": "2012-10-17",
  "Statement": [
    {
      "Sid": "AllowReadingMetricsFromCloudWatch",
      "Effect": "Allow",
      "Action": [
        "cloudwatch:DescribeAlarmsForMetric",
        "cloudwatch:DescribeAlarmHistory",
        "cloudwatch:DescribeAlarms",
        "cloudwatch:ListMetrics",
        "cloudwatch:GetMetricStatistics",
        "cloudwatch:GetMetricData",
        "cloudwatch:GetInsightRuleReport"
      ],
      "Resource": "*"
    },
    {
      "Sid": "AllowReadingLogsFromCloudWatch",
      "Effect": "Allow",
      "Action": [
        "logs:DescribeLogGroups",
        "logs:GetLogGroupFields",
        "logs:StartQuery",
        "logs:StopQuery",
        "logs:GetQueryResults",
        "logs:GetLogEvents"
      ],
      "Resource": "*"
    }
  ],
}
```



```
{
  "Sid": "AllowReadingTagsInstancesRegionsFromEC2",
  "Effect": "Allow",
  "Action": ["ec2:DescribeTags", "ec2:DescribeInstances", "ec2:DescribeRegions"],
  "Resource": "*"
},
{
  "Sid": "AllowReadingResourcesForTags",
  "Effect": "Allow",
  "Action": "tag:GetResources",
  "Resource": "*"
},
{
  "Sid": "AllowReadingAcrossAccounts",
  "Effect": "Allow",
  "Action": [
    "oam:ListSinks",
    "oam:ListAttachedLinks"
  ],
  "Resource": "*"
}
]
```

## Endossement d'un rôle

Le `Assume Role` ARN champ vous permet de spécifier le rôle IAM à assumer, le cas échéant. Si vous laissez ce champ vide, les informations d'identification fournies sont utilisées directement et le rôle ou l'utilisateur associé doit disposer des autorisations requises. Si ce champ n'est pas vide, les informations d'identification fournies sont utilisées pour effectuer un `sts:AssumeRole` appel.

## Utilisation de la source CloudWatch de données

Cette section fournit des informations détaillées sur l'utilisation de la source de CloudWatch données.

## Rubriques

- [Utilisation de l'éditeur de requêtes](#)
- [Tableaux de bord sélectionnés](#)
- [Requêtes modélisées](#)
- [Utilisation d'exemples d'ec2\\_instance\\_attribute](#)
- [Utilisation de variables de modèle au format JSON](#)

- [Tarification](#)
- [Quotas de service](#)
- [Observabilité entre comptes](#)

## Utilisation de l'éditeur de requêtes

La source de CloudWatch données peut interroger les données à partir des API CloudWatch Logs CloudWatch et des API Logs, chacune disposant de son propre éditeur de requêtes spécialisé. Vous sélectionnez l'API que vous souhaitez utiliser à l'aide du commutateur de mode de requête situé en haut de l'éditeur.

## Rubriques

- [Utilisation de l'éditeur de requêtes métriques](#)
- [Utilisation de l'éditeur de requêtes Amazon CloudWatch Logs](#)

## Utilisation de l'éditeur de requêtes métriques

L'éditeur de requêtes métriques vous permet de créer deux types de requêtes : Metric Search et Metric Query. L'option Metric Query interroge les données à l'aide de CloudWatch Metrics Insights.

## Champs courants de l'éditeur de requêtes

Trois champs sont communs aux modes Metric Search et Metric Query.

## Champs communs

### Id

L'GetMetricDataAPI exige que toutes les requêtes aient un identifiant unique. Utilisez ce champ pour spécifier l'ID de votre choix. L'identifiant peut inclure des chiffres, des lettres et des traits de soulignement, et doit commencer par une lettre minuscule. Si aucun identifiant n'est spécifié, Amazon Managed Grafana génère un identifiant selon le modèle suivant : `query[refId of the current query row]` Par exemple, `queryA` représente la première ligne de requête dans l'éditeur de panneaux.

### Période

Une période est la durée associée à une CloudWatch statistique spécifique. Les périodes sont définies en secondes. Les valeurs valides incluent 1, 5, 10, 30 ou un multiple de 60. Si vous

laissez le champ de période vide ou si vous le définissez sur `auto`, il est calculé automatiquement en fonction de la plage de temps et de la politique de CloudWatch rétention. La formule utilisée est `time range in seconds / 2000`, puis elle passe à la valeur supérieure suivante dans un tableau de périodes prédéfinies [60, 300, 900, 3600, 21600, 86400] après avoir supprimé les périodes en fonction de la rétention. Pour connaître la période utilisée par Amazon Managed Grafana, choisissez `Afficher l'aperçu de la requête` dans l'éditeur de requêtes.

## Alias

Les modèles d'alias suivants s'appliquent.

Modèle d'alias	Description	Exemple de résultat
<code>{{region}}</code>	Renvoie la région.	<code>us-east-1</code>
<code>{{period}}</code>	Renvoie le point.	<code>3000</code>
<code>{{metric}}</code>	Renvoie la métrique.	<code>CPUUtilization</code>
<code>{{label}}</code>	Renvoie l'étiquette renvoyée par l'opération d'API (Metric Search uniquement).	<code>i-01343</code>
<code>{{namespace}}</code>	Renvoie l'espace de noms (Metric Search uniquement).	<code>AWS/EC2</code>
<code>{{stat}}</code>	Renvoie la statistique (recherche métrique uniquement).	<code>Average</code>
<code>{{[dimension name]}}</code>	Renvoie le nom de la dimension (recherche métrique uniquement).	<code>i-01343</code>

## Utilisation de l'option de recherche métrique

Pour créer une requête valide dans Metric Search, vous devez spécifier l'espace de noms, le nom de la métrique et au moins une statistique. Si `Match Exact` est activé, vous devez également spécifier toutes les dimensions de la métrique que vous interrogez. Le schéma des métriques doit

correspondre exactement. Pour plus d'informations, consultez la section [Syntaxe CloudWatch des expressions de recherche](#).

Si Match Exact est désactivé, vous pouvez spécifier autant de dimensions que vous souhaitez filtrer. Jusqu'à 100 mesures correspondant à vos critères de filtre sont renvoyées.

### Requêtes dynamiques utilisant des caractères génériques de dimension

Vous pouvez surveiller une liste dynamique de mesures en utilisant le caractère générique astérisque (\*) pour une ou plusieurs valeurs de dimension.

Cela vous permet de surveiller les métriques relatives aux AWS ressources, telles que les instances ou les conteneurs EC2. Par exemple, lorsque de nouvelles instances sont créées dans le cadre d'un événement de mise à l'échelle automatique, elles apparaissent automatiquement dans le graphique sans que vous ayez à suivre les nouveaux ID d'instance. Cette fonctionnalité est actuellement limitée à la récupération d'un maximum de 100 métriques. Vous pouvez choisir Afficher l'aperçu de la requête pour voir l'expression de recherche créée automatiquement pour prendre en charge les caractères génériques.

Par défaut, l'expression de recherche est définie de telle sorte que les métriques demandées doivent correspondre exactement aux noms de dimension définis. Cela signifie que dans l'exemple, seules les métriques comportant exactement une dimension et un nom InstanceId sont renvoyées.

Pour inclure des métriques dont d'autres dimensions sont définies, vous pouvez désactiver Match Exact. La désactivation de Match Exact crée également une expression de recherche même si vous n'utilisez pas de caractères génériques. Grafana recherche toute métrique correspondant au moins à l'espace de noms, au nom de la métrique et à toutes les dimensions définies.

### Variables de modèle à valeurs multiples

Lorsque vous définissez des valeurs de dimension basées sur des variables de modèle à valeurs multiples, une expression de recherche est utilisée pour rechercher les métriques correspondantes. Cela permet d'utiliser plusieurs variables de modèle dans une seule requête. Vous pouvez également utiliser des variables de modèle pour les requêtes pour lesquelles l'option Match Exact est désactivée.

Les expressions de recherche étant actuellement limitées à 1 024 caractères, votre requête risque d'échouer si votre liste de valeurs est longue. Si vous souhaitez interroger toutes les métriques ayant une valeur pour un nom de dimension donné, nous vous recommandons d'utiliser le caractère générique astérisque (\*) au lieu de l'AllOption.

L'utilisation de variables de modèle à valeurs multiples n'est prise en charge que pour les valeurs de dimension. L'utilisation de variables de modèle à valeurs multiples pour `RegionNamespace`, ou `Metric Name` n'est pas prise en charge.

## Expressions mathématiques métriques

Vous pouvez créer de nouvelles métriques de séries chronologiques en opérant sur les CloudWatch métriques à l'aide de fonctions mathématiques. Les opérateurs arithmétiques, la soustraction unaire et d'autres fonctions sont pris en charge et peuvent être appliqués aux métriques. CloudWatch Pour plus d'informations sur les fonctions mathématiques CloudWatch métriques, voir [Utilisation des fonctions mathématiques métriques](#).

Par exemple, pour appliquer des opérations arithmétiques à une métrique, attribuez un ID (une chaîne unique) à la métrique brute. Vous pouvez ensuite utiliser cet identifiant et lui appliquer des opérations arithmétiques dans le `Expression` champ de la nouvelle métrique.

Si vous utilisez le `Expression` champ pour référencer une autre requête, par exemple `queryA * 2`, vous ne pouvez pas créer de règle d'alerte basée sur cette requête.

## Période

Une période est la durée associée à une CloudWatch statistique Amazon spécifique. Les périodes sont définies en secondes. Les valeurs valides incluent 1, 5, 10, 30 ou un multiple de 60.

Si vous laissez le champ de période vide ou si vous le définissez sur `auto`, il est calculé automatiquement en fonction de la plage de temps. La formule utilisée est `time range in seconds / 2000`, puis elle passe à la valeur supérieure suivante dans un tableau de périodes prédéfinies [60, 300, 900, 3600, 21600, 86400]. Pour connaître la période utilisée par Amazon Managed Grafana, choisissez `Afficher l'aperçu de la requête` dans l'éditeur de requêtes.

## Lien profond entre les panneaux Grafana et la console CloudWatch

Le choix d'une série chronologique dans le panneau affiche un menu contextuel avec un lien vers `Afficher dans CloudWatch la console`. Le choix de ce lien ouvre un nouvel onglet qui vous amène à la CloudWatch console et affiche toutes les mesures relatives à cette requête. Si vous n'êtes pas actuellement connecté à la CloudWatch console, le lien vous redirige vers la page de connexion. Le lien fourni est valide pour tous Compte AWS, mais n'affiche les statistiques correctes Compte AWS que si vous êtes connecté à la source de données sélectionnée dans Grafana.

Cette fonctionnalité n'est pas disponible pour les métriques basées sur des expressions mathématiques métriques.

## Utilisation de l'option de requête métrique pour interroger les données de CloudWatch Metrics Insights

### Note

Amazon CloudWatch Metrics Insights est en version préliminaire. CloudWatch Les fonctionnalités de Metrics Insights sont ouvertes à tous Comptes AWS. Les fonctionnalités peuvent être sujettes à modification.

Vous pouvez interroger CloudWatch les données de Metrics Insights en choisissant le `metric query` mode dans l'éditeur de requêtes Metric.

CloudWatch Metrics Insights est un puissant moteur de requêtes SQL très performant que vous pouvez utiliser pour interroger vos métriques à grande échelle. Il s'agit d'un moteur de requête SQL rapide et flexible que vous pouvez utiliser pour identifier les tendances et les modèles au sein de tous vos CloudWatch indicateurs en temps réel. Il utilise un dialecte SQL. Pour plus d'informations sur la syntaxe des requêtes Metrics Insights, consultez [Syntaxe des requêtes et mots clés](#).

### Syntaxe des requêtes et mots clés

CloudWatch Metrics Insights utilise un dialecte SQL. L'exemple suivant montre la syntaxe de la requête.

```
SELECT FUNCTION(metricName)
  FROM namespace | [ SCHEMA(namespace[, labelKey [, ...] ]) ]
      [ WHERE labelKey OPERATOR labelValue [AND|OR|([...])*] [, ...] ]
      [ GROUP BY labelKey [, ...] ]
      [ ORDER BY FUNCTION() [DESC | ASC] ]
      [ LIMIT number ]
```

Les mots clés ne font pas la distinction majuscules/majuscules, mais les identificateurs font la distinction majuscules/minuscules. Les identifiants incluent les noms des métriques, des espaces de noms et des dimensions.

Le tableau suivant fournit les mots clés de requête et leurs descriptions.

Mot clé	Description
<code>FUNCTION</code>	Obligatoire. Spécifie la fonction d'agrégation à utiliser, ainsi que le nom de la métrique à interroger. Les valeurs valides sont AVG, COUNT, MAX, MIN et SUM.
<code>MetricName</code>	Obligatoire. Par exemple, <code>CPUUtilization</code> .
<code>FROM</code>	Obligatoire. Spécifie la source de la métrique. Vous pouvez spécifier soit l'espace de noms de métrique qui contient la métrique à interroger, soit une fonction de table SCHEMA. Voici quelques exemples d'espaces de noms : <code>AWS/EC2</code> et <code>AWS/Lambda</code>
<code>SCHEMA</code>	(Facultatif) Filtre les résultats de la requête pour afficher uniquement les mesures qui correspondent exactement ou celles qui ne correspondent pas.
<code>WHERE</code>	(Facultatif) Filtre les résultats pour n'afficher que les mesures correspondant à l'expression que vous avez spécifiée. Par exemple, <code>WHERE InstanceType != 'c3.4xlarge'</code> .
<code>GROUP BY</code>	(Facultatif) Regroupe les résultats de la requête en plusieurs séries chronologiques. Par exemple, <code>GROUP BY ServiceName</code> .
<code>ORDER BY</code>	(Facultatif) Spécifie l'ordre des séries chronologiques à renvoyer. Les options sont ASC et DESC.
<code>LIMIT</code>	(Facultatif) Limite le nombre de séries chronologiques à renvoyer.

Voici quelques exemples :

- ```
SELECT AVG(CPUUtilization) FROM "AWS/EC2"
```

Correspond à toutes les `CPUUtilization` métriques de l'`AWS/EC2` espace de noms, en ignorant leurs dimensions, et renvoie une seule série chronologique agrégée.

- ```
SELECT AVG(CPUUtilization) FROM SCHEMA("AWS/EC2")
```

Correspond uniquement aux CPUUtilization métriques de l'AWS/EC2 espace de noms dont aucune dimension n'est définie.

- ```
SELECT AVG(CPUUtilization) FROM SCHEMA("AWS/EC2", InstanceId)
```

Correspond uniquement aux CPUUtilization métriques qui ont été signalées CloudWatch avec exactement une dimension, InstanceId.

- ```
SELECT SUM(RequestCount) FROM SCHEMA("AWS/ApplicationELB", LoadBalancer, AvailabilityZone)
```

Correspond uniquement aux RequestCount métriques signalées au formulaire CloudWatch AWS/ ApplicationELB avec exactement deux dimensions, LoadBalancer et AvailabilityZone.

Les valeurs des étiquettes doivent être placées entre guillemets simples.

## Caractères d'échappement

Dans une requête, les valeurs d'étiquette doivent toujours être entourées de guillemets simples. Par exemple, `SELECT MAX(CPUUtilization) FROM "AWS/EC2" WHERE AutoScalingGroupName = 'my-production-fleet'`.

Les espaces de noms de métriques, les noms de métriques et les clés d'étiquette contenant des caractères autres que des lettres, des chiffres et des traits de soulignement (`_`) doivent être entourés de guillemets doubles. Par exemple, `SELECT MAX("My.Metric")`. Si l'un d'entre eux contient lui-même un guillemet double (par exemple `Bytes"Input"`), vous devez éviter ce guillemet double avec des barres obliques inverses, comme dans `SELECT AVG("Bytes\"Input\"")`. Si un espace de noms de métrique, un nom de métrique ou une clé d'étiquette contient un mot qui est un mot-clé réservé dans Metrics Insights, ceux-ci doivent également être entre guillemets doubles. Par exemple, si vous disposez d'une métrique nommée `LIMIT`, vous devez utiliser `SELECT AVG("LIMIT")`. Il est également valable de placer n'importe quel espace de noms, nom de métrique ou étiquette entre guillemets doubles, même s'il n'inclut pas de mot-clé réservé.

## Mode générateur et mode code

Vous pouvez créer une requête en Builder mode ou en Code mode.



## Pour créer une requête en **Builder** mode

1. Parcourez et sélectionnez un espace de noms de métrique, un nom de métrique, un filtre, un groupe et des options de commande à l'aide des informations du tableau précédent.
2. Pour chacune de ces options, faites votre choix dans la liste des options possibles.

## Pour créer une requête en **Code** mode

1. Rédigez votre requête dans l'éditeur de code.
2. Pour exécuter la requête, choisissez Exécuter la requête dans l'éditeur de code.

## Pour créer une requête dans le `builder` mode :

- Parcourez et sélectionnez un espace de noms de métrique, un nom de métrique, un filtre, un groupe et des options de commande à l'aide des informations du tableau ci-dessus.
- Pour chacune de ces options, faites votre choix dans la liste des options possibles.

Grafana construit automatiquement une requête SQL en fonction de vos sélections.

## Pour créer une requête dans le `code` mode :

- Rédigez votre requête dans l'éditeur de code.
- Pour exécuter la requête, choisissez l'option Exécuter la requête dans l'éditeur de code.

L'éditeur de code intègre une fonction de saisie semi-automatique qui fournit des suggestions de mots clés, d'agrégations, d'espaces de noms, de métriques, d'étiquettes et de valeurs d'étiquette. Les suggestions s'affichent lorsque vous entrez un espace, une virgule ou le signe dollar. Vous pouvez également utiliser la combinaison de touches `CTRL+Space`.

L'éditeur de code peut compléter automatiquement la requête. Cependant, l'utilisation de variables de modèle dans l'éditeur de code peut interférer avec l'autocomplétion.

## CloudWatch Exemples de Metrics Insights

### Note

CloudWatch Metrics Insights est en version préliminaire ouverte. L'aperçu est ouvert à tous les AWS comptes et vous n'avez pas besoin de demander l'accès. Des fonctionnalités peuvent être ajoutées ou modifiées avant l'annonce de la disponibilité générale.

Cette section contient des exemples de requêtes CloudWatch Metrics Insights utiles que vous pouvez copier et utiliser directement ou copier et modifier dans l'éditeur de requêtes. Certains de ces exemples sont déjà disponibles dans la console et vous pouvez y accéder en choisissant Add query (Ajouter une requête) dans la vue Metrics (Métriques).

### Exemples EC2

#### Afficher les métriques d'utilisation du processeur par instance

```
SELECT AVG(CPUUtilization)
FROM "AWS/EC2"
GROUP BY InstanceId
```

#### Afficher l'utilisation moyenne du processeur sur l'ensemble du parc

```
SELECT AVG(CPUUtilization)
FROM SCHEMA("AWS/EC2", InstanceId)
```

#### Afficher les 10 instances présentant l'utilisation moyenne du processeur la plus élevée

```
SELECT MAX(CPUUtilization)
FROM "AWS/EC2"
GROUP BY InstanceId
LIMIT 10
```

Afficher les 10 instances présentant le taux d'utilisation du processeur le plus élevé, classées par maximum, par ordre décroissant

```
SELECT AVG(CPUUtilization)
FROM "AWS/EC2"
GROUP BY InstanceId
ORDER BY MAX() DESC
LIMIT 10
```

Dans ce cas, l' CloudWatch agent collecte une métrique d'utilisation du processeur par application. Cette requête filtre la moyenne de cette métrique pour un nom d'application spécifique.

```
SELECT AVG(CPUUtilization)
FROM "AWS/CWAgent"
WHERE ApplicationName = 'eCommerce'
SELECT AVG(ConcurrentExecutions)
FROM "AWS/Lambda"
```

Afficher le temps d'exécution moyen des 10 principales fonctions Lambda, classées par maximum, par ordre décroissant

```
SELECT AVG(Duration)
FROM "AWS/Lambda"
GROUP BY FunctionName
ORDER BY MAX() DESC
LIMIT 10
```

Afficher le maximum, la moyenne et le minimum des temps d'exécution Lambda

```
SELECT MAX(Duration)
FROM "AWS/Lambda"
```

### Application Load Balancer

Afficher les métriques qui ont les dimensions LoadBalanceret AvailabilityZone

```
SELECT SUM(RequestCount)
FROM SCHEMA("AWS/ApplicationELB", LoadBalancer, AvailabilityZone)
```

Afficher les métriques avec le nombre de connexions TCP simultanées actives

```
SELECT AVG(ActiveConnectionCount)
FROM "AWS/ApplicationELB"
```

## Exemples d'Amazon EBS

Afficher les 10 premiers octets d'écriture moyens par volume par ordre décroissant

```
SELECT AVG(VolumeWriteBytes)
FROM "AWS/EBS"
GROUP BY VolumeId
ORDER BY MAX() DESC
LIMIT 10
```

Afficher le temps d'écriture moyen d'un volume Amazon EBS

```
SELECT AVG(VolumeTotalWriteTime)
FROM "AWS/EBS"
```

Afficher le temps d'inactivité moyen d'un volume Amazon EBS

```
SELECT AVG(VolumeIdleTime)
FROM "AWS/EBS"
View average burst balance per volume
SELECT AVG(BurstBalance)
FROM "AWS/EBS"
GROUP BY VolumeId
View average read bytes across Amazon EBS volumes
SELECT AVG(VolumeReadBytes)
FROM "AWS/EBS"
```

Afficher le nombre moyen d'octets d'écriture sur les volumes Amazon EBS

```
SELECT AVG(VolumeWriteBytes)
FROM "AWS/EBS"
```

## Exemples Amazon Simple Storage Service

Afficher le groupe de latence moyenne par nom de compartiment

```
SELECT AVG(TotalRequestLatency)
FROM "AWS/S3"
GROUP BY BucketName
```

Afficher le nombre moyen d'objets par compartiment dans tous les compartiments Amazon S3

```
SELECT AVG(NumberOfObjects)
FROM "AWS/S3"
GROUP BY BucketName
```

## Exemples Amazon Simple Notification Service

A mazon-simple-notificaation-service -exemples

```
SELECT AVG(NumberOfMessagesPublished)
FROM "AWS/SNS"
```

Afficher le nombre moyen de messages ayant échoué pour chaque nom de rubrique

```
SELECT AVG(NumberOfNotificationsFailed)
FROM "AWS/SNS"
GROUP BY TopicName
```

## AWS Exemples d'utilisation de l'API

Afficher les 20 meilleures AWS API en fonction du nombre d'appels sur votre compte

```
SELECT COUNT(CallCount)
FROM "AWS/Usage"
WHERE "Type" = 'API'
GROUP BY "Service", "Resource"
ORDER BY SUM() DESC
```

```
LIMIT 20
```

## CloudWatch Limites de Metrics Insights

CloudWatch Les limites de Metrics Insights sont actuellement les suivantes :

- Vous ne pouvez interroger que les trois dernières heures de données.
- Une seule requête ne peut traiter plus de 10 000 métriques. Cela signifie que si les WHERE clauses SELECTFROM, et correspondent à plus de 10 000 métriques, seules les 10 000 premières métriques trouvées seront traitées par la requête.
- Une seule requête ne peut pas renvoyer plus de 500 séries chronologiques. Cela signifie que si la requête traite plus de 500 métriques, toutes les métriques ne seront pas renvoyées dans les résultats de la requête. Si vous utilisez une ORDER BY clause, toutes les métriques traitées seront triées et les 500 ayant les valeurs les plus élevées ou les plus faibles selon votre ORDER BY clause seront renvoyées. Si vous n'incluez aucune ORDER BY clause, vous ne pouvez pas contrôler les 500 métriques correspondantes qui sont renvoyées.
- Chaque GetMetricData opération ne peut comporter qu'une seule requête, mais vous pouvez avoir plusieurs widgets dans un tableau de bord qui incluent chacun une requête.

## Utilisation de l'éditeur de requêtes Amazon CloudWatch Logs

Pour interroger CloudWatch les journaux, sélectionnez la région et jusqu'à 20 groupes de journaux que vous souhaitez interroger. Utilisez la zone de saisie principale pour rédiger votre requête. Pour plus d'informations, consultez la section [Syntaxe de requête CloudWatch Logs Insights](#).

Vous pouvez également écrire des requêtes renvoyant des données de séries chronologiques à l'aide de la stats commande dans CloudWatch Logs Insights. Lorsque vous effectuez stats des requêtes dans Explore, vous devez vous assurer que vous êtes en mode Metrics Explore.

À droite du champ de saisie de la requête se trouve un lien CloudWatch Logs Insights qui ouvre la console CloudWatch Logs Insights avec votre requête. Vous pouvez y poursuivre votre exploration si nécessaire.

## Utilisation de variables de modèle

Comme plusieurs autres sources de données, la source de CloudWatch données prend en charge l'utilisation de variables de modèle dans les requêtes. Pour plus d'informations, consultez [Modèles et variables](#).

## Liens profonds entre les panneaux Grafana et la console Logs CloudWatch

Si vous souhaitez consulter votre requête dans la console CloudWatch Logs Insights, cliquez sur le bouton CloudWatch Logs Insights à côté de l'éditeur de requêtes. Si vous n'êtes pas actuellement connecté à la CloudWatch console, le lien vous redirige vers la page de connexion. Le lien fourni est valide pour tous Compte AWS , mais n'affiche les statistiques correctes Compte AWS que si vous êtes connecté à la source de données sélectionnée dans Grafana.

### Alerte

Comme CloudWatch les requêtes Logs peuvent renvoyer des données numériques, par exemple à l'aide de la `stats` commande, les alertes sont prises en charge. Pour plus d'informations, voir [Alerte Grafana](#).

### Tableaux de bord sélectionnés

La source de CloudWatch données mise à jour est fournie avec des tableaux de bord préconfigurés pour cinq des services les plus populaires AWS :

- Amazon EC2
- Amazon Elastic Block Store
- AWS Lambda
- Amazon CloudWatch Logs
- Amazon Relational Database Service

Pour importer les tableaux de bord préconfigurés, rendez-vous sur la page de configuration de votre source de CloudWatch données et choisissez l'onglet Tableaux de bord. Choisissez Importer pour le tableau de bord que vous souhaitez utiliser. Pour personnaliser le tableau de bord, nous vous recommandons de l'enregistrer sous un autre nom, faute de quoi le tableau de bord sera remplacé lors de la publication d'une nouvelle version du tableau de bord.

### Requêtes modélisées

Au lieu de coder en dur des détails tels que les serveurs, les applications et les noms des capteurs dans vos requêtes métriques, vous pouvez utiliser des variables à leur place. Les variables sont affichées sous forme de boîtes de sélection déroulantes en haut du tableau de bord. Vous pouvez utiliser ces listes déroulantes pour modifier les données affichées dans votre tableau de bord.

Voir [Modèles](#) pour une introduction à la fonctionnalité de création de modèles et aux différents types de variables de modèles.

## Variable de requête

La source de CloudWatch données fournit les requêtes suivantes que vous pouvez spécifier dans le champ Requête de la vue d'édition des variables. Vous pouvez les utiliser pour remplir la liste des options d'une variable avec des éléments tels que `regionnamespaces`, `metric names`, `etdimension keys/values`.

À la place de `region`, vous pouvez spécifier `default` d'utiliser la région par défaut configurée dans la source de données pour la requête.

Name (Nom)	Description
<code>regions()</code>	Renvoie une liste de toutes les AWS régions.
<code>namespaces()</code>	Renvoie la liste des espaces de noms pris CloudWatch en charge.
<code>metrics(namespace, [region])</code>	Renvoie une liste de métriques dans l'espace de noms. (Spécifiez la région ou utilisez-la "default" pour les mesures personnalisées.)
<code>dimension_keys(namespace)</code>	Renvoie une liste des clés de dimension dans l'espace de noms.
<code>dimension_values(region, namespace, metric, dimension_key, [filters])</code>	Renvoie une liste de valeurs de dimension correspondant à la valeur spécifiée <code>region namespace metric, ou dimension_key</code> . Vous pouvez également utiliser la dimension <code>filters</code> pour obtenir un résultat plus spécifique.
<code>ebs_volume_ids(region, instance_id)</code>	Renvoie une liste d'identifiants de volume correspondant à la valeur spécifiée <code>region, instance_id</code> .
<code>ec2_instance_attribute(region, attribute_name, filters)</code>	Renvoie une liste d'attributs correspondant à la valeur spécifiée <code>region, attribute_name, filters</code> .



Name (Nom)	Description
<code>resource_arns(region, resource_type, tags)</code>	Renvoie une liste d'ARN correspondant aux valeurs spécifiées <code>region</code> , <code>resource_type</code> , et <code>tags</code> .
<code>statistics()</code>	Renvoie une liste de toutes les statistiques standard.

Pour plus de détails sur les métriques CloudWatch fournies, consultez la section [AWS Services qui publient CloudWatch des métriques](#).

### Exemples de requêtes modélisées

Le tableau suivant présente des exemples de requêtes dimensionnelles qui renvoient une liste de ressources pour des AWS services individuels.

Requête	Service
<code>dimension_values(us-east-1,AWS/ELB,RequestCount,LoadBalancerName)</code>	Elastic Load Balancing
<code>dimension_values(us-east-1,AWS/ElastiCache,CPUUtilization,CacheClusterId)</code>	Amazon ElastiCache
<code>dimension_values(us-east-1,AWS/Redshift,CPUUtilization,ClusterIdentifier)</code>	Amazon Redshift
<code>dimension_values(us-east-1,AWS/RDS,CPUUtilization,DBInstanceIdentifier)</code>	Amazon RDS
<code>dimension_values(us-east-1,AWS/S3,BucketSizeBytes,BucketName)</code>	Amazon Simple Storage Service (Amazon S3)

Requête	Service
<code>dimension_values(us-east-1,CWAgent,disk_used_percent,device,{"InstanceId":"\$instance_id"})</code>	CloudWatch Agent
<code>resource_arns(eu-west-1,elasticloadbalancing:loadbalancer,{"elasticbeanstalk:environment-name":["myApp-dev","myApp-prod"]})</code>	Elastic Load Balancing
<code>resource_arns(eu-west-1,ec2:instance,{"elasticbeanstalk:environment-name":["myApp-dev","myApp-prod"]})</code>	Amazon EC2

Utilisation d'exemples d'`ec2_instance_attribute`

## Filtres JSON

La `ec2_instance_attribute` requête est `filters` au format JSON. Vous pouvez définir des filtres prédéfinis de `ec2:DescribeInstances`. Notez que le filtrage proprement dit a lieu dans Grafana AWS, et non dans Grafana.

L'exemple de code suivant montre la syntaxe des filtres.

```
{ filter_name1: [ filter_value1 ], filter_name2: [ filter_value2 ] }
```

L'exemple suivant montre la `ec2_instance_attribute()` requête.

```
ec2_instance_attribute(us - east - 1, InstanceId, { 'tag:Environment': ['production'] });
```

## Sélection d'attributs

Un seul attribut par instance peut être renvoyé. N'importe quel attribut plat peut être sélectionné (c'est-à-dire s'il possède une valeur unique et n'est pas un objet ou un tableau). Les attributs plats suivants sont disponibles.

- `AmiLaunchIndex`
- `Architecture`

- ClientToken
- EbsOptimized
- EnaSupport
- Hypervisor
- IamInstanceProfile
- ImageId
- InstanceId
- InstanceLifecycle
- InstanceType
- KernelId
- KeyName
- LaunchTime
- Platform
- PrivateDnsName
- PrivateIpAddress
- PublicDnsName
- PublicIpAddress
- RamdiskId
- RootDeviceName
- RootDeviceType
- SourceDestCheck
- SpotInstanceRequestId
- SrioVNetSupport
- SubnetId
- VirtualizationType
- VpcId

Les balises peuvent être sélectionnées en préfixant le nom de la balise par `Tags`.

L'exemple suivant montre la `ec2_instance_attribute()` requête.

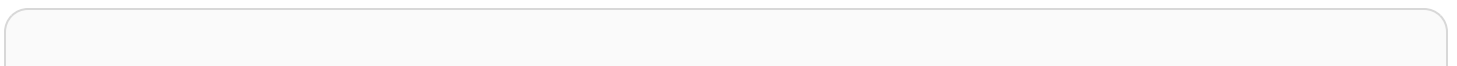

```
ec2_instance_attribute(us - east - 1, Tags.Name, { 'tag:Team': ['sysops'] });
```

## Utilisation de variables de modèle au format JSON

Certaines requêtes acceptent les filtres au format JSON et Grafana prend en charge la conversion des variables de modèle en JSON.

Sienv = 'production', 'staging', la requête suivante renverra les ARN des instances EC2 pour lesquelles la Environment balise est production ou. staging

```
resource_arns(us-east-1, ec2:instance, {"Environment":${env:json}})
```

## Tarifcation

La source de CloudWatch données Amazon pour Grafana utilise les appels d'GetMetricData CloudWatch API ListMetrics et pour répertorier et récupérer des métriques. La tarification des CloudWatch journaux est basée sur la quantité de données ingérées, archivées et analysées via les requêtes CloudWatch Logs Insights. Pour plus d'informations, consultez [Amazon CloudWatch Pricing](#).

Chaque fois que vous sélectionnez une dimension dans l'éditeur de requêtes, Grafana émet une ListMetrics demande. Chaque fois que vous modifiez les requêtes dans l'éditeur de requêtes, une nouvelle demande est émise. GetMetricData

Les demandes d'API pour récupérer des échantillons de données utilisent l'GetMetricDataopération. Cette opération fournit une meilleure prise en charge des mathématiques CloudWatch métriques. Il prend également en charge la génération automatique d'expressions de recherche lorsque vous utilisez des caractères génériques ou lorsque vous désactivez l'option Match Exact. L'GetMetricDataopération entraîne des frais. Pour plus d'informations, consultez [Amazon CloudWatch Pricing](#).

## Quotas de service

AWS définit des quotas, ou des limites, pour les ressources, les opérations et les éléments de votre AWS compte. En fonction du nombre de requêtes dans votre tableau de bord et du nombre d'utilisateurs accédant au tableau de bord, vous pouvez atteindre les limites d'utilisation pour diverses ressources CloudWatch et CloudWatch journaux. Notez que les quotas sont définis par compte et par AWS région. Si vous utilisez plusieurs régions ou si vous avez configuré plusieurs sources de CloudWatch données pour effectuer des requêtes sur plusieurs comptes, vous devez demander une

augmentation du quota pour chaque compte et pour chaque région dans laquelle vous atteignez la limite.

Pour plus d'informations, consultez la section [Quotas CloudWatch de service](#).

## Observabilité entre comptes

### Warning

Cette fonctionnalité nécessite que votre espace de travail Grafana soit de version 9 ou ultérieure.

Le CloudWatch plugin vous permet de surveiller et de dépanner les applications sur plusieurs comptes régionaux. Grâce à l'observabilité entre comptes, vous pouvez facilement rechercher, visualiser et analyser les métriques et les journaux sans vous soucier des limites des comptes.

Pour activer l'observabilité entre comptes, activez-la d'abord dans CloudWatch, puis ajoutez les actions IAM appropriées au rôle/à l'utilisateur exécutant le plugin. Si votre espace de travail Amazon Managed Grafana s'exécute au sein d'un VPC, vous devez également disposer d'une passerelle NAT pour prendre en charge l'accès à Internet.

- Pour savoir comment activer cette fonctionnalité, consultez la section sur l'[observabilité CloudWatch entre comptes](#) dans le guide de CloudWatch l'utilisateur Amazon.
- Les actions suivantes sont les actions IAM appropriées à ajouter pour le rôle/l'utilisateur qui exécute le plugin.

```
{
  "Sid": "AllowReadingAcrossAccounts",
  "Effect": "Allow",
  "Action": [
    "oam:ListSinks",
    "oam:ListAttachedLinks"
  ],
  "Resource": "*"
}
```

- L'observabilité entre comptes pour la source de CloudWatch données repose sur Amazon CloudWatch Observability Access Manager. L'Observability Access Manager ne prend pas en charge les points de terminaison VPC. Si votre espace de travail Amazon Managed Grafana

s'exécute au sein d'un VPC, vous devez également disposer d'une passerelle NAT qui permet à l'espace de travail d'appeler des API sur Internet.

#### Note

Vous devez également disposer des autorisations IAM pour lire les CloudWatch données du compte auquel vous essayez d'accéder.

## Connectez-vous à une source OpenSearch de données Amazon Service

#### Note

Dans les espaces de travail qui prennent en charge la version 9 ou une version plus récente, cette source de données peut nécessiter l'installation du plug-in approprié. Pour plus d'informations, consultez [Étendez votre espace de travail avec des plug-ins](#).

Avec Amazon Managed Grafana, vous pouvez ajouter Amazon OpenSearch Service en tant que source de données en utilisant l'option de configuration de la source de AWS données dans la console de l'espace de travail Grafana. Cette source de données prend en charge les domaines de OpenSearch service, qui exécutent OpenSearch des clusters, ainsi que les anciens clusters Elasticsearch.

L' AWS option de configuration de la source de données simplifie l'ajout de OpenSearch Service en tant que source de données en découvrant vos comptes de OpenSearch service existants et en gérant la configuration des informations d'authentification requises pour y accéder OpenSearch. Vous pouvez utiliser cette méthode pour configurer l'authentification et ajouter le OpenSearch service en tant que source de données, ou vous pouvez configurer manuellement la source de données et les informations d'authentification nécessaires en utilisant la même méthode que sur un serveur Grafana autogéré.

La source de données du OpenSearch service prend en charge le langage PPL (Piped Processing Language). Pour plus d'informations sur PPL, consultez [Interroger les données Amazon OpenSearch Service à l'aide du langage de traitement pipé](#).

Vous pouvez utiliser la source de données du OpenSearch service pour effectuer de nombreux types de OpenSearch requêtes simples ou complexes afin de visualiser les journaux ou les métriques

qui y sont stockés OpenSearch. Vous pouvez également annoter les événements du journal dans OpenSearch vos graphiques.

## Rubriques

- [Utiliser la configuration de la source de AWS données pour ajouter un OpenSearch service en tant que source de données](#)
- [Ajouter manuellement Amazon OpenSearch Service en tant que source de données](#)
- [OpenSearch Paramètres du service](#)
- [Utilisation de la source OpenSearch de données Amazon Service](#)
- [Amazon OpenSearch Service sans serveur](#)
- [Support Traces](#)

Utiliser la configuration de la source de AWS données pour ajouter un OpenSearch service en tant que source de données

Pour utiliser la configuration AWS des sources de données, vous devez d'abord utiliser la console Amazon Managed Grafana pour activer les rôles IAM gérés par le service qui accordent à l'espace de travail les politiques IAM nécessaires pour lire les ressources du OpenSearch service dans votre compte ou dans l'ensemble de vos unités organisationnelles. Vous utilisez ensuite la console d'espace de travail Amazon Managed Grafana pour ajouter le OpenSearch service en tant que source de données.

Pour utiliser la configuration de la source de AWS données pour ajouter un OpenSearch service en tant que source de données

1. [Ouvrez la console Amazon Managed Grafana à l'adresse https://console.aws.amazon.com/grafana/.](https://console.aws.amazon.com/grafana/)
2. Dans le coin supérieur gauche de la page, cliquez sur l'icône du menu, puis sur Tous les espaces de travail.
3. Choisissez le nom de l'espace de travail.
4. Si vous n'avez pas choisi d'utiliser les autorisations gérées par les services pour cet espace de travail lorsque vous l'avez créé, passez des autorisations gérées par le client à des autorisations gérées par les services afin de vous assurer que les rôles et politiques IAM appropriés sont activés pour utiliser l'option de configuration de la AWS source de données dans la console de l'espace de travail Grafana. Pour ce faire, choisissez l'icône de modification par rôle IAM,

puis choisissez Service géré, Enregistrer les modifications. Pour plus d'informations, consultez [Autorisations et politiques Amazon Managed Grafana pour les sources de données AWS](#).

5. Choisissez l'onglet Sources de données. Cochez ensuite la case Amazon OpenSearch Service, puis choisissez Actions, Activer la politique gérée par le service.
6. Choisissez à nouveau l'onglet Sources de données, puis sélectionnez Configurer dans Grafana dans la ligne Amazon OpenSearch Service.
7. Connectez-vous à la console de l'espace de travail Grafana à l'aide d'IAM Identity Center si nécessaire.
8. Dans la barre de navigation de gauche de la console de l'espace de travail Grafana, choisissez l'AWS icône, puis choisissez AWS services, Amazon OpenSearch Service.
9. Sélectionnez la région dans laquelle vous souhaitez qu'Amazon Managed Grafana recherche pour découvrir les ressources du OpenSearch service, puis sélectionnez les comptes et les domaines de OpenSearch service que vous souhaitez ajouter, configurez les paramètres d'index, puis choisissez Ajouter des sources de données.

Ajouter manuellement Amazon OpenSearch Service en tant que source de données

Pour ajouter manuellement la source OpenSearch de données Amazon Service

1. Dans le menu latéral de la console Grafana, choisissez l'AWS icône, puis choisissez Sources de données.
2. Choisissez la source OpenSearch de données Amazon Service. Si nécessaire, vous pouvez commencer à taper **OpenSearch** dans le champ de recherche pour vous aider à le trouver.
3. Choisissez la région à partir de laquelle vous souhaitez rechercher des données.
4. Choisissez Add data source.

#### Note

Si le lien Sources de données n'apparaît pas dans le menu latéral, cela signifie que votre utilisateur actuel n'a pas le Admin rôle.



## OpenSearch Paramètres du service

Nom (Non	Description
Nome	Le nom de la source de données. C'est ainsi que vous voyez la source de données dans les panneaux et les requêtes.
Defa	La source de données par défaut signifie qu'elle sera présélectionnée pour les nouveaux panneaux.
Url	Le point de terminaison de votre domaine de OpenSearch service. Le point de terminaison prend le format suivant : <code>https ://search-my-domain.us-east-1.es.amazonaws.com</code> .
Accè	Serveur (par défaut) = L'URL doit être accessible depuis le backend/serveur Grafana. Navigateur = L'URL doit être accessible depuis le navigateur.

Le mode d'accès contrôle la manière dont les demandes adressées à la source de données seront traitées. Le serveur doit être le moyen préféré si rien d'autre n'est indiqué.

### Mode d'accès au serveur (par défaut)

Toutes les demandes sont effectuées depuis le navigateur vers le backend ou le serveur de Grafana, qui les transmet à la source de données, contournant ainsi les éventuelles exigences de partage de ressources entre origines (CORS). Si vous sélectionnez ce mode d'accès, l'URL doit être accessible depuis le backend ou le serveur Grafana.

### Accès (direct) au navigateur

Amazon Managed Grafana ne prend pas en charge l'accès direct par navigateur.

### Paramètres de l'index

Ici, vous pouvez définir une valeur par défaut pour `time field` et spécifier le nom de votre OpenSearch index. Vous pouvez utiliser un modèle temporel pour le nom de l'index ou un caractère générique.

### OpenSearch/Version d'Elasticsearch

Spécifiez votre version OpenSearch ou celle de votre ancienne version d'Elasticsearch dans le menu déroulant des versions. La version est importante car il existe des différences dans la façon dont les

requêtes sont composées pour chaque version. Grafana prend actuellement en charge OpenSearch la version 1.0.x. Les versions prises en charge d'Elasticsearch sont 2.0+5.0+, 5.6+6.0+, et 7.0+. La valeur 5.6+ signifie la version 5.6 ou supérieure, mais inférieure à 6.0. La valeur 6.0+ signifie la version 6.0 ou supérieure, mais inférieure à 7.0. Enfin, 7.0+ signifie la version 7.0 ou supérieure, mais inférieure à 8.0.

### Intervalle de temps minimum

Limite inférieure pour le regroupement automatique par intervalle de temps. Il est recommandé de régler la fréquence d'écriture, par exemple 1m si vos données sont écrites toutes les minutes. Cette option peut également être remplacée/configurée dans un panneau de tableau de bord sous Options de source de données. Cette valeur doit être formatée sous la forme d'un nombre suivi d'un identifiant horaire valide, par exemple 1m (1 minute) ou 30s (30 secondes). Les identifiants horaires suivants sont pris en charge.

Identifiant	Description
y	Année
M	Mois
w	semaine
d	jour
h	Heure
m	Minute
s	Seconde
ms	Milliseconde

### Journaux

Deux paramètres, `Message field name` et `Level field name`, peuvent éventuellement être configurés à partir de la page des paramètres de la source de données pour déterminer les champs qui seront utilisés pour les messages de journal et les niveaux de journalisation lors de la visualisation des connexions. [Explorez](#)

Par exemple, si vous utilisez une configuration par défaut de Filebeat pour envoyer les journaux au OpenSearch Service, la configuration suivante devrait fonctionner.

- Nom du champ du message : message
- Nom du champ de niveau : fields.level

## Liaisons de données

Les liens de données créent un lien à partir d'un champ spécifié accessible dans la vue des journaux dans Explore.

Chaque configuration de liaison de données comprend les éléments suivants :

- Champ : nom du champ utilisé par le lien de données.
- URL/requête — Si le lien est externe, entrez l'URL complète du lien. S'il s'agit d'un lien interne, cette entrée sert de requête pour la source de données cible. Dans les deux cas, vous pouvez interpoler la valeur du champ à l'aide d'une `${__value.raw}` macro.
- Lien interne : sélectionnez cette option s'il s'agit d'un lien interne ou externe. Si le lien est interne, un sélecteur de source de données vous permet de sélectionner la source de données cible. Seules les sources de données de suivi sont prises en charge.

## Utilisation de la source OpenSearch de données Amazon Service

### Éditeur de requêtes métriques

L'éditeur de OpenSearch requêtes vous permet de sélectionner plusieurs indicateurs et de les regrouper selon plusieurs termes ou filtres. Utilisez les icônes plus et moins à droite pour ajouter/supprimer des métriques ou les regrouper par clauses. Certaines métriques et clauses de regroupement par comportent des options. Choisissez le texte de l'option pour développer la ligne afin d'afficher et de modifier la métrique ou de la regrouper par options.

### Utilisation du langage de traitement canalisé (PPL)

La source de données Amazon OpenSearch Service prend en charge le langage PPL (Piped Processing Language), qui permet des fonctionnalités de requête et de visualisation plus simples mais puissantes pour. OpenSearch Le PPL permet aux clients d'explorer et de rechercher des données sans avoir à composer de longues instructions DSL ( OpenSearch Domain Specific Language) ou à écrire des requêtes à l'aide d'objets JSON. Avec PPL, vous pouvez écrire des

requêtes sous la forme d'un ensemble de commandes délimitées par des canaux similaires aux canaux UNIX.

Prenons l'exemple de requête DSL suivant comme exemple :

```
GET opensearch_sample_data_logs/_search{"from":0,"size":0,"timeout":"1m","query":
{"bool":{"should":[{"term":{"response.keyword":{"value":"404","boost":1}}}, {"term":
{"response.keyword":
{"value":"503","boost":1}}}], "adjust_pure_negative":true, "boost":1}, "sort":
[{"_doc":{"order":"asc"}], "aggregations":{"composite_buckets":{"composite":
{"size":1000, "sources":[{"host":{"terms":
{"field":"host.keyword", "missing_bucket":true, "order":"asc"}}, {"response":{"terms":
{"field":"response.keyword", "missing_bucket":true, "order":"asc"}}]}], "aggregations":
{"request_count":{"value_count":{"field":"request.keyword"}}, "sales_bucket_sort":
{"bucket_sort":{"sort":[{"request_count":{"order":"desc"}], "size":10}}}}}}}>
```

La requête DSL précédente peut être remplacée par la commande PPL suivante qui est concise et lisible par l'homme.

```
source = opensearch_sample_data_logs | where response='404' or response='503' | stats
count(request) as request_count by host, response | sort -request_count
```

Pour plus d'informations sur PPL, consultez la section [Interrogation des données Amazon OpenSearch Service à l'aide du langage de traitement canalisé](#).

### Dénomination des séries et modèles d'alias

Vous pouvez contrôler le nom des séries chronologiques à l'aide du champ de Alias saisie.

Modèle	Description
{{term fieldname}}	Remplacé par la valeur d'un terme Grouper par.
{{metric}}	Remplacé par le nom de la métrique (ex. Moyenne, minimale, maximale).
{{field}}	Remplacé par le nom du champ métrique.

## Métriques du pipeline

Certaines agrégations métriques sont appelées agrégations de pipelines ; par exemple, moyenne mobile et dérivée. OpenSearch les métriques du pipeline nécessitent une autre métrique sur laquelle se baser. Utilisez l'icône en forme d'œil à côté de la métrique pour empêcher les métriques d'apparaître dans le graphique. Cela est utile pour les métriques que vous avez uniquement dans la requête et destinées à être utilisées dans une métrique de pipeline.

## Création de modèles

Au lieu de coder en dur des éléments tels que le nom du serveur, de l'application et du capteur dans vos requêtes métriques, vous pouvez utiliser des variables à leur place. Les variables sont affichées sous forme de boîtes de sélection déroulantes en haut du tableau de bord. Vous pouvez utiliser ces listes déroulantes pour modifier les données affichées dans votre tableau de bord.

Pour plus d'informations sur la création de modèles et les variables de modèle, consultez [Modèles et variables](#).

## Variable de requête

La source OpenSearch de données du service prend en charge deux types de requêtes que vous pouvez utiliser dans le champ Requête des variables de requête. La requête est écrite à l'aide d'une chaîne JSON personnalisée.

Requête	Description
<pre>{"find": "fields", "type": "keyword"}</pre>	Renvoie une liste de noms de champs avec le type d'indexkeyword.
<pre>{"find": "terms", "field": "@hostname", "size": 1000}</pre>	Renvoie une liste de valeurs pour un champ à l'aide de l'agrégation de termes. La requête utilisera la plage horaire actuelle du tableau de bord comme plage de temps pour la requête.
<pre>{"find": "terms", "field": "@hostname", "query": '&lt;.lucene query&gt;'}</pre>	Renvoie une liste de valeurs pour un champ en utilisant l'agrégation de termes et un filtre de requête Lucene spécifié. La requête utilisera la plage horaire actuelle du tableau de bord comme plage de temps pour la requête.

Il existe une limite de taille par défaut de 500 pour les requêtes Terms. Pour définir une limite personnalisée, définissez la propriété de taille dans votre requête. Vous pouvez utiliser d'autres variables dans la requête. L'exemple de code suivant montre la définition de requête pour une variable nommée `$host`.

```
{"find": "terms", "field": "@hostname", "query": "@source:$source"}
```

Dans l'exemple précédent, nous utilisons une autre variable nommée `$source` dans la définition de la requête. Chaque fois que vous modifiez, à l'aide de la liste déroulante, la valeur actuelle de la `$source` variable, une mise à jour de la `$host` variable est initiée. Après la mise à jour, la `$host` variable contient uniquement les noms d'hôtes filtrés en fonction, dans ce cas, de la propriété du `@source` document.

Ces requêtes renvoient par défaut les résultats par ordre des termes (qui peuvent ensuite être triés alphabétiquement ou numériquement comme pour n'importe quelle variable). Pour produire une liste de termes triés par nombre de documents (une liste de valeurs supérieures à N), ajoutez une `orderBy` propriété de `doc_count`. Cela permet de sélectionner automatiquement un tri décroissant. L'utilisation `asc` avec `doc_count` (une liste inférieure à N) peut être effectuée en configurant `order` : `"asc"`, mais elle est déconseillée car cela augmente l'erreur sur le nombre de documents. Pour conserver les termes dans l'ordre du nombre de documents, définissez la liste déroulante de tri de la variable sur Désactivé. Vous pouvez également toujours utiliser Alphabétique pour les trier à nouveau.

```
{"find": "terms", "field": "@hostname", "orderBy": "doc_count"}
```

## Utilisation de variables dans les requêtes

Il existe deux syntaxes :

- `$<varname>`Exemple : `@hostname : $hostname`
- `[[varname]]`Exemple : `@hostname : [[hostname]]`

Pourquoi de deux manières ? La première syntaxe est plus facile à lire et à écrire, mais elle ne permet pas d'utiliser une variable au milieu d'un mot. Lorsque les options Multi-valeurs ou Inclure toutes les valeurs sont activées, Grafana convertit les étiquettes du texte brut en une condition compatible avec Lucene.

Dans l'exemple précédent, nous avons une requête Lucene qui filtre les documents en fonction de la @hostname propriété à l'aide d'une variable nommée. \$hostname Il utilise également une variable dans la zone de saisie du groupe Termes par champ. Cela vous permet d'utiliser une variable pour modifier rapidement le mode de regroupement des données.

## Annotations

Les annotations vous permettent de superposer des informations détaillées sur les événements au-dessus des graphiques. Vous pouvez ajouter des requêtes d'annotation à l'aide du menu Tableau de bord ou de la vue Annotations. Grafana peut interroger n'importe quel OpenSearch index pour les événements d'annotation. Pour plus d'informations, consultez [Annotations](#).

Nom	Description
Que	Vous pouvez laisser la requête de recherche vide ou spécifier une requête Lucene.
Titre	Nom du champ horaire ; il doit s'agir d'un champ de date.
Titre End	Le nom facultatif du champ de fin d'heure doit être un champ de date. Si cette option est définie, les annotations seront marquées comme une zone située entre l'heure et la fin de l'heure.
Texte	Champ de description de l'événement.
Tag	Nom de champ facultatif à utiliser pour les balises d'événements (il peut s'agir d'un tableau ou d'une chaîne CSV).

## Interrogation des journaux

L'interrogation et l'affichage des données du journal depuis OpenSearch sont disponibles dans Explore. Pour afficher vos journaux, sélectionnez la source OpenSearch de données du service, puis entrez éventuellement une requête Lucene. Pour plus d'informations, consultez [Explorez](#).

## Requêtes de journal

Une fois le résultat renvoyé, le panneau du journal affiche une liste des lignes du journal et un graphique à barres où l'axe X indique l'heure et l'axe Y indique la fréquence ou le nombre.

## Filtrer les messages du journal

Entrez éventuellement une requête Lucene dans le champ de requête pour filtrer les messages du journal. Par exemple, en utilisant une configuration Filebeat par défaut, vous devriez pouvoir `fields.level:error` afficher uniquement les messages du journal des erreurs.

## Amazon OpenSearch Service sans serveur

### Note

OpenSearch Le support Service Serverless n'est disponible qu'avec les espaces de travail Grafana qui exécutent Grafana version 9.4 ou ultérieure.

Vous pouvez utiliser la source de données OpenSearch Service pour accéder aux données Amazon OpenSearch Service Serverless avec Amazon Managed Grafana. L'accès aux données est contrôlé par des politiques d'accès aux données. L'exemple suivant montre une politique qui permet aux utilisateurs d'interroger une collection et un index spécifiques. Assurez-vous de remplacer *collection\_name* et *index\_name*, et par *principal\_arn* les valeurs correctes pour votre cas d'utilisation.

```
[
  {
    "Rules": [
      {
        "Resource": ["collection/{collection_name}"],
        "Permission": ["aoss:DescribeCollectionItems"],
        "ResourceType": "collection"
      },
      {
        "Resource": ["index/{collection_name}/{index_name}"],
        "Permission": ["aoss:DescribeIndex", "aoss:ReadDocument"],
        "ResourceType": "index"
      }
    ],
    "Principal": ["principal_arn"],
    "Description": "read-access"
  }
]
```



## Support Traces

Le OpenSearch plugin prend en charge l'affichage d'une liste de traces sous forme de tableau et d'une seule trace dans Trace View, qui montre la chronologie des intervalles de trace.

### Note

L'interrogation OpenSearch des traces n'est disponible qu'à l'aide de requêtes Lucene. La prise en charge du suivi n'est disponible que pour les espaces de travail Grafana compatibles avec la version 9.4 ou ultérieure.

Pour créer une requête affichant toutes les traces, utilisez le type de requête Lucene Traces avec une requête vide. Si nécessaire, sélectionnez le type de visualisation de table.

La sélection d'un ID de trace dans le tableau ouvre cette trace dans la vue de trace.

Pour créer une requête affichant une seule trace, utilisez la requête `ettraceid: {traceId}`, si nécessaire, sélectionnez le type de visualisation Traces.

## Se connecter à une source AWS IoT SiteWise de données

### Note

Dans les espaces de travail qui prennent en charge la version 9 ou une version plus récente, cette source de données peut nécessiter l'installation du plug-in approprié. Pour plus d'informations, consultez [Étendez votre espace de travail avec des plugins](#).

Avec Amazon Managed Grafana, vous pouvez l'ajouter en AWS IoT SiteWise tant que source de données en utilisant l'option de configuration de la source de AWS données dans la console de l'espace de travail Grafana. Cette fonctionnalité simplifie l'ajout en AWS IoT SiteWise tant que source de données en découvrant vos AWS IoT SiteWise comptes existants et en gérant la configuration des informations d'authentification requises pour y accéder AWS IoT SiteWise. Vous pouvez utiliser cette méthode pour configurer l'authentification et l'ajouter AWS IoT SiteWise en tant que source de données, ou vous pouvez configurer manuellement la source de données et les informations d'authentification nécessaires en utilisant la même méthode que sur un serveur Grafana autogéré.

## Rubriques

- [Utiliser la configuration AWS de la source de données pour l'ajouter AWS IoT SiteWise en tant que source de données](#)
- [Ajouter manuellement la source AWS IoT SiteWise de données](#)
- [AWS IoT SiteWise paramètres](#)
- [Utilisation de la source AWS IoT SiteWise de données](#)

Utiliser la configuration AWS de la source de données pour l'ajouter AWS IoT SiteWise en tant que source de données

Pour utiliser la configuration AWS des sources de données, vous devez d'abord utiliser la console Amazon Managed Grafana pour activer les rôles IAM gérés par des services qui accordent à l'espace de travail les politiques IAM nécessaires pour lire les AWS IoT SiteWise ressources de votre compte ou de l'ensemble de vos unités organisationnelles. Vous utilisez ensuite la console d'espace de travail Amazon Managed Grafana pour l'ajouter en AWS IoT SiteWise tant que source de données.

Pour utiliser la configuration AWS de la source de données pour l'ajouter AWS IoT SiteWise en tant que source de données

1. [Ouvrez la console Amazon Managed Grafana à l'adresse https://console.aws.amazon.com/grafana/](https://console.aws.amazon.com/grafana/).
2. Dans le coin supérieur gauche de la page, cliquez sur l'icône du menu, puis sur Tous les espaces de travail.
3. Choisissez le nom de l'espace de travail.
4. Si vous n'avez pas choisi d'utiliser les autorisations gérées par les services pour cet espace de travail lorsque vous l'avez créé, passez des autorisations gérées par le client à des autorisations gérées par les services afin de vous assurer que les rôles et politiques IAM appropriés sont activés pour utiliser l'option de configuration de la AWS source de données dans la console de l'espace de travail Grafana. Pour ce faire, choisissez l'icône de modification par rôle IAM, puis choisissez Service géré, Enregistrer les modifications. Pour plus d'informations, consultez [Autorisations et politiques Amazon Managed Grafana pour les sources de données AWS](#).
5. Choisissez l'onglet Sources de données. Cochez ensuite la case pour l'AWS IoT SiteWise, puis choisissez Actions, Activer la politique gérée par les services.
6. Choisissez à nouveau l'onglet Sources de données, puis sélectionnez Configurer dans Grafana dans la ligne AWS IoT SiteWise.

7. Connectez-vous à la console de l'espace de travail Grafana à l'aide d'IAM Identity Center si nécessaire.
8. Dans la barre de navigation de gauche de la console de l'espace de travail Grafana, choisissez l'AWS icône, puis choisissez AWS services, IoT. SiteWise
9. Sélectionnez la région par défaut à partir de laquelle vous souhaitez que la source de AWS IoT SiteWise données interroge, sélectionnez les comptes, puis choisissez Ajouter une source de données.

### Ajouter manuellement la source AWS IoT SiteWise de données

Pour ajouter manuellement la source AWS IoT SiteWise de données

1. Dans le menu latéral de la console Grafana, faites une pause sur l'icône Configuration (engrenage), puis choisissez Sources de données.
2. Choisissez Add data source.
3. Choisissez la source SiteWise de données AWS IoT. Si nécessaire, vous pouvez commencer à taper **SiteWise** dans le champ de recherche pour vous aider à le trouver.

### AWS IoT SiteWise paramètres

Name (Nom)	Description
Nom	Le nom de la source de données. C'est ainsi que vous voyez la source de données dans les panneaux et les requêtes.
Fournisseur d'authentification	Spécifiez le fournisseur pour obtenir les informations d'identification.
Région par défaut	Utilisé dans l'éditeur de requêtes pour définir la région (peut être modifiée pour chaque requête).
Nom du profil d'identification	Spécifiez le nom du profil à utiliser (si vous utilisez un <code>~/aws/credentials</code> fichier) ; laissez ce champ vide par défaut.

Name (Nom)	Description
Assumer le rôle Arn	Spécifiez l'ARN du rôle à assumer.
Point de terminaison (facultatif)	Si vous devez spécifier un autre point de terminaison de service.

## Utilisation de la source AWS IoT SiteWise de données

Pour plus d'informations sur l'utilisation de la source de données AWS IoT SiteWise, consultez [AWS IoT SiteWise Datasource](#) sur Github.

## Se connecter à une source AWS IoT TwinMaker de données

La fonctionnalité AWS IoT TwinMaker est en version préliminaire pour Amazon Managed Grafana et est sujette à modification.

### Note

Dans les espaces de travail qui prennent en charge la version 9 ou une version plus récente, cette source de données peut nécessiter l'installation du plug-in approprié. Pour plus d'informations, consultez [Étendez votre espace de travail avec des plug-ins](#).

Avec Amazon Managed Grafana, vous pouvez ajouter AWS IoT TwinMaker un puissant service d'analyse de données industrielles en tant qu'application et source de données dans votre espace de travail Grafana. Avec AWS IoT TwinMaker, vous pouvez créer des applications jumelles numériques 3D destinées à l'utilisateur final pour surveiller les opérations industrielles. Il s'agit d'un service qui permet aux développeurs de créer plus rapidement des répliques numériques de systèmes réels, aidant ainsi un plus grand nombre de clients à réaliser le potentiel des jumeaux numériques pour optimiser les opérations. Le AWS IoT TwinMaker for Grafana fournit des panneaux personnalisés, des modèles de tableau de bord et une source de données pour se connecter à vos données de jumeaux numériques.

## Pour activer le AWS IoT TwinMaker plugin

Pour activer AWS IoT TwinMaker en tant que source de données

1. [Ouvrez la console Amazon Managed Grafana à l'adresse https://console.aws.amazon.com/grafana/](https://console.aws.amazon.com/grafana/).
2. Dans le volet de navigation, choisissez Tous les espaces de travail et choisissez l'espace de travail dans lequel vous travaillez. Cela ouvre la console Grafana pour votre espace de travail.
3. Dans la console Grafana, choisissez l'icône Configuration (engrenage).
4. Choisissez Activer dans l'onglet Config.

## Ajout manuel de la source AWS IoT TwinMaker de données

### Prérequis

Avant de commencer, assurez-vous d'avoir accès AWS IoT TwinMaker à votre Compte AWS.

Pour savoir comment ajouter une autorisation d'accès à votre rôle IAM de l'espace de travail AWS IoT TwinMaker, consultez [Ajout de l'autorisation pour le rôle AWS IoT TwinMaker d'utilisateur de votre espace de travail](#).

Pour ajouter la source AWS IoT TwinMaker de données :

1. Assurez-vous que votre rôle d'utilisateur est administrateur ou éditeur.
2. Dans le menu latéral de la console Grafana, passez le pointeur de la souris sur l'icône Configuration (engrenage), puis choisissez Sources de données.
3. Choisissez Add data source.
4. Choisissez la source AWS IoT TwinMaker de données. Si nécessaire, vous pouvez commencer à taper **TwinMaker** dans le champ de recherche pour vous aider à le trouver.
5. Cela ouvre la page des détails de connexion. Suivez les étapes de configuration du [AWS IoT TwinMaker paramètres des détails de connexion](#).

## Ajout de l'autorisation pour le rôle AWS IoT TwinMaker d'utilisateur de votre espace de travail

Pour ajouter des autorisations au rôle d'utilisateur AWS IoT TwinMaker de votre espace de travail, utilisez une autorisation de rôle entre les rôles de l'espace de travail Amazon Managed Grafana et du TwinMaker tableau de bord.

1. Accédez à <https://console.aws.amazon.com/iam/>.
2. Créez manuellement un rôle de tableau de bord. Pour plus d'informations sur la création d'un rôle de tableau de bord, consultez [Pour créer manuellement un rôle dans le tableau de bord Grafana AWS IoT TwinMaker](#).

## AWS IoT TwinMaker paramètres des détails de connexion

### Configurer les paramètres des détails de connexion

1. Dans le menu Détails de la connexion, sélectionnez le fournisseur d'authentification (recommandé : rôle Workspace IAM).
2. Choisissez la région par défaut que vous souhaitez interroger.
3. Dans les TwinMaker paramètres, entrez le nom de l' AWS IoT TwinMaker espace de travail.

## Utilisation de la source AWS IoT TwinMaker de données

Pour plus d'informations sur l'utilisation de la source de AWS IoT TwinMaker données, voir [AWS IoT TwinMaker Source de données](#) sur GitHub.

Pour créer manuellement un rôle dans le tableau de bord Grafana AWS IoT TwinMaker

Pour créer manuellement un rôle dans le tableau de bord Grafana AWS IoT TwinMaker

1. Connectez-vous à la console IAM à l'adresse <https://console.aws.amazon.com/iam/>.
2. Trouvez votre rôle dans l'espace de travail Amazon Managed Grafana dans le résumé. Il se présente comme suit :

```
AmazonGrafanaServiceRole-random_ID
```

3. Ajoutez la politique intégrée suivante au rôle :

```
{  
  "Version": "2012-10-17",
```

```

    "Statement": {
      "Effect": "Allow",
      "Action": "sts:AssumeRole",
      "Resource": "< TwinMaker Dashboard Role ARN >"
    }
  }
}

```

4. Ajoutez une nouvelle politique intégrée pour chaque rôle du tableau de bord. Vous pouvez également ajouter une liste de rôles Amazon Resource Names (ARN) sur la ligne Resource.
5. Trouvez votre rôle dans le tableau de bord dans la console IAM. Il doit avoir une `SceneViewer` politique et, éventuellement, une `VideoPlayer` politique.
6. Choisissez l'onglet Relation de confiance.
7. Choisissez Modifier la relation d'approbation.
8. Entrez la politique suivante, en remplaçant *AMG WorkspaceRoleArn* par l'Arn de votre compte :

```

{
  "Version": "2012-10-17",
  "Statement": [
    {
      "Effect": "Allow",
      "Principal": {
        "AWS": "AMGWorkspaceRoleARN"
      },
      "Action": "sts:AssumeRole"
    }
  ]
}

```

### Exemple de AWS IoT TwinMaker politique

Voici une AWS IoT TwinMaker politique minimale que vous pouvez associer à un rôle de tableau de bord. Vous devez remplacer les valeurs de l'ARN et de l'ID de l' AWS IoT TwinMaker espace de travail, ainsi que de l'ARN du compartiment Amazon S3, en fonction de vos propres ressources.

```

{
  "Version": "2012-10-17",

```

```
"Statement": [
  {
    "Action": [
      "iottwinmaker:ListWorkspaces"
    ],
    "Resource": [
      "*"
    ],
    "Effect": "Allow"
  },
  {
    "Action": [
      "iottwinmaker:Get*",
      "iottwinmaker:List*"
    ],
    "Resource": [
      "IoTWorkspaceArn",
      "IoTWorkspaceArn/*"
    ],
    "Effect": "Allow"
  },
  {
    "Action": [
      "kinesisvideo:Describe*",
      "kinesisvideo:Get*",
      "kinesisvideo:List*"
    ],
    "Resource": "*",
    "Effect": "Allow"
  },
  {
    "Action": [
      "iotsitewise:Describe*",
      "iotsitewise:List*",
      "iotsitewise:Get*"
    ],
    "Resource": "*",
    "Effect": "Allow"
  },
  {
    "Action": "iotsitewise:BatchPutAssetPropertyValue",
    "Resource": "*",
    "Effect": "Allow",
    "Condition": {
```



```
    "StringEquals": {
      "aws:ResourceTag/IoTWorkspaceId": "SiteWatch"
    }
  },
  {
    "Effect": "Allow",
    "Action": ["s3:GetObject"],
    "Resource": [
      "S3BucketArn",
      "S3BucketArn/*"
    ]
  }
]
```

## Connectez-vous à Amazon Managed Service for Prometheus et aux sources de données open source Prometheus

Dans Amazon Managed Grafana, la source de données Prometheus prend en charge l'utilisation de serveurs Prometheus autogérés et d'Amazon Managed Service pour les espaces de travail Prometheus comme sources de données. Pour plus d'informations sur Amazon Managed Service for Prometheus, consultez [Qu'est-ce qu'Amazon Managed Service for Prometheus ?](#)

Avec Amazon Managed Grafana, vous pouvez ajouter un espace de travail Amazon Managed Service for Prometheus en tant que source de données en utilisant l'option de configuration de la source de données dans la console de l' AWS espace de travail Grafana. Cette fonctionnalité simplifie l'ajout d'Amazon Managed Service for Prometheus en tant que source de données en découvrant vos comptes Amazon Managed Service for Prometheus existants et en gérant la configuration des informations d'authentification requises pour accéder à Amazon Managed Service for Prometheus.

### Note

Vous pouvez consulter vos alertes Prometheus dans l'interface d'alerte unifiée de Grafana, en. [Configuration d'une source de données Alertmanager](#)

## Rubriques

- [Utiliser la configuration de la source de AWS données pour ajouter Amazon Managed Service for Prometheus en tant que source de données](#)
- [Ajouter manuellement la source de données Prometheus](#)
- [Utilisation de la source de données Prometheus](#)
- [Visualisez les alertes d'Amazon Managed Service pour Prometheus](#)
- [Configuration des exemplaires](#)

Utiliser la configuration de la source de AWS données pour ajouter Amazon Managed Service for Prometheus en tant que source de données

Pour utiliser la configuration AWS des sources de données, vous devez d'abord utiliser la console Amazon Managed Grafana pour activer les rôles IAM gérés par des services qui accordent à l'espace de travail les politiques IAM nécessaires pour lire les ressources Amazon Managed Service for Prometheus sur votre compte ou dans l'ensemble de vos unités organisationnelles. Vous utilisez ensuite la console d'espace de travail Amazon Managed Grafana pour ajouter Amazon Managed Service for Prometheus en tant que source de données.

Pour utiliser la configuration de la source de AWS données afin d'ajouter Amazon Managed Service for Prometheus en tant que source de données

1. [Ouvrez la console Amazon Managed Grafana à l'adresse https://console.aws.amazon.com/grafana/](https://console.aws.amazon.com/grafana/).
2. Dans le coin supérieur gauche de la page, cliquez sur l'icône du menu, puis sur Tous les espaces de travail.
3. Choisissez le nom de l'espace de travail.
4. Si vous n'avez pas choisi d'utiliser les autorisations gérées par les services pour cet espace de travail lorsque vous l'avez créé, passez des autorisations gérées par le client à des autorisations gérées par les services afin de vous assurer que les rôles et politiques IAM appropriés sont activés pour utiliser l'option de configuration de la AWS source de données dans la console de l'espace de travail Grafana. Pour ce faire, choisissez l'icône de modification par rôle IAM, puis choisissez Service géré, Enregistrer les modifications. Pour plus d'informations, consultez [Autorisations et politiques Amazon Managed Grafana pour les sources de données AWS](#).
5. Choisissez l'onglet Sources de données. Cochez ensuite la case Amazon Managed Service for Prometheus, puis choisissez Actions, Activer la politique de gestion des services.

6. Choisissez à nouveau l'onglet Sources de données, puis sélectionnez Configurer dans Grafana dans la ligne Amazon Managed Service for Prometheus.
7. Connectez-vous à la console de l'espace de travail Grafana à l'aide d'IAM Identity Center si nécessaire.
8. Dans la barre de navigation de gauche de la console de l'espace de travail Grafana, choisissez l'AWS icône, puis choisissez AWS Services, Prometheus.
9. Sélectionnez la région dans laquelle vous souhaitez qu'Amazon Managed Grafana recherche pour découvrir les espaces de travail Amazon Managed Service for Prometheus, puis sélectionnez les comptes et les espaces de travail Amazon Managed Service for Prometheus que vous souhaitez ajouter, puis choisissez Ajouter une source de données.

### Ajouter manuellement la source de données Prometheus

#### Pour ajouter manuellement la source de données Prometheus

1. Dans le menu latéral de la console Grafana, faites une pause sur l'élément du menu Administration (ou sur l'icône de configuration (engrenage) dans Grafana v8), puis choisissez Sources de données.
2. Choisissez Add data source.
3. Choisissez la source de données Prometheus. Si nécessaire, vous pouvez commencer à taper **Prometheus** dans le champ de recherche pour vous aider à le trouver.

### Utilisation de la source de données Prometheus

#### Réglages de Prometheus

Name (Nom)	Description
Name	Le nom de la source de données. C'est ainsi que vous voyez la source de données dans les panneaux et les requêtes.
Default	La source de données par défaut signifie qu'elle sera présélectionnée pour les nouveaux panneaux.

Name (Nom)	Description
Url	L'URL de votre serveur Prometheus ; par exemple, <code>https://prometheus.example.org:9090</code>
Access	Serveur (par défaut) = L'URL doit être accessible depuis le backend/serveur Grafana.
Basic Auth	Activez l'authentification de base auprès de la source de données Prometheus.
User	Nom d'utilisateur pour l'authentification de base.
Password	Mot de passe pour l'authentification de base.
Scrape interval	Régalez ce paramètre sur l'intervalle de raclage et d'évaluation habituels configurés dans Prometheus. La valeur par défaut est 15 s.
Disable metrics lookup	Si vous cochez cette option, le sélecteur de mesures et la prise en charge des indicateurs et des étiquettes seront désactivés dans la saisie semi-automatique du champ de requête. Cela est utile si vous rencontrez des problèmes de performances avec des instances Prometheus plus volumineuses.
Custom Query Parameters	Ajoutez des paramètres personnalisés à l'URL de requête Prometheus. Par exemple <code>timeoutpartial_response ,dedup, oumax_source_resolution</code> . Les paramètres multiples doivent être concaténés avec un « & ».

## Éditeur de requêtes Prometheus

Les sections suivantes fournissent des informations et des options pour l'éditeur de requêtes Prometheus dans le tableau de bord et dans Explore.

### Éditeur de requêtes dans les tableaux de bord

Ouvrez un graphique en mode édition en choisissant le titre, puis en choisissant Modifier (ou en appuyant sur la touche E tout en faisant une pause sur le panneau).

## N Description

(↑)

Q: [Pour plus d'informations sur les expressions de requête Prometheus, consultez la documentation Prometheus.](#)

n

L: Contrôle le nom de la série chronologique à l'aide d'un nom ou d'un modèle. Par exemple, `{{hostname}}` est remplacé par la valeur de l'étiquette `hostname`.

M: Une limite inférieure supplémentaire pour le [stepparamètre des requêtes de plage Prometheus](#) `s` et pour `$__interval` les variables et `$__rate_interval`. La limite est absolue et n'est pas modifiée par le paramètre Résolution.

R: `1/1` définit à la fois la `$__interval` variable et le [stepparamètre des requêtes de plage de Prometheus](#) de telle sorte que chaque pixel corresponde à un point de données. Pour de meilleures performances, utilisez des résolutions plus basses. `1/2` récupère uniquement un point de données pour un pixel sur deux, et `1/10` récupère un point de données pour 10 pixels. Notez que l'intervalle de temps minimal et le pas minimal limitent la valeur finale de `$__interval` et `step`.

M: Recherchez des noms de métriques dans ce champ de saisie.

l:

F: Basculez entre `TableTime series`, ou `Heatmap`. `Table` fonctionne uniquement dans le panneau de table. `Heatmap` convient à l'affichage de mesures de type histogramme sur un panneau de cartes thermiques. Il convertit les histogrammes cumulés en histogrammes réguliers et trie les séries en fonction de la limite du compartiment.

I: Effectuez une requête « instantanée » pour renvoyer uniquement la dernière valeur que Prometheus a récupérée pour la série chronologique demandée. Les requêtes instantanées renvoient des résultats beaucoup plus rapidement que les requêtes par plage normales. Utilisez-les pour rechercher des ensembles d'étiquettes.

M: Cette valeur multipliée par le dénominateur du paramètre Résolution définit une limite inférieure à la fois à la `$__interval` variable et au [stepparamètre des requêtes de plage Prometheus](#) `s`. La valeur par défaut est l'intervalle Scrape tel que défini dans les options de la source de données.

**Note**

Amazon Managed Grafana modifie les dates de demande des requêtes afin de les aligner sur l'étape calculée dynamiquement. Cela garantit un affichage cohérent des données métriques, mais cela peut entraîner un petit écart de données sur le bord droit d'un graphique.

## Requêtes instantanées dans les tableaux de bord

La source de données Prometheus vous permet d'exécuter des requêtes instantanées, qui ne demandent que la dernière valeur. Vous pouvez visualiser les résultats dans un tableau pour voir tous les libellés disponibles d'une série chronologique.

Les résultats des requêtes instantanées sont composés d'un seul point de données par série. Ils peuvent être affichés dans le panneau graphique à l'aide de remplacements de séries. Pour les afficher dans le graphique sous la forme du dernier point de valeur, ajoutez une substitution de série et sélectionnez `Points > true`. Pour afficher une ligne horizontale sur l'ensemble du graphique, ajoutez une dérogation de série et sélectionnez `Transform > constant`. Pour plus d'informations sur les remplacements de séries, voir. [Dérogations de séries](#)

## Éditeur de requêtes dans Explore

Nom	Description
Qu	<p><a href="#">Pour plus d'informations sur l'expression de requête Prometheus, consultez la documentation Prometheus.</a></p>
St	<p><a href="#">Stepparamètre des requêtes de plage Prometheus.</a> Les unités de temps peuvent être utilisées ici, par exemple : 5s, 1m, 3h, 1d, 1y. L'unité par défaut si aucune unité n'est spécifiée est s (secondes).</p>
ty	<p>Range, Instant, ou Both. Lors de l'exécution de la requête Range, le résultat de la requête est affiché sous forme de graphique et de tableau. La requête instantanée renvoie uniquement la dernière valeur que Prometheus a récupérée pour la série chronologique demandée et elle est affichée dans le tableau. Lorsque les deux sont sélectionnés, la requête instantanée</p>

Nom	Description
-----	-------------

et la requête par plage sont exécutées. Le résultat de la requête de plage est affiché dans le graphique et le résultat de la requête instantanée est affiché dans le tableau.

## Navigateur de métriques

Le navigateur de métriques vous permet de trouver rapidement des métriques et de sélectionner des libellés pertinents pour créer des requêtes de base. Lorsque vous ouvrez le navigateur, vous verrez toutes les métriques et étiquettes disponibles. Si votre instance Prometheus est prise en charge, chaque métrique affichera ses informations HELP et TYPE sous forme d'infobulle.

Lorsque vous sélectionnez une métrique, le navigateur réduit les libellés disponibles pour n'afficher que ceux applicables à la métrique. Vous pouvez ensuite sélectionner une ou plusieurs étiquettes pour lesquelles les valeurs d'étiquette disponibles sont affichées dans les listes de la section inférieure. Sélectionnez une ou plusieurs valeurs pour chaque étiquette afin de réduire la portée de votre requête.

### Note

Si vous ne vous souvenez pas du nom d'une métrique au départ, vous pouvez également sélectionner d'abord quelques libellés, pour affiner la liste, puis trouver les valeurs d'étiquette pertinentes.

Toutes les listes du navigateur de métriques sont surmontées d'un champ de recherche qui permet de filtrer rapidement les métriques ou les libellés correspondant à une chaîne donnée. La section des valeurs ne comporte qu'un seul champ de recherche. Son filtrage s'applique à toutes les étiquettes pour vous aider à trouver des valeurs parmi les étiquettes une fois qu'elles ont été sélectionnées, par exemple, parmi vos étiquettes `app`, `job`, `job_name`, une seule pourrait avoir la valeur que vous recherchez.

Une fois que vous êtes satisfait de votre requête, cliquez sur « Utiliser la requête » pour exécuter la requête. Le bouton Utiliser comme demande de taux ajoute un taux (...) [`$_interval`] autour de votre requête pour vous aider à écrire des requêtes pour les contre-métriques. Le bouton « Valider le sélecteur » permet de vérifier auprès de Prometheus combien de séries chronologiques sont disponibles pour ce sélecteur.

## Limites

Le navigateur de métriques a une limite stricte de 10 000 étiquettes (clés) et 50 000 valeurs d'étiquette (y compris les noms des métriques). Si votre instance Prometheus renvoie plus de résultats, le navigateur continuera de fonctionner. Cependant, les ensembles de résultats seront coupés au-delà de ces limites maximales.

## Création de modèles

Au lieu de coder en dur des éléments tels que le nom du serveur, de l'application et du capteur dans vos requêtes métriques, vous pouvez utiliser des variables à leur place. Les variables sont affichées sous forme de boîtes de sélection déroulantes en haut du tableau de bord. Vous pouvez utiliser ces listes déroulantes pour modifier les données affichées dans votre tableau de bord.

Pour plus d'informations sur les modèles et les variables de modèles, consultez [Modèles et variables](#).

## Variable de requête

Variable du type Query vous permet d'interroger Prometheus pour obtenir une liste de métriques, d'étiquettes ou de valeurs d'étiquettes. Le plugin de source de données Prometheus fournit les fonctions suivantes que vous pouvez utiliser dans le champ de saisie Query.

Name (Nom)	Description
<code>label_names()</code>	Renvoie une liste de noms d'étiquettes.
<code>label_values(label)</code>	Renvoie une liste des valeurs d'étiquette pour chaque métrique. <code>label</code>
<code>label_values(metric, label)</code>	Renvoie une liste des valeurs d'étiquette pour <code>label</code> la métrique spécifiée.
<code>metrics(metric)</code>	Renvoie une liste de métriques correspondant à l'expression <code>metric</code> régulière spécifiée.
<code>query_result(query)</code>	Renvoie une liste des résultats de requête Prometheus pour <code>query</code>

Pour plus d'informations sur les noms des métriques, les noms d'étiquettes et les valeurs d'étiquette, consultez la documentation [Prometheus](#).



## Utilisation de variables d'intervalle et de plage

### Note

Support pour `$__range`, `$__range_s`, et ne `$__range_ms` sont disponibles qu'à partir de Grafana v5.3.

Vous pouvez utiliser certaines variables globales dans les variables de requête :

`$__interval`, `$__interval_ms`, `$__range`, `$__range_s`, et `$__range_ms`. Pour plus d'informations, consultez [Variables globales](#). Ils peuvent être pratiques à utiliser avec la `query_result` fonction lorsque vous devez filtrer des requêtes variables car la `label_values` fonction ne prend pas en charge les requêtes.

Pour obtenir les bonnes instances lorsque vous modifiez la plage de temps sur le tableau de bord, assurez-vous de définir le `refresh` déclencheur de la variable sur `On Time Range Change`.

L'exemple de code suivant montre comment renseigner une variable avec les cinq instances de demande les plus fréquentées sur la base du QPS moyen sur la période indiquée dans le tableau de bord.

```
Query: query_result(topk(5, sum(rate(http_requests_total[$__range])) by (instance)))
Regex: /"([\^"]+)"/
```

L'exemple de code suivant montre comment renseigner une variable avec les instances ayant un certain état sur la plage de temps indiquée dans le tableau de bord, en utilisant `$__range_s`.

```
Query: query_result(max_over_time(<metric>[${__range_s}s]) != <state>)
Regex:
```

### Utilisation de `$__rate_interval` une variable

La `$__rate_interval` variable est destinée à être utilisée dans la fonction de taux. Il est défini comme `max($__interval + interval Scrape, 4 * interval Scrape)`. L'intervalle Scrape est le paramètre `Min step` (alias `query_interval`, un paramètre par requête PromQL), le cas échéant, et sinon l'intervalle Scrape tel que défini dans la source de données Prometheus (mais en ignorant tout paramètre d'intervalle minimum dans le panneau, car ce dernier est modifié par le paramètre de résolution).

## Utilisation de variables dans les requêtes

Il existe deux syntaxes :

- `$<varname>` Exemple : `rate (http_requests_total {job=~"$job "} [5m])`
- `[[varname]]` Exemple : `rate (http_requests_total {job=~ "[[job]]"} [5m])`

Pourquoi de deux manières ? La première syntaxe est plus facile à lire et à écrire mais ne permet pas d'utiliser une variable au milieu d'un mot. Lorsque les options Multi-valeurs ou Inclure toutes les valeurs sont activées, Grafana convertit les étiquettes du texte brut en une chaîne compatible avec les regex. Ce qui signifie que vous devez utiliser `=~` au lieu de `=`.

## Annotations

Vous pouvez utiliser des annotations pour superposer des informations détaillées sur les événements au-dessus des graphiques. Vous pouvez ajouter des requêtes d'annotation à l'aide du menu Tableau de bord ou de la vue Annotations. Pour plus d'informations, consultez [Annotations](#).

Prometheus propose deux méthodes pour interroger les annotations.

- Une requête métrique normale
- Une requête Prometheus pour les alertes en attente et en cours de déclenchement. Pour plus d'informations, consultez la section [Inspection des alertes pendant l'exécution](#)).

L'option `step` est utile pour limiter le nombre d'événements renvoyés par votre requête.

## Visualisez les alertes d'Amazon Managed Service pour Prometheus

Vous pouvez visualiser vos alertes Amazon Managed Service for Prometheus ou Prometheus dans Amazon Managed Grafana en configurant une source de données Alertmanager pour les sources de données Prometheus auxquelles vous êtes déjà connecté.

## Prérequis

Pour configurer un Alertmanager à utiliser avec Amazon Managed Service for Prometheus, vous devez remplir les conditions préalables suivantes :

- Une instance [Amazon Managed Service pour Prometheus](#), avec des métriques ingérées et au moins une règle d'alerte ou d'enregistrement configurée. Vous aurez besoin de l'URL de votre espace de travail (dans les détails de votre espace de travail dans Amazon Managed Service for

Prometheus, vous pouvez voir l'URL du point de terminaison). L'URL de l'espace de travail est l'URL du point de terminaison (sans le « `api/v1/remote_write` à la fin »).

- [Un espace de travail Amazon Managed Grafana créé avec l'instance Prometheus configurée comme source de données.](#)
- Amazon Managed Grafana doit avoir les autorisations suivantes pour vos ressources Prometheus. Vous devez les ajouter aux politiques gérées par le service ou aux politiques gérées par le client décrites dans [Autorisations et politiques Amazon Managed Grafana pour les sources de données AWS](#).
  - `aps:ListRules`
  - `aps:ListAlertManagerSilences`
  - `aps:ListAlertManagerAlerts`
  - `aps:GetAlertManagerStatus`
  - `aps:ListAlertManagerAlertGroups`
  - `aps:PutAlertManagerSilences`
  - `aps>DeleteAlertManagerSilence`

Pour configurer une source de données Alertmanager à utiliser avec Amazon Managed Service pour Prometheus

1. Depuis votre console Grafana, dans le menu Grafana, choisissez la page Source de données sous Configuration.
2. Choisissez Ajouter une source de données, puis sélectionnez Alertmanager dans la liste des types de sources de données.
3. Fournissez les informations suivantes pour votre nouvelle source de données.
  - Pour Implémentation, choisissez Prometheus.
  - Sous HTTP, pour URL, indiquez l'URL de l'espace de travail Prometheus, en annexe. `alertmanager` Par exemple, `https://aps-workspaces.us-east1.amazonaws.com/workspaces/ws-example-1234-5678-abcd-xyz00000001/alertmanager`.
  - Sous Auth, activez SigV4Auth. Cela indique à Grafana d'utiliser l'[authentification](#) AWS pour les demandes.
  - Sous SigV4Auth Details, pour Default Region, indiquez la région de votre instance Prometheus, par exemple `us-east-1`.
4. Choisissez Enregistrer et tester pour terminer la configuration de votre source de données.

Si votre source de données est correctement configurée, vous verrez un message indiquant que le bilan de santé est réussi.

Pour connecter votre nouvelle source de données Alertmanager à la source de données Prometheus

1. Depuis votre console Grafana, dans le menu Grafana, choisissez la page Source de données sous Configuration.
2. Sélectionnez votre source de données Amazon Managed Service for Prometheus d'origine et activez le bouton Gérer les alertes via l'interface utilisateur d'alerte.
3. Dans le menu déroulant de la source de données Alertmanager, sélectionnez la source de données Alertmanager que vous venez de créer.
4. Choisissez Enregistrer et tester pour terminer la configuration de votre source de données.

### Configuration des exemplaires

#### Note

Cette fonctionnalité nécessite la version 2.26 ou ultérieure de Prometheus.  
Les exemplaires ne sont pas pris en charge dans Amazon Managed Service for Prometheus.

Vous pouvez afficher les données des exemplaires à côté d'une métrique à la fois dans Explore et dans Dashboards. Les exemplaires associent des métadonnées de cardinalité plus élevée provenant d'un événement spécifique aux données de séries chronologiques traditionnelles.

Vous pouvez configurer des exemplaires dans les paramètres de la source de données en ajoutant des liens vers vos exemplaires. Vous pouvez utiliser des macros dans votre URL. Par exemple, vous pouvez créer une URL telle que `https://example.com/${__value.raw}`.

### Connectez-vous à une source de données Amazon Timestream

#### Note

Dans les espaces de travail qui prennent en charge la version 9 ou une version plus récente, cette source de données peut nécessiter l'installation du plug-in approprié. Pour plus d'informations, consultez [Étendez votre espace de travail avec des plug-ins](#).

Avec Amazon Managed Grafana, vous pouvez ajouter Amazon Timestream en tant que source de données en utilisant l'option de configuration de la source de données dans la console de AWS l'espace de travail Grafana. Cette fonctionnalité simplifie l'ajout de Timestream en tant que source de données en découvrant vos comptes Timestream existants et en gérant la configuration des informations d'authentification requises pour accéder à Timestream. Vous pouvez utiliser cette méthode pour configurer l'authentification et ajouter Timestream comme source de données, ou vous pouvez configurer manuellement la source de données et les informations d'authentification nécessaires en utilisant la même méthode que sur un serveur Grafana autogéré.

Utiliser la configuration AWS de la source de données pour ajouter Timestream en tant que source de données

Pour utiliser la configuration AWS des sources de données, vous devez d'abord utiliser la console Amazon Managed Grafana pour activer les rôles IAM gérés par des services qui accordent à l'espace de travail les politiques IAM nécessaires pour lire les ressources Timestream de votre compte ou de l'ensemble de vos unités organisationnelles. Vous utilisez ensuite la console d'espace de travail Amazon Managed Grafana pour ajouter Timestream en tant que source de données.

Pour utiliser la configuration AWS de la source de données pour ajouter Timestream en tant que source de données

1. [Ouvrez la console Amazon Managed Grafana à l'adresse https://console.aws.amazon.com/grafana/](https://console.aws.amazon.com/grafana/).
2. Dans le coin supérieur gauche de la page, cliquez sur l'icône du menu, puis sur Tous les espaces de travail.
3. Choisissez le nom de l'espace de travail.
4. Si vous n'avez pas choisi d'utiliser les autorisations gérées par les services pour cet espace de travail lorsque vous l'avez créé, passez des autorisations gérées par le client à des autorisations gérées par les services afin de vous assurer que les rôles et politiques IAM appropriés sont activés pour utiliser l'option de configuration de la AWS source de données dans la console de l'espace de travail Grafana. Pour ce faire, choisissez l'icône de modification par rôle IAM, puis choisissez Service géré, Enregistrer les modifications. Pour plus d'informations, consultez [Autorisations et politiques Amazon Managed Grafana pour les sources de données AWS](#).
5. Choisissez l'onglet Sources de données. Cochez ensuite la case Amazon Timestream, puis choisissez Actions, Activer la politique gérée par les services.
6. Choisissez à nouveau l'onglet Sources de données, puis sélectionnez Configurer dans Grafana dans la ligne Amazon Timestream.

7. Connectez-vous à la console de l'espace de travail Grafana à l'aide d'IAM Identity Center si nécessaire.
8. Dans la barre de navigation de gauche de la console de l'espace de travail Grafana, choisissez Applications puis Sources de AWS données (dans Grafana v8, choisissez l' AWS icône dans le menu de gauche).
9. Choisissez l'onglet AWS Services, puis Timestream.
10. Sélectionnez la région par défaut à partir de laquelle vous souhaitez que la source de données Timestream interroge, sélectionnez les comptes, puis choisissez Ajouter une source de données.

### Ajouter manuellement la source de données Timestream

Pour ajouter manuellement la source de données Timestream

1. Dans le menu latéral de la console Grafana, faites une pause sur l'icône Configuration (engrenage), puis choisissez Sources de données.
2. Choisissez Add data source.
3. Choisissez la source de données Amazon Timestream. Si nécessaire, vous pouvez commencer à taper **Timestream** dans le champ de recherche pour vous aider à le trouver.

### Réglages du flux temporel

Name (Nom)	Description
Nom	Le nom de la source de données. C'est ainsi que vous voyez la source de données dans les panneaux et les requêtes.
Fournisseur d'authentification	Spécifiez le fournisseur pour obtenir les informations d'identification.
Région par défaut	Utilisé dans l'éditeur de requêtes pour définir la région (peut être modifié pour chaque requête).
Nom du profil d'identification	Spécifiez le nom du profil à utiliser (si vous utilisez un <code>~/aws/credentials</code> fichier), laissez le champ vide par défaut.

Name (Nom)	Description
Assumer le rôle Arn	Spécifiez l'ARN du rôle à assumer.
Point de terminaison (facultatif)	Si vous devez spécifier un autre point de terminaison de service.

## Authentification

Cette section décrit les différents types d'authentification que vous pouvez utiliser pour la source de données Amazon Timestream.

### Exemples d' AWS informations d'identification

Vous ne pouvez pas utiliser la méthode d'authentification par fichier d'informations d'identification dans Amazon Managed Grafana.

### Utilisation de la source de données Timestream

#### Éditeur de requête

L'éditeur de requêtes accepte la syntaxe Timestream en plus des macros répertoriées précédemment et de toutes les variables de modèle de tableau de bord.

Appuyez sur Ctrl+Espace pour ouvrir les IntelliSense suggestions.

#### Macros

Pour simplifier la syntaxe et autoriser les parties dynamiques, telles que les filtres de plage de dates, la requête peut contenir des macros.

Exemple de macro	Description
<code>\$_base de données</code>	Spécifiera la base de données sélectionnée. Cela utilise la valeur par défaut de la configuration de la source de données ou la valeur explicite de l'éditeur de requêtes.

Exemple de macro	Description
<code>\$_table</code>	Spécifiera la base de données sélectionnée. Cela utilise la valeur par défaut de la configuration de la source de données ou la valeur explicite de l'éditeur de requêtes.
<code>\$_mesure</code>	Spécifiera la mesure sélectionnée. Cela utilise la valeur par défaut de la configuration de la source de données ou la valeur explicite de l'éditeur de requêtes.
Filtre <code>\$_time</code>	Sera remplacée par une expression qui limite le temps nécessaire à la plage du tableau de bord
<code>\$_interval_ms</code>	Sera remplacé par un nombre représentant le temps qu'un seul pixel du graphique doit couvrir.

## Connectez-vous à une source de données Amazon Athena

### Note

Dans les espaces de travail qui prennent en charge la version 9 ou une version plus récente, cette source de données peut nécessiter l'installation du plug-in approprié. Pour plus d'informations, consultez [Étendez votre espace de travail avec des plug-ins](#).

### Note

Ce guide part du principe que vous connaissez le service Amazon Athena avant d'utiliser la source de données Athena.

Avec Amazon Managed Grafana, vous pouvez ajouter Athena en tant que source de données en utilisant l'option de configuration de la source de données AWS dans la console de l'espace de travail Grafana. Cette fonctionnalité simplifie l'ajout d'Athena en tant que source de données en découvrant vos comptes Athena existants et en gérant la configuration des informations d'authentification



requis pour accéder à Athena. Vous pouvez utiliser cette méthode pour configurer l'authentification et ajouter Athena comme source de données, ou vous pouvez configurer manuellement la source de données et les informations d'authentification nécessaires en utilisant la même méthode que sur un serveur Grafana autogéré.

Certaines conditions sont requises pour qu'Athena soit accessible par Amazon Managed Grafana. Pour connaître les conditions préalables associées à l'utilisation de la source de données Athena, consultez [Prérequis](#)

## Prérequis

Pour utiliser les politiques gérées pour Amazon Managed Grafana for Athena, effectuez les tâches suivantes avant de configurer la source de données Athena :

- Marquez vos groupes de travail Athena avec `GrafanaDataSource: true`
- Créez un compartiment S3 dont le nom commence par `grafana-athena-query-results-`. Cette politique fournit des autorisations pour écrire les résultats des requêtes dans un compartiment S3 avec cette convention de dénomination.

Les autorisations Amazon S3 permettant d'accéder à la source de données sous-jacente d'une requête Athena ne sont pas incluses dans cette politique gérée. Vous devez ajouter les autorisations nécessaires pour les compartiments Amazon S3 manuellement, sur une case-by-case base régulière. Pour plus d'informations, consultez les [exemples de politiques basées sur l'identité dans Amazon Managed Grafana dans ce guide](#).

Utiliser la configuration de la source de AWS données pour ajouter Amazon Athena en tant que source de données

## Prérequis

- La [AWS CLI](#) est installée et configurée dans votre environnement.
- Vous avez accès à Athéna depuis votre compte.

Pour utiliser la configuration AWS des sources de données, accédez d'abord à la console Amazon Managed Grafana pour activer les rôles IAM gérés par des services qui accordent à l'espace de travail les politiques IAM nécessaires pour lire les ressources Athena de votre compte ou de l'ensemble de vos unités organisationnelles. Vous utilisez ensuite la console d'espace de travail Amazon Managed Grafana pour ajouter Athena en tant que source de données.

Pour utiliser la configuration de la source de AWS données pour ajouter Athena en tant que source de données

1. Assurez-vous que votre rôle d'utilisateur est administrateur ou éditeur.
2. [Sélectionnez l'espace de travail sur lequel vous souhaitez travailler depuis la console Amazon Managed Grafana à l'adresse https://console.aws.amazon.com/grafana/.](https://console.aws.amazon.com/grafana/)
3. Si vous n'avez pas choisi d'utiliser les autorisations gérées par les services pour cet espace de travail lorsque vous l'avez créé, passez des autorisations gérées par le client à des autorisations gérées par les services afin de vous assurer que les rôles et politiques IAM appropriés sont activés pour utiliser l'option de configuration de la AWS source de données dans la console de l'espace de travail Grafana. Pour ce faire, choisissez l'icône de modification par rôle IAM, puis choisissez Service géré, Enregistrer les modifications. Pour plus d'informations, consultez [Autorisations et politiques Amazon Managed Grafana pour les sources de données AWS.](#)
4. Choisissez l'onglet Sources de données. Cochez ensuite la case pour Amazon Athena, puis choisissez Actions, Activer la politique gérée par les services.
5. Choisissez à nouveau l'onglet Sources de données, puis sélectionnez Configurer dans Grafana dans la ligne Amazon Athena.
6. Connectez-vous à la console de l'espace de travail Grafana à l'aide d'IAM Identity Center si nécessaire. L'utilisateur doit avoir une politique d'accès Athena attachée à l'utilisateur/au rôle afin d'avoir accès à la source de données Athena. Pour plus d'informations, consultez [AWS politique gérée : AmazonGrafanaAthenaAccess](#) .
7. Dans la barre de navigation de gauche de la console de l'espace de travail Grafana, choisissez l'AWS icône inférieure (il y en a deux), puis choisissez Athena dans le menu Sources de données.
8. Sélectionnez la région par défaut à partir de laquelle vous souhaitez que la source de données Athena interroge, puis sélectionnez les comptes souhaités, puis choisissez Ajouter une source de données.
9. Suivez les étapes pour configurer Athena Details dans [Paramètres d'Athena Details](#)

## Paramètres d'Athena Details

### Configurer les paramètres d'Athena Details

1. Dans le menu Détails de la connexion, sélectionnez le fournisseur d'authentification (recommandé : rôle Workspace IAM).

2. Sélectionnez la source de données Athena ciblée dans laquelle vous avez votre compte Athena. Si vous ne sélectionnez aucune source de données, une source de données par défaut apparaît dans le menu déroulant.

Pour créer un nouveau compte Athena, suivez les instructions de la section [Getting started with Athena](#)

3. Sélectionnez votre base de données Athena ciblée dans la source de données sélectionnée ci-dessus.
4. Sélectionnez le groupe de travail. Le mode principal est défini par défaut.
5. Si aucun emplacement de sortie n'est déjà configuré pour votre groupe de travail, spécifiez un compartiment et un dossier S3 à utiliser pour les résultats des requêtes. Par exemple, `s3://grafana-athena-plugin-test-data/query-result-output/`
6. Sélectionnez Enregistrer et tester.

Ajouter manuellement la source de données Athena

### Prérequis

- La [AWS CLI](#) est installée et configurée dans votre environnement.
- Vous avez accès à Amazon Athena depuis votre compte.

Pour ajouter manuellement la source de données Athena :

1. Dans le menu latéral de la console Grafana, faites une pause sur l'icône Configuration (engrenage), puis choisissez Sources de données.
2. Choisissez Add data source.
3. Choisissez la source de données AWS Athena. Si nécessaire, vous pouvez commencer à taper **Athena** dans le champ de recherche pour vous aider à le trouver.
4. Dans le menu Détails de connexion, configurez le fournisseur d'authentification (recommandé : rôle Workspace IAM)
5. Sélectionnez votre source de données, votre base de données et votre groupe de travail Athena cibles.

Pour créer un nouveau compte Athena, suivez les instructions de la section [Getting started with Athena](#).

- Si aucun emplacement de sortie n'est déjà configuré pour votre groupe de travail, spécifiez un compartiment et un dossier S3 à utiliser pour les résultats des requêtes. Par exemple, `s3://grafana-athena-plugin-test-data/query-result-output/` .
- Sélectionnez Enregistrer et tester.

Voici un exemple des paramètres Athena Details.

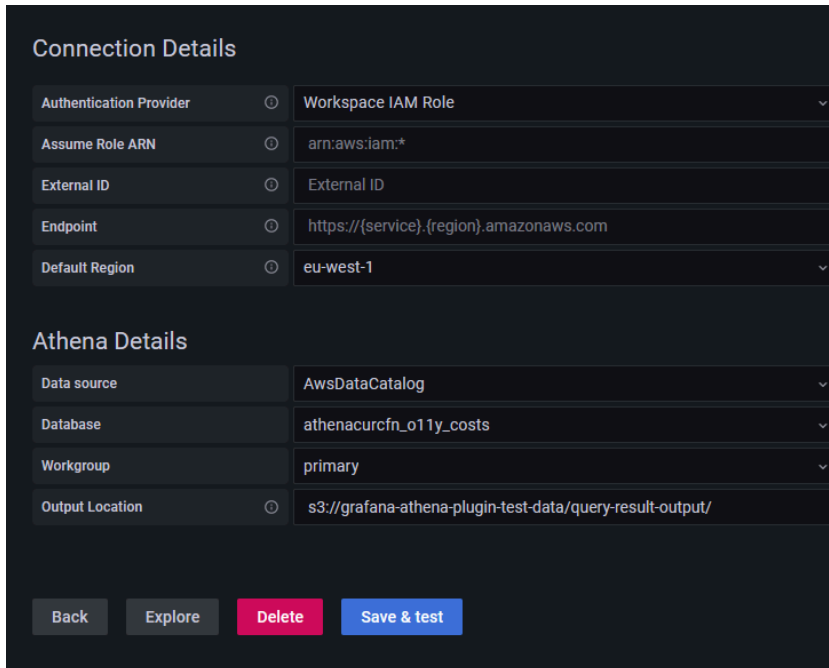

The screenshot shows a configuration form for Athena. It is divided into two sections: 'Connection Details' and 'Athena Details'. The 'Connection Details' section includes fields for Authentication Provider (Workspace IAM Role), Assume Role ARN (arn:aws:iam:\*), External ID (External ID), Endpoint (https://{service}.{region}.amazonaws.com), and Default Region (eu-west-1). The 'Athena Details' section includes fields for Data source (AwsDataCatalog), Database (athenacurcfn\_o11y\_costs), Workgroup (primary), and Output Location (s3://grafana-athena-plugin-test-data/query-result-output/). At the bottom, there are four buttons: Back, Explore, Delete, and Save & test.

Connection Details	
Authentication Provider	Workspace IAM Role
Assume Role ARN	arn:aws:iam:*
External ID	External ID
Endpoint	https://{service}.{region}.amazonaws.com
Default Region	eu-west-1

Athena Details	
Data source	AwsDataCatalog
Database	athenacurcfn_o11y_costs
Workgroup	primary
Output Location	s3://grafana-athena-plugin-test-data/query-result-output/

Buttons: Back, Explore, Delete, Save & test

## Utilisation de la source de données Athena

### Politiques IAM

Grafana a besoin d'autorisations accordées via IAM pour pouvoir lire les métriques d'Athena. Vous pouvez associer ces autorisations aux rôles IAM et utiliser le support intégré de Grafana pour assumer des rôles. Notez que vous devrez [configurer la politique requise](#) pour votre rôle avant d'ajouter la source de données à Grafana. Vous aurez besoin d'un rôle d'administrateur ou d'éditeur pour ajouter une source de données. La politique d'accès intégrée à Amazon Grafana Athena est définie dans cette section. [AWS politique gérée : AmazonGrafanaAthenaAccess](#)

### Interrogez les données d'Athéna

La source de données Athena fournit un éditeur de requêtes SQL standard. Amazon Managed Grafana inclut des macros pour vous aider à écrire des requêtes de séries chronologiques plus complexes.

## Macros

Macro	Description	Exemple	Exemple de sortie
<code>\$__dateFilter(column)</code>	<code>\$__dateFilter</code> crée un filtre conditionnel qui sélectionne les données (en utilisant <code>column</code> ) en fonction de la plage de dates du panneau.	<code>\$__date(my_date)</code>	<code>my_date BETWEEN date '2017-07-18' AND date '2017-07-18'</code>
<code>\$__parseTime(column, format)</code>	<code>\$__parseTime</code> convertit un <code>varchar</code> en horodatage avec le format donné.	<code>\$__parseTime(event_time, 'yyyy-MM-dd' 'T' 'HH:mm:ss' 'Z')</code>	<code>parse_datetime(event_time, 'yyyy-MM-dd' 'T' 'HH:mm:ss' 'Z')</code>
<code>\$__timeFilter(column, format)</code>	<code>\$__timeFilter</code> crée un conditionnel qui filtre les données (en utilisant <code>column</code> ) en fonction de la plage de temps du panneau. Le deuxième argument est utilisé pour analyser éventuellement la colonne d'un <code>varchar</code> à un horodatage avec un format spécifique.	<code>\$__timeFilter(time, 'yyyy-MM-dd HH:mm:ss')</code>	<code>TIMESTAMP time BETWEEN TIMESTAMP '2017-07-18T11:15:52Z' AND TIMESTAMP '2017-07-18T11:15:52Z'</code>
<code>\$__timeFrom()</code>	<code>\$__timeFrom</code> affiche l'heure de début actuelle de la plage du panneau entre guillemets.	<code>\$__timeFrom()</code>	<code>TIMESTAMP '2017-07-18 11:15:52'</code>
<code>\$__timeTo()</code>	<code>\$__timeTo</code> affiche l'heure de fin actuelle	<code>\$__timeTo()</code>	<code>TIMESTAMP '2017-07-18 11:15:52'</code>

Macro	Description	Exemple	Exemple de sortie
	de la plage du panneau entre guillemets.		
<code>\$__timeGroup(column, '1m', format)</code>	<code>\$__timeGroup</code> regroupe les horodatages de manière à ce qu'il n'y ait qu'un point pour chaque période du graphique. Le troisième argument est utilisé pour analyser éventuellement la colonne d'un varchar à un horodatage avec un format spécifique.	<code>\$__timeGroup(time, '5m', 'yyyy-MM-dd'T'HH:mm:ss.SSSSSS'Z')</code>	<code>FROM_UNIXTIME(FLOOR(TO_UNIXTIME(parse_datetime(time, 'yyyy-MM-dd'T'HH:mm:ss.SSSSSS'Z'))/300)*300)</code>
<code>\$__table</code>	<code>\$__table</code> renvoie le tableau sélectionné dans le sélecteur de tableau.	<code>\$__table</code>	<code>my_table</code>
<code>\$__column</code>	<code>\$__column</code> renvoie la colonne sélectionnée dans le sélecteur de colonnes (un tableau est requis).	<code>\$__column</code>	<code>col1</code>

## Visualisation

La plupart des requêtes dans Athena seront mieux représentées par une visualisation sous forme de table. Une requête affiche les données de retour dans une table. S'il peut être interrogé, il peut être affiché sous forme de tableau.

Cet exemple renvoie les résultats d'une visualisation de table :

```
SELECT {column_1}, {column_2} FROM {table};
```

## Visualisations de séries chronologiques/graphiques

Pour les séries chronologiques et les visualisations de graphes, vous devez :

- sélectionnez une colonne avec un `date` ou un `datetime` type. La date colonne doit être dans l'ordre croissant (utilisation `ORDER BY column ASC`).
- sélectionnez également une colonne numérique.

## Inspection de la requête

Amazon Managed Grafana prend en charge les macros qu'Athena ne prend pas en charge, ce qui signifie qu'une requête peut ne pas fonctionner si elle est copiée et collée directement dans Athena. Pour afficher la requête interpolée complète, qui fonctionne directement dans Athena, cliquez sur le bouton Query Inspector. La requête complète est affichée sous l'onglet Requête.

## Modèles et variables

Pour plus d'informations sur l'ajout d'une variable de requête Athena, consultez [Ajouter une variable de requête](#) Utilisez votre source de données Athena comme source de données pour les requêtes disponibles.

Toute valeur interrogée à partir d'une table Athena peut être utilisée comme variable. Évitez de sélectionner trop de valeurs, car cela peut entraîner des problèmes de performances.

Après avoir créé une variable, vous pouvez l'utiliser dans vos requêtes Athena en utilisant [Syntaxe variable](#) Pour plus d'informations sur les variables, consultez [Modèles et variables](#).

## Annotations

[Annotations](#) vous permettent de superposer des informations détaillées sur les événements au-dessus des graphiques. Vous pouvez ajouter des annotations en sélectionnant le panneau ou en ajoutant des requêtes d'annotation à l'aide de la vue des annotations du menu du tableau de bord.

Exemple de requête pour ajouter automatiquement des annotations :

```
SELECT
  time as time,
  environment as tags,
  humidity as text
FROM
  tableName
```

```
WHERE
  $__dateFilter(time) and humidity > 95
```

Le tableau suivant décrit les colonnes qui peuvent être utilisées pour afficher des annotations :

Name (Nom)	Description
Time	Nom du champ date/heure. Il peut s'agir d'une colonne avec un type de données de date/heure ou une valeur d'époque SQL natif.
Timeend	Nom facultatif du champ date/heure de fin. Il peut s'agir d'une colonne avec un type de données de date/heure ou une valeur d'époque SQL natif. (Grafana v6.6 et versions ultérieures)
Text	Champ de description de l'événement.
Tags	Nom de champ facultatif à utiliser pour les balises d'événements sous forme de chaîne séparée par des virgules.

## Support des données de requêtes asynchrones

Les requêtes Athena dans Amazon Managed Grafana sont traitées de manière asynchrone afin d'éviter les délais d'attente. Les requêtes asynchrones utilisent des requêtes distinctes pour démarrer la requête, puis vérifier sa progression et enfin récupérer les résultats. Cela permet d'éviter les délais d'attente pour les requêtes qui s'exécutent pendant une longue période.

## Réutilisation des résultats de requête

Vous pouvez réutiliser les résultats des requêtes précédentes pour améliorer les performances des requêtes. Pour activer la réutilisation des requêtes, cette option se trouve dans la section Réutilisation des résultats de la requête de l'éditeur de requêtes. Cela doit être fait pour chaque requête que vous souhaitez réutiliser.

### Note

Cette fonctionnalité nécessite que votre instance Athena soit installée sur la version 3 du moteur. Pour plus d'informations, consultez la section [Modification des versions du moteur Athena](#) dans le guide de l'utilisateur Amazon Athena.



## Connectez-vous à une source de données Amazon Redshift

### Note

Dans les espaces de travail qui prennent en charge la version 9 ou une version plus récente, cette source de données peut nécessiter l'installation du plug-in approprié. Pour plus d'informations, consultez [Étendez votre espace de travail avec des plug-ins](#).

### Note

Ce guide part du principe que les utilisateurs connaissent le service Amazon Redshift avant d'utiliser la source de données Amazon Redshift.

Avec Amazon Managed Grafana, vous pouvez ajouter Amazon Redshift en tant que source de données en utilisant l'option de configuration de la source de données dans AWS la console de l'espace de travail Grafana. Cette fonctionnalité simplifie l'ajout d'Amazon Redshift en tant que source de données en découvrant vos comptes Amazon Redshift existants et en gérant la configuration des informations d'authentification requises pour accéder à Amazon Redshift. Vous pouvez utiliser cette méthode pour configurer l'authentification et ajouter Amazon Redshift en tant que source de données, ou vous pouvez configurer manuellement la source de données et les informations d'authentification nécessaires en utilisant la même méthode que sur un serveur Grafana autogéré.

Certaines conditions sont requises pour qu'Amazon Managed Grafana puisse accéder à Amazon Redshift. Pour connaître les conditions préalables associées à l'utilisation de la source de données Amazon Redshift, consultez [Prérequis](#)

### Prérequis

Pour utiliser les politiques AWS gérées pour Amazon Managed Grafana, effectuez les tâches suivantes avant de configurer la source de données Amazon Redshift :

- Marquez votre cluster Amazon Redshift avec `GrafanaDataSource: true` Dans le cas contraire, il ne sera pas accessible.
- Créez les informations d'identification de base de données de l'une des manières mutuellement exclusives suivantes :

- Si vous souhaitez utiliser le mécanisme par défaut (les options d'identification temporaires) pour vous authentifier auprès de la base de données Redshift, vous devez créer un utilisateur de base de données nommé `redshift_data_api_user`
- Si vous souhaitez utiliser les informations d'identification de Secrets Manager, vous devez étiqueter le secret avec `RedshiftQueryOwner: true`. Pour plus d'informations, consultez les [exemples de politiques basées sur l'identité dans Amazon Managed Grafana dans ce guide](#).

Utiliser la configuration de la source de AWS données pour ajouter Amazon Redshift en tant que source de données

Pour utiliser la configuration de la source de AWS données afin d'ajouter Amazon Redshift en tant que source de données

1. Assurez-vous que votre rôle d'utilisateur est administrateur ou éditeur.
2. [Sélectionnez l'espace de travail sur lequel vous souhaitez travailler depuis la console Amazon Managed Grafana à l'adresse `https://console.aws.amazon.com/grafana/`](https://console.aws.amazon.com/grafana/).
3. Si vous n'avez pas choisi d'utiliser les autorisations gérées par les services pour cet espace de travail lorsque vous l'avez créé, passez des autorisations gérées par le client à des autorisations gérées par les services afin de vous assurer que les rôles et politiques IAM appropriés sont activés pour utiliser l'option de configuration de la AWS source de données dans la console de l'espace de travail Grafana. Pour ce faire, choisissez l'icône de modification par rôle IAM, puis choisissez Service géré, Enregistrer les modifications. Pour plus d'informations, consultez [Autorisations et politiques Amazon Managed Grafana pour les sources de données AWS](#).
4. Choisissez l'onglet Sources de données. Cochez ensuite la case pour Amazon Redshift, puis choisissez Actions, Activer la politique gérée par les services.
5. Choisissez à nouveau l'onglet Sources de données, puis sélectionnez Configurer dans Grafana dans la ligne Amazon Redshift.
6. Connectez-vous à la console de l'espace de travail Grafana à l'aide d'IAM Identity Center si nécessaire.
7. Dans la barre de navigation de gauche de la console de l'espace de travail Grafana, choisissez l'AWS icône inférieure (il y en a deux), puis choisissez Redshift.
8. Sélectionnez la région par défaut à partir de laquelle vous souhaitez que la source de données Amazon Redshift interroge, puis sélectionnez les comptes souhaités, puis choisissez Ajouter une source de données.

9. Suivez les étapes pour configurer les détails de connexion dans [Paramètres des détails de connexion](#).

## Ajout manuel de la source de données Amazon Redshift

### Prérequis

- Vous avez accès à Amazon Redshift depuis votre compte.

Pour ajouter la source de données Amazon Redshift :

1. Associez le rôle [AmazonRedshiftAccessPolicy](#) d'utilisateur à votre espace de travail.
2. Assurez-vous que votre rôle d'utilisateur est administrateur ou éditeur.
3. [Sélectionnez l'espace de travail sur lequel vous souhaitez travailler depuis la console Amazon Managed Grafana à l'adresse <https://console.aws.amazon.com/grafana/>.](#)
4. Dans le menu latéral de la console Grafana, faites une pause sur l'icône Configuration (engrenage), puis choisissez Sources de données.
5. Choisissez Add data source.
6. Choisissez la source de données AWS Redshift. Si nécessaire, vous pouvez commencer à taper **Redshift** dans le champ de recherche pour vous aider à le trouver.
7. Cela ouvre la page des détails de connexion. Suivez les étapes de configuration du [Paramètres des détails de connexion](#).

## Configuration d'Amazon Redshift

Après avoir ajouté votre source de données Amazon Redshift à votre espace de travail, configurez les paramètres Amazon Redshift comme suit :

### Prérequis

- Vous avez accès à Amazon Redshift depuis votre compte.

## Paramètres des détails de connexion

### Configurer les paramètres des détails de connexion

1. Dans le menu Détails de la connexion, sélectionnez le fournisseur d'authentification (recommandé : rôle Workspace IAM).
2. Choisissez la région par défaut que vous souhaitez interroger.

## Paramètres d'authentification

### Configuration des paramètres d'authentification

1. Dans le menu Authentification, choisissez l'onglet Temporary Credentials ou AWS Secrets Manager comme fournisseur d'identifiants d'accès. Pour plus de détails sur Temporary Credentials and AWS Secrets Manager, reportez-vous à [AWS politique gérée : AmazonGrafanaRedshiftAccess](#)
2. Si vous choisissez les informations d'identification temporaires par défaut, suivez les étapes ci-dessous. Si vous choisissez AWS Secrets Manager, entrez vos informations d'identification AWS Secrets Manager dans les champs de saisie.
3. Choisissez l'identifiant du cluster que vous avez créé dans Amazon Redshift.  
  
[Pour plus d'informations sur le cluster Redshift, consultez la section Connexions Redshift.](#)
4. Choisissez votre base de données Redshift ciblée.
5. Sélectionnez l'utilisateur de base de données que vous avez créé pour le cluster ci-dessus.
6. Choisissez Enregistrer et tester.

Voici un exemple des paramètres des informations d'identification temporaires.

### Connection Details

Authentication Provider	Workspace IAM Role
Assume Role ARN	arn:aws:iam:*
External ID	External ID
Endpoint	https://{service}.{region}.amazonaws.com
Default Region	us-east-1

#### Authentication

**Temporary credentials**    AWS Secrets Manager

Use the `GetClusterCredentials` IAM permission and your database user to generate temporary access credentials. [Learn more](#)

Cluster Identifier	amg-reinvent-demo
Database	dev
Database User	awsuser

Voici un exemple du menu AWS Secrets Manager.

Settings    Dashboards    Permissions    Insights

Name: Amazon Redshift    Default:

### Connection Details

Authentication Provider	Workspace IAM Role
Assume Role ARN	arn:aws:iam:*
External ID	External ID
Endpoint	https://{service}.{region}.amazonaws.com
Default Region	Choose

#### Authentication

**Temporary credentials**    **AWS Secrets Manager**

Use a stored secret to authenticate access. [Learn more](#)

Managed Secret	Choose
Cluster Identifier	
Database User	
Database	

**Back**    **Explore**    **Delete**    **Save & test**

## Utilisation de la source de données Amazon Redshift

### Politiques IAM

Grafana a besoin d'autorisations accordées via IAM pour pouvoir lire les métriques Redshift. Vous pouvez associer ces autorisations aux rôles IAM et utiliser le support intégré de Grafana pour assumer des rôles. La politique d'accès intégrée à Amazon Grafana Redshift est définie dans cette section. [AWS politique gérée : AmazonGrafanaRedshiftAccess](#)

### Interrogez les données Amazon Redshift

La source de données Amazon Redshift fournit un éditeur de requêtes SQL standard. Amazon Managed Grafana inclut des macros pour vous aider à écrire des requêtes de séries chronologiques plus complexes.

### Macros

Macro	Description	Exemple de sortie
<code>\$__timeEpoch(column)</code>	<code>\$__timeEpoch</code> sera remplacée par une expression à convertir en horodatage UNIX et à renommer la colonne en fonction de l'heure	<code>UNIX_TIMESTAMP(dateColumn) AS "time"</code>
<code>\$__timeFilter(column)</code>	<code>\$__timeFilter</code> crée un conditionnel qui filtre les données (en utilisant <code>column</code> ) en fonction de la plage de temps du panneau	<code>time BETWEEN '2017-07-18T11:15:52Z' AND '2017-07-18T11:15:52Z'</code>
<code>\$__timeFrom()</code>	<code>\$__timeFrom</code> affiche l'heure de début actuelle de la plage du panneau entre guillemets	<code>'2017-07-18T11:15:52Z'</code>
<code>\$__timeTo()</code>	<code>\$__timeTo</code> affiche l'heure de fin actuelle de la plage du panneau entre guillemets	<code>'2017-07-18T11:15:52Z'</code>
<code>\$__timeGroup(column, '1m')</code>	<code>\$__timeGroup</code> regroupe les horodatages de manière à ce	<code>floor(extract(epoch from time)/60)*60 AS "time"</code>

Macro	Description	Exemple de sortie
	qu'il n'y ait qu'un point pour chaque période du graphique	
<code>\$__schema</code>	<code>\$__schema</code> utilise le schéma sélectionné	public
<code>\$__table</code>	<code>\$__table</code> génère une table à partir de la donnée <code>\$__schema</code> (elle utilise le schéma public par défaut)	sales
<code>\$__column</code>	<code>\$__column</code> affiche une colonne à partir du courant <code>\$__table</code>	date
<code>\$__unixEpochFilter (column)</code>	<code>\$__unixEpochFilter</code> être remplacé par un filtre de plage horaire utilisant le nom de colonne spécifié, les heures étant représentées par un horodatage Unix	<code>column &gt;= 1624406400 AND column &lt;= 1624410000</code>
<code>\$__unixEpochGroup (column)</code>	<code>\$__unixEpochGroup</code> est le même que <code>\$__timeGroup</code> pour les heures stockées sous forme d'horodatage Unix	<code>floor(time/60)*60 AS "time"</code>

## Visualisation

La plupart des requêtes dans Redshift sont mieux représentées par une visualisation de table. Toute requête affichera des données dans un tableau. S'il peut être interrogé, il peut être placé dans un tableau.

Cet exemple renvoie les résultats d'une visualisation de table :

```
SELECT {column_1}, {column_2} FROM {table};
```

## Visualisations de séries chronologiques et de graphiques

Pour les visualisations de séries chronologiques et de graphiques, certaines exigences s'appliquent :

- Une colonne avec un date ou un datetime type doit être sélectionnée.
- La date colonne doit être dans l'ordre croissant (utilisation `ORDER BY column ASC`).
- Vous devez sélectionner une colonne numérique.

Pour créer un graphique plus raisonnable, veillez à utiliser les `$__timeGroup` macros `$__timeFilter` et.

Exemple de requête de série chronologique :

```
SELECT
  avg(execution_time) AS average_execution_time,
  $__timeGroup(start_time, 'hour'),
  query_type
FROM
  account_usage.query_history
WHERE
  $__timeFilter(start_time)
group by
  query_type, start_time
order by
  start_time, query_type ASC;
```

## Mode de remplissage

Grafana complète également automatiquement les cadres sans valeur avec une valeur par défaut. Pour configurer cette valeur, modifiez la valeur de remplissage dans l'éditeur de requêtes.

## Inspection de la requête

Grafana prenant en charge les macros que Redshift ne prend pas en charge, la requête entièrement rendue, qui peut être copiée et collée directement dans Redshift, est visible dans le Query Inspector. Pour afficher la requête interpolée complète, choisissez le menu Query Inspector, et la requête complète est visible dans l'onglet Query.

## Modèles et variables

Pour plus d'informations sur la façon d'ajouter une nouvelle variable de requête Redshift, consultez [Ajouter une variable de requête](#) Utilisez votre source de données Redshift comme source de données pour les requêtes disponibles.



Toute valeur demandée à partir d'une table Amazon Redshift peut être utilisée comme variable. Veillez à ne pas sélectionner trop de valeurs, car cela peut entraîner des problèmes de performances.

Après avoir créé une variable, vous pouvez l'utiliser dans vos requêtes Redshift en utilisant. [Syntaxe variable](#) Pour plus d'informations sur les variables, consultez [Modèles et variables](#).

## Annotations

[Annotations](#) vous permet de superposer des informations détaillées sur les événements au-dessus des graphiques. Vous pouvez ajouter des annotations en sélectionnant le panneau ou en ajoutant des requêtes d'annotation à l'aide de la vue Annotations, ouverte depuis le menu Tableau de bord.

Exemple de requête pour ajouter automatiquement des annotations :

```
SELECT
  time as time,
  environment as tags,
  humidity as text
FROM
  $__table
WHERE
  $__timeFilter(time) and humidity > 95
```

Le tableau suivant représente les valeurs des colonnes prises en compte pour le rendu des annotations :

Name (Nom)	Description
Time	Nom du champ de date ou d'heure. Il peut s'agir d'une colonne avec un type de données SQL natif de date ou d'heure ou une valeur d'époque.
Timeend	Nom facultatif du champ de date ou d'heure de fin. Il peut s'agir d'une colonne avec un type de données SQL natif de date ou d'heure ou une valeur d'époque.
Text	Champ de description de l'événement.
Tags	Nom de champ facultatif à utiliser pour les balises d'événements sous forme de chaîne séparée par des virgules.

## Se connecter à une source AWS X-Ray de données

### Note

Dans les espaces de travail qui prennent en charge la version 9 ou une version plus récente, cette source de données peut nécessiter l'installation du plug-in approprié. Pour plus d'informations, consultez [Étendez votre espace de travail avec des plug-ins](#).

Ajoutez AWS X-Ray en tant que source de données, puis créez des tableaux de bord ou utilisez Explore with X-Ray pour consulter des traces, des analyses ou des informations.

Avec Amazon Managed Grafana, vous pouvez ajouter X-Ray en tant que source de données en utilisant l'option de configuration de la source de AWS données dans la console de l'espace de travail Grafana. Cette fonctionnalité simplifie l'ajout de X-Ray en tant que source de données en découvrant vos comptes X-Ray existants et en gérant la configuration des informations d'authentification requises pour accéder à X-Ray. Vous pouvez utiliser cette méthode pour configurer l'authentification et ajouter X-Ray comme source de données, ou vous pouvez configurer manuellement la source de données et les informations d'authentification nécessaires en utilisant la même méthode que sur un serveur Grafana autogéré.

### Rubriques

- [Utiliser la configuration de la source de AWS données pour ajouter X-Ray en tant que source de données](#)
- [Ajouter manuellement la source de données X-Ray](#)
- [Réglages X-Ray](#)
- [Utilisation de la source de données X-Ray](#)

Utiliser la configuration de la source de AWS données pour ajouter X-Ray en tant que source de données

Pour utiliser la configuration AWS des sources de données, vous devez d'abord utiliser la console Amazon Managed Grafana pour activer les rôles IAM gérés par les services qui accordent à l'espace de travail les politiques IAM nécessaires pour lire les ressources X-Ray de votre compte ou de l'ensemble de vos unités organisationnelles. Vous utilisez ensuite la console d'espace de travail Amazon Managed Grafana pour ajouter X-Ray en tant que source de données.

Pour utiliser la configuration de la source de AWS données pour ajouter X-Ray en tant que source de données

1. [Ouvrez la console Amazon Managed Grafana à l'adresse https://console.aws.amazon.com/grafana/](https://console.aws.amazon.com/grafana/).
2. Dans le coin supérieur gauche de la page, cliquez sur l'icône du menu, puis sur Tous les espaces de travail.
3. Choisissez le nom de l'espace de travail.
4. Si vous n'avez pas choisi d'utiliser les autorisations gérées par les services pour cet espace de travail lorsque vous l'avez créé, passez des autorisations gérées par le client à des autorisations gérées par les services afin de vous assurer que les rôles et politiques IAM appropriés sont activés pour utiliser l'option de configuration de la AWS source de données dans la console de l'espace de travail Grafana. Pour ce faire, choisissez l'icône de modification par rôle IAM, puis choisissez Service géré, Enregistrer les modifications. Pour plus d'informations, consultez [Autorisations et politiques Amazon Managed Grafana pour les sources de données AWS](#).
5. Choisissez l'onglet Sources de données. Cochez ensuite la case pour AWS X-Ray, puis choisissez Actions, Activer la politique gérée par le service.
6. Choisissez à nouveau l'onglet Sources de données, puis sélectionnez Configurer dans Grafana dans la AWS X-Ray ligne.
7. Connectez-vous à la console de l'espace de travail Grafana à l'aide d'IAM Identity Center si nécessaire.
8. Dans la barre de navigation de gauche de la console de l'espace de travail Grafana, choisissez l'AWS icône, puis choisissez AWS Services, X-Ray.
9. Sélectionnez la région par défaut à partir de laquelle vous souhaitez que la source de données X-Ray interroge, sélectionnez les comptes, puis choisissez Ajouter une source de données.

Ajouter manuellement la source de données X-Ray

Pour ajouter manuellement la source de données X-Ray

1. Dans le menu latéral de la console Grafana, faites une pause sur l'icône Configuration (engrenage), puis choisissez Sources de données.
2. Choisissez Add data source.
3. Choisissez la source de données X-Ray. Si nécessaire, vous pouvez commencer à taper **X-Ray** dans le champ de recherche pour vous aider à le trouver.

## Réglages X-Ray

Name (Nom)	Description
Nom	Le nom de la source de données. C'est ainsi que vous voyez la source de données dans les panneaux et les requêtes.
Par défaut	La source de données par défaut signifie qu'elle sera présélectionnée pour les nouveaux panneaux.
Région par défaut	Utilisé dans l'éditeur de requêtes pour définir la région (peut être modifié pour chaque requête).
Fournisseur d'authentification	Spécifiez le fournisseur pour obtenir les informations d'identification.
Nom du profil d'identification	Spécifiez le nom du profil à utiliser (si vous utilisez un <code>~/ .aws/credentials</code> fichier), laissez le champ vide par défaut.
Assumer le rôle Arn	Spécifiez l'ARN du rôle à assumer.
Identifiant externe	Si vous jouez un rôle dans un autre compte créé avec un identifiant externe, spécifiez l'identifiant externe ici.

### Authentification

Cette section couvre les différents types d'authentification que vous pouvez utiliser pour la source de données X-Ray.

### Rôles IAM

Actuellement, tous les accès à X-Ray se font côté serveur par le backend de l'espace de travail Grafana à l'aide du SDK officiel. AWS Si votre serveur Grafana est en cours d'exécution AWS, vous pouvez utiliser les rôles IAM et l'authentification sera gérée automatiquement.

Pour plus d'informations, consultez la section [Rôles IAM](#).

## Politiques IAM

Grafana a besoin d'autorisations accordées via IAM pour pouvoir lire les données X-Ray et les balises/instances/régions EC2. Vous pouvez associer ces autorisations aux rôles IAM et utiliser le support Grafana intégré pour assumer des rôles.

L'exemple de code suivant montre une politique minimale.

```
{
  "Version": "2012-10-17",
  "Statement": [
    {
      "Effect": "Allow",
      "Action": [
        "xray:BatchGetTraces",
        "xray:GetTraceSummaries",
        "xray:GetTraceGraph",
        "xray:GetGroups",
        "xray:GetTimeSeriesServiceStatistics",
        "xray:GetInsightSummaries",
        "xray:GetInsight",
        "ec2:DescribeRegions"
      ],
      "Resource": "*"
    }
  ]
}
```

## Exemples d' AWS informations d'identification

Vous ne pouvez pas utiliser la méthode du fichier d'informations d'identification dans Amazon Managed Grafana.

## Utilisation de la source de données X-Ray

### Éditeur de requête

Le champ le plus important de l'éditeur est le type de requête. Il existe quatre types de requêtes :

- Liste des traces (Traces in AWS)
- Statistiques de suivi
- Trace Analytics (Analytics in AWS)

- Informations

## Liste de traces

Le type de liste de traces vous permet de rechercher des traces, qui sont affichées dans un tableau. Le choix de l'ID de trace dans la première colonne ouvre la trace sur le côté droit. Notez le champ de requête dans l'éditeur. Vous pouvez écrire des requêtes, filtrer des expressions ou insérer un identifiant de trace unique qui sera affiché dans une vue de trace. Pour plus de détails sur les expressions de filtre, consultez la [AWS X-Ray documentation](#).

### Note

La liste des traces n'affichera que les 1000 premières traces.

## Statistiques de suivi

Dans Trace Statistics, vous pouvez voir un graphique et un tableau présentant des informations sur les erreurs, les défaillances, les accélérateurs, le succès et le nombre total. Vous pouvez utiliser le champ colonnes de l'éditeur de requêtes pour afficher uniquement les colonnes spécifiées.

## Trace Analytics

Dans Trace Analytics, vous pouvez visualiser les tableaux suivants.

- Cause première
  - Temps de réponse
    - Service Root Cause (dernier service dans le chemin)
    - Trajectoire (chemins multiples)
  - Erreur
    - Service Root Cause (dernier service dans le chemin)
    - Chemin
    - Message d'erreur
  - Défaut
    - Service Root Cause (dernier service dans le chemin)
    - Chemin
    - Message d'erreur

- Impact sur l'utilisateur final
- URL
- HTTP Status Code

## Informations

Dans Insights, vous pouvez consulter le tableau récapitulatif d'Insights. En choisissant le InsightId , vous serez redirigé vers AWS la console de gestion.

## Alerte

Les requêtes X-Ray pouvant renvoyer des données numériques, les alertes sont prises en charge. Pour plus d'informations, voir [Alerte Grafana](#).

## Connectez-vous à une source de données Azure Monitor

La source de données Azure Monitor prend en charge plusieurs services dans le cloud Azure :

- Le service Azure Monitor est le service de plateforme qui fournit une source unique pour surveiller les ressources Azure. Pour plus d'informations, consultez [Interrogation du service Azure Monitor](#).
- Le serveur Application Insights est un service de gestion des performances des applications (APM) extensible destiné aux développeurs Web sur plusieurs plateformes. Il peut être utilisé pour surveiller votre application Web en direct. Il détectera automatiquement les anomalies de performances. Pour plus d'informations, consultez [Interrogation du service Application Insights Analytics](#).
- Azure Log Analytics (ou Azure Logs) vous donne accès aux données de journal collectées par Azure Monitor. Pour plus d'informations, consultez [Interrogation du service Azure Log Analytics](#).
- Utilisez le service Application Insights Analytics pour interroger les [données Application Insights](#) en utilisant le même langage de requête que celui utilisé pour Azure Log Analytics. Pour plus d'informations, consultez [Interrogation du service Application Insights Analytics](#).

## Ajouter la source de données

La source de données peut accéder aux métriques provenant de quatre services différents. Vous pouvez configurer l'accès aux services que vous utilisez. Il est également possible d'utiliser les mêmes informations d'identification pour plusieurs services si c'est ainsi que vous les avez configurés dans Azure AD.

- [Guide de configuration d'une application Azure Active Directory pour Azure Monitor](#)
  - [Guide de configuration d'une application Azure Active Directory pour Azure Log Analytics.](#)
  - [Guide de démarrage rapide pour les informations sur les applications.](#)
1. Accessibles depuis le menu principal de Grafana, les sources de données nouvellement installées peuvent être ajoutées immédiatement dans la section Sources de données. Cliquez ensuite sur le bouton Ajouter une source de données en haut à droite. La source de données Azure Monitor pourra être sélectionnée dans la section Cloud de la liste des sources de données.
  2. Dans le champ du nom, Grafana saisira automatiquement le nom de la source de données : Azure Monitor ou quelque chose comme Azure Monitor - 3 Si vous configurez plusieurs sources de données, remplacez le nom par un nom plus informatif.
  3. Si vous utilisez Azure Monitor, vous avez besoin de quatre informations provenant du portail Azure (pour des instructions détaillées, consultez le lien fourni précédemment) :
    - ID du locataire (Azure Active Directory, propriétés, ID de répertoire)
    - ID client (Azure Active Directory, inscriptions d'applications, choisissez votre application, ID d'application)
    - Secret du client (Azure Active Directory, inscriptions d'applications, choix de votre application, clés)
    - ID d'abonnement par défaut (abonnements, choix de l'abonnement, aperçu, numéro d'abonnement)
  4. Collez ces quatre éléments dans les champs de la section Détails de l'API Azure Monitor.
    - L'identifiant d'abonnement peut être modifié par requête. Enregistrez la source de données et actualisez la page pour voir la liste des abonnements disponibles pour l'ID client spécifié.
  5. Si vous utilisez également le service Azure Log Analytics, vous devez spécifier ces deux valeurs de configuration ou réutiliser l'ID client et le secret de l'étape précédente.
    - ID client (Azure Active Directory, inscriptions d'applications, choisissez votre application, ID d'application)
    - Secret du client (Azure Active Directory, enregistrements d'applications, choix de votre application, clés, création d'une clé, utilisation du secret client)
  6. Si vous utilisez Application Insights, vous avez besoin de deux informations provenant du portail Azure (pour des instructions détaillées, consultez le lien fourni précédemment) :



- ID d'application
  - Clé d'API
7. Collez ces deux éléments dans les champs appropriés de la section Détails de l'API Application Insights.
  8. Vérifiez que les détails de configuration sont corrects en cliquant sur le bouton Enregistrer et tester.

Sinon, à l'étape 4, si vous créez une nouvelle application Azure Active Directory, utilisez la [CLI Azure](#) :

```
az ad sp create-for-rbac -n "http://localhost:3000"
```

### Choisir un service

Dans l'éditeur de requêtes d'un panneau, après avoir choisi votre source de données Azure Monitor, la première étape consiste à sélectionner un service. Il existe quatre options :

- Azure Monitor
- Application Insights
- Azure Log Analytics
- Insights Analytics

L'éditeur de requêtes change en fonction de l'option sélectionnée. Azure Monitor est le moniteur par défaut.

### Interrogation du service Azure Monitor

Le service Azure Monitor fournit des métriques pour tous les services Azure que vous exécutez. Il vous aide à comprendre les performances de vos applications sur Azure et détecte de manière proactive les problèmes affectant vos applications.

Si vos informations d'identification Azure Monitor vous donnent accès à plusieurs abonnements, choisissez d'abord l'abonnement approprié.

Voici des exemples de statistiques que vous pouvez obtenir du service :

- Microsoft.Compute/virtualMachines - Percentage CPU
- Microsoft.Network/networkInterfaces - Bytes sent
- Microsoft.Storage/storageAccounts - Used Capacity

L'éditeur de requêtes vous permet d'interroger plusieurs dimensions pour obtenir les métriques qui les prennent en charge. Les métriques qui prennent en charge plusieurs dimensions sont celles répertoriées dans la [liste des métriques prises en charge par Azure Monitor](#) et dont une ou plusieurs valeurs sont répertoriées dans la colonne Dimension pour la métrique.

### Formatage des clés de légende avec des alias pour Azure Monitor

Le format de légende par défaut pour l'API Azure Monitor est le suivant :

```
metricName{dimensionName=dimensionValue,dimensionTwoName=DimensionTwoValue}
```

Elles peuvent être longues, mais vous pouvez modifier cette mise en forme en utilisant des alias. Dans le champ Format de légende, vous pouvez combiner les alias suivants comme vous le souhaitez.

Exemples d'Azure Monitor :

- Blob Type: {{ blobtype }}
- {{ resourcegroup }} - {{ resourcename }}

### Modèles d'alias pour Azure Monitor

- {{ resourcegroup }}= remplacé par la valeur du groupe de ressources
- {{ namespace }}= remplacé par la valeur de l'espace de noms (par exemple, Microsoft.Compute/VirtualMachines)
- {{ resourcename }}= remplacé par la valeur du nom de la ressource
- {{ metric }}= remplacé par le nom de la métrique (par exemple, pourcentage de processeur)
- {{ dimensionname }}= Héritage à partir de la version 7.1 (pour des raisons de rétrocompatibilité) remplacé par la clé/étiquette de la première dimension (triée par clé/étiquette) (par exemple, blobtype)
- {{ dimensionvalue }}= Héritage à partir de la version 7.1 (pour des raisons de rétrocompatibilité) remplacé par la valeur de la première dimension (telle que triée par clé/étiquette) (par exemple,) BlockBlob

- `{{ arbitraryDim }}` = Disponible en version 7.1+ remplacée par la valeur de la dimension correspondante. (par exemple, `{{ blobtype }}` devient BlockBlob)

## Création de variables de modèle pour Azure Monitor

Au lieu de coder en dur des éléments tels que le nom du serveur, de l'application et du capteur dans vos requêtes métriques, vous pouvez utiliser des variables à leur place. Les variables sont affichées sous forme de boîtes de sélection déroulantes en haut du tableau de bord. Vous pouvez utiliser ces listes déroulantes pour modifier les données affichées dans votre tableau de bord.

Notez que le service Azure Monitor ne prend pas encore en charge les valeurs multiples. Pour visualiser plusieurs séries chronologiques (par exemple, les métriques pour serveur1 et serveur2), ajoutez plusieurs requêtes afin de pouvoir les afficher sur le même graphique ou dans le même tableau.

Le plug-in de source de données Azure Monitor fournit les requêtes suivantes que vous pouvez spécifier dans le champ Requête de la vue d'édition des variables. Vous pouvez les utiliser pour remplir la liste des options d'une variable.

Name (Nom)	Description
<code>Subscriptions()</code>	Renvoie la liste des abonnements.
<code>ResourceGroups()</code>	Renvoie une liste de groupes de ressources.
<code>ResourceGroups(12345678-aaaa-bbbb-cccc-123456789aaa)</code>	Renvoie une liste de groupes de ressources pour un abonnement spécifié.
<code>Namespaces(aResourceGroup)</code>	Renvoie une liste d'espaces de noms pour le groupe de ressources spécifié.
<code>Namespaces(12345678-aaaa-bbbb-cccc-123456789aaa, aResourceGroup)</code>	Renvoie une liste d'espaces de noms pour le groupe de ressources et l'abonnement spécifiés.
<code>ResourceNames(aResourceGroup, aNamespace)</code>	Renvoie une liste de noms de ressources.

Name (Nom)	Description
<code>ResourceNames(12345678-aaaa-bbbb-cccc-123456789aaa, aResourceGroup, aNamespace)</code>	Renvoie une liste de noms de ressources pour un abonnement spécifié.
<code>MetricNamespace(aResourceGroup, aNamespace, aResourceName)</code>	Renvoie une liste d'espaces de noms métriques.
<code>MetricNamespace(12345678-aaaa-bbbb-cccc-123456789aaa, aResourceGroup, aNamespace, aResourceName)</code>	Renvoie une liste d'espaces de noms métriques pour un abonnement spécifié.
<code>MetricNames(aResourceGroup, aNamespace, aResourceName)</code>	Renvoie une liste de noms de métriques.
<code>MetricNames(12345678-aaaa-bbbb-cccc-123456789aaa, aResourceGroup, aNamespace, aResourceName)</code>	Renvoie une liste de noms de métriques pour un abonnement spécifié.

### Exemples :

- Requête Resource Groups : `ResourceGroups()`
- Transmission de la variable de nom de la métrique : `Namespaces(cosmo)`
- Enchaînement des variables du modèle : `ResourceNames($rg, $ns)`
- Ne citez pas les paramètres : `MetricNames(hg, Microsoft.Network/publicIPAddresses, grafanaIP)`

Pour plus d'informations sur les modèles et les variables de modèles, consultez [Modèles](#).

### Liste des métriques Azure Monitor prises en charge

Toutes les métriques renvoyées par l'API Azure Monitor n'ont pas de valeurs. Pour faciliter la création d'une requête, la source de données Grafana contient une liste des métriques Azure Monitor prises en charge, et elle ignore les métriques qui n'auront jamais de valeurs. Cette liste est régulièrement mise à jour à mesure que de nouveaux services et mesures sont ajoutés au cloud Azure.

## Alertes Azure Monitor

Les alertes Grafana sont prises en charge pour le service Azure Monitor. Il ne s'agit pas du support Azure Alerts. Pour plus d'informations sur les alertes Grafana, consultez [Alerte Grafana](#)

## Interrogation du service Application Insights

### Formatage des clés de légende avec des alias pour Application Insights

Le format de légende par défaut est le suivant :

```
metricName{dimensionName=dimensionValue,dimensionTwoName=DimensionTwoValue}
```

Dans le champ Format de légende, les alias suivants peuvent être combinés comme vous le souhaitez.

Exemples d'applications Insights :

- `city: {{ client/city }}`
- `{{ metric }} [Location: {{ client/countryOrRegion }}, {{ client/city }}]`

### Modèles d'alias pour Application Insights

- `{{ groupbyvalue }}` = L'ancienne version de Grafana 7.1+ (pour la rétrocompatibilité) est remplacée par la clé/étiquette de la première dimension (triée par clé/étiquette)
- `{{ groupbyname }}` = Héritage depuis Grafana 7.1+ (pour la rétrocompatibilité) remplacé par la valeur de la première dimension (telle que triée par clé/étiquette) (par exemple,) `BlockBlob`
- `{{ metric }}` = remplacé par le nom de la métrique (par exemple, `demandes/nombre`)
- `{{ arbitraryDim }}` = Disponible en version 7.1+ remplacée par la valeur de la dimension correspondante. (par exemple, `{{ client/city }}` devient `Chicago`)

### Expressions de filtrage pour Application Insights

Le champ de filtre prend une expression de filtre OData.

Exemples :

- `client/city eq 'Boydton'`
- `client/city ne 'Boydton'`

- `client/city ne 'Boydton' and client/city ne 'Dublin'`
- `client/city eq 'Boydton' or client/city eq 'Dublin'`

## Création de modèles avec des variables pour Application Insights

Utilisez l'une des requêtes suivantes dans le champ Requête de la vue d'édition de variables.

Pour plus d'informations sur les modèles et les variables de modèles, consultez [Modèles](#).

Name (Nom)	Description
<code>AppInsightsMetricNames()</code>	Renvoie une liste de noms de métriques.
<code>AppInsightsGroupBys(aMetricName)</code>	Renvoie une liste de group by clauses pour le nom de métrique spécifié.

### Exemples :

- Requête de noms de métriques : `AppInsightsMetricNames()`
- Transmission de la variable de nom de la métrique : `AppInsightsGroupBys(requests/count)`
- Enchaînement des variables du modèle : `AppInsightsGroupBys($metricnames)`

## Alertes Application Insights

Les alertes Grafana sont prises en charge pour Application Insights. Il ne s'agit pas du support Azure Alerts. Pour plus d'informations sur les alertes Grafana, consultez. [Alerte Grafana](#)

## Interrogation du service Azure Log Analytics

Les requêtes sont écrites dans le nouveau langage de requête [Azure Log Analytics \(ou KustoDB\)](#). Une requête Log Analytics peut être formatée sous forme de données de séries chronologiques ou de données de table.

Si vos informations d'identification vous donnent accès à plusieurs abonnements, choisissez l'abonnement approprié avant de saisir des requêtes.

## Requêtes de séries chronologiques

Les requêtes de séries chronologiques concernent le panneau graphique et d'autres panneaux tels que le SingleStat panneau. Chaque requête doit contenir au moins une colonne date/heure et une colonne de valeur numérique. Le résultat doit être trié par ordre croissant selon la colonne datetime.

L'exemple de code suivant montre une requête qui renvoie le nombre agrégé groupé par heure.

```
Perf
| where $__timeFilter(TimeGenerated)
| summarize count() by bin(TimeGenerated, 1h)
| order by TimeGenerated asc
```

Une requête peut également comporter une ou plusieurs colonnes non numériques/autres que la date et l'heure, et ces colonnes sont considérées comme des dimensions et deviennent des étiquettes dans la réponse. Par exemple, une requête qui renvoie le nombre agrégé groupé par heure, par ordinateur et par CounterName.

```
Perf
| where $__timeFilter(TimeGenerated)
| summarize count() by bin(TimeGenerated, 1h), Computer, CounterName
| order by TimeGenerated asc
```

Vous pouvez également sélectionner des colonnes de valeurs numériques supplémentaires (avec ou sans dimensions multiples). Par exemple, obtenir un nombre et une valeur moyenne par heure, par ordinateur et InstanceName : CounterName

```
Perf
| where $__timeFilter(TimeGenerated)
| summarize Samples=count(), ["Avg Value"]=avg(CounterValue)
  by bin(TimeGenerated, $__interval), Computer, CounterName, InstanceName
| order by TimeGenerated asc
```

### Note

Conseil : Dans la requête précédente, la syntaxe Kusto et C `Samples=count() ["Avg Value"] = . . .` sont utilisées pour renommer ces colonnes, la deuxième syntaxe tenant

compte de l'espace. Cela change le nom de la métrique utilisée par Grafana. Par conséquent, des éléments tels que les légendes des séries et les colonnes du tableau correspondront à ce que vous spécifiez. Dans cet exemple, `Samples` est affiché au lieu de `_count`.

## Requêtes de table

Les requêtes de table sont principalement utilisées dans le panneau de table, et elles affichent une liste de colonnes et de lignes. Cet exemple de requête renvoie des lignes contenant les six colonnes spécifiées.

```
AzureActivity
| where $__timeFilter()
| project TimeGenerated, ResourceGroup, Category, OperationName, ActivityStatus, Caller
| order by TimeGenerated desc
```

## Formatage du nom d'affichage pour Log Analytics

Le format du nom d'affichage par défaut est le suivant :

```
metricName{dimensionName=dimensionValue,dimensionTwoName=DimensionTwoValue}
```

Cela peut être personnalisé en utilisant l'option de champ du nom d'affichage.

## Macros Azure Log Analytics

Pour faciliter l'écriture de requêtes, Grafana fournit plusieurs macros que vous pouvez utiliser dans la clause `where` d'une requête :

- `$__timeFilter()`— S'étend jusqu'à `TimeGenerated ≥ datetime(2018-06-05T18:09:58.907Z) and TimeGenerated ≤ datetime(2018-06-05T20:09:58.907Z)` endroit où se trouvent les dates de début et de fin par rapport au sélecteur d'heure Grafana.
- `$__timeFilter(datetimeColumn)`— S'étend jusqu'à `datetimeColumn ≥ datetime(2018-06-05T18:09:58.907Z) and datetimeColumn ≤ datetime(2018-06-05T20:09:58.907Z)` endroit où se trouvent les dates de début et de fin par rapport au sélecteur d'heure Grafana.
- `$__timeFrom()`— Renvoie la date et l'heure de départ depuis le sélecteur Grafana. Exemple: `datetime(2018-06-05T18:09:58.907Z)`.



- `$__timeTo()`— Renvoie la date et l'heure de départ depuis le sélecteur Grafana. Exemple: `datetime(2018-06-05T20:09:58.907Z)`.
- `$__escapeMulti($myVar)`— doit être utilisé avec des variables de modèle à valeurs multiples contenant des caractères non autorisés. S'il `$myVar` contient les deux valeurs suivantes sous forme de chaîne `'\\grafana-vm\\Network(eth0)\\Total'`, `'\\hello!'`, il s'étend à `:@'\\grafana-vm\\Network(eth0)\\Total'`, `@'\\hello!'`. Si vous utilisez des variables à valeur unique, cette macro n'est pas nécessaire, échappez plutôt à la variable en ligne `:@' $myVar'`.
- `$__contains(colName, $myVar)`— doit être utilisé avec des variables de modèle à valeurs multiples. S'il `$myVar` a la valeur `'value1'`, `'value2'`, il s'étend à `:colName in ('value1', 'value2')`.

Si vous utilisez l'option Tout, cochez la case Tout inclure et dans le champ Personnaliser toutes les valeurs, entrez la valeur suivante :**all**. Si `$myVar` elle possède cette valeur**all**, la macro s'étendra plutôt à `1 == 1`. Pour les variables de modèle comportant de nombreuses options, cela améliore les performances des requêtes en évitant de créer une clause « where.. in » volumineuse.

## Variables intégrées à Azure Log Analytics

Certaines variables Grafana peuvent également être utilisées dans les requêtes Azure Log Analytics :

- `$__interval`- Grafana calcule le grain temporel minimum qui peut être utilisé pour regrouper par heure dans les requêtes. Il renvoie un grain temporel tel que 5m ou 1h qui peut être utilisé dans la fonction `bin` ; par exemple, `summarize count() by bin(TimeGenerated, $__interval)`. Pour plus d'informations sur les variables d'intervalle, consultez [Ajouter une variable d'intervalle](#).

## Création de modèles avec des variables pour Azure Log Analytics

Toute requête Log Analytics renvoyant une liste de valeurs peut être utilisée dans le champ Requête de la vue d'édition des variables. Il existe également une fonction Grafana pour Log Analytics qui renvoie une liste d'espaces de travail.

Pour plus d'informations sur les modèles et les variables de modèle, consultez [Modèles et variables](#).

Name (Nom)	Description
<code>workspaces()</code>	Renvoie la liste des espaces de travail pour l'abonnement par défaut.
<code>workspaces(12345678-aaaa-bbbb-cccc-123456789aaa)</code>	Renvoie une liste d'espaces de travail pour l'abonnement spécifié (le paramètre peut être entre guillemets ou non).

Le tableau suivant présente des exemples de requêtes variables.

Requête	Description
<code>subscriptions()</code>	Renvoie la liste des abonnements Azure.
<code>workspaces()</code>	Renvoie la liste des espaces de travail pour l'abonnement par défaut.
<code>workspaces("12345678-aaaa-bbbb-cccc-123456789aaa")</code>	Renvoie la liste des espaces de travail pour un abonnement spécifié.
<code>workspaces("\$subscription")</code>	Avec une variable de modèle pour le paramètre d'abonnement.
<code>workspace("myWorkspace").Heartbeat \\ distinct Computer</code>	Renvoie une liste de machines virtuelles.
<code>workspace("\$workspace").Heartbeat \\ distinct Computer</code>	Renvoie une liste de machines virtuelles avec une variable de modèle.
<code>workspace("\$workspace").Perf \\ distinct ObjectName</code>	Renvoie une liste d'objets à partir de la table Perf.
<code>workspace("\$workspace").Perf \\ where ObjectName == "\$object" \\ distinct CounterName</code>	Renvoie une liste de noms de métriques à partir de la table Perf.

L'exemple de code suivant montre une requête de série chronologique utilisant des variables.

```
Perf
| where ObjectName == "$object" and CounterName == "$metric"
| where TimeGenerated >= $__timeFrom() and TimeGenerated <= $__timeTo()
| where $__contains(Computer, $computer)
| summarize avg(CounterValue) by bin(TimeGenerated, $__interval), Computer
| order by TimeGenerated asc
```

Liens profonds entre les panneaux Grafana et l'éditeur de requêtes Log Analytics dans Azure Portal

Choisissez une série chronologique dans le panneau pour afficher un menu contextuel contenant un lien vers Afficher dans le portail Azure. Le choix de ce lien ouvre l'éditeur de requêtes Azure Log Analytics dans le portail Azure et exécute la requête depuis le panneau Grafana qui s'y trouve.

Si vous n'êtes pas actuellement connecté au portail Azure, le lien ouvre la page de connexion. Le lien fourni est valide pour n'importe quel compte, mais il affiche la requête uniquement si votre compte a accès à l'espace de travail Azure Log Analytics spécifié dans la requête.

### Alertes Azure Log Analytics

Les alertes Grafana sont prises en charge pour Application Insights. Il ne s'agit pas du support Azure Alerts. Pour plus d'informations sur les alertes dans les espaces de travail Grafana, consultez [Alerte Grafana](#)

### Interrogation du service Application Insights Analytics

Si vous remplacez le type de service par Insights Analytics, un éditeur similaire au service Log Analytics est disponible. Ce service utilise également le langage Kusto, de sorte que les instructions pour interroger les données sont identiques à celles de Kusto [Interrogation du service Azure Log Analytics](#), sauf que vous interrogez plutôt les données d'Application Insights Analytics.

### Connectez-vous à une source de données Graphite

Grafana dispose d'un éditeur de requêtes Graphite avancé qui vous permet de naviguer rapidement dans l'espace métrique, d'ajouter des fonctions, de modifier les paramètres des fonctions et bien plus encore. L'éditeur peut gérer tous les types de requêtes graphite. Il peut même gérer des requêtes imbriquées complexes grâce à l'utilisation de références de requête.

## Réglages en graphite

Pour accéder aux paramètres Graphite, faites une pause sur l'icône de configuration (engrenage), puis choisissez Sources de données, puis choisissez la source de données Graphite.

Name (Nom)	Description
Name	Le nom de la source de données. C'est ainsi que vous voyez la source de données dans les panneaux et les requêtes.
Default	La source de données par défaut signifie qu'elle sera présélectionnée pour les nouveaux panneaux.
URL	Le protocole HTTP, l'adresse IP et le port de votre installation graphite-web ou graphite-api.
Access	Serveur (par défaut) = L'URL doit être accessible depuis le backend/s erveur Grafana.
Auth	
Basic Auth	Activez l'authentification de base auprès de la source de données.
User	Nom d'utilisateur pour l'authentification de base.
Password	Mot de passe pour l'authentification de base.
Custom HTTP Headers	Choisissez Ajouter un en-tête pour ajouter un en-tête HTTP personnalisé.

Name (Nom)	Description
Header	Entrez le nom de l'en-tête personnalisé.
Value	Entrez la valeur d'en-tête personnalisée.
Graphite details	
Version	Sélectionnez votre version de Graphite.
Type	Sélectionnez votre type de graphite.

Le mode d'accès contrôle la manière dont les demandes adressées à la source de données seront traitées. Le serveur doit être le moyen préféré si rien d'autre n'est indiqué.

#### Mode d'accès au serveur (par défaut)

Toutes les demandes sont envoyées depuis le navigateur à Amazon Managed Grafana, qui les transmet à la source de données, contournant ainsi les éventuelles exigences de partage des ressources entre origines (CORS). Si vous sélectionnez ce mode d'accès, l'URL doit être accessible depuis Amazon Managed Grafana.

#### Mode d'accès au navigateur

Amazon Managed Grafana ne prend pas en charge l'accès direct par navigateur à la source de données Graphite.

#### Éditeur de requêtes Graphite

Grafana inclut un éditeur de requêtes spécifique à Graphite pour vous aider à créer vos requêtes.

Pour voir le texte brut de la requête envoyée à Graphite, choisissez l'icône Activer le mode d'édition de texte (crayon).

## Choix des métriques à interroger

Choisissez Sélectionner une métrique pour naviguer dans l'espace métrique. Après avoir démarré, vous pouvez continuer à utiliser le pointeur ou les flèches du clavier. Vous pouvez sélectionner un caractère générique et continuer.

## Fonctions

Pour ajouter une fonction, cliquez sur l'icône plus à côté de Fonction. Vous pouvez rechercher la fonction ou la sélectionner dans le menu. Une fois qu'une fonction est sélectionnée, elle est ajoutée et vous vous concentrez sur la zone de texte du premier paramètre. Pour modifier ou modifier un paramètre, sélectionnez-le et il se transformera en zone de texte. - Pour supprimer une fonction, choisissez le nom de la fonction suivi de l'icône X.

Certaines fonctions, telles que `aliasByNode`, prennent en charge un deuxième argument facultatif. Pour ajouter un argument, faites une pause sur le premier argument, puis choisissez le + symbole qui apparaît. Pour supprimer le deuxième paramètre facultatif, sélectionnez-le et laissez-le vide. L'éditeur va le supprimer.

## Trier les étiquettes

Si vous souhaitez une commande cohérente, utilisez `sortByName`. Cela peut être gênant lorsque vous avez les mêmes étiquettes sur plusieurs graphiques et qu'elles sont toutes deux triées différemment et utilisent des couleurs différentes. Pour résoudre ce problème, utilisez `sortByName()`.

## Requêtes imbriquées

Vous pouvez référencer les requêtes par la lettre de ligne sur laquelle elles se trouvent (comme dans Microsoft Excel). Si vous ajoutez une deuxième requête à un graphique, vous pouvez référencer la première requête en saisissant `#A`. Cela constitue un moyen pratique de créer des requêtes composées.

## Éviter de nombreuses requêtes en utilisant des caractères génériques

Il peut arriver que vous souhaitiez voir plusieurs séries chronologiques tracées sur le même graphique. Par exemple, vous souhaitez peut-être voir comment le processeur est utilisé sur une machine. Vous pouvez initialement créer le graphique en ajoutant une requête pour chaque série chronologique `cpu.percent.user.gcpu.percent.system.g`, telle que `,,` etc. Cela entraîne `n` requêtes adressées à la source de données, ce qui est inefficace.

Pour être plus efficace, vous pouvez utiliser des caractères génériques dans votre recherche, renvoyant toutes les séries chronologiques en une seule requête. Par exemple, `cpu.percent.*.g`.

## Modification du nom de la métrique dans les tableaux ou les graphiques

Utilisez `alias` des fonctions pour modifier les noms des métriques sur les tableaux ou les graphiques Grafana ; par exemple, `aliasByNode()` ou `aliasSub()`

## Consolidation des points

Toutes les métriques Graphite sont consolidées afin que Graphite ne renvoie pas plus de points de données qu'il n'y a de pixels dans le graphique. Par défaut, cette consolidation est effectuée à l'aide de `avg` la fonction. Vous pouvez contrôler la manière dont Graphite consolide les métriques en ajoutant la fonction Graphite `ConsolidateBy`.

### Note

Cela signifie que les valeurs récapitulatives des légendes (`max`, `min`, `total`) ne peuvent pas toutes être correctes en même temps. Ils sont calculés côté client par Grafana. Et en fonction de votre fonction de consolidation, seules une ou deux peuvent être correctes à la fois.

## Combinaison de séries chronologiques

Pour combiner des séries chronologiques, choisissez `Combiner` dans la liste des fonctions.

## Exploration des données et balises

Dans Graphite, tout est une étiquette.

Lors de l'exploration des données, les balises précédemment sélectionnées sont utilisées pour filtrer le jeu de résultats restant. Pour sélectionner des données, vous utilisez la `seriesByTag` fonction qui utilise des expressions de balises (`=,`, `!=~`, `!=~`) pour filtrer les séries chronologiques.

Le générateur de requêtes Grafana le fait automatiquement pour vous lorsque vous sélectionnez un tag.

**Note**

Conseil : La recherche d'expressions régulières peut être lente sur les balises à cardinalité élevée. Essayez donc d'utiliser d'autres balises pour réduire d'abord la portée. Commencer par un nom ou un espace de noms particulier permet de réduire les résultats.

## Variables du modèle

Au lieu de coder en dur des éléments tels que le nom du serveur, de l'application et du capteur dans vos requêtes métriques, vous pouvez utiliser des variables à leur place. Les variables sont affichées sous forme de boîtes de sélection déroulantes en haut du tableau de bord. Vous pouvez utiliser ces listes déroulantes pour modifier les données affichées dans votre tableau de bord.

Pour plus d'informations sur les modèles et les variables de modèles, consultez [Modèles et variables](#).

Pour créer une variable à l'aide des valeurs des balises, utilisez les fonctions `tags` Grafana et

`tag_values`

Requête	Description
<code>tags()</code>	Renvoie tous les tags.
<code>tags(server=~backend\*)</code>	Renvoie uniquement les balises qui apparaissent en série correspondant à l'expression du filtre.
<code>tag_values(server)</code>	Renvoie les valeurs de balise pour la balise spécifiée.



Requête	Description
<code>tag_values(server, server=~backend\*)</code>	Renvoie les valeurs de balise filtrées qui apparaissent pour la balise spécifiée dans les séries correspondant à ces expressions.
<code>tag_values(server, server=~backend\*, app=~\${apps:regex})</code>	Plusieurs expressions de filtre et expressions peuvent contenir d'autres variables.

Pour plus de détails, consultez la [documentation Graphite sur l'API de saisie semi-automatique pour les balises](#).

### Variable de requête

La requête que vous spécifiez dans le champ de requête doit être un type de requête de recherche métrique. Par exemple, une requête telle que `prod.servers.*` remplira la variable avec toutes les valeurs possibles qui existent dans la position générique.

Vous pouvez également créer des variables imbriquées qui utilisent d'autres variables dans leur définition. `apps.$app.servers.*` Utilise par exemple la variable `$app` dans sa définition de requête.

## Utilisation `__searchFilter` pour filtrer les résultats des variables de requête

L'utilisation `__searchFilter` du champ de requête filtrera le résultat de la requête en fonction de ce que vous entrez dans la zone de sélection déroulante. Lorsque vous n'entrez rien, les valeurs par défaut `__searchFilter` sont `*` et `« »` lorsqu'elles sont utilisées dans le cadre d'une expression régulière.

L'exemple suivant montre comment l'utiliser dans `__searchFilter` le champ de requête pour activer la recherche `server` pendant que l'utilisateur saisit du texte dans la zone de sélection déroulante.

### Requête

```
apps.$app.servers.$__searchFilter
```

### TagValues

```
tag_values(server, server=~${__searchFilter:regex})
```

### Utilisation variable

Vous pouvez utiliser une variable dans le chemin d'un nœud métrique ou en tant que paramètre d'une fonction.

Il existe deux syntaxes :

- `$<varname>` Exemple : `apps.frontend. $server.requests.count`
- `${varname}` Exemple : `apps.frontend. $ {server} .requests.count`

Pourquoi de deux manières ? La première syntaxe est plus facile à lire et à écrire mais ne permet pas d'utiliser une variable au milieu d'un mot. Utilisez la seconde syntaxe dans des expressions telles `quemy.server${serverNumber}.count`.

### Utilisation de variables dans les requêtes de balises

Les variables à valeurs multiples dans les requêtes de balises utilisent la syntaxe de formatage avancée introduite dans Grafana 5.0 pour les variables : `{var:regex}` Les requêtes sans balises utiliseront le format global par défaut pour les variables à valeurs multiples.

L'exemple de code suivant montre une expression de balise au format regex utilisant l'opérateur Equal Tilde, `=~`

```
server=~${servers:regex}
```

Pour plus d'informations, consultez [Options avancées de format variable](#).

## Annotations

Les annotations vous permettent de superposer des informations détaillées sur les événements au-dessus des graphiques. Vous pouvez ajouter des requêtes d'annotation via le menu Tableau de bord/ Vue des annotations. Pour plus d'informations, consultez [Annotations](#).

Graphite propose deux méthodes pour interroger les annotations :

- Une requête métrique normale. Pour cela, vous utilisez la zone de texte de requête Graphite.
- Une requête d'événements Graphite. Pour cela, vous utilisez la zone de `Graphite event tags` texte et spécifiez une balise ou un caractère générique (le laisser vide devrait également fonctionner).

## Connectez-vous à une source de données Google Cloud Monitoring

### Note

Dans les versions antérieures de Grafana, cette source de données s'appelait Google Stackdriver.

Ajoutez la source de données Google Cloud Monitoring pour pouvoir créer des tableaux de bord pour vos statistiques Google Cloud Monitoring.

### Ajouter la source de données

1. Ouvrez le menu latéral en choisissant l'icône Grafana dans l'en-tête supérieur.
2. Dans le menu latéral, sous le lien Tableaux de bord, vous devriez trouver le lien Sources de données.
3. Cliquez sur le bouton + Ajouter une source de données dans l'en-tête supérieur.

4. Sélectionnez Google Cloud Monitoring dans la liste déroulante Type.
5. Téléchargez ou collez le fichier clé du compte de service. Voir plus loin dans ce document les étapes à suivre pour créer un fichier de clé de compte de service.

#### Note

Si le lien Sources de données n'apparaît pas dans le menu latéral, cela signifie que votre utilisateur actuel n'a pas le Admin rôle.

Name (Nom)	Description
Name	Le nom de la source de données. C'est ainsi que vous faites référence à la source de données dans les panneaux et les requêtes.
Default	La source de données par défaut signifie qu'elle sera présélectionnée pour les nouveaux panneaux.
Service Account Key	Fichier clé de compte de service pour un projet GCP. Consultez les instructions plus loin dans ce document pour savoir comment le créer.

## Authentification

Il existe deux manières d'authentifier le plugin Google Cloud Monitoring

- Importer un fichier Google JWT
- Récupérez automatiquement les informations d'identification du serveur de métadonnées Google

Cette dernière option n'est disponible que lors de l'exécution de Grafana sur une machine virtuelle GCE.

## Utilisation d'un fichier clé de compte de service Google

Pour vous authentifier avec l'API Google Cloud Monitoring, vous devez créer un compte de service Google Cloud Platform (GCP) pour le projet dont vous souhaitez afficher les données. Une source de données Grafana s'intègre à un projet GCP. Pour visualiser les données de plusieurs projets GCP, vous devez créer une source de données par projet GCP.

## Activation des API

Les API suivantes doivent d'abord être activées :

- [API de surveillance](#)
- [API du gestionnaire de ressources cloud](#)

Choisissez les liens répertoriés, puis cliquez sur le bouton Activer.

### Création d'un compte de service GCP pour un projet

1. Accédez à la [page API et informations d'identification des services](#).
  2. Choisissez le menu déroulant/le bouton Créer des informations d'identification et choisissez l'option clé de compte de service.
3. Sur la page Créer une clé de compte de service, choisissez le type de cléJSON. Ensuite, dans la liste déroulante Compte de service, choisissez l'option Nouveau compte de service.

```
{{< docs-imagebox img= » /img/docs/v71/cloudmonitoring_create_service_account_button.png  
"class="docs-image—no-shadow » caption="Bouton de création d'un compte de service » >}}
```

4. De nouveaux champs apparaîtront. Entrez le nom du compte de service dans le champ Nom du compte de service, puis choisissez le rôle Monitoring Viewer dans la liste déroulante Rôle.

```
{{< docs-imagebox img= » /img/docs/v71/cloudmonitoring_service_account_choose_role.png  
"class="docs-image—no-shadow » caption="Choisissez un rôle » >}}
```

5. Choisissez le bouton Créer. Un fichier clé JSON sera créé et téléchargé sur votre ordinateur. Stockez ce fichier dans un endroit sécurisé car il permet d'accéder à vos données de surveillance Google Cloud.
6. Téléchargez-le sur Grafana sur la page de configuration de la source de données. Vous pouvez soit télécharger le fichier, soit coller le contenu du fichier.

```
{{< docs-imagebox img= » /img/docs/v71/cloudmonitoring_grafana_upload_key.png  
"class="docs-image—no-shadow » caption="Importer le fichier de clé de service vers Grafana »  
>}}
```

7. Le contenu du fichier sera crypté et enregistré dans la base de données Grafana. N'oubliez pas de sauvegarder après avoir téléchargé le fichier !

```
{{< docs-imagebox img= » /img/docs/v71/cloudmonitoring_grafana_key_uploaded.png  
"class="docs-image—no-shadow » caption="Le fichier clé de service est chargé sur Grafana »  
>}}
```

## Utilisation de l'éditeur de requêtes

L'éditeur de requêtes Google Cloud Monitoring vous permet de créer deux types de requêtes : Metric et Service Level Objective (SLO). Les deux types renvoient des données de séries chronologiques.

### Requêtes métriques

L'éditeur de requêtes métriques vous permet de sélectionner des métriques, de grouper/agréger par étiquettes et par heure, et d'utiliser des filtres pour spécifier les séries temporelles que vous souhaitez voir apparaître dans les résultats.

Pour créer une requête métrique, procédez comme suit :

1. Choisissez l'option Metrics dans la liste déroulante des types de requête.
2. Choisissez un projet dans la liste déroulante des projets.
3. Choisissez un service Google Cloud Platform dans la liste déroulante des services.
4. Choisissez une métrique dans la liste déroulante des métriques.
5. Pour ajouter ou supprimer des filtres ou grouper par clauses, utilisez les icônes plus et moins dans le filtre et regroupez par sections. Cette étape est facultative.

Les métriques de Google Cloud Monitoring peuvent être de différents types (GAUGE, DELTA, CUMULATIVE) et ces types prennent en charge différentes options d'agrégation (réducteurs et aligneurs). L'éditeur de requêtes Grafana affiche la liste des méthodes d'agrégation disponibles pour une métrique sélectionnée et définit un réducteur et un aligneur par défaut lorsque vous sélectionnez la métrique. Les unités de l'axe Y sont également sélectionnées automatiquement par l'éditeur de requêtes.

### Filtres

Pour ajouter un filtre, cliquez sur l'icône plus, choisissez un champ à filtrer et entrez une valeur de filtre. Par exemple, saisissez `instance_name = grafana-1`. Vous pouvez supprimer le filtre en choisissant le nom du filtre, puis en sélectionnant `--remove filter--`.

## Caractères génériques simples

Lorsque l'opérateur est défini sur `ou`, `= ! =` il est possible d'ajouter des caractères génériques dans le champ de valeur du filtre. Par exemple, `us-*` capture toutes les valeurs commençant par « `us-` » et `*central-a` capture toutes les valeurs se terminant par « `central-a` ». `*-central-*` capture toutes les valeurs dont la sous-chaîne est de `central-`. Les caractères génériques simples sont moins coûteux que les expressions régulières.

## Expressions régulières

Lorsque l'opérateur est défini sur `ou`, `=~ !=~` il est possible d'ajouter des expressions régulières au champ de valeur du filtre. Par exemple, `us-central[1-3]-[af]` correspond à toutes les valeurs commençant par « `us-central` », suivi d'un nombre compris entre 1 et 3, d'un tiret puis d'un « `a` » ou d'un « `f` ». Les barres obliques de début et de fin ne sont pas nécessaires pour créer des expressions régulières.

## Agrégation

Le champ d'agrégation vous permet de combiner des séries chronologiques en fonction de statistiques communes. Pour plus d'informations sur l'agrégation, reportez-vous aux [options d'agrégation](#).

Le `Aligner` champ vous permet d'aligner plusieurs séries chronologiques après le même groupe par intervalle de temps. Pour plus d'informations sur l'aligneur, reportez-vous au [sélecteur de mesures d'alignement](#).

## Période d'alignement et regroupement par heure

Ils `Alignment Period` regroupent une métrique par heure si une agrégation est choisie. Par défaut, vous utilisez les groupements par défaut de GCP Google Cloud Monitoring (qui vous permettent de comparer les graphiques de Grafana aux graphiques de l'interface utilisateur de Google Cloud Monitoring). L'option est appelée `cloud monitoring auto` et les valeurs par défaut sont les suivantes :

- 1 m pour les plages de temps inférieures à 23 heures
- 5 m pour les plages de temps  $\geq$  23 heures et  $<$  6 jours
- 1 h pour les plages de temps supérieures ou égales à 6 jours

L'autre option automatique est `grafana auto`. Cela définira automatiquement le groupe par heure en fonction de la plage de temps choisie et de la largeur du panneau graphique. Pour plus d'informations, consultez [Ajouter une variable d'intervalle](#).

Il est également possible de choisir des intervalles de temps fixes à regrouper, tels que 1h ou 1d.

## Grouper par

Regroupez par ressource ou par étiquette de mesure pour réduire le nombre de séries chronologiques et agréger les résultats par groupe par. Par exemple, regroupez-vous par `instance_name` pour obtenir une métrique agrégée pour une instance de calcul.

## Étiquettes de métadonnées

Les étiquettes de métadonnées des ressources contiennent des informations permettant d'identifier de manière unique une ressource dans Google Cloud. Les étiquettes de métadonnées ne sont renvoyées dans la réponse à la série chronologique que si elles font partie du segment Grouper par de la demande de série chronologique. Aucune API ne permet de récupérer les étiquettes de métadonnées. Il n'est donc pas possible de renseigner le groupe par liste déroulante avec les étiquettes de métadonnées disponibles pour le service et la métrique sélectionnés. Cependant, la liste déroulante Grouper par champ contient une liste prédéfinie d'étiquettes de système courantes.

Les libellés utilisateur ne peuvent pas être prédéfinis, mais il est possible de les saisir manuellement dans le champ Grouper par. Si une étiquette de métadonnées, une étiquette utilisateur ou une étiquette système est incluse dans le segment Grouper par, vous pouvez créer des filtres basés sur celle-ci et étendre sa valeur dans le champ Alias.

## Modèles d'alias

Le champ Alias By vous permet de contrôler le format des clés de légende. Par défaut, le nom et les libellés de la métrique sont affichés. Cela peut être long et difficile à lire. En utilisant les modèles suivants dans le champ d'alias, vous pouvez mettre en forme la clé de légende comme vous le souhaitez.

## Modèles de type métrique

Modèle d'alias	Description	Exemple de résultat
<code>{{metric.type}}</code>	Renvoie le type de métrique complet.	<code>compute.googleapis.com/instance/cpu/utilization</code>



Modèle d'alias	Description	Exemple de résultat
<code>{{metric.name}}</code>	Renvoie la partie du nom de la métrique.	<code>instance/cpu/utilization</code>
<code>{{metric.service}}</code>	Renvoie la pièce de rechange.	<code>compute</code>

## Modèles d'étiquettes

Dans la liste déroulante Grouper par, vous pouvez voir la liste des indicateurs et des libellés de ressources associés à un indicateur. Ils peuvent être inclus dans la clé de légende à l'aide de modèles d'alias.

Format du modèle d'alias	Description	Exemple de modèle d'alias	Exemple de résultat
<code>{{metric.label.xxx}}</code>	Renvoie la valeur de l'étiquette métrique.	<code>{{metric.label.instance_name}}</code>	<code>grafana-1-prod</code>
<code>{{resource.label.xxx}}</code>	Renvoie la valeur de l'étiquette de la ressource.	<code>{{resource.label.zone}}</code>	<code>us-east1-b</code>
<code>{{metadata.system_labels.xxx}}</code>	Renvoie la valeur de l'étiquette du système de métadonnées.	<code>{{metadata.system_labels.name}}</code>	<code>grafana</code>
<code>{{metadata.user_labels.xxx}}</code>	Renvoie la valeur de l'étiquette utilisateur des métadonnées.	<code>{{metadata.user_labels.tag}}</code>	<code>production</code>

Exemple d'alias par : `{{metric.type}}` - `{{metric.label.instance_name}}`

Exemple de résultat : `compute.googleapis.com/instance/cpu/usage_time - server1-prod`

Il est également possible de résoudre le nom du type de ressource surveillée.

Format du modèle d'alias	Description	Exemple de résultat
<code>{{resource.type}}</code>	Renvoie le nom du type de ressource surveillé.	<code>gce_instance</code>

Exemple d'alias par : `{{resource.type}}` - `{{metric.type}}`

Exemple de résultat : `gce_instance - compute.googleapis.com/instance/cpu/usage_time`

## Requêtes SLO

### Note

Les requêtes SLO ne sont disponibles que dans Grafana v7.0 et versions ultérieures

Le générateur de requêtes SLO de la source de données Google Cloud Monitoring vous permet d'afficher les données SLO sous forme de séries chronologiques. Pour comprendre les concepts de base de la surveillance des services, consultez la [documentation officielle](#) de Google Cloud Monitoring.

## Création d'une requête SLO

Pour créer une requête SLO, procédez comme suit :

1. Choisissez l'option Objectifs de niveau de service (SLO) dans la liste déroulante des types de requête.
2. Choisissez un projet dans la liste déroulante des projets.
3. Choisissez un [service SLO](#) dans la liste déroulante des services.
4. Choisissez un [SLO](#) dans la liste déroulante SLO.
5. Choisissez un [sélecteur de séries chronologiques](#) dans la liste déroulante Sélecteur.

Les noms conviviaux des sélecteurs de séries chronologiques sont indiqués dans Grafana. Le tableau suivant montre le mappage entre le nom convivial et le nom du système utilisé dans la documentation de surveillance des services.

Valeur de la liste déroulante du sélecteur	Sélecteur de série chronologique correspondant utilisé
Valeur SLI	select_slo_health
Conformité SLO	select_slo_compliance
Budget d'erreur SLO restant	select_slo_budget_fraction

### Modèles d'alias pour les requêtes SLO

Vous pouvez utiliser le champ Alias By pour contrôler le format des clés de légende pour les requêtes SLO.

Modèle d'alias	Description	Exemple de résultat
{{project}}	Renvoie le nom du projet GCP.	myProject
{{service}}	Renvoie le nom du service.	myService
{{slo}}	Renvoie le SLO.	latency-slo
{{selector}}	Renvoie le sélecteur.	select_slo_health

### Période d'alignement et regroupement par heure pour les requêtes SLO

Les requêtes SLO utilisent la même fonctionnalité de période d'alignement que les requêtes métriques. Pour plus d'informations, consultez [Requêtes métriques](#).

### Création de modèles

Au lieu de coder en dur des éléments tels que le nom du serveur, de l'application et du capteur dans vos requêtes métriques, vous pouvez utiliser des variables à leur place. Les variables sont affichées

sous forme de boîtes de sélection déroulantes en haut du tableau de bord. Vous pouvez utiliser ces listes déroulantes pour modifier les données affichées dans votre tableau de bord.

Pour plus d'informations sur les modèles et les variables de modèles, consultez [Modèles et variables](#).

### Variable de requête

La variable de type Query vous permet d'interroger Google Cloud Monitoring pour différents types de données. Le plug-in de source de données Google Cloud Monitoring fournit les éléments suivants Query Types.

Name (Nom)	Description
Metric Types	Renvoie une liste des noms de types de métriques disponibles pour le service spécifié.
Labels Keys	Renvoie une liste de clés pour <code>metric label</code> et <code>resource label</code> dans la métrique spécifiée.
Labels Values	Renvoie une liste de valeurs pour l'étiquette dans la métrique spécifiée.
Resource Types	Renvoie une liste des types de ressources pour la métrique spécifiée.
Aggregations	Renvoie une liste d'agrégations (réducteurs de séries croisées) pour la métrique spécifiée.
Aligners	Renvoie une liste d'aligneurs (aligneurs par série) pour la métrique spécifiée.
Alignment periods	Renvoie une liste de toutes les périodes d'alignement disponibles dans l'éditeur de requêtes Google Cloud Monitoring de Grafana.
Selectors	Renvoie une liste de sélecteurs qui peuvent être utilisés dans les requêtes SLO (Service Level Objectives).
SLO Services	Renvoie une liste des services de surveillance des services qui peuvent être utilisés dans les requêtes SLO.

Name (Nom)	Description
Service Level Objectives (SLO)	Renvoie une liste des SLO pour le service SLO spécifié.

## Utilisation de variables dans les requêtes

Il existe deux syntaxes :

- `<varname>`Exemple : `metric.label.<metric_label>`
- `[[varname]]`Exemple : `metric.label. [[metric_label]]`

Pourquoi de deux manières ? La première syntaxe est plus facile à lire et à écrire mais ne permet pas d'utiliser une variable au milieu d'un mot. Lorsque les options Multi-valeurs ou Inclure toutes les valeurs sont activées, Grafana convertit les étiquettes du texte brut en une chaîne compatible avec les regex, ce qui signifie que vous devez utiliser au lieu de. `=~ =`

## Annotations

Vous pouvez utiliser des annotations pour superposer des informations détaillées sur les événements au-dessus des graphiques. Vous pouvez ajouter des requêtes d'annotation via le menu Tableau de bord/Vue des annotations. Le rendu des annotations est coûteux, il est donc important de limiter le nombre de lignes renvoyées. L'affichage des annotations et des événements de Google Cloud Monitoring n'est pas encore pris en charge, mais cela fonctionne bien avec [les métriques personnalisées](#) dans Google Cloud Monitoring.

Pour plus d'informations sur les annotations, consultez [Annotations](#).

Avec l'éditeur de requêtes pour les annotations, vous pouvez sélectionner une métrique et des filtres. Les champs Titre et Texte prennent en charge la création de modèles et peuvent utiliser les données renvoyées par la requête. Par exemple, le champ Titre peut contenir le texte suivant :

```
{{metric.type}} has value: {{metric.value}}
```

Exemple de résultat : `monitoring.googleapis.com/uptime_check/http_status` has this value: `502`

## Modèles pour l'éditeur de requêtes d'annotation

Format du modèle d'alias	Description	Exemple de modèle d'alias	Exemple de résultat
<code>{{metric.value}}</code>	Valeur de la métrique/du point.	<code>{{metric.value}}</code>	555
<code>{{metric.type}}</code>	Renvoie le type de métrique complet.	<code>{{metric.type}}</code>	compute.googleapis.com/instance/cpu/utilization
<code>{{metric.name}}</code>	Renvoie la partie du nom de la métrique.	<code>{{metric.name}}</code>	instance/cpu/uti lization
<code>{{metric.service}}</code>	Renvoie la pièce de rechange.	<code>{{metric.service}}</code>	compute
<code>{{metric.label.xxx}}</code>	Renvoie la valeur de l'étiquette métrique.	<code>{{metric.label.instance_name}}</code>	grafana-1-prod
<code>{{resource.label.xx}}</code>	Renvoie la valeur de l'étiquette de la ressource.	<code>{{resource.label.zone}}</code>	us-east1-b

Liens profonds entre les panneaux Grafana et l'explorateur de métriques dans la console Google Cloud

 Note

Cette fonctionnalité n'est disponible que pour les requêtes métriques.

Choisissez une série chronologique dans le panneau pour afficher un menu contextuel contenant un lien vers Afficher dans l'explorateur de mesures de la console Google Cloud. Le choix de ce lien ouvre l'explorateur de métriques dans la console Google Cloud et exécute la requête depuis

le panneau Grafana qui s'y trouve. Le lien dirige d'abord l'utilisateur vers le sélecteur de compte Google. Après avoir sélectionné un compte avec succès, l'utilisateur est redirigé vers l'explorateur de métriques. Le lien fourni est valide pour n'importe quel compte, mais il affiche la requête uniquement si votre compte a accès au projet GCP spécifié dans la requête.

## Connect à une source de données InfluxDB

Grafana est livré avec un plugin de source de données riche en fonctionnalités pour InfluxDB. Le plugin inclut un éditeur de requêtes personnalisé et prend en charge les annotations et les modèles de requêtes.

### Ajouter la source de données

1. Ouvrez le menu latéral en choisissant l'icône Grafana dans l'en-tête supérieur.
2. Dans le menu latéral, sous le lien Tableaux de bord, vous devriez trouver un lien intitulé Sources de données.
3. Cliquez sur le bouton + Ajouter une source de données dans l'en-tête supérieur.
4. Sélectionnez InfluxDB dans la liste déroulante Type.
5. Sélectionnez InfluxQL ou Flux dans la liste du langage de requête.

#### Note

Si le lien Sources de données n'apparaît pas dans le menu latéral, cela signifie que votre utilisateur actuel n'a pas le Admin rôle.

## Connectez-vous à une source de données Jaeger

La source de données Jaeger fournit un traçage end-to-end distribué open source.

### Ajouter la source de données

Pour accéder aux paramètres de Jaeger, cliquez sur l'icône Configuration (engrenage), puis sur Sources de données, puis sur Jaeger.

Name (Nom)	Description
Name	Le nom de la source de données. C'est ainsi que vous voyez la source de données dans les panneaux, les requêtes et Explore.
Default	La source de données par défaut signifie qu'elle sera présélectionnée pour les nouveaux panneaux.
URL	L'URL de l'instance Jaeger ; par exemple, <code>http://localhost:16686</code> .
Access	Serveur (par défaut) = L'URL doit être accessible depuis le backend/serveur Grafana.
Basic Auth	Activez l'authentification de base auprès de la source de données Jaeger.
User	Nom d'utilisateur pour l'authentification de base.
Password	Mot de passe pour l'authentification de base.

## Traces de requêtes

Vous pouvez rechercher et afficher les traces de Jaeger via Explore. Pour plus d'informations, consultez [Explorez](#).

L'éditeur de requêtes Jaeger vous permet d'effectuer une requête directement par identifiant de trace ou de sélectionner une trace dans le sélecteur de trace. Pour effectuer une requête par ID de trace, insérez l'ID dans la saisie de texte.

Utilisez le sélecteur de trace pour sélectionner une trace particulière parmi toutes les traces enregistrées dans la plage de temps que vous avez sélectionnée dans Explore. Le sélecteur de trace comporte trois niveaux d'imbrication : 1. Le service qui vous intéresse 1. Une opération particulière fait partie du service sélectionné. 1. Trace spécifique dans laquelle l'opération sélectionnée s'est produite, représentée par le nom de l'opération racine et la durée de la trace.

## Lien vers l'ID de trace à partir des journaux

Vous pouvez créer un lien vers Jaeger Trace à partir des journaux de Loki en configurant un champ dérivé avec un lien interne. Pour plus d'informations, voir [Champs dérivés](#).



## Se connecter à une source de données Loki

La source de données Loki donne accès à Loki, le système d'agrégation de journaux de Grafana.

### Ajouter la source de données

1. Ouvrez l'espace de travail Grafana et assurez-vous que vous êtes connecté.
2. Dans le menu latéral, sous le lien Configuration, vous devriez trouver un lien Sources de données.
3. Cliquez sur le bouton Ajouter une source de données en haut.
4. Sélectionnez Loki dans la liste des sources de données.

#### Note

Si le lien Sources de données n'apparaît pas dans le menu latéral, cela signifie que votre utilisateur actuel n'a pas le Admin rôle.

Name (Nom)	Description
Name	Le nom de la source de données. C'est ainsi que vous voyez la source de données dans les panneaux, les requêtes et Explore.
Default	La source de données par défaut signifie qu'elle sera présélectionnée pour les nouveaux panneaux.
URL	L'URL de l'instance Loki ; par exemple, <code>http://localhost:3100</code> . Il peut s'agir de l'URL d'un hôte Amazon EC2, d'un Application Load Balancer situé devant un cluster Amazon EKS, ou de toute autre URL d'une instance Loki.
Maximum lines	Limite supérieure du nombre de lignes de journal renvoyées par Loki (la valeur par défaut est 1000). Diminuez si votre navigateur est lent lors de l'affichage des journaux dans Explore.

## Champs dérivés

Vous pouvez utiliser la configuration des champs dérivés pour effectuer les opérations suivantes :

- Ajoutez des champs analysés à partir du message du journal.
- Ajoutez un lien qui utilise la valeur du champ.

Vous pouvez utiliser cette fonctionnalité pour créer un lien vers votre backend de suivi directement depuis vos journaux, ou un lien vers une page de profil utilisateur si un userID est présent dans la ligne de journal. Ces liens apparaissent dans les informations du journal. Pour plus d'informations, consultez [Libellés et champs détectés](#).

Chaque champ dérivé comprend les éléments suivants :

- Nom — Indiqué dans les détails du journal sous forme d'étiquette.
- Regex — Un modèle Regex qui s'exécute sur le message du journal et en capture une partie sous forme de valeur du nouveau champ. Ne peut contenir qu'un seul groupe de capture.
- URL/requête — Si le lien est externe, entrez l'URL complète du lien. S'il s'agit d'un lien interne, cette entrée sert de requête pour la source de données cible. Dans les deux cas, vous pouvez interpoler la valeur du champ à l'aide d'une `${__value.raw }` macro.
- Lien interne : sélectionnez s'il s'agit d'un lien interne ou externe. En cas de lien interne, un sélecteur de source de données permet de sélectionner la source de données cible. Seules les sources de données de suivi sont prises en charge.

Vous pouvez utiliser une section de débogage pour voir ce que vos champs extraient et comment l'URL est interpolée. Choisissez Afficher un exemple de message de journal pour afficher la zone de texte dans laquelle vous pouvez saisir un message de journal.

Le nouveau champ avec le lien affiché dans les détails du journal.

## Interrogation des journaux

L'interrogation et l'affichage des données des journaux depuis Loki sont disponibles via Explore et via le panneau des journaux dans les visualisations. Sélectionnez la source de données Loki, puis entrez une requête LogQL pour afficher vos journaux. Pour plus d'informations sur LogQL, consultez [LogQL](#).

## Requêtes de journal

Une requête de journal se compose de deux parties : un sélecteur de flux de journal et une expression de recherche. Pour des raisons de performances, vous devez commencer par choisir une étiquette de journal pour un flux de journal.

L'explorateur de journaux (bouton Étiquettes de journal) situé à côté du champ de requête affiche une liste des étiquettes des flux de journaux disponibles. Une autre méthode pour écrire une requête consiste à utiliser la complétion automatique du champ de requête. Vous commencez par taper une attelle frisée à gauche { et le menu de saisie automatique vous proposera une liste d'étiquettes. Appuyez sur la touche Entrée pour exécuter la requête.

Une fois le résultat renvoyé, le panneau du journal affiche une liste des lignes du journal et un graphique à barres où l'axe X indique l'heure et l'axe Y indique la fréquence/le nombre.

### Sélecteur de flux de log

Pour la partie étiquette de l'expression de requête, placez-la entre accolades, {} puis utilisez la syntaxe des valeurs clés pour sélectionner les étiquettes. Plusieurs expressions d'étiquette sont séparées par une virgule :

```
{app="mysql", name="mysql-backup"}
```

Les opérateurs de correspondance d'étiquettes suivants sont actuellement pris en charge :

- =exactement égal.
- !=pas égal.
- =~regex-match.
- !~ne correspond pas aux regex-match.

Exemples :

- {name=~"mysql.+"}  
• {name!~"mysql.+"}  
• {name="mysql", app="mysql-backup"}

Vous pouvez également ajouter un sélecteur d'étiquette dans la section du tableau. Choisissez Filtrer à côté d'une étiquette pour ajouter l'étiquette à l'expression de requête. Cela fonctionne même pour plusieurs requêtes et ajoutera le sélecteur d'étiquette à chaque requête.

## Expressions de recherche

Après avoir écrit le Log Stream Selector, vous pouvez filtrer davantage les résultats en écrivant une expression de recherche. L'expression de recherche peut être simplement du texte ou une expression régulière.

Exemples de requêtes :

- `{job="mysql"} |= "error"`
- `{name="kafka"} |~ "tsdb-ops.*io:2003"`
- `{instance=~"kafka-[23]",name="kafka"} != "kafka.server:type=ReplicaManager"`

Les opérateurs de filtre peuvent être enchaînés et filtreront l'expression de manière séquentielle. Les lignes de log qui en résultent satisferont tous les filtres.

Exemple

```
{job="mysql"} |= "error" != "timeout"
```

Les types de filtres suivants sont actuellement pris en charge :

- `|=` la ligne contient une chaîne.
- `!=` la ligne ne contient pas de chaîne.
- `|~` la ligne correspond à une expression régulière.
- `!~` la ligne ne correspond pas à l'expression régulière.

### Note

Pour plus d'informations sur LogQL, le langage de requête de Loki, consultez [Loki LogQL](#).

## Contexte du journal

Lorsque vous utilisez une expression de recherche telle que décrite ci-dessus, vous pouvez désormais récupérer le contexte des résultats filtrés. En cliquant sur le Show Context lien sur les lignes filtrées, vous pourrez consulter les messages de journal qui sont arrivés avant et après le message de journal qui vous intéresse.

## Création de modèles

Au lieu de coder en dur des éléments tels que le nom du serveur, de l'application et du capteur dans vos requêtes métriques, vous pouvez utiliser des variables à leur place. Les variables sont affichées sous forme de boîtes de sélection déroulantes en haut du tableau de bord. Vous pouvez utiliser ces listes déroulantes pour modifier les données affichées dans votre tableau de bord.

Pour plus d'informations sur la création de modèles et les variables de modèle, consultez [Modèles et variables](#).

## Annotations

Vous pouvez utiliser n'importe quelle requête Loki non métrique comme source d'annotations. Le contenu du journal sera utilisé comme texte d'annotation et les étiquettes de votre flux de journal comme balises. Il n'est donc pas nécessaire de procéder à un mappage supplémentaire.

## Connectez-vous à une source de données Microsoft SQL Server

Utilisez la source de données Microsoft SQL Server (MSSQL) pour interroger et visualiser les données de tout Microsoft SQL Server 2005 ou version ultérieure, y compris Microsoft Azure SQL Database.

### Important

Grafana version 8.0 modifie la structure de données sous-jacente des trames de données pour Microsoft SQL Server, Postgres et MySQL. Par conséquent, le résultat d'une requête de série chronologique est renvoyé dans un format large. Pour plus d'informations, consultez la section [Format large](#) dans la documentation des trames de données Grafana.

Pour que vos visualisations fonctionnent comme avant, vous devrez peut-être effectuer des migrations manuelles. Une solution est documentée sur Github à l'adresse [Postgres/MySQL/MSSQL : modification majeure de la version 8.0 concernant les requêtes de séries chronologiques et l'ordre](#) des colonnes de données.

## Ajouter la source de données

1. Ouvrez le menu latéral en choisissant l'icône Grafana dans l'en-tête supérieur.
2. Dans le menu latéral, sous le lien Configuration, vous devriez trouver un lien Sources de données.
3. Cliquez sur le bouton + Ajouter une source de données dans l'en-tête supérieur.

#### 4. Sélectionnez Microsoft SQL Server dans la liste déroulante Type.

##### Options de source de données

Name (Nom)	Description
Name	Le nom de la source de données. C'est ainsi que vous voyez la source de données dans les panneaux et les requêtes.
Default	La source de données par défaut signifie qu'elle sera présélectionnée pour les nouveaux panneaux.
Host	Adresse IP/nom d'hôte et port facultatif de votre instance MSSQL. Si le port est omis, la valeur par défaut 1433 sera utilisée.
Database	Nom de votre base de données MSSQL.
User	Login/nom d'utilisateur de l'utilisateur de la base de données.
Password	Mot de passe de l'utilisateur de la base de données
Encrypt	Cette option détermine si et dans quelle mesure une connexion TCP/IP SSL sécurisée sera négociée avec le serveur, par défaut ( <code>false</code> Grafana v5.4+).
Max open	Nombre maximum de connexions ouvertes à la base de données, par défaut <code>unlimited</code> (Grafana v5.4+).
Max idle	Nombre maximal de connexions dans le pool de connexions inactives, par défaut 2 (Grafana v5.4+).

Name (Nom)	Description
Max lifetime	Durée maximale en secondes pendant laquelle une connexion peut être réutilisée, par défaut 14400 /4 heures.

### Intervalle de temps minimum

Une limite inférieure pour les `$_interval` `$_interval_ms` variables. Il est recommandé de régler la fréquence d'écriture, par exemple 1m si vos données sont écrites toutes les minutes. Cette option peut également être remplacée/configurée dans un panneau de tableau de bord sous Options de source de données. Cette valeur doit être formatée sous la forme d'un nombre suivi d'un identifiant horaire valide, par exemple 1m (1 minute) ou 30s (30 secondes). Les identifiants horaires suivants sont pris en charge.

Identifiant	Description
y	Année
M	Mois
w	semaine
d	jour
h	Heure
m	Minute
s	Seconde
ms	Milliseconde

## Autorisations utilisateur de base de données

### Important

L'utilisateur de base de données que vous spécifiez lorsque vous ajoutez la source de données ne doit disposer des autorisations SELECT que sur la base de données et les tables spécifiées que vous souhaitez interroger. Grafana ne confirme pas que la requête est sûre. La requête peut inclure n'importe quelle instruction SQL. Par exemple, des instructions telles que `DELETE FROM user;` et `DROP TABLE user;` seraient exécutées. Pour vous protéger contre cela, nous vous recommandons vivement de créer un utilisateur MSSQL spécifique avec des autorisations restreintes.

L'exemple de code suivant montre la création d'un utilisateur MSSQL spécifique avec des autorisations restreintes.

```
CREATE USER grafanareader WITH PASSWORD 'password'  
GRANT SELECT ON dbo.YourTable3 TO grafanareader
```

Assurez-vous que l'utilisateur n'obtient aucune autorisation indésirable de la part du rôle public.

### Problèmes connus

Si vous utilisez une ancienne version de Microsoft SQL Server, telle que 2008 et 2008R2, vous devrez peut-être désactiver le chiffrement pour pouvoir vous connecter. Dans la mesure du possible, nous vous recommandons d'utiliser le dernier service pack disponible pour une compatibilité optimale.

### Éditeur de requête

Vous trouverez l'éditeur de requêtes MSSQL dans l'onglet métriques du mode d'édition du graphique, de Singlestat ou du tableau de bord. Vous passez en mode édition en choisissant le titre du panneau, puis en choisissant Modifier. L'éditeur permet de définir une requête SQL pour sélectionner les données à visualiser.

1. Sélectionnez Formater comme `Time series` (pour une utilisation dans les panneaux Graph ou Singlestat, entre autres) ou `Table` (pour une utilisation dans le panneau Table, entre autres).
2. Il s'agit de l'éditeur dans lequel vous écrivez vos requêtes SQL.



3. Afficher la section d'aide pour MSSQL sous l'éditeur de requêtes.
4. Afficher la requête SQL qui a été exécutée. Sera disponible en premier une fois qu'une requête aura été exécutée avec succès.
5. Ajoutez une requête supplémentaire dans laquelle un éditeur de requêtes supplémentaire sera affiché.

## Macros

Pour simplifier la syntaxe et autoriser les parties dynamiques, telles que les filtres de plage de dates, la requête peut contenir des macros.

Exemple de macro	Description
<code>\$__time(dateColumn)</code>	Sera remplacée par une expression pour renommer la colonne en fonction de l'heure. Par exemple, DateColumn comme heure.
<code>\$__timeEpoch(dateColumn)</code>	Sera remplacé par une expression pour convertir un type de colonne DATETIME en horodatage Unix et le renommer en heure. Par exemple, DATEDIFF (second, « 1970-01-01 »,

Exemple de macro	Description
<code>\$__timeFilter(dateColumn)</code>	DateColumn) AS time.  Sera remplacé par un filtre de plage de temps utilisant le nom de colonne spécifié. Par exemple, DateColumn BETWEEN « 2017-04-21T 05:01:17 Z » ET « 2017-04-21T 05:06:17 Z ».
<code>\$__timeFrom()</code>	Sera remplacé par le début de la sélection d'heure actuellement active. Par exemple, « 2017-04-21T 05:01:17 Z ».

Exemple de macro	Description
<code>\$_timeTo()</code>	Sera remplacé à la fin de la sélection d'heure actuellement active. Par exemple, « 2017-04-21T05:06:17 Z ».

Exemple de macro	Description
<code>\$__timeGroup(dateColumn, '5m'[, fillvalue])</code>	<p>Sera remplacée par une expression utilisable dans la clause GROUP BY. La fourniture d'une valeur FillValue NULL ou d'une valeur flottante remplira automatiquement les séries vides dans la plage de temps avec cette valeur. Par exemple, <code>CAST (ROUND (DATEDIFF (second, « 1970-01-01", time_column) /300.0, 0) en tant que bigint) *300.</code></p>

Exemple de macro	Description
<code>\$__timeGroup(dateColumn, '5m', 0)</code>	Identique au précédent mais avec un paramètre de remplissage, les points manquants dans cette série seront ajoutés par grafana et 0 sera utilisé comme valeur.
<code>\$__timeGroup(dateColumn, '5m', NULL)</code>	Comme ci-dessus, mais NULL sera utilisé comme valeur pour les points manquants.

Exemple de macro	Description
<code>\$__timeGroup(dateColumn, '5m', previous)</code>	Comme ci-dessus, mais la valeur précédente de cette série sera utilisée comme valeur de remplissage si aucune valeur n'a été vue, mais la valeur NULL sera utilisée (uniquement disponible dans Grafana 5.3+).

L'éditeur de requêtes possède un lien SQL généré qui s'affiche après l'exécution d'une requête, en mode édition du panneau. Choisissez-le et il se développera et affichera la chaîne SQL interpolée brute qui a été exécutée.

### Requêtes de table

Si l'option de requête est définie sur Formater en tant que table, vous pouvez essentiellement effectuer n'importe quel type de requête SQL. Le panneau du tableau affiche automatiquement les résultats des colonnes et des lignes renvoyées par votre requête.

L'exemple de code suivant montre une table de base de données.

```
CREATE TABLE [event] (  
  time_sec bigint,  
  description nvarchar(100),  
  tags nvarchar(100),  
)
```

```
CREATE TABLE [mssql_types] (  
  c_bit bit, c_tinyint tinyint, c_smallint smallint, c_int int, c_bigint bigint,  
  c_money money, c_smallmoney smallmoney, c_numeric numeric(10,5),  
  c_real real, c_decimal decimal(10,2), c_float float,  
  c_char char(10), c_varchar varchar(10), c_text text,  
  c_nchar nchar(12), c_nvarchar nvarchar(12), c_ntext ntext,  
  c_datetime datetime, c_datetime2 datetime2, c_smalldatetime smalldatetime, c_date  
  date, c_time time, c_datetimeoffset datetimeoffset  
)  
  
INSERT INTO [mssql_types]  
SELECT  
  1, 5, 20020, 980300, 1420070400, '$20000.15', '£2.15', 12345.12,  
  1.11, 2.22, 3.33,  
  'char10', 'varchar10', 'text',  
  N'#nchar12#', N'#nvarchar12#', N'#text#',  
  GETDATE(), CAST(GETDATE() AS DATETIME2), CAST(GETDATE() AS SMALLDATETIME),  
  CAST(GETDATE() AS DATE), CAST(GETDATE() AS TIME), SWITCHOFFSET(CAST(GETDATE() AS  
  DATETIMEOFFSET), '-07:00')
```

L'exemple de code suivant montre une requête.

```
SELECT * FROM [mssql_types]
```

Vous pouvez contrôler le nom des colonnes du panneau Table à l'aide de la syntaxe AS SQL classique de sélection des colonnes, comme illustré dans l'exemple de code suivant.

```
SELECT  
  c_bit as [column1], c_tinyint as [column2]  
FROM  
  [mssql_types]
```

Le panneau de table qui en résulte :

### Requêtes de séries chronologiques

Si vous définissez le format comme série chronologique, pour une utilisation dans le panneau graphique par exemple, la requête doit avoir une colonne nommée `time` qui renvoie soit une date SQL, soit un type de données numérique représentant l'époque Unix en secondes. Vous pouvez

renvoyer une colonne nommée `metric` qui est utilisée comme nom de métrique pour la colonne de valeurs. Toute colonne sauf `time` et `metric` est traitée comme une colonne de valeur. Si vous omettez la `metric` colonne, le nom de la colonne de valeur sera le nom de la métrique. Vous pouvez sélectionner plusieurs colonnes de valeurs, chacune portant son nom de métrique. Si vous renvoyez plusieurs colonnes de valeurs et qu'une colonne est nommée `metric`, cette colonne est utilisée comme préfixe pour le nom de série.

Les ensembles de résultats des requêtes de séries chronologiques doivent être triés par ordre chronologique.

L'exemple de code suivant montre une table de base de données.

```
CREATE TABLE [event] (  
  time_sec bigint,  
  description nvarchar(100),  
  tags nvarchar(100),  
)
```

```
CREATE TABLE metric_values (  
  time datetime,  
  measurement nvarchar(100),  
  valueOne int,  
  valueTwo int,  
)  
  
INSERT metric_values (time, measurement, valueOne, valueTwo) VALUES('2018-03-15  
12:30:00', 'Metric A', 62, 6)  
INSERT metric_values (time, measurement, valueOne, valueTwo) VALUES('2018-03-15  
12:30:00', 'Metric B', 49, 11)  
...  
INSERT metric_values (time, measurement, valueOne, valueTwo) VALUES('2018-03-15  
13:55:00', 'Metric A', 14, 25)  
INSERT metric_values (time, measurement, valueOne, valueTwo) VALUES('2018-03-15  
13:55:00', 'Metric B', 48, 10)
```

L'exemple de code suivant montre une `value` et une `metric` colonne.

```
SELECT  
  time,
```



```
valueOne,  
measurement as metric  
FROM  
metric_values  
WHERE  
$__timeFilter(time)  
ORDER BY 1
```

Lorsque la requête précédente est utilisée dans un panneau graphique, elle produit deux séries nommées `Metric A` et `Metric B` avec les valeurs `valueOne` et `valueTwo` tracées dessus `time`.

L'exemple de code suivant montre plusieurs `value` colonnes.

```
SELECT  
time,  
valueOne,  
valueTwo  
FROM  
metric_values  
WHERE  
$__timeFilter(time)  
ORDER BY 1
```

Lorsque la requête précédente est utilisée dans un panneau graphique, elle produit deux séries nommées `Metric A` et `Metric B` avec les valeurs `valueOne` et `valueTwo` tracées dessus `time`.

L'exemple de code suivant montre l'utilisation de la macro `$__timeGroup`.

```
SELECT  
$__timeGroup(time, '3m') as time,  
measurement as metric,  
avg(valueOne)  
FROM  
metric_values  
WHERE  
$__timeFilter(time)  
GROUP BY  
$__timeGroup(time, '3m'),  
measurement  
ORDER BY 1
```

Lorsque la requête précédente est utilisée dans un panneau graphique, elle produit deux séries nommées `Metric A` et `Metric B` avec les valeurs `valueOne` et `valueTwo` tracées dessus `time`. Toute série dépourvue de valeur dans une fenêtre de trois minutes affichera une ligne entre ces deux lignes. Vous remarquerez que le graphique de droite ne descend jamais à zéro.

L'exemple de code suivant montre l'utilisation de la macro `$__timeGroup` avec un paramètre de remplissage défini sur zéro.

```
SELECT
  $__timeGroup(time, '3m', 0) as time,
  measurement as metric,
  sum(valueTwo)
FROM
  metric_values
WHERE
  $__timeFilter(time)
GROUP BY
  $__timeGroup(time, '3m'),
  measurement
ORDER BY 1
```

Lorsque cette requête est utilisée dans un panneau graphique, le résultat est deux séries nommées `Metric A` et `Metric B` dont la somme est `valueTwo` tracée au-dessus `time`. Toute série dépourvue de valeur dans une fenêtre de 3 minutes aura une valeur de zéro, que vous verrez apparaître dans le graphique de droite.

## Création de modèles

Au lieu de coder en dur des éléments tels que le nom du serveur, de l'application et du capteur dans vos requêtes métriques, vous pouvez utiliser des variables à leur place. Les variables sont affichées sous forme de boîtes de sélection déroulantes en haut du tableau de bord. Vous pouvez utiliser ces listes déroulantes pour modifier les données affichées dans votre tableau de bord.

Pour plus d'informations sur les modèles et les variables de modèles, consultez [Modèles et variables](#).

## Variable de requête

Si vous ajoutez une variable de modèle de ce type `Query`, vous pouvez écrire une requête MSSQL qui peut renvoyer des éléments tels que des noms de mesures, des noms de clés ou des valeurs de clé qui sont affichés sous forme de boîte de sélection déroulante.

Par exemple, vous pouvez avoir une variable contenant toutes les valeurs de la `hostname` colonne d'une table si vous spécifiez une requête comme celle-ci dans le paramètre Query de la variable de modèle.

```
SELECT hostname FROM host
```

Une requête peut renvoyer plusieurs colonnes et Grafana créera automatiquement une liste à partir de celles-ci. Par exemple, la requête suivante renverra une liste contenant les valeurs de `hostname` et `hostname2`.

```
SELECT [host].[hostname], [other_host].[hostname2] FROM host JOIN other_host ON [host].[city] = [other_host].[city]
```

Une autre option est une requête qui permet de créer une variable clé/valeur. La requête doit renvoyer deux colonnes nommées `__text` et `__value`. La valeur de la `__text` colonne doit être unique (si elle ne l'est pas, c'est la première valeur qui est utilisée). Les options de la liste déroulante comporteront un texte et une valeur qui vous permettront d'avoir un nom convivial sous forme de texte et un identifiant comme valeur. Exemple de requête avec `hostname` comme texte et `id` comme valeur :

```
SELECT hostname __text, id __value FROM host
```

Vous pouvez également créer des variables imbriquées. Par exemple, si vous aviez une autre variable nommée `region`. Vous pouvez alors faire en sorte que la variable `hosts` n'affiche que les hôtes de la région actuellement sélectionnée avec une requête comme celle-ci (s'il s'agit d'une variable à valeurs multiples, utilisez l'opérateur de IN comparaison plutôt que de la comparer = à plusieurs valeurs).

```
SELECT hostname FROM host WHERE region IN ($region)
```

## Utilisation de variables dans les requêtes

### Note

Les valeurs des variables de modèle ne sont citées que lorsque la variable de modèle est `unmulti-value`.

Si la variable est une variable à valeurs multiples, utilisez l'opérateur de IN comparaison plutôt que `=` la comparer à plusieurs valeurs.

Il existe deux syntaxes :

`$<varname>`Exemple avec une variable de modèle nommée `hostname` :

```
SELECT
  atimestamp time,
  aint value
FROM table
WHERE $__timeFilter(atimestamp) and hostname in($hostname)
ORDER BY atimestamp
```

`[[varname]]`Exemple avec une variable de modèle nommée `hostname` :

```
SELECT
  atimestamp as time,
  aint as value
FROM table
WHERE $__timeFilter(atimestamp) and hostname in([[hostname]])
ORDER BY atimestamp
```

### Désactiver les guillemets pour les variables à valeurs multiples

Grafana crée automatiquement une chaîne entre guillemets séparée par des virgules pour les variables à valeurs multiples. Par exemple, si `server01` et `server02` sont sélectionnés, il sera formaté comme suit : `'server01', 'server02'`. Pour désactiver les guillemets, utilisez l'option de formatage `csv` pour les variables.

```
${servers:csv}
```

Pour plus d'informations sur les options de mise en forme des variables, consultez [Modèles et variables](#).

## Annotations

Vous pouvez utiliser des annotations pour superposer des informations détaillées sur les événements au-dessus des graphiques. Vous pouvez ajouter des requêtes d'annotation via le menu Tableau de bord/Vue des annotations. Pour plus d'informations, consultez [Annotations](#).

Colonnes :

Name (Nom)	Description
time	Nom du champ date/heure. Il peut s'agir d'une colonne avec un type de données de date/heure ou une valeur d'époque SQL natif.
timeend	Nom facultatif du champ date/heure de fin. Il peut s'agir d'une colonne avec un type de données de date/heure ou une valeur d'époque SQL natif.
text	Champ de description de l'événement.
tags	Nom de champ facultatif à utiliser pour les balises d'événements sous forme de chaîne séparée par des virgules.

L'exemple de code suivant montre les tables de base de données.

```
CREATE TABLE [events] (  
  time_sec bigint,  
  description nvarchar(100),  
  tags nvarchar(100),  
)
```

Nous utilisons également la table de base de données définie dans [Requêtes de séries chronologiques](#).

L'exemple de code suivant montre une requête utilisant une colonne de temps avec des valeurs d'époque.

```
SELECT
  time_sec as time,
  description as [text],
  tags
FROM
  [events]
WHERE
  $__unixEpochFilter(time_sec)
ORDER BY 1
```

L'exemple de code suivant montre une requête de région utilisant des colonnes d'heure et de fin de période avec des valeurs d'époque.

```
SELECT
  time_sec as time,
  time_end_sec as timeend,
  description as [text],
  tags
FROM
  [events]
WHERE
  $__unixEpochFilter(time_sec)
ORDER BY 1
```

L'exemple de code suivant montre une requête utilisant une colonne de temps de type date/heure SQL natif.

```
SELECT
  time,
  measurement as text,
  convert(varchar, valueOne) + ',' + convert(varchar, valueTwo) as tags
FROM
  metric_values
WHERE
  $__timeFilter(time_column)
```

```
ORDER BY 1
```

## Support des procédures stockées

Le fonctionnement des procédures enregistrées a été vérifié. Cependant, il peut y avoir des cas extrêmes où cela ne fonctionnera pas comme prévu. Les procédures stockées doivent être prises en charge dans les requêtes de table, de séries chronologiques et d'annotation, à condition que vous utilisiez le même nom de colonnes et que vous rencontriez les données dans le même format que celui décrit précédemment dans les sections respectives.

Les fonctions macro ne fonctionneront pas dans une procédure stockée.

## Exemples

Dans les exemples suivants, la table de base de données est définie dans les requêtes de séries chronologiques. Supposons que vous souhaitiez visualiser quatre séries dans un panneau graphique, telles que toutes les combinaisons de colonnes `valueOne`, `valueTwo` et `measurement`. Le panneau graphique à droite permet de visualiser ce que nous voulons réaliser. Pour résoudre ce problème, vous devez utiliser deux requêtes :

L'exemple de code suivant montre la première requête.

```
SELECT
  $__timeGroup(time, '5m') as time,
  measurement + ' - value one' as metric,
  avg(valueOne) as valueOne
FROM
  metric_values
WHERE
  $__timeFilter(time)
GROUP BY
  $__timeGroup(time, '5m'),
  measurement
ORDER BY 1
```

L'exemple de code suivant montre la deuxième requête.

```
SELECT
```

```
__$timeGroup(time, '5m') as time,  
measurement + ' - value two' as metric,  
avg(valueTwo) as valueTwo  
FROM  
  metric_values  
GROUP BY  
  $__timeGroup(time, '5m'),  
  measurement  
ORDER BY 1
```

## Procédure stockée utilisant le temps au format Epoch

Vous pouvez définir une procédure stockée qui renverra toutes les données dont vous avez besoin pour afficher quatre séries dans un panneau graphique comme ci-dessus. Dans ce cas, la procédure stockée accepte deux paramètres, l'un `@from` des `@to` types de `int` données, qui doit être une plage de temps (de à) au format epoch qui sera utilisée pour filtrer les données à renvoyer par la procédure stockée.

Cela imite les expressions `__$timeGroup(time, '5m')` in select et group by, et c'est pourquoi de nombreuses expressions longues sont nécessaires. Elles peuvent être extraites vers des fonctions MSSQL, si vous le souhaitez.

```
CREATE PROCEDURE sp_test_epoch(  
  @from int,  
  @to int  
) AS  
BEGIN  
  SELECT  
    cast(cast(DATEDIFF(second, {d '1970-01-01'}, DATEADD(second,  
DATEDIFF(second,GETDATE(),GETUTCDATE()), time))/600 as int)*600 as int) as time,  
    measurement + ' - value one' as metric,  
    avg(valueOne) as value  
  FROM  
    metric_values  
  WHERE  
    time >= DATEADD(s, @from, '1970-01-01') AND time <= DATEADD(s, @to, '1970-01-01')  
  GROUP BY  
    cast(cast(DATEDIFF(second, {d '1970-01-01'}, DATEADD(second,  
DATEDIFF(second,GETDATE(),GETUTCDATE()), time))/600 as int)*600 as int),  
    measurement  
  UNION ALL
```



```
SELECT
    cast(cast(DATEDIFF(second, {d '1970-01-01'}, DATEADD(second,
DATEDIFF(second,GETDATE(),GETUTCDATE()), time))/600 as int)*600 as int) as time,
    measurement + ' - value two' as metric,
    avg(valueTwo) as value
FROM
    metric_values
WHERE
    time >= DATEADD(s, @from, '1970-01-01') AND time <= DATEADD(s, @to, '1970-01-01')
GROUP BY
    cast(cast(DATEDIFF(second, {d '1970-01-01'}, DATEADD(second,
DATEDIFF(second,GETDATE(),GETUTCDATE()), time))/600 as int)*600 as int),
    measurement
ORDER BY 1
END
```

Vous pouvez ensuite utiliser la requête suivante pour votre panneau graphique.

```
DECLARE
    @from int = $__unixEpochFrom(),
    @to int = $__unixEpochTo()

EXEC dbo.sp_test_epoch @from, @to
```

### Procédure stockée utilisant l'heure au format date/heure

Vous pouvez définir une procédure stockée qui renverra toutes les données dont vous avez besoin pour afficher quatre séries dans un panneau graphique comme ci-dessus. Dans ce cas, la procédure stockée accepte deux paramètres, @from l'un des types de date et time données, qui doit être une plage de temps (de à) qui sera utilisée pour filtrer les données à renvoyer par la procédure stockée. @to

Cela imite les expressions \$\_\_timeGroup(time, '5m') in select et group by, et c'est pourquoi de nombreuses expressions longues sont nécessaires. Elles peuvent être extraites vers des fonctions MSSQL, si vous le souhaitez.

```
CREATE PROCEDURE sp_test_datetime(
    @from datetime,
    @to datetime
```

```
) AS
BEGIN
  SELECT
    cast(cast(DATEDIFF(second, {d '1970-01-01'}, time)/600 as int)*600 as int) as time,
    measurement + ' - value one' as metric,
    avg(valueOne) as value
  FROM
    metric_values
  WHERE
    time >= @from AND time <= @to
  GROUP BY
    cast(cast(DATEDIFF(second, {d '1970-01-01'}, time)/600 as int)*600 as int),
    measurement
  UNION ALL
  SELECT
    cast(cast(DATEDIFF(second, {d '1970-01-01'}, time)/600 as int)*600 as int) as time,
    measurement + ' - value two' as metric,
    avg(valueTwo) as value
  FROM
    metric_values
  WHERE
    time >= @from AND time <= @to
  GROUP BY
    cast(cast(DATEDIFF(second, {d '1970-01-01'}, time)/600 as int)*600 as int),
    measurement
  ORDER BY 1
END
```

Vous pouvez ensuite utiliser la requête suivante pour votre panneau graphique.

```
DECLARE
  @from datetime = $__timeFrom(),
  @to datetime = $__timeTo()

EXEC dbo.sp_test_datetime @from, @to
```

## Alerte

Les requêtes de séries chronologiques devraient fonctionner dans des conditions d'alerte. Les requêtes mises en forme de tableau ne sont pas encore prises en charge dans les conditions des règles d'alerte.

## Connect à une source de données MySQL

Ajoutez la source de données MySQL pour pouvoir interroger et visualiser les données d'une base de données compatible MySQL.

### Important

Grafana version 8.0 modifie la structure de données sous-jacente des trames de données pour les sources de données MySQL, Postgres et Microsoft SQL Server. Par conséquent, le résultat d'une requête de série chronologique est renvoyé dans un format large. Pour plus d'informations, consultez la section [Format large](#) dans la documentation des trames de données Grafana.

Pour que vos visualisations fonctionnent comme elles le faisaient auparavant, vous devrez peut-être effectuer des migrations manuelles. Une solution est documentée sur Github à l'adresse [Postgres/MySQL/MSSQL : modification majeure de la version 8.0 concernant les requêtes de séries chronologiques et l'ordre](#) des colonnes de données.

### Ajouter la source de données

1. Ouvrez le menu latéral en choisissant l'icône Grafana dans l'en-tête supérieur.
2. Dans le menu latéral, sous le lien Tableaux de bord, vous devriez trouver un lien intitulé Sources de données.
3. Cliquez sur le bouton + Ajouter une source de données dans l'en-tête supérieur.
4. Sélectionnez MySQL dans la liste déroulante Type.

### Options de source de données

Name (Nom)	Description
Name	Le nom de la source de données. C'est ainsi que vous voyez la source de données dans les panneaux et les requêtes.
Default	La source de données par défaut signifie qu'elle sera présélectionnée pour les nouveaux panneaux.

Name (Nom)	Description
Host	Adresse IP/nom d'hôte et port optionnel de votre instance MySQL.
Database	Nom de votre base de données MySQL.
User	Login/nom d'utilisateur de l'utilisateur de la base de données.
Password	Mot de passe de l'utilisateur de la base de données
Max open	Nombre maximum de connexions ouvertes à la base de données, par défaut unlimited (Grafana v5.4+).
Max idle	Nombre maximal de connexions dans le pool de connexions inactives, par défaut 2 (Grafana v5.4+).
Max lifetime	Durée maximale en secondes pendant laquelle une connexion peut être réutilisée, par défaut 14400 /4 heures. Cela doit toujours être inférieur à la valeur configurée pour <a href="#">wait_timeout</a> dans MySQL (Grafana v5.4+).

### Intervalle de temps minimum

Une limite inférieure pour les `$_interval` `$_interval_ms` variables. Il est recommandé de régler la fréquence d'écriture, par exemple 1m si vos données sont écrites toutes les minutes. Cette option peut également être remplacée/configurée dans un panneau de tableau de bord sous Options de source de données. Cette valeur doit être formatée sous la forme d'un nombre suivi d'un identifiant horaire valide, par exemple 1m (1 minute) ou 30s (30 secondes). Les identifiants horaires suivants sont pris en charge.

Identifiant	Description
y	Année
M	Mois
w	semaine
d	jour
h	Heure
m	Minute
s	Seconde
ms	Milliseconde

## Autorisations utilisateur de base de données

### Important

L'utilisateur de base de données que vous spécifiez lorsque vous ajoutez la source de données ne doit disposer que des autorisations SELECT sur la base de données et les tables spécifiées que vous souhaitez interroger. Grafana ne confirme pas que la requête est sûre. La requête peut inclure n'importe quelle instruction SQL. Par exemple, des instructions telles que `USE otherdb;` et `DROP TABLE user;` seraient exécutées. Pour vous protéger contre cela, nous vous recommandons vivement de créer un utilisateur MySQL spécifique avec des autorisations restreintes.

L'exemple de code suivant montre la création d'un utilisateur MySQL spécifique avec des autorisations restreintes.

```
CREATE USER 'grafanaReader' IDENTIFIED BY 'password';
GRANT SELECT ON mydatabase.mytable TO 'grafanaReader';
```

Pour autoriser l'accès à davantage de bases de données et de tables, vous pouvez utiliser des caractères génériques (\*) à la place de la base de données ou de la table si vous le souhaitez.

## Éditeur de requête

Vous trouverez l'éditeur de requêtes MySQL dans l'onglet métriques en mode édition d'un panneau. Vous passez en mode édition en choisissant le titre du panneau, puis Modifier.

L'éditeur de requêtes possède un lien SQL généré qui s'affiche après l'exécution d'une requête, en mode édition du panneau. Choisissez-le, il se développera et affichera la chaîne SQL interpolée brute qui a été exécutée.

## Sélectionnez le tableau, la colonne horaire et la colonne métrique (FROM)

Lorsque vous entrez en mode édition pour la première fois ou que vous ajoutez une nouvelle requête, Grafana essaie de préremplir le générateur de requêtes avec la première table contenant une colonne d'horodatage et une colonne numérique.

Dans le champ FROM, Grafana proposera des tables qui se trouvent dans la base de données configurée. Pour sélectionner une table ou une vue dans une autre base de données à laquelle l'utilisateur de votre base de données a accès, vous pouvez saisir manuellement un nom complet (database.table) tel que `otherDb.metrics`

Le champ de colonne Heure fait référence au nom de la colonne contenant vos valeurs temporelles. La sélection d'une valeur pour le champ de colonne métrique est facultative. Si une valeur est sélectionnée, le champ de colonne métrique sera utilisé comme nom de série.

Les suggestions de colonnes métriques contiendront uniquement des colonnes contenant un type de données texte (text, tinytext, mediumtext, longtext, varchar, char). Si vous souhaitez utiliser une colonne avec un type de données différent en tant que colonne métrique, vous pouvez saisir le nom de la colonne avec un transtypage :`CAST(numericColumn as CHAR)`. Vous pouvez également saisir des expressions SQL arbitraires dans le champ de la colonne métrique qui correspondent à un type de données texte tel que `CONCAT(column1, " ", CAST(numericColumn as CHAR))`.

## Colonnes et fonctions d'agrégation (SELECT)

Dans la SELECT ligne, vous pouvez spécifier les colonnes et les fonctions que vous souhaitez utiliser. Dans le champ de colonne, vous pouvez écrire des expressions arbitraires au lieu d'un nom de colonne tel que `column1 * column2 / column3`.

Si vous utilisez des fonctions d'agrégation, vous devez regrouper votre jeu de résultats. L'éditeur ajoutera automatiquement un `GROUP BY time` si vous ajoutez une fonction d'agrégation.

Vous pouvez ajouter d'autres colonnes de valeur en cliquant sur le bouton plus et en sélectionnant dans le `Column` menu. Les colonnes de valeurs multiples seront tracées sous forme de séries distinctes dans le panneau graphique.

### Filtrage des données (WHERE)

Pour ajouter un filtre, cliquez sur l'icône plus à droite de la `WHERE` condition. Vous pouvez supprimer des filtres en choisissant un filtre puis en sélectionnant `Remove`. Un filtre pour la plage de temps actuellement sélectionnée est automatiquement ajouté aux nouvelles requêtes.

### Grouper par

Pour regrouper par heure ou par toute autre colonne, cliquez sur l'icône plus à la fin de la ligne `GROUPE PAR`. La liste déroulante des suggestions n'affiche que les colonnes de texte du tableau actuellement sélectionné, mais vous pouvez saisir manuellement n'importe quelle colonne. Vous pouvez supprimer le groupe en choisissant l'élément, puis en le sélectionnant `Remove`.

Si vous ajoutez un regroupement, une fonction d'agrégation doit être appliquée à toutes les colonnes sélectionnées. Le générateur de requêtes ajoute automatiquement des fonctions d'agrégation à toutes les colonnes sans fonctions d'agrégation lorsque vous ajoutez des groupements.

### Comblent les lacunes

Grafana peut compléter les valeurs manquantes lorsque vous les regroupez par heure. La fonction `time` accepte deux arguments. Le premier argument est la fenêtre temporelle selon laquelle vous souhaitez effectuer le regroupement, et le second argument est la valeur avec laquelle vous souhaitez que Grafana remplisse les éléments manquants.

### Mode éditeur de texte (brut)

Vous pouvez passer en mode éditeur de requête brut en choisissant l'icône en forme de hamburger et en sélectionnant `Changer le mode éditeur` ou en choisissant `Modifier le code SQL` sous la requête.

#### Note

Si vous utilisez l'éditeur de requête brut, assurez-vous que votre requête contient `ORDER BY time` au minimum un filtre sur la plage de temps renvoyée.

## Macros

Pour simplifier la syntaxe et autoriser les parties dynamiques, telles que les filtres de plage de dates, la requête peut contenir des macros.

Exemple de macro	Description
<code>\$__time(dateColumn)</code>	Sera remplacée par une expression à convertir en horodatage UNIX et à renommer la colonne en <code>time_sec</code> ; par exemple, <code>UNIX_TIMESTAMP (DateColumn)</code> en <code>time_sec</code> .
<code>\$__timeEpoch(dateColumn)</code>	Sera remplacée par une expression à convertir en horodatage UNIX et à renommer la colonne en <code>time_sec</code> ; par exemple, <code>UNIX_TIMESTAMP (DateColumn)</code> en <code>time_sec</code> .



Exemple de macro	Description
<code>\$__timeFilter(dateColumn)</code>	Sera remplacé par un filtre de plage de temps utilisant le nom de colonne spécifié. Par exemple, <code>DateColumn BETWEEN FROM_UNIXTIME(1494410783) ET FROM_UNIXTIME(1494410983)</code> .
<code>\$__timeFrom()</code>	Sera remplacé par le début de la sélection d'heure actuellement active. Par exemple, <code>FROM_UNIXTIME(1494410783)</code> .

Exemple de macro	Description
<code>\$__timeTo()</code>	Sera remplacé à la fin de la sélection d'heure actuellement active. Par exemple, FROM_UNIXTIME(1494410983).
<code>\$__timeGroup(dateColumn, '5m')</code>	Sera remplacée par une expression utilisable dans la clause GROUP BY. Par exemple, cast (cast (UNIX_TIMESTAMP(DateColumn)/300) as signed) 300 as *.

Exemple de macro	Description
<code>\$__timeGroup(dateColumn, '5m', 0)</code>	Identique à la ligne précédente, mais avec un paramètre de remplissage, les points manquants dans cette série seront ajoutés par grafana et 0 sera utilisé comme valeur.
<code>\$__timeGroup(dateColumn, '5m', NULL)</code>	Comme ci-dessus, mais NULL sera utilisé comme valeur pour les points manquants.

Exemple de macro	Description
<code>\$__timeGroup(dateColumn, '5m', previous)</code>	Comme ci-dessus, mais la valeur précédente de cette série sera utilisée comme valeur de remplissage si aucune valeur n'a été vue, mais la valeur NULL sera utilisée (uniquement disponible dans Grafana 5.3+).
<code>\$__timeGroupAlias(dateColumn, '5m')</code>	Sera remplacé de la même manière <code>\$__timeGroup</code> mais avec un alias de colonne ajouté (uniquement disponible dans Grafana 5.3+).

Exemple de macro	Description
<code>\$__unixEpochFilter(dateColumn)</code>	Sera remplacé par un filtre de plage horaire utilisant le nom de colonne spécifié avec les heures représentées par un horodatage Unix. Par exemple, <code>dateColumn &gt; 1494410783 AND dateColumn &lt; 1494497183</code> .
<code>\$__unixEpochFrom()</code>	Sera remplacé par le début de la sélection d'heure actuellement active sous forme d'horodatage Unix. Par exemple, <code>1494410783</code> .

Exemple de macro	Description
<code>\$__unixEpochTo()</code>	Sera remplacé par la fin de la sélection d'heure actuellement active sous forme d'horodatage Unix. Par exemple, 1494497183 .
<code>\$__unixEpochNanoFilter(dateColumn)</code>	Sera remplacé par un filtre de plage de temps utilisant le nom de colonne spécifié, les heures étant représentées par un horodatage en nanosecondes. Par exemple, <code>dateColumn &gt; 1494410783152415214 AND dateColumn &lt; 1494497183142514872</code> .

Exemple de macro	Description
<code>\$__unixEpochNanoFrom()</code>	Sera remplacé par le début de la sélection temporelle actuellement active sous forme d'horodatage en nanosecondes. Par exemple, 149441078 315241521 4 .
<code>\$__unixEpochNanoTo()</code>	Sera remplacé par la fin de la sélection temporelle actuellement active sous forme d'horodatage en nanosecondes. Par exemple, 149449718 314251487 2 .

Exemple de macro	Description
<code>\$__unixEpochGroup(dateColumn,"5m", [fillmode])</code>	Identique à l' <code>\$__timeGroup</code> exception des heures stockées sous forme d'horodatage Unix (disponible uniquement dans Grafana 5.3+).
<code>\$__unixEpochGroupAlias(dateColumn,"5m", [fillmode])`</code>	Comme ci-dessus, mais ajoute également un alias de colonne (disponible uniquement dans Grafana 5.3+).

L'éditeur de requêtes possède un lien SQL généré qui s'affiche après l'exécution d'une requête, en mode édition du panneau. Choisissez-le, il se développera et affichera la chaîne SQL interpolée brute qui a été exécutée.

### Requêtes de table

Si l'option `Formater` en tant que requête est définie sur `Table`, vous pouvez essentiellement effectuer n'importe quel type de requête SQL. Le panneau du tableau affiche automatiquement les résultats des colonnes et des lignes renvoyées par votre requête.

Le code suivant montre un exemple de requête.

```
SELECT
```



```
title as 'Title',
user.login as 'Created By' ,
dashboard.created as 'Created On'
FROM dashboard
INNER JOIN user on user.id = dashboard.created_by
WHERE $__timeFilter(dashboard.created)
```

Vous pouvez contrôler le nom des colonnes du panneau Table à l'aide de la syntaxe as SQL classique de sélection des colonnes.

## Requêtes de séries chronologiques

Si vous définissez Format en fonction de la série chronologique, pour une utilisation dans un panneau graphique par exemple, la requête doit renvoyer une colonne nommée `time` qui renvoie soit une date/heure SQL, soit un type de données numérique représentant l'époque Unix. Toute colonne sauf `time` et `metric` est traitée comme une colonne de valeur. Vous pouvez renvoyer une colonne nommée `metric` qui est utilisée comme nom de métrique pour la colonne de valeurs. Si vous renvoyez plusieurs colonnes de valeurs et une colonne nommée `metric`, cette colonne est utilisée comme préfixe pour le nom de série (disponible uniquement dans Grafana 5.3+).

Les ensembles de résultats des requêtes de séries chronologiques doivent être triés par ordre chronologique.

L'exemple de code suivant montre la `metric` colonne.

```
SELECT
  $__timeGroup(time_date_time, '5m'),
  min(value_double),
  'min' as metric
FROM test_data
WHERE $__timeFilter(time_date_time)
GROUP BY time
ORDER BY time
```

L'exemple de code suivant montre comment utiliser le paramètre `fill` dans la macro `$__TimeGroup` pour convertir des valeurs nulles en zéro à la place.

```
SELECT
  $__timeGroup(createdAt, '5m', 0),
```

```
sum(value_double) as value,  
measurement  
FROM test_data  
WHERE  
  $__timeFilter(createdAt)  
GROUP BY time, measurement  
ORDER BY time
```

L'exemple de code suivant montre plusieurs colonnes.

```
SELECT  
  $__timeGroup(time_date_time, '5m'),  
  min(value_double) as min_value,  
  max(value_double) as max_value  
FROM test_data  
WHERE $__timeFilter(time_date_time)  
GROUP BY time  
ORDER BY time
```

Il n'existe aucun support pour un groupe dynamique par heure basé sur la plage de temps et la largeur du panneau.

## Création de modèles

Au lieu de coder en dur des éléments tels que le nom du serveur, de l'application et du capteur dans vos requêtes métriques, vous pouvez utiliser des variables à leur place. Les variables sont affichées sous forme de boîtes de sélection déroulantes en haut du tableau de bord. Vous pouvez utiliser ces listes déroulantes pour modifier les données affichées dans votre tableau de bord.

Pour plus d'informations sur les modèles et les variables de modèles, consultez [Modèles](#).

## Variable de requête

Si vous ajoutez une variable de modèle de ce type `Query`, vous pouvez écrire une requête MySQL qui peut renvoyer des éléments tels que des noms de mesures, des noms de clés ou des valeurs de clé affichées sous forme de boîte de sélection déroulante.

Par exemple, vous pouvez avoir une variable contenant toutes les valeurs de la `hostname` colonne d'une table si vous spécifiez une requête comme celle-ci dans le paramètre `Query` de la variable de modèle.

```
SELECT hostname FROM my_host
```

Une requête peut renvoyer plusieurs colonnes et Grafana créera automatiquement une liste à partir de celles-ci. Par exemple, la requête suivante renverra une liste contenant les valeurs de `hostname` et `hostname2`.

```
SELECT my_host.hostname, my_other_host.hostname2 FROM my_host JOIN my_other_host ON my_host.city = my_other_host.city
```

Pour utiliser des macros dépendantes d'une plage de temps, comme `$__timeFilter(column)` dans votre requête, le mode d'actualisation de la variable de modèle doit être défini sur `On Time Range Change`.

```
SELECT event_name FROM event_log WHERE $__timeFilter(time_column)
```

Une autre option est une requête qui permet de créer une variable clé/valeur. La requête doit renvoyer deux colonnes nommées `__text` et `__value`. La valeur de la `__text` colonne doit être unique (si elle ne l'est pas, la première valeur est utilisée). Les options de la liste déroulante comporteront un texte et une valeur afin que vous puissiez avoir un nom convivial sous forme de texte et un identifiant comme valeur.

L'exemple de code suivant montre une requête avec `hostname` comme texte et `id` comme valeur.

```
SELECT hostname AS __text, id AS __value FROM my_host
```

Vous pouvez également créer des variables imbriquées. Par exemple, si vous aviez une autre variable nommée `region`. Vous pouvez alors demander à la variable `hosts` d'afficher uniquement les hôtes de la région actuellement sélectionnée avec une requête comme celle-ci (s'il s'agit d'une variable à valeurs multiples, utilisez l'opérateur de `IN` comparaison plutôt que de la comparer = à plusieurs valeurs).

```
SELECT hostname FROM my_host WHERE region IN($region)
```

## Utilisation `__searchFilter` pour filtrer les résultats dans une variable de requête

L'utilisation `__searchFilter` du champ de requête filtrera le résultat de la requête en fonction de ce que l'utilisateur saisit dans la zone de sélection déroulante. Lorsque rien n'a été saisi par l'utilisateur, la valeur par défaut `__searchFilter` est%.

### Note

Il est important que vous entouriez l'`__searchFilter` expression de guillemets, car Grafana ne le fait pas pour vous.

L'exemple suivant montre comment l'utiliser `__searchFilter` dans le champ de requête pour activer la recherche `hostname` pendant que l'utilisateur tape dans la zone de sélection déroulante.

```
SELECT hostname FROM my_host WHERE hostname LIKE '$__searchFilter'
```

## Utilisation de variables dans les requêtes

De Grafana 4.3.0 à 4.6.0, les variables de modèle sont toujours citées automatiquement, donc s'il s'agit d'une valeur de chaîne, ne les mettez pas entre guillemets dans les clauses `where`.

À partir de Grafana 4.7.0, les valeurs des variables de modèle ne sont citées que lorsque la variable de modèle est un `multi-value`

Si la variable est une variable à valeurs multiples, utilisez l'opérateur de IN comparaison plutôt que `=` la comparer à plusieurs valeurs.

Il existe deux syntaxes :

`<varname>`Exemple avec une variable de modèle nommée `hostname` :

```
SELECT
  UNIX_TIMESTAMP(atimestamp) as time,
  aint as value,
  avarchar as metric
FROM my_table
WHERE $__timeFilter(atimestamp) and hostname in($hostname)
ORDER BY atimestamp ASC
```

[[varname]]Exemple avec une variable de modèle nommée hostname :

```
SELECT
  UNIX_TIMESTAMP(atimestamp) as time,
  aint as value,
  avarchar as metric
FROM my_table
WHERE $__timeFilter(atimestamp) and hostname in([[hostname]])
ORDER BY atimestamp ASC
```

## Désactiver les guillemets pour les variables à valeurs multiples

Grafana crée automatiquement une chaîne entre guillemets séparée par des virgules pour les variables à valeurs multiples. Par exemple : si `server01` et `server02` sont sélectionnés, ils seront formatés comme suit : `'server01', 'server02'`. Pour désactiver les guillemets, utilisez l'option de formatage csv pour les variables.

```
`${servers:csv}
```

Pour plus d'informations sur les options de mise en forme des variables, consultez [Options avancées de format variable](#).

## Annotations

Vous pouvez utiliser des annotations pour superposer des informations détaillées sur les événements au-dessus des graphiques. Vous pouvez ajouter des requêtes d'annotation via le menu Tableau de bord/Vue des annotations. Pour plus d'informations, consultez .

L'exemple de code suivant montre une requête utilisant une colonne de temps avec des valeurs d'époque.

```
SELECT
  epoch_time as time,
  metric1 as text,
  CONCAT(tag1, ',', tag2) as tags
FROM
  public.test_data
WHERE
  $__unixEpochFilter(epoch_time)
```

L'exemple de code suivant montre une requête de région utilisant des colonnes d'heure et de fin de période avec des valeurs d'époque.

 Note

Disponible uniquement dans Grafana v6.6 et versions ultérieures.

```
SELECT
  epoch_time as time,
  epoch_timeend as timeend,
  metric1 as text,
  CONCAT(tag1, ',', tag2) as tags
FROM
  public.test_data
WHERE
  $__unixEpochFilter(epoch_time)
```

L'exemple de code suivant montre une requête utilisant une colonne de temps de type date/heure SQL natif.

```
SELECT
  native_date_time as time,
  metric1 as text,
  CONCAT(tag1, ',', tag2) as tags
FROM
  public.test_data
WHERE
  $__timeFilter(native_date_time)
```

Name (Nom)	Description
time	Nom du champ date/heure. Il peut s'agir d'une colonne avec un type de données de date/heure ou une valeur d'époque SQL natif.

Name (Nom)	Description
timeend	Nom facultatif du champ date/heure de fin. Il peut s'agir d'une colonne avec un type de données de date/heure ou une valeur d'époque SQL natif.
text	Champ de description de l'événement.
tags	Nom de champ facultatif à utiliser pour les balises d'événements sous forme de chaîne séparée par des virgules.

## Alerte

Les requêtes de séries chronologiques devraient fonctionner dans des conditions d'alerte. Les requêtes mises en forme de tableau ne sont pas encore prises en charge dans les conditions des règles d'alerte.

## Se connecter à une source OpenSearch de données

### Note

Dans les espaces de travail qui prennent en charge la version 9 ou une version plus récente, cette source de données peut nécessiter l'installation du plug-in approprié. Pour plus d'informations, consultez [Étendez votre espace de travail avec des plug-ins](#).

Avec Amazon Managed Grafana, vous pouvez ajouter du code source ouvert [OpenSearch](#)(ou Elasticsearch existant) en tant que source de données. Vous pouvez effectuer de nombreux types de OpenSearch requêtes simples ou complexes pour visualiser les journaux ou les métriques qui y sont stockés OpenSearch. Vous pouvez également annoter vos graphiques en y enregistrant les événements du journal. OpenSearch

## Ajouter OpenSearch en tant que source de données

### Note

Pour pouvoir ajouter la source de OpenSearch données, vous devez ajouter votre compte Grafana IAM aux rôles ALL\_ACCESS et SECURITY\_MANAGER.

1. Ouvrez le menu latéral en choisissant l'icône Grafana dans l'en-tête supérieur.
2. Dans le menu latéral, sous le lien Tableaux de bord, vous devriez trouver le lien nommé Sources de données.
3. Cliquez sur le bouton + Ajouter une source de données dans l'en-tête supérieur.
4. Sélectionnez OpenSearch dans la liste déroulante Type.

### Note

Si le lien Sources de données n'apparaît pas dans le menu latéral, cela signifie que votre utilisateur actuel n'a pas le Admin rôle.

Nom (Non	Description
Nom	Le nom de la source de données. C'est ainsi que vous voyez la source de données dans les panneaux et les requêtes.
Defa	La source de données par défaut signifie qu'elle sera présélectionnée pour les nouveaux panneaux.
Url	Le protocole HTTP, l'adresse IP et le port de votre OpenSearch serveur.
Accè	Serveur (par défaut) = L'URL doit être accessible depuis le backend/serveur Grafana. Navigateur = L'URL doit être accessible depuis le navigateur.

Le mode d'accès contrôle la manière dont les demandes adressées à la source de données seront traitées. Le serveur doit être le moyen préféré si rien d'autre n'est indiqué.



## Mode d'accès au serveur (par défaut)

Toutes les demandes sont effectuées depuis le navigateur vers le backend ou le serveur de Grafana, qui les transmet à la source de données, contournant ainsi les éventuelles exigences de partage de ressources entre origines (CORS). Si vous sélectionnez ce mode d'accès, l'URL doit être accessible depuis le backend ou le serveur Grafana.

## Accès (direct) au navigateur

Amazon Managed Grafana ne prend pas en charge l'accès direct à la source de OpenSearch données par le navigateur.

## Paramètres de l'index

Ici, vous pouvez définir une valeur par défaut pour `time field` et spécifier le nom de votre OpenSearch index. Vous pouvez utiliser un modèle temporel pour le nom de l'index ou un caractère générique.

## OpenSearch/Version d'Elasticsearch

Spécifiez votre version OpenSearch ou celle de votre ancienne version d'Elasticsearch dans le menu déroulant des versions. La version est importante car il existe des différences dans la façon dont les requêtes sont composées pour chaque version. Grafana prend actuellement en charge OpenSearch la version 1.0.x. Les versions prises en charge d'Elasticsearch sont 2.0+5.0+, 5.6+6.0+, et 7.0+. La valeur 5.6+ signifie la version 5.6 ou supérieure, mais inférieure à 6.0. La valeur 6.0+ signifie la version 6.0 ou supérieure, mais inférieure à 7.0. Enfin, 7.0+ signifie la version 7.0 ou supérieure, mais inférieure à 8.0.

## Intervalle de temps minimum

Limite inférieure pour le regroupement automatique par intervalle de temps. Il est recommandé de régler la fréquence d'écriture, par exemple 1m si vos données sont écrites toutes les minutes. Cette option peut également être remplacée/configurée dans un panneau de tableau de bord sous Options de source de données. Cette valeur doit être formatée sous la forme d'un nombre suivi d'un identifiant horaire valide, par exemple 1m (1 minute) ou 30s (30 secondes). Les identifiants horaires suivants sont pris en charge.

Identifiant	Description
y	Année

Identifiant	Description
M	Mois
w	semaine
d	jour
h	Heure
m	Minute
s	Seconde
ms	Milliseconde

## Journaux

Deux paramètres, `Message field name` et `Level field name`, peuvent éventuellement être configurés à partir de la page des paramètres de la source de données pour déterminer les champs qui seront utilisés pour les messages de journal et les niveaux de journalisation lors de la visualisation des connexions. [Explorez](#)

Par exemple, si vous utilisez une configuration par défaut de Filebeat pour les journaux d'expédition OpenSearch, la configuration suivante devrait fonctionner.

- Nom du champ du message : `message`
- Nom du champ de niveau : `fields.level`

## Liaisons de données

Les liens de données créent un lien à partir d'un champ spécifié accessible dans la vue des journaux dans Explore.

Chaque configuration de liaison de données comprend les éléments suivants :

- Champ : nom du champ utilisé par le lien de données.

- URL/requête — Si le lien est externe, entrez l'URL complète du lien. S'il s'agit d'un lien interne, cette entrée sert de requête pour la source de données cible. Dans les deux cas, vous pouvez interpoler la valeur du champ à l'aide d'une `${__value.raw }` macro.
- Lien interne : sélectionnez cette option s'il s'agit d'un lien interne ou externe. Si le lien est interne, un sélecteur de source de données vous permet de sélectionner la source de données cible. Seules les sources de données de suivi sont prises en charge.

## Utilisation de la source OpenSearch de données

### Éditeur de requêtes métriques

L'éditeur de OpenSearch requêtes vous permet de sélectionner plusieurs indicateurs et de les regrouper selon plusieurs termes ou filtres. Utilisez les icônes plus et moins à droite pour ajouter/supprimer des métriques ou les regrouper par clauses. Certaines métriques et clauses de regroupement par comportent des options. Choisissez le texte de l'option pour développer la ligne afin d'afficher et de modifier la métrique ou de grouper par options.

### Dénomination des séries et modèles d'alias

Vous pouvez contrôler le nom des séries chronologiques via le champ de Alias saisie.

Modèle	Description
<code>{{term fieldname}}</code>	Remplacé par la valeur d'un terme Grouper par.
<code>{{metric}}</code>	Remplacé par le nom de la métrique (ex. Moyenne, minimale, maximale).
<code>{{field}}</code>	Remplacé par le nom du champ métrique.

### Métriques du pipeline

Certaines agrégations métriques sont appelées agrégations de pipelines ; par exemple, moyenne mobile et dérivée. OpenSearch les métriques du pipeline nécessitent une autre métrique sur laquelle se baser. Utilisez l'icône en forme d'œil à côté de la métrique pour empêcher les métriques d'apparaître dans le graphique. Cela est utile pour les métriques que vous avez uniquement dans la requête et destinées à être utilisées dans une métrique de pipeline.

## Création de modèles

Au lieu de coder en dur des éléments tels que le nom du serveur, de l'application et du capteur dans vos requêtes métriques, vous pouvez utiliser des variables à leur place. Les variables sont affichées sous forme de boîtes de sélection déroulantes en haut du tableau de bord. Vous pouvez utiliser ces listes déroulantes pour modifier les données affichées dans votre tableau de bord.

Pour plus d'informations sur les modèles et les variables de modèles, consultez [Modèles et variables](#).

### Variable de requête

La source de OpenSearch données prend en charge deux types de requêtes que vous pouvez utiliser dans le champ Requête des variables de requête. La requête est écrite à l'aide d'une chaîne JSON personnalisée.

Requête	Description
<pre>{"find": "fields", "type": "keyword"}</pre>	Renvoie une liste de noms de champs avec le type d'indexkeyword.
<pre>{"find": "terms", "field": "@hostname", "size": 1000}</pre>	Renvoie une liste de valeurs pour un champ à l'aide de l'agrégation de termes. La requête utilisera la plage horaire actuelle du tableau de bord comme plage de temps pour la requête.
<pre>{"find": "terms", "field": "@hostname", "query": '&lt;.lucene query&gt;'}</pre>	Renvoie une liste de valeurs pour un champ en utilisant l'agrégation de termes et un filtre de requête Lucene spécifié. La requête utilisera la plage horaire actuelle du tableau de bord comme plage de temps pour la requête.

Il existe une limite de taille par défaut de 500 pour les requêtes Terms. Pour définir une limite personnalisée, définissez la propriété de taille dans votre requête. Vous pouvez utiliser d'autres variables dans la requête. L'exemple de code suivant montre la définition de requête pour une variable nommée \$host.

```
{"find": "terms", "field": "@hostname", "query": "@source:$source"}
```

Dans l'exemple précédent, nous utilisons une autre variable nommée \$source dans la définition de la requête. Chaque fois que vous modifiez, via la liste déroulante, la valeur actuelle de la \$source

variable, une mise à jour de la `$host` variable est initiée. Après la mise à jour, la `$host` variable contient uniquement les noms d'hôtes filtrés en fonction, dans ce cas, de la propriété du `@source` document.

Ces requêtes renvoient par défaut les résultats par ordre des termes (qui peuvent ensuite être triés alphabétiquement ou numériquement comme pour n'importe quelle variable). Pour produire une liste de termes triés par nombre de documents (une liste de valeurs supérieures à N), ajoutez une `orderBy` propriété de `doc_count`. Cela permet de sélectionner automatiquement un tri décroissant. L'utilisation `asc` avec `doc_count` (une liste inférieure à N) peut être effectuée en configurant `order` : `"asc"`, mais elle est déconseillée car cela augmente l'erreur sur le nombre de documents. Pour conserver les termes dans l'ordre du nombre de documents, définissez la liste déroulante Trier de la variable sur Désactivé. Vous pouvez également toujours utiliser Alphabétique pour les trier à nouveau.

```
{"find": "terms", "field": "@hostname", "orderBy": "doc_count"}
```

## Utilisation de variables dans les requêtes

Il existe deux syntaxes :

- `$<varname>`Exemple : `@hostname : $hostname`
- `[[varname]]`Exemple : `@hostname : [[hostname]]`

Pourquoi de deux manières ? La première syntaxe est plus facile à lire et à écrire, mais elle ne permet pas d'utiliser une variable au milieu d'un mot. Lorsque les options Multi-valeurs ou Inclure toutes les valeurs sont activées, Grafana convertit les étiquettes du texte brut en une condition compatible avec Lucene.

Dans l'exemple précédent, nous avons une requête Lucene qui filtre les documents en fonction de la `@hostname` propriété à l'aide d'une variable nommée. `$hostname` Il utilise également une variable dans la zone de saisie du groupe Termes par champ. Cela vous permet d'utiliser une variable pour modifier rapidement le mode de regroupement des données.

## Annotations

Les annotations vous permettent de superposer des informations détaillées sur les événements au-dessus des graphiques. Vous pouvez ajouter des requêtes d'annotation via le menu Tableau

de bord ou la vue Annotations. Grafana peut interroger n'importe quel OpenSearch index pour les événements d'annotation. Pour plus d'informations, consultez [Annotations](#).

Nom	Description
Query	Vous pouvez laisser la requête de recherche vide ou spécifier une requête Lucene.
Time	Nom du champ horaire ; il doit s'agir d'un champ de date.
TimeEnd	Le nom facultatif du champ de fin d'heure doit être un champ de date. Si cette option est définie, les annotations seront marquées comme une zone située entre l'heure et la fin de l'heure.
Text	Champ de description de l'événement.
Tag	Nom de champ facultatif à utiliser pour les balises d'événements (il peut s'agir d'un tableau ou d'une chaîne CSV).

## Interrogation des journaux

L'interrogation et l'affichage des données du journal depuis OpenSearch sont disponibles dans Explore. Pour afficher vos journaux, sélectionnez la source de OpenSearch données, puis entrez éventuellement une requête Lucene. Pour plus d'informations, consultez [Explorez](#).

## Requêtes de journal

Une fois le résultat renvoyé, le panneau du journal affiche une liste des lignes du journal et un graphique à barres où l'axe X indique l'heure et l'axe Y indique la fréquence ou le nombre.

## Filtrer les messages du journal

Entrez éventuellement une requête Lucene dans le champ de requête pour filtrer les messages du journal. Par exemple, en utilisant une configuration Filebeat par défaut, vous devriez pouvoir `fields.level:error` afficher uniquement les messages du journal des erreurs.

## Connectez-vous à une source de données OpenTSDB

Amazon Managed Grafana propose un support avancé pour OpenTSDB.

## Ajouter la source de données

1. Ouvrez le menu latéral en choisissant l'icône Grafana dans l'en-tête supérieur.
2. Dans le menu latéral, sous le lien Tableaux de bord, vous devriez trouver un lien Sources de données.
3. Cliquez sur le bouton + Ajouter une source de données dans l'en-tête supérieur.
4. Sélectionnez OpenTSDB dans la liste déroulante Type.

### Note

Si le lien Sources de données n'apparaît pas dans le menu latéral, cela signifie que votre utilisateur actuel n'a pas le Admin rôle.

Name (Nom)	Description
Name	Le nom de la source de données. C'est ainsi que vous voyez la source de données dans les panneaux et les requêtes.
Defau	La source de données par défaut signifie qu'elle sera présélectionnée pour les nouveaux panneaux.
Url	Le protocole HTTP, l'adresse IP et le port de votre serveur opentsdb (le port par défaut est généralement 4242).
Acces	Serveur (par défaut) = L'URL doit être accessible depuis le backend/serveur Grafana.
Versi	Version = version opentsdb, soit <=2.1 soit 2.2.
Resol n	Les métriques d'opentsdb peuvent avoir des points de données avec une résolution de la seconde ou de la milliseconde.

## Éditeur de requête

Ouvrez un graphique en mode édition en choisissant le titre. L'éditeur de requêtes sera différent si la version de la source de données est <=2.1 ou = 2.2. Dans l'ancienne version, seules les balises

pouvaient être utilisées pour interroger OpenTSDB. Mais dans cette dernière version, les filtres ainsi que les balises peuvent être utilisés pour interroger opentsdb. La politique de remplissage est également introduite dans OpenTSDB 2.2.

### Note

Lorsque vous utilisez la source de données OpenTSDB 2.2, assurez-vous d'utiliser des filtres ou des balises, car ils s'excluent mutuellement. S'ils sont utilisés ensemble, cela peut vous donner des résultats étranges.

## Utilisation des suggestions de saisie semi-automatique

Dès que vous commencez à saisir des noms de métriques, des noms de balises et des valeurs de balises, vous devriez voir apparaître des suggestions de saisie automatique surlignées les concernant. La saisie semi-automatique ne fonctionne que si l'API de suggestion d'OpenTSDB est activée.

## Modélisation de requêtes

Au lieu de coder en dur des éléments tels que le nom du serveur, de l'application et du capteur dans vos requêtes métriques, vous pouvez utiliser des variables à leur place. Les variables sont affichées sous forme de boîtes de sélection déroulantes en haut du tableau de bord. Vous pouvez utiliser ces listes déroulantes pour modifier les données affichées dans votre tableau de bord.

Pour plus d'informations sur les modèles et les variables de modèles, consultez [Modèles et variables](#).

## Variable de requête

La source de données OpenTSDB prend en charge les requêtes de variables de modèle. Cela signifie que vous pouvez créer des variables de modèle qui récupèrent les valeurs d'OpenTSDB. Par exemple, les noms de métriques, les noms de balises ou les valeurs de balises.

Lorsque vous utilisez OpenTSDB avec une variable de modèle de query type, vous pouvez utiliser la syntaxe suivante pour la recherche.

Requête	Description
<code>metrics(prefix)</code>	Renvoie les noms des métriques avec un préfixe spécifique (peut être vide).



Requête	Description
<code>tag_names(cpu)</code>	Renvoie les noms de balises (c'est-à-dire les clés) pour une métrique de processeur spécifique.
<code>tag_values(cpu, hostname)</code>	Renvoie les valeurs des balises pour le processeur métrique et le nom d'hôte de la clé de balise.
<code>suggest_tagk(prefix)</code>	Renvoie les noms de balises (c'est-à-dire les clés) pour toutes les métriques avec un préfixe spécifique (elles peuvent être vides).
<code>suggest_tagv(prefix)</code>	Renvoie les valeurs des balises pour toutes les métriques avec un préfixe spécifique (peut être vide).

Si les variables de modèle ne sont pas renseignées dans `Preview of values` la section, vous devez les activer `tsd.core.meta.enable_realtime_ts` dans les paramètres du serveur OpenTSDB. En outre, pour renseigner les métadonnées des données de séries chronologiques existantes dans OpenTSDB, vous devez exécuter `tsdb uid metasync` sur le serveur OpenTSDB.

### Modélisation imbriquée

Une variable de modèle peut être utilisée pour filtrer les valeurs de balise d'une autre variable de modèle. Le premier paramètre est le nom de la métrique, le second est la clé de balise pour laquelle vous devez trouver les valeurs de balise, puis toutes les autres variables de modèle dépendantes. Quelques exemples sont mentionnés ci-dessous pour que les requêtes de modèles imbriqués fonctionnent correctement.

Requête	Description
<code>tag_values(cpu, hostname, env=\$env)</code>	Renvoie les valeurs des balises pour la métrique du processeur, la valeur de balise <code>env</code> sélectionnée et le nom d'hôte de la clé de balise.
<code>tag_values(cpu, hostname, env=\$env, region=\$region)</code>	Renvoie les valeurs de balise pour la métrique du processeur, la valeur de balise <code>env</code> sélectionnée, la valeur de balise de région sélectionnée et le nom d'hôte de la clé de balise.

[Pour plus d'informations sur les requêtes métriques OpenTSDB, consultez la documentation OpenTSDB](#)

## Connect à une source de données PostgreSQL

Vous pouvez utiliser la source de données PostgreSQL pour interroger et visualiser les données de vos bases de données Amazon Aurora PostgreSQL.

### Important

Grafana version 8 modifie la structure de données sous-jacente des trames de données pour les sources de données Postgres, MySQL et Microsoft SQL Server. Par conséquent, le résultat d'une requête de série chronologique est renvoyé dans un format large. Pour plus d'informations, consultez la section [Format large](#) dans la documentation des trames de données Grafana. Pour que vos visualisations fonctionnent comme elles le faisaient avant la version 8, vous devrez peut-être effectuer des migrations manuelles. Une solution est documentée sur Github à l'adresse [Postgres/MySQL/MSSQL : modification majeure de la version 8.0 concernant les requêtes de séries chronologiques et l'ordre](#) des colonnes de données.

Dans la version 9 de Grafana, la source de données PostgreSQL configure le certificat racine pour la connexion à votre base de données différemment des versions précédentes. Si vous mettez à jour votre espace de travail de la version 8 à la version 9, vous devrez peut-être modifier le mode de connexion. Pour plus d'informations, consultez [Résolution des problèmes liés aux espaces de travail mis à jour](#).

## Ajouter la source de données

1. Ouvrez le menu latéral en choisissant l'icône Grafana dans l'en-tête supérieur.
2. Dans le menu latéral, sous l'icône de configuration, vous devriez trouver un lien vers les sources de données.
3. Cliquez sur le bouton + Ajouter une source de données dans l'en-tête supérieur.
4. Sélectionnez PostgreSQL dans la liste déroulante Type.

## Options de source de données

Name (Nom)	Description
Name	Le nom de la source de données. C'est ainsi que vous voyez la source de données dans les panneaux et les requêtes.
Default	La source de données par défaut signifie qu'elle sera présélectionnée pour les nouveaux panneaux.
Host	Adresse IP/nom d'hôte et port facultatif de votre instance PostgreSQL. N'incluez pas le nom de la base de données. La chaîne de connexion pour la connexion à Postgres ne sera pas correcte et provoquera des erreurs.
Database	Nom de votre base de données PostgreSQL.
User	Login/nom d'utilisateur de l'utilisateur de la base de données.
Password	Mot de passe utilisateur de la base de données
SSL Mode	Cette option détermine si ou avec quelle priorité une connexion TCP/IP SSL sécurisée sera négociée avec le serveur.
Max open	Nombre maximum de connexions ouvertes à la base de données, par défaut unlimited (Grafana v5.4+).
Max idle	Nombre maximal de connexions dans le pool de connexions inactives, par défaut 2 (Grafana v5.4+).

Name (Nom)	Description
Max lifetime	Durée maximale en secondes pendant laquelle une connexion peut être réutilisée, 14400 4 heures par défaut (Grafana v5.4+).
Version	Cette option détermine les fonctions disponibles dans le générateur de requêtes (uniquement disponible dans Grafana 5.3+).
TimescaleDB	TimescaleDB est une base de données de séries chronologiques créée sous forme d'extension PostgreSQL. Si cette option est activée, Grafana utilisera <code>time_bucket</code> dans la <code>\$__timeGroup</code> macro et affichera des fonctions d'agrégation spécifiques à TimescaleDB dans le générateur de requêtes (uniquement disponible dans Grafana 5.3+).

### Intervalle de temps minimum

Une limite inférieure pour les `$_interval` `$_interval_ms` variables. Il est recommandé de régler la fréquence d'écriture, par exemple 1m si vos données sont écrites toutes les minutes. Cette option peut également être remplacée/configurée dans un panneau de tableau de bord sous Options de source de données. Cette valeur doit être formatée sous la forme d'un nombre suivi d'un identifiant horaire valide, par exemple 1m (1 minute) ou 30s (30 secondes). Les identifiants horaires suivants sont pris en charge.

Identifiant	Description
y	Année
M	Mois
w	semaine
d	jour

Identifiant	Description
h	Heure
m	Minute
s	Seconde
ms	Milliseconde

## Autorisations utilisateur de base de données

### Important

L'utilisateur de base de données que vous spécifiez lorsque vous ajoutez la source de données ne doit disposer des autorisations SELECT que sur la base de données et les tables spécifiées que vous souhaitez interroger. Grafana ne confirme pas que la requête est sûre. La requête peut inclure n'importe quelle instruction SQL. Par exemple, des instructions telles que `DELETE FROM user;` et `DROP TABLE user;` seraient exécutées. Pour vous protéger contre cela, nous vous recommandons vivement de créer un utilisateur PostgreSQL spécifique avec des autorisations restreintes.

L'exemple de code suivant montre la création d'un utilisateur PostgreSQL spécifique avec des autorisations restreintes.

```
CREATE USER grafanareader WITH PASSWORD 'password';
GRANT USAGE ON SCHEMA schema TO grafanareader;
GRANT SELECT ON schema.table TO grafanareader;
```

Assurez-vous que l'utilisateur n'obtient aucune autorisation indésirable de la part du rôle public.

## Éditeur de requête

Vous trouverez l'éditeur de requêtes PostgreSQL dans l'onglet métriques du mode d'édition du panneau Graph ou Singlestat. Vous passez en mode édition en choisissant le titre du panneau, puis en modifiant.

L'éditeur de requêtes possède un lien SQL généré qui s'affiche après l'exécution d'une requête, en mode édition du panneau. Choisissez-le, il se développera et affichera la chaîne SQL interpolée brute qui a été exécutée.

Sélectionnez le tableau, la colonne horaire et la colonne métrique (FROM)

Lorsque vous entrez en mode édition pour la première fois ou que vous ajoutez une nouvelle requête, Grafana essaie de préremplir le générateur de requêtes avec la première table contenant une colonne d'horodatage et une colonne numérique.

Dans le champ FROM, Grafana proposera des tables qui se trouvent dans le fichier de l'utilisateur `search_path` de la base de données. Pour sélectionner une table ou une vue qui ne figure pas dans votre tableau, `search_path` vous pouvez saisir manuellement un nom complet (schema.table) tel que `public.metrics`

Le champ de colonne Heure fait référence au nom de la colonne contenant vos valeurs temporelles. La sélection d'une valeur pour le champ de colonne métrique est facultative. Si une valeur est sélectionnée, le champ de colonne métrique sera utilisé comme nom de série.

Les suggestions de colonnes métriques ne contiendront que des colonnes contenant un type de données texte (char, varchar, texte). Pour utiliser une colonne avec un type de données différent comme colonne métrique, vous pouvez saisir le nom de la colonne avec un transtypage `:ip::text`. Vous pouvez également saisir des expressions SQL arbitraires dans le champ de la colonne métrique qui correspondent à un type de données texte tel que `hostname || ' ' || container_name`.

Colonnes, fenêtres et fonctions d'agrégation (SELECT)

Dans la SELECT ligne, vous pouvez spécifier les colonnes et les fonctions que vous souhaitez utiliser. Dans le champ de colonne, vous pouvez écrire des expressions arbitraires au lieu d'un nom de colonne tel que `column1 * column2 / column3`.

Les fonctions disponibles dans l'éditeur de requêtes dépendent de la version de PostgreSQL que vous avez sélectionnée lors de la configuration de la source de données. Si vous utilisez des fonctions d'agrégation, vous devez regrouper votre jeu de résultats. Si vous ajoutez une fonction d'agrégation, l'éditeur ajoutera automatiquement un `GROUP BY time`.

L'éditeur essaie de simplifier et d'unifier cette partie de la requête.

Vous pouvez ajouter d'autres colonnes de valeur en cliquant sur le bouton plus et en sélectionnant Colonne dans le menu. Les colonnes de valeurs multiples seront tracées sous forme de séries distinctes dans le panneau graphique.

## Filtrage des données (WHERE)

Pour ajouter un filtre, cliquez sur l'icône plus à droite de la WHERE condition. Vous pouvez supprimer des filtres en choisissant le filtre et en sélectionnant Supprimer. Un filtre pour la plage de temps actuellement sélectionnée est automatiquement ajouté aux nouvelles requêtes.

## Grouper par

Pour regrouper par heure ou par toute autre colonne, cliquez sur l'icône plus à la fin de la ligne GROUPE PAR. La liste déroulante des suggestions n'affiche que les colonnes de texte du tableau actuellement sélectionné, mais vous pouvez saisir manuellement n'importe quelle colonne. Vous pouvez supprimer le groupe en choisissant l'élément, puis en sélectionnant Supprimer.

Si vous ajoutez un regroupement, une fonction d'agrégation doit être appliquée à toutes les colonnes sélectionnées. Le générateur de requêtes ajoute automatiquement des fonctions d'agrégation à toutes les colonnes sans fonctions d'agrégation lorsque vous ajoutez des groupements.

## Comblent les lacunes

Amazon Managed Grafana peut renseigner les valeurs manquantes lorsque vous les regroupez par heure. La fonction `time` accepte deux arguments. Le premier argument est la fenêtre temporelle selon laquelle vous souhaitez effectuer le regroupement, et le second argument est la valeur avec laquelle vous souhaitez que Grafana remplisse les éléments manquants.

## Mode éditeur de texte (RAW)

Vous pouvez passer en mode éditeur de requête brut en choisissant l'icône en forme de hamburger et en sélectionnant `Changer le mode éditeur` ou en choisissant `Modifier le code SQL` sous la requête.

### Note

Si vous utilisez l'éditeur de requête brut, assurez-vous que votre requête contient `ORDER BY time` au minimum un filtre sur la plage de temps renvoyée.

## Macros

Les macros peuvent être utilisées dans une requête pour simplifier la syntaxe et autoriser les parties dynamiques.

Exemple de macro	Description
<code>\$__time(dateColumn)</code>	Sera remplacée par une expression à convertir en horodatage UNIX et à renommer la colonne en. <code>time_sec</code> Par exemple, <code>UNIX_TIME STAMP (DateColumn)</code> en tant que <code>time_sec</code> .
<code>\$__timeEpoch(dateColumn)</code>	Sera remplacée par une expression à convertir en horodatage UNIX et à renommer la colonne en. <code>time_sec</code> Par exemple, <code>UNIX_TIME STAMP (DateColumn)</code> en tant que <code>time_sec</code> .
<code>\$__timeFilter(dateColumn)</code>	Sera remplacé par un filtre de plage de temps



Exemple de macro	Description
	utilisant le nom de colonne spécifié. Par exemple, DateColumn BETWEEN FROM_UNIXTIME (1494410783) ET FROM_UNIXTIME (1494410983).
<code>\$__timeFrom()</code>	Sera remplacé par le début de la sélection d'heure actuellement active. Par exemple, FROM_UNIXTIME (1494410783).
<code>\$__timeTo()</code>	Sera remplacé à la fin de la sélection d'heure actuellement active. Par exemple, FROM_UNIXTIME (1494410983).

Exemple de macro	Description
<code>\$__timeGroup(dateColumn, '5m')</code>	Sera remplacée par une expression utilisable dans la clause GROUP BY. Par exemple, <code>cast (cast (UNIX_TIMESTAMP (DateColumn)/ (300) comme signé) 300 comme signé), *</code>
<code>\$__timeGroup(dateColumn, '5m', 0)</code>	Identique à la ligne précédente, mais avec un paramètre de remplissage, les points manquants dans cette série seront ajoutés par grafana et 0 sera utilisé comme valeur.
<code>\$__timeGroup(dateColumn, '5m', NULL)</code>	Comme ci-dessus, mais NULL sera utilisé comme valeur pour les points manquants.

Exemple de macro	Description
<pre>\$__timeGroup(dateColumn, '5m', previous)</pre>	Comme ci-dessus, mais la valeur précédente de cette série sera utilisée comme valeur de remplissage si aucune valeur n'a été vue, mais la valeur NULL sera utilisée (uniquement disponible dans Grafana 5.3+).
<pre>\$__timeGroupAlias(dateColumn, '5m')</pre>	Sera remplacé de la même manière que <code>\$__timeGroup</code> mais avec un alias de colonne ajouté

Exemple de macro	Description
<code>\$__unixEpochFilter(dateColumn)</code>	Sera remplacé par un filtre de plage horaire utilisant le nom de colonne spécifié avec les heures représentées par un horodatage Unix. Par exemple, <code>*DateColumn &gt; 1494410783 ET DateColumn &lt; 1494497183*</code>
<code>\$__unixEpochFrom()</code>	Sera remplacé par le début de la sélection d'heure actuellement active sous forme d'horodatage Unix. Par exemple, <code>*1494410783*</code>

Exemple de macro	Description
<code>\$__unixEpochTo()</code>	Sera remplacé par la fin de la sélection d'heure actuellement active sous forme d'horodatage Unix. Par exemple, *1494497183*
<code>\$__unixEpochNanoFilter(dateColumn)</code>	Sera remplacé par un filtre de plage de temps utilisant le nom de colonne spécifié, les heures étant représentées par un horodatage en nanosecondes. Par exemple, *DateColumn > 1494410783152415214 ET DateColumn < 1494497183142514872*

Exemple de macro	Description
<code>\$__unixEpochNanoFrom()</code>	Sera remplacé par le début de la sélection temporelle actuellement active sous forme d'horodatage en nanosecondes. Par exemple, *1494410783152415214*
<code>\$__unixEpochNanoTo()</code>	Sera remplacé par la fin de la sélection temporelle actuellement active sous forme d'horodatage en nanosecondes. Par exemple, *1494497183142514872*
<code>\$__unixEpochGroup(dateColumn,"5m", [fillmode])</code>	Identique à <code>\$__timeGroup</code> mais pour les heures stockées sous forme d'horodatage Unix.

## Requêtes de table

Si l'option de requête est définie sur Formater en tant que table, vous pouvez essentiellement effectuer n'importe quel type de requête SQL. Le panneau du tableau affiche automatiquement les résultats des colonnes et des lignes renvoyées par votre requête.

Vous pouvez contrôler le nom des colonnes du panneau Table à l'aide de la syntaxe as SQL classique de sélection des colonnes.

## Requêtes de séries chronologiques

Si vous définissez Format sur `Time series`, pour une utilisation dans un panneau graphique par exemple, la requête doit renvoyer une colonne nommée `time` qui renvoie soit une date SQL, soit un type de données numérique représentant l'époque Unix. Toute colonne sauf `time` et `metric` est traitée comme une colonne de valeur. Vous pouvez renvoyer une colonne nommée `metric` qui est utilisée comme nom de métrique pour la colonne de valeurs. Si vous renvoyez plusieurs colonnes de valeurs et qu'une colonne est nommée `metric`, cette colonne est utilisée comme préfixe pour le nom de série.

Les ensembles de résultats des requêtes de séries chronologiques doivent être triés par ordre chronologique.

L'exemple de code suivant montre une `metric` colonne.

```
SELECT
  $__timeGroup("time_date_time", '5m'),
  min("value_double"),
  'min' as metric
FROM test_data
WHERE $__timeFilter("time_date_time")
GROUP BY time
ORDER BY time
```

L'exemple de code suivant montre comment utiliser le paramètre `fill` dans la macro `$__TimeGroup` pour convertir des valeurs nulles en zéro à la place.

```
SELECT
  $__timeGroup("createdAt", '5m', 0),
  sum(value) as value,
```

```
measurement
FROM test_data
WHERE
  $__timeFilter("createdAt")
GROUP BY time, measurement
ORDER BY time
```

L'exemple de code suivant montre plusieurs colonnes.

```
SELECT
  $__timeGroup("time_date_time", '5m'),
  min("value_double") as "min_value",
  max("value_double") as "max_value"
FROM test_data
WHERE $__timeFilter("time_date_time")
GROUP BY time
ORDER BY time
```

## Création de modèles

Au lieu de coder en dur des éléments tels que le nom du serveur, de l'application et du capteur dans vos requêtes métriques, vous pouvez utiliser des variables à leur place. Les variables sont affichées sous forme de boîtes de sélection déroulantes en haut du tableau de bord. Vous pouvez utiliser ces listes déroulantes pour modifier les données affichées dans votre tableau de bord.

Pour plus d'informations sur les modèles et les variables de modèles, consultez [Modèles](#).

## Variable de requête

Si vous ajoutez une variable de modèle de ce type `Query`, vous pouvez écrire une requête PostgreSQL qui peut renvoyer des éléments tels que des noms de mesures, des noms de clés ou des valeurs de clé affichées sous forme de zone de sélection déroulante.

Par exemple, vous pouvez avoir une variable contenant toutes les valeurs de la `hostname` colonne d'une table si vous spécifiez une requête comme celle-ci dans le paramètre `Query` de la variable de modèle.

```
SELECT hostname FROM host
```



Une requête peut renvoyer plusieurs colonnes et Grafana créera automatiquement une liste à partir de celles-ci. Par exemple, la requête suivante renverra une liste contenant les valeurs de `hostname` et `hostname2`.

```
SELECT host.hostname, other_host.hostname2 FROM host JOIN other_host ON host.city = other_host.city
```

Pour utiliser des macros dépendantes d'une plage de temps, comme `$__timeFilter(column)` dans votre requête, le mode d'actualisation de la variable de modèle doit être défini sur `On Time Range Change`.

```
SELECT event_name FROM event_log WHERE $__timeFilter(time_column)
```

Une autre option est une requête qui permet de créer une variable clé/valeur. La requête doit renvoyer deux colonnes nommées `__text` et `__value`. La valeur de la `__text` colonne doit être unique (si elle ne l'est pas, la première valeur est utilisée). Les options de la liste déroulante comporteront un texte et une valeur qui vous permettront d'avoir un nom convivial sous forme de texte et un identifiant comme valeur. Exemple de requête avec `hostname` comme texte et `id` comme valeur :

```
SELECT hostname AS __text, id AS __value FROM host
```

Vous pouvez également créer des variables imbriquées. En utilisant une variable nommée `region`, vous pouvez faire en sorte que la variable `hosts` n'affiche que les hôtes de la région actuellement sélectionnée. L'exemple de code suivant montre une requête de ce type (s'il s'agit d'une variable à valeurs multiples, utilisez l'opérateur de IN comparaison plutôt que de la comparer = à plusieurs valeurs).

```
SELECT hostname FROM host WHERE region IN($region)
```

Utilisation `__searchFilter` pour filtrer les résultats dans une variable de requête

L'utilisation `__searchFilter` du champ de requête filtrera le résultat de la requête en fonction de ce que l'utilisateur saisit dans la zone de sélection déroulante. Lorsque rien n'a été saisi par l'utilisateur, la valeur par défaut `__searchFilter` est %.

**Note**

Il est important que vous entouriez l'\_\_searchFilterexpression de guillemets, car Grafana ne le fait pas pour vous.

L'exemple suivant montre comment l'utiliser \_\_searchFilter dans le champ de requête pour activer la recherche hostname pendant que l'utilisateur tape dans la zone de sélection déroulante.

```
SELECT hostname FROM my_host WHERE hostname LIKE '$__searchFilter'
```

### Utilisation de variables dans les requêtes

Les valeurs des variables de modèle ne sont citées que lorsque la variable de modèle est unmulti-value.

Si la variable est une variable à valeurs multiples, utilisez l'opérateur de IN comparaison plutôt que de = la comparer à plusieurs valeurs.

Il existe deux syntaxes :

`<varname>`Exemple avec une variable de modèle nommée hostname :

```
SELECT
  atimestamp as time,
  aint as value
FROM table
WHERE $__timeFilter(atimestamp) and hostname in($hostname)
ORDER BY atimestamp ASC
```

`[[varname]]`Exemple avec une variable de modèle nommée hostname :

```
SELECT
  atimestamp as time,
  aint as value
FROM table
WHERE $__timeFilter(atimestamp) and hostname in([[hostname]])
```

```
ORDER BY atimestamp ASC
```

## Désactiver les guillemets pour les variables à valeurs multiples

Amazon Managed Grafana crée automatiquement une chaîne entre guillemets séparée par des virgules pour les variables à valeurs multiples. Par exemple : si `server01` et `server02` sont sélectionnés, ils seront formatés comme suit : `'server01'` , `'server02'` . Pour désactiver les guillemets, utilisez l'option de formatage csv pour les variables.

```
${servers:csv}
```

Pour plus d'informations sur les options de mise en forme des variables, consultez [Modèles et variables](#).

## Annotations

Utilisez des annotations pour superposer des informations détaillées sur les événements au-dessus des graphiques. Vous pouvez ajouter des requêtes d'annotation via le menu Tableau de bord/Vue des annotations. Pour plus d'informations, consultez [Annotations](#).

L'exemple de code suivant montre une requête utilisant une colonne de temps avec des valeurs d'époque.

```
SELECT
  epoch_time as time,
  metric1 as text,
  concat_ws(', ', metric1::text, metric2::text) as tags
FROM
  public.test_data
WHERE
  $__unixEpochFilter(epoch_time)
```

L'exemple de code suivant montre une requête de région utilisant des colonnes d'heure et de fin de période avec des valeurs d'époque.

### Note

Ceci n'est disponible que dans Grafana v6.6 et versions ultérieures.

```
SELECT
  epoch_time as time,
  epoch_time_end as timeend,
  metric1 as text,
  concat_ws(', ', metric1::text, metric2::text) as tags
FROM
  public.test_data
WHERE
  $__unixEpochFilter(epoch_time)
```

L'exemple de code suivant montre une requête utilisant une colonne de temps de type date/heure SQL natif.

```
SELECT
  native_date_time as time,
  metric1 as text,
  concat_ws(', ', metric1::text, metric2::text) as tags
FROM
  public.test_data
WHERE
  $__timeFilter(native_date_time)
```

Name (Nom)	Description
time	Nom du champ date/heure. Il peut s'agir d'une colonne avec un type de données de date/heure ou une valeur d'époque SQL natif.
timeend	Nom facultatif du champ date/heure de fin. Il peut s'agir d'une colonne avec un type de données de date/heure ou une valeur d'époque SQL natif (Grafana v6.6+).
text	Champ de description de l'événement.
tags	Nom de champ facultatif à utiliser pour les balises d'événements sous forme de chaîne séparée par des virgules.

## Alerte

Les requêtes de séries chronologiques devraient fonctionner dans des conditions d'alerte. Les requêtes mises en forme de tableau ne sont pas encore prises en charge dans les conditions des règles d'alerte.

## Connectez-vous à une source de données Tempo

Tempo est une solution de suivi OSS et de stockage de traces de dépendances à volume élevé et minimale de Grafana Labs.

### Ajouter la source de données

Pour accéder aux paramètres de tempo, choisissez l'icône de configuration (engrenage), puis choisissez Sources de données, puis choisissez Tempo.

Name (Nom)	Description
Name	Nom sous lequel vous allez faire référence à la source de données dans les panneaux, les requêtes et Explore.
Default	La source de données par défaut signifie qu'elle sera présélectionnée pour les nouveaux panneaux.
URL	L'URL de l'instance Tempo ; par exemple, <code>http://tempo</code> .
Basic Auth	Activez l'authentification de base auprès de la source de données Tempo.
User	Nom d'utilisateur pour l'authentification de base.
Password	Mot de passe pour l'authentification de base.

### Trace vers les journaux

Il s'agit d'une configuration pour la fonctionnalité de suivi dans les journaux. La source de données cible doit actuellement être Loki. Pour plus d'informations, consultez [Intégration du traçage](#).

- Source de données : source de données cible.

- Balises — Les balises qui seront utilisées dans la requête Loki. La valeur par défaut est 'cluster', 'hostname', 'namespace', 'pod'.
- Décalage de l'heure de début de l'intervalle : décalage de l'heure de début de la requête Loki en fonction de l'heure de début de l'intervalle. Pour étendre jusqu'au passé, vous devez utiliser une valeur négative. Les unités de temps peuvent être utilisées ici, par exemple, 5s, 1m, 3h. La valeur par défaut est 0.
- Décalage horaire de fin de l'intervalle : décalage de l'heure de fin de la requête Loki en fonction de l'heure de fin de l'intervalle. Les unités de temps peuvent être utilisées ici, par exemple, 5s, 1m, 3h. La valeur par défaut est 0.

## Traces de requêtes

Vous pouvez interroger et afficher des traces depuis Tempo via Explore. Vous pouvez rechercher des traces si vous configurez le paramètre de suivi dans les journaux sur la page de configuration de la source de données. Pour trouver des traces à visualiser, utilisez l'éditeur de requêtes Loki. Pour obtenir des résultats de recherche, vous devez avoir configuré des champs dérivés pointant vers cette source de données.

Pour interroger une trace particulière, sélectionnez le type de requête TraceID, puis saisissez l'ID dans le champ Trace ID.

## Lien vers l'ID de trace à partir des journaux

Vous pouvez créer un lien vers Tempo Trace à partir des journaux de Loki ou d'Elastic en configurant un lien interne. Pour plus d'informations, voir [Champs dérivés](#).

## Configuration d'une source TestData de données à des fins de test

Grafana est fourni avec une source de TestData données qui crée des séries chronologiques simulées pour n'importe quel panneau. Vous pouvez l'utiliser pour créer vos propres séries chronologiques fausses et aléatoires et les afficher dans n'importe quel panneau, ce qui vous permet de vérifier le fonctionnement du tableau de bord et de partager les données en toute sécurité et facilement.

## Configuration de la source de données

Pour accéder à la configuration de la source de données pour TestData

1. Choisissez l'icône de configuration (engrenage).

2. Choisissez Sources de données.
3. choisir TestData.

La source de données ne fournit aucun paramètre autre que les options les plus élémentaires communes à toutes les sources de données :

Name (Nom)	Description
Name	Nom de la source de données dans les panneaux, les requêtes et Explore.
Default	Si cette source de données sera présélectionnée pour les nouveaux panels.

### Création de données fictives

Une fois la source de TestData données ajoutée, les utilisateurs de votre instance Grafana peuvent l'utiliser comme source de données dans n'importe quel panneau de mesures, et elle fournira des données fictives que vous pourrez utiliser, en fonction du TestData scénario que vous aurez choisi.

### Choisissez un scénario

Au lieu de fournir un éditeur de requêtes, la source de TestData données vous aide à sélectionner un scénario qui génère des données simulées pour les panneaux.

Vous pouvez attribuer un alias à chaque scénario, et bon nombre d'entre eux ont leurs propres options qui apparaissent lorsqu'ils sont sélectionnés.

### Scénarios disponibles :

- Annotations
- Erreur conditionnelle
- Contenu CSV
- Fichier CSV
- Valeurs métriques CSV
- Points de données hors de portée
- Données du bucket avec carte thermique exponentielle

- API Grafana
- Grafana en direct
- Données du godet par carte thermique linéaire
- Charger les données Apache Arrow
- Journaux
- Aucun point de données
- Graphe de nœuds
- Vague CSV prévisible
- Pouls prévisible
- Randonnée aléatoire
- Random Walk (avec erreur)
- Table de marche aléatoire
- Cadres bruts
- Simulation
- Requête lente
- Client de diffusion
- Tableau statique
- Données générées aux États-Unis

Importer un tableau de bord préconfiguré

TestData fournit également un exemple de tableau de bord.

Pour importer l'exemple de tableau de bord

1. Accédez à la page de configuration de la source de données.
2. Sélectionnez l'onglet Tableaux de bord.
3. Sélectionnez Importer pour le tableau de bord Simple Streaming Example.

Pour personnaliser un tableau de bord importé :

Pour personnaliser le tableau de bord importé, nous vous recommandons de l'enregistrer sous un autre nom. Si ce n'est pas le cas, la mise à niveau de Grafana peut remplacer le tableau de bord personnalisé par la nouvelle version.



## Utiliser les données de test pour signaler les problèmes

Si vous signalez un problème lié Grafana Labs à GitHub l'utilisation ou au rendu de données de séries chronologiques, nous vous recommandons vivement d'utiliser cette source de données pour reproduire le problème. Cela permet aux développeurs de reproduire et de résoudre votre problème beaucoup plus facilement.

## Connect à une source de données Zipkin

Zipkin est un système de traçage distribué open source. Ajoutez la source de données Zipkin pour pouvoir interroger vos traces dans Explore in Amazon Managed Grafana

### Ajouter la source de données

Pour accéder aux paramètres Zipkin, cliquez sur l'icône Configuration (engrenage), puis sur Sources de données, puis sur Zipkin.

Name (Nom)	Description
Name	Le nom de la source de données. C'est ainsi que vous voyez la source de données dans les panneaux, les requêtes et Explore.
Default	La source de données par défaut signifie qu'elle sera présélectionnée pour les nouveaux panneaux.
URL	URL de l'instance Zipkin, <code>http://localhost:9411</code> par exemple.
Access	Serveur (par défaut) = L'URL doit être accessible depuis le backend/serveur Grafana.
Basic Auth	Activez l'authentification de base auprès de la source de données Zipkin.
User	Nom d'utilisateur pour l'authentification de base.
Password	Mot de passe pour l'authentification de base.

## Traces de requêtes

L'interrogation et l'affichage des traces depuis Zipkin sont disponibles via Explore.

L'éditeur de requêtes Zipkin vous permet d'effectuer une requête directement par identifiant de trace ou de sélectionner une trace dans le sélecteur de trace. Pour effectuer une requête par ID de trace, insérez l'ID dans la saisie de texte.

Utilisez le sélecteur de trace pour sélectionner une trace particulière parmi toutes les traces enregistrées dans la plage de temps que vous avez sélectionnée dans Explore. Le sélecteur de trace comporte trois niveaux d'imbrication : 1. Le service qui vous intéresse 1. Une opération particulière fait partie du service sélectionné 1. Trace spécifique dans laquelle l'opération sélectionnée s'est produite, représentée par le nom de l'opération racine et la durée de la trace.

## Cartographie des données dans l'interface utilisateur de suivi

Les annotations Zipkin sont affichées dans la vue de trace sous forme de journaux dont la valeur d'annotation est affichée sous la clé d'annotation.

### Lien vers l'ID de trace à partir des journaux

Vous pouvez créer un lien vers Zipkin Trace à partir des journaux de Loki en configurant un champ dérivé avec un lien interne. Pour plus d'informations, voir [Champs dérivés](#).

## Connectez-vous aux sources de données de l'entreprise

Les sources de données suivantes sont prises en charge dans les espaces de travail qui ont été mis à niveau vers les plug-ins Amazon Managed Grafana Enterprise. Pour plus d'informations, consultez [Gérer l'accès aux plug-ins d'entreprise](#).

Les plug-ins d'entreprise sont régulièrement mis à jour. Cela inclut à la fois des mises à jour des plug-ins existants et parfois de nouvelles sources de données. La documentation suivante peut ne pas inclure toutes les sources de données disponibles. Pour obtenir la liste des plug-ins d'entreprise actuellement pris en charge par les plug-ins Amazon Managed Grafana Enterprise, consultez la section Plug-ins Grafana [Enterprise dans la documentation de Grafana](#).

Pour les espaces de travail compatibles avec la version 9 et les versions ultérieures, les sources de données d'entreprise ne sont plus installées par défaut. Vous devez installer le plug-in de source de données approprié. Vous pouvez installer des plug-ins pour toutes les sources de données d'entreprise, y compris celles qui ne sont pas répertoriées ici. Vous pouvez également choisir de mettre à jour la version d'un plugin que vous avez déjà installé. Pour plus d'informations sur la gestion des plug-ins, consultez [Étendez votre espace de travail avec des plug-ins](#).

## Rubriques

- [Se connecter à une source AppDynamics de données](#)
- [Se connecter à une source de données Databricks](#)
- [Connect à une source de données Datadog](#)
- [Connectez-vous à une source de données Dynatrace](#)
- [Se connecter à une source GitLab de données](#)
- [Connectez-vous à une source de données Honeycomb](#)
- [Se connecter à une source de données Jira](#)
- [Connect à une source de données MongoDB](#)
- [Connectez-vous à une source de données New Relic](#)
- [Se connecter à une source de données Oracle Database](#)
- [Connectez-vous à une source de données Salesforce](#)
- [Connectez-vous à une source de données SAP HANA](#)
- [Se connecter à une source ServiceNow de données](#)
- [Connectez-vous à une source de données Snowflake](#)
- [Connect à une source de données Splunk](#)
- [Connectez-vous à une source de données de surveillance de l'infrastructure Splunk](#)
- [Connectez-vous à une source de données Wavefront \(VMware Tanzu Observability by Wavefront\)](#)

## Se connecter à une source AppDynamics de données

La source de AppDynamics données d'Amazon Managed Grafana vous permet d'interroger des métriques à l' AppDynamics aide de son API Metrics et de les visualiser dans les tableaux de bord Grafana.

### Note

Cette source de données est réservée à Grafana Enterprise. Pour plus d'informations, consultez [Gérer l'accès aux plug-ins d'entreprise](#).

En outre, dans les espaces de travail qui prennent en charge la version 9 ou une version plus récente, cette source de données peut nécessiter l'installation du plug-in approprié. Pour plus d'informations, consultez [Étendez votre espace de travail avec des plug-ins](#).

## Remarque sur la configuration de la source de données

Utilisez l'accès au serveur (proxy) (pour éviter que CORS et les utilisateurs ne recherchent votre mot de passe) et l'authentification de base. N'oubliez pas que le nom d'utilisateur doit être « user @account » (c'est-à-dire your.name @customer1 ou my\_user @saas\_account\_name).

Configurez le mot de passe en suivant les étapes suivantes :

1. Accédez à <https://accounts.appdynamics.com/subscriptions>
2. Choisissez le lien dans la colonne Nom de la ligne correspondant à votre abonnement.
3. Accédez aux détails de la licence en choisissant l'onglet en haut de la page.
4. Le champ Clé d'accès comporte un bouton Afficher. Cliquez sur le bouton Afficher pour afficher la clé d'accès.
5. Copiez la clé d'accès dans le champ Mot de passe de la page Détails d'authentification de base sur la page de configuration de Grafana.

Configurez un utilisateur et un rôle pour Amazon Managed Grafana en suivant les étapes ci-dessous.

1. Dans AppDynamics, accédez à Paramètres, Administration.
2. Sélectionnez l'onglet Rôles, puis cliquez sur le bouton « + » pour créer un nouveau rôle ; par exemple, grafana\_readonly.
3. Dans l'onglet Compte de la section Créer un rôle, ajoutez l'autorisationView Business Flow.
4. Dans l'onglet Applications, cochez la case Afficher pour autoriser Grafana à consulter les données des applications.
5. Dans l'onglet Bases de données, cochez la case Afficher pour permettre à Grafana de visualiser les données de la base de données.
6. Dans l'onglet Analytics, cochez la case Peut afficher les données de toutes les applications pour permettre à Grafana de consulter les données d'analyse des applications.
7. Dans l'onglet Utilisateurs de la page Administration, créez un nouvel utilisateur, par exemplegrafana. Attribuez au nouvel utilisateur (ou à un groupe auquel appartient l'utilisateur) le rôle que vous venez de créer ; par exemple,grafana\_readonly.

## Création de modèles

Les requêtes modèles prises en charge pour le moment sont les suivantes :

1. `Applications`(Toutes les applications)
2. `AppName.BusinessTransactions`(Tous les BT pour le nom de l'application)
3. `AppName.Tiers`(Tous les niveaux pour le nom de l'application)
4. `AppName.Nodes`(Tous les nœuds pour le nom de l'application)
5. `AppName.TierName.BusinessTransactions`(Tous les BT pour un niveau spécifique)
6. `AppName.TierName.Nodes`(Tous les nœuds pour un niveau spécifique)
7. `AppName.Path.<Any Metric Path>`(N'importe quel chemin métrique peut être spécifié)

## Clés de légende

La valeur par défaut de la clé de légende peut être assez longue, mais cette mise en forme peut être personnalisée.

La clé de légende peut être préfixée par le nom de l'application en choisissant l'App on `Legendoption`. Par exemple : `MyApp - Overall Application Performance|Average Response Time (ms)`.

Si la requête concerne un panneau `Singlestat` ou un autre panneau dans lequel vous ne pouvez pas voir la clé de légende, choisissez l'option `Afficher les métadonnées` pour voir quelle est la clé de légende (également appelée `alias`) de la requête.

La liste déroulante `Légende` comporte trois options : `Full Path Segments` et `Custom`.

Option de légende : chemin complet

La clé de légende est le chemin métrique complet ; par exemple, `Overall Application Performance|Average Response Time (ms)`.

Option de légende — segments

Le nom de la métrique est composé de segments. Vous pouvez choisir les segments à afficher.

Par exemple, avec un nom de métrique :

`Errors|mywebsite|Error|Errors per Minute`

la saisie des informations suivantes 2, 4 dans le champ `Segments` renvoie `mywebsite|Errors per minute`.

L'indexation commence par 1 et 1 revient Errors donc.

### Option de légende — personnalisée

Créez une légende personnalisée en combinant du texte avec les modèles d'alias suivants pour pouvoir intégrer les métadonnées métriques.

- `{{app}}` renvoie le nom de l'application
- `{{1}}` renvoie un segment à partir du chemin métrique.

Par exemple, la métrique : `Overall Application Performance|Average Response Time (ms)` comporte deux segments. `{{1}}` renvoie le premier segment, `{{2}}` renvoie le deuxième segment.

Exemples de modèles de clés de légende et de clés de légende générées :

- `custom legend key => custom legend key`
- `App: {{app}} MetricPart2: {{2}} => App: myApp MetricPart2: Average Response Time (ms)`

## Se connecter à une source de données Databricks

La source de données Databricks vous permet d'interroger et de visualiser les données Databricks dans Amazon Managed Grafana. Il inclut un éditeur SQL pour formater et coder en couleur vos requêtes.

### Note

Cette source de données est réservée à Grafana Enterprise. Pour plus d'informations, consultez [Gérer l'accès aux plug-ins d'entreprise](#).

En outre, dans les espaces de travail qui prennent en charge la version 9 ou une version plus récente, cette source de données peut nécessiter l'installation du plug-in approprié. Pour plus d'informations, consultez [Étendez votre espace de travail avec des plug-ins](#).

## Ajouter une source de données Databricks

Suivez ces étapes pour ajouter une source de données Databricks dans la console Grafana.

## Pour ajouter une source de données Databricks

1. Ouvrez le menu latéral en choisissant l'icône Grafana dans l'en-tête supérieur.
2. Dans le menu latéral, sous le lien Tableaux de bord, sélectionnez Sources de données.

### Note

Si le lien Sources de données ne s'affiche pas, vous n'avez pas le Admin rôle de Grafana.

3. Cliquez sur le bouton + Ajouter une source de données dans l'en-tête supérieur.
4. Sélectionnez Databricks dans la liste déroulante Type.

### Note

Si vous ne voyez pas l'option Databricks et que vous en avez besoin, vous devez passer à Grafana Enterprise.

5. Choisissez les options pour vous connecter à vos données et les modifier.

## Remarques relatives à l'utilisation de la source de données Databricks

### Séries chronologiques

Les visualisations de séries chronologiques sont sélectionnables lorsque vous ajoutez un `datetime` champ à votre requête. Ce champ sera utilisé comme horodatage de la série. Si le champ n'inclut pas de fuseau horaire spécifique, Grafana supposera que l'heure est UTC.

### Séries chronologiques multilignes

Pour créer une visualisation de séries chronologiques multilignes, la requête doit inclure au moins trois champs dans l'ordre suivant.

1. Un `datetime` champ avec un alias `datetime`.
2. Une valeur de `GROUP BY`.
3. Une ou plusieurs valeurs métriques à visualiser.

Voici un exemple de requête qui renverra des options de séries chronologiques multilignes.

```
SELECT log_time AS time, machine_group, avg(disk_free) AS avg_disk_free
FROM mgbench.logs1
GROUP BY machine_group, log_time
ORDER BY log_time
```

## Connect à une source de données Datadog

La source de données Datadog vous permet de visualiser les métriques issues du service de surveillance Datadog dans Amazon Managed Grafana.

### Note

Cette source de données est réservée à Grafana Enterprise. Pour plus d'informations, consultez [Gérer l'accès aux plug-ins d'entreprise](#).

En outre, dans les espaces de travail qui prennent en charge la version 9 ou une version plus récente, cette source de données peut nécessiter l'installation du plug-in approprié. Pour plus d'informations, consultez [Étendez votre espace de travail avec des plug-ins](#).

## Utilisation

### Mise en cache

Pour les grands tableaux de bord qui génèrent de nombreuses requêtes, il est possible que le débit soit limité par l'API Datadog (atteignez le nombre maximum d'appels d'API par heure autorisé par l'API Datadog). La fonctionnalité de mise en cache met en cache les requêtes uniques pendant 60 secondes. Cet intervalle peut être modifié pour être plus ou moins long sur la page de configuration.

### Éditeur de requête

C'est simple : sélectionnez l'agrégation et la métrique. Si vous souhaitez filtrer les résultats, sélectionnez une ou plusieurs balises.

La source de données Datadog prend en charge toutes les fonctions avancées prises en charge par l'éditeur de requêtes Datadog. Sélectionnez-la dans la liste déroulante et organisez-la en choisissant un nom de fonction.

Possibilités d'utilisation d'alias par champ :

- Entrez l'alias dans le champ « Alias par ».



- Utilisez des variables délimitées :
  - `$__metric=` remplacé par le nom de la métrique
  - `$__display_name=` remplacé par le nom de la métrique
  - `$__expression=` remplacé par une expression métrique complète
  - `$__aggr=` remplacé par une fonction d'agrégation métrique (par exemple, avg, max, min, sum)
  - `$__scope=` remplacé par une portée métrique (par exemple, région, site, environnement, hôte)
- Utilisez des expressions régulières :
  - Entrez votre expression régulière dans le champ RegExp « Alias » au `/you regexp here/ flags` format.
  - Si le champ « Alias par » est vide, RegExp les résultats seront joints en utilisant. Exemple avec expression métrique = `avg:system.load.5{*}` : Entrée de champ « Alias par » : entrée de champ « "Alias RegExp » : `avg:(.+)\.(\d)` Résultat : `system.load, 5`
  - Utilisez `$(group_number)` des variables dans le champ « Alias par ». Exemple avec expression métrique = `avg:system.load.5{*}` : Entrée de champ « Alias par » : entrée de champ `$1: $2 seconds` RegExp « Alias » : `avg:(.+)\.(\d)` Résultat : `system.load: 5 seconds`
  - `$0` À utiliser pour obtenir l'expression complète. Exemple avec expression métrique = `datadog.dogstatsd.packet.count{*}` : Entrée de champ « Alias par » : entrée de champ Expression: `$0` RegExp « Alias » : `D0Gstatsd\.(.*)\.(.*){\*}/i` Résultat : Expression: `datadog.dogstatsd.packet.count{*}`

Remarque : vous obtiendrez un message d'erreur en utilisant un numéro de groupe inexistant.

## Arithmétique métrique

Pour utiliser l'arithmétique métrique, définissez le type de requête sur Arithmétique. Créez un lien vers la métrique de votre choix en utilisant le # signe. Par exemple, `#A * 2` doublera le résultat de la requête A. L'arithmétique entre deux mesures fonctionne de la même manière : ajoutez des requêtes contenant les résultats que vous souhaitez utiliser pour le calcul, puis créez un lien vers ces métriques dans la troisième requête, par exemple `#A / #B`.

## Annotations

Une annotation est un événement superposé au-dessus des graphiques. Un déploiement ou une panne en sont un exemple. Cette source de données vous permet de récupérer des événements

depuis Datadog et de les superposer à des graphiques dans Amazon Managed Grafana. Les événements d'annotations peuvent être filtrés par source, balise ou priorité.

## Création de modèles

Il existe quelques options pour obtenir les valeurs d'une variable de modèle : métriques et tags. Pour récupérer la liste des métriques disponibles, spécifiez `*` dans le champ Requête.

Pour renvoyer toutes les balises, utilisez la valeur : `tag_ou_scope`.

Pour renvoyer des balises pour un groupe de balises spécifié, utilisez l'une des valeurs de catégorie par défaut suivantes :

- `host`
- `device`
- `env`
- `region`
- `site`
- `status`
- `version`

Pour les groupes de balises personnalisés, entrez simplement le nom du groupe de balises. Par exemple, si le nom de votre groupe de balises personnalisé est `subscription_name`, saisissez-le dans le champ Requête.

Filtrez les résultats à l'aide du champ Regex. Les variables à valeurs multiples sont prises en charge lors de l'utilisation de balises : plusieurs valeurs de balises sélectionnées seront converties en une liste de balises séparées par des virgules.

## Filtres ad hoc

Il existe un nouveau type spécial de variable de modèle dans Grafana appelé filtre ad hoc. Cette variable s'appliquera à toutes les requêtes Datadog d'un tableau de bord. Cela permet de l'utiliser comme un filtre rapide. Une variable ad hoc pour Datadog récupère toutes les paires clé-valeur des balises, par exemple `region: east`, `region: west`, et les utilise comme balises de requête. Pour créer cette variable, sélectionnez le type de filtre ad hoc et choisissez votre source de données Datadog. Vous pouvez définir n'importe quel nom pour cette variable.

## Connectez-vous à une source de données Dynatrace

Source de données pour <https://www.dynatrace.com/>. Pour utiliser cette source de données, vous devez disposer d'un compte Dynatrace.

### Note

Cette source de données est réservée à Grafana Enterprise. Pour plus d'informations, consultez [Gérer l'accès aux plug-ins d'entreprise](#).

En outre, dans les espaces de travail qui prennent en charge la version 9 ou une version plus récente, cette source de données peut nécessiter l'installation du plug-in approprié. Pour plus d'informations, consultez [Étendez votre espace de travail avec des plug-ins](#).

### Limitations connues

Les variables de modèle ne peuvent pas être sélectionnées à plusieurs reprises. Seule la sélection unique est prise en charge.

Seules les API métriques v2 sont prises en charge.

### Fonctionnalités

#### Fonctions de base

- Variables du modèle
  - Noms des métriques
  - Sélection unique uniquement (pas de sélection multiple)
  - Filtres ad hoc
- Annotations
  - Non pris en charge actuellement
- Aliasage
  - Noms des métriques
  - Agrégation
  - Display Name (Nom d'affichage)
  - Host (Hôte)
  - Description

- Alerte
  - Support complet en matière d'alertes

## Caractéristiques spécifiques de Dynatrace

Supporte les métriques intégrées et personnalisées à l'aide de l'API Dynatrace metrics v2. [Pour plus d'informations, consultez la documentation de Dynatrace : Metrics API v2 et Metric ingestion.](#)

En fonction de la métrique, l'API peut prendre en charge des options de transformation supplémentaires.

## Autorisations Dynatrace

Vous aurez besoin des autorisations suivantes dans Dynatrace : autorisation de lecture des métriques à l'aide de l'API V2 (metrics.read) - Permission de lecture des entités à l'aide de l'autorisation API V2 (entities.read)

Obtenez une clé d'API auprès de Dynatrace

Pour configurer un jeton d'API, voir API [Dynatrace - Jetons](#) et authentification

Définissez les `entities.read` autorisations `metrics.read` et pour votre jeton d'API.

## Configuration

1. Choisissez Paramètres/Sources de données dans l'interface utilisateur logique du serveur Grafana, puis choisissez Ajouter une source de données.
2. Sur la page Ajouter une source de données, filtrez Dynatrace et sélectionnez le plugin Dynatrace.
3. La configuration d'une source de données Dynatrace nécessite les paramètres suivants :
  - Name- Le nom que vous souhaitez appliquer à la source de données Dynatrace (par défaut : Dynatrace).
  - Dynatrace API Type- Le type d'instance Dynatrace à laquelle vous vous connectez. C'est l'un SaaS ou l'autreManaged Cluster.
  - Dynatrace API Token- Il s'agit du jeton d'API que vous avez généré à l'étape précédente.

Les deux paramètres suivants varient selon que vous êtes un Dynatrace (SaaS) ou managé.

- Dans un exemple de `SaaSyfc55578.live.dynatrace.com`, votre ID d'environnement sera `seraityfc55578`.
  - Dans l'exemple géré `deyd8888.managed-sprint.dynalabs.io/e/abc99984-3af2-55tt-72k1-0672983gc45`, votre ID d'environnement serait `abc99984-3af2-55tt-72k1-0672983gc45` et votre domaine serait `yd8888.managed-sprint.dynalabs.io`
4. Une fois que toutes les valeurs de configuration ont été définies, choisissez Enregistrer et tester pour valider la configuration et enregistrer vos modifications.

## Interrogez la source de données

Utilisez l'éditeur de requêtes pour interroger les métriques et les problèmes de Dynatrace. Le type de requête peut être `metric` ou `problem`.

### Type de requête métrique

- **Metric**— Sélectionnez la métrique que vous souhaitez consulter. Pour obtenir à nouveau la liste des métriques auprès de Dynatrace, cliquez sur le bouton Actualiser.
- **Aggregations**— Sélectionnez l'agrégation que vous souhaitez utiliser pour une métrique spécifique. Choisissez la valeur des agrégations pour modifier le type d'agrégation ou choisissez + pour ajouter une autre agrégation.
- **Transformations**— Vous pouvez sélectionner des transformations dans l'éditeur de requêtes. Entrez ensuite un certain nombre de paramètres dans la transformation sélectionnée. Actuellement, seule la transformation par fusion est prise en charge. Pour plus d'informations sur les transformations de fusion, consultez la section [Transformation de fusion](#).
- **Filters**— La source de données Dynatrace interroge dynamiquement les filtres appropriés pour chaque métrique. Pour ajouter un filtre, cliquez sur le symbole + à côté de l'étiquette Filtres dans l'éditeur de requêtes Dynatrace, sélectionnez le champ à filtrer, sélectionnez l'opérateur à utiliser, puis sélectionnez une valeur à filtrer. La source de données Dynatrace vous permet de créer des groupes de filtres que vous pouvez associer pour créer des comparaisons logiques complexes. Dans la plupart des cas d'utilisation, les groupes de filtres ne sont pas obligatoires. Lors de la création de filtres avec des tags, quelle que soit la conjonction sélectionnée, Dynatrace utilisera toujours AND. Dynatrace ne prend pas en charge les filtres OR dotés de balises.
- **Alias**— Il existe deux types d'alias différents que vous rencontrerez lors de l'utilisation de la source de données Dynatrace. Le premier est un alias statique. Un alias de ce type est disponible

pour chaque requête que vous créez, et le nom de l'alias commence par une lettre minuscule. Le second est un alias dynamique, qui change en fonction de la métrique que vous utilisez dans votre requête, et le nom de l'alias commence par une lettre majuscule. Le plugin Dynatrace prend en charge plusieurs alias différents : `Metric Names`, `Aggregation`, `Display Name` et `Host Description`

Nom	Valeur
<code>\$name</code>	intégré : <code>apps.other.keyUserActions.reportedErrorCount.os</code>
<code>\$aggregation</code>	auto, valeur
<code>\$displayName</code>	Nombre d'erreurs signalées (par action clé de l'utilisateur, système d'exploitation) [mobile, personnalisé]

### Type de requête de problèmes

- **Problem Query Type**— Sélectionnez un type de requête posant problème. Actuellement, seul le type de requête présentant un problème d'alimentation est pris en charge. Pour plus d'informations sur le type de requête présentant un problème de flux, voir [Fusion et transformation](#)
- **Status Filter**— Filtrez les problèmes liés aux résultats en fonction de leur statut.
- **Impact Filter**— Filtrez les problèmes de résultat en fonction du niveau d'impact.
- **Severity Filter**— Filtrez les problèmes qui en résultent en fonction de leur niveau de gravité.
- **Expand Details**— Inclut les événements associés à la réponse, si elle est définie.

### Utilisation de variables de modèle

Pour ajouter une nouvelle variable de requête Dynatrace, voir [Ajouter une nouvelle](#) variable de modèle. Utilisez votre source de données Dynatrace comme source de données pour les requêtes disponibles suivantes :

- **Query type**— Sélectionnez un type de requête. Le type de requête associe certaines données à une clé ou à un descripteur.

Type de requête	Description
<code>Metric names</code>	Renvoie une liste de tous les noms de métriques
<code>Filter keys</code>	Renvoie une liste de toutes les dimensions possibles (par exemple, nom d'hôte) qui peuvent être utilisées pour filtrer
<code>Filter values for key</code>	Renvoie une liste de toutes les valeurs filtrées par nom de clé ou variable de modèle de nom de clé
<code>Problem status options</code>	Renvoie une liste de tous les statuts des problèmes
<code>Problem impact options</code>	Renvoie une liste de toutes les zones touchées par le problème
<code>Problem severity options</code>	Renvoie une liste de tous les types de gravité des problèmes

- **Regex**— (Facultatif) Filtrez toutes les valeurs renvoyées par votre requête à l'aide d'une expression régulière.

#### Note

`Multi-value` et `Include All` option sont actuellement pas pris en charge par la source de données Dynatrace.

Après avoir créé une variable, vous pouvez la trouver dans le menu déroulant Métrique.

#### Importer un tableau de bord pour Dynatrace

Pour importer un tableau de bord, consultez [Importation d'un tableau de bord](#). Les tableaux de bord importés se trouvent dans Configuration > Sources de données > sélectionnez votre source de

données Dynatrace > sélectionnez l'onglet Tableaux de bord pour voir les tableaux de bord prédéfinis disponibles.

## Se connecter à une source GitLab de données

La source de GitLab données vous permet de suivre des GitLab statistiques détaillées, telles que les principaux contributeurs, les validations par jour ou les déploiements par jour. Vous pouvez également utiliser des variables de modèle, telles que des projets, pour configurer des filtres pour vos tableaux de bord. Vous pouvez combiner les données de l' GitLab API avec des données provenant d'autres sources.

### Note

Cette source de données est réservée à Grafana Enterprise. Pour plus d'informations, consultez [Gérer l'accès aux plug-ins d'entreprise](#).

En outre, dans les espaces de travail qui prennent en charge la version 9 ou une version plus récente, cette source de données peut nécessiter l'installation du plug-in approprié. Pour plus d'informations, consultez [Étendez votre espace de travail avec des plug-ins](#).

## Limitations connues

Les alertes ne sont pas encore prises en charge sur ce plugin car les transformations ne sont pas prises en charge dans les requêtes d'alerte et les transformations sont le seul moyen d'obtenir des métriques agrégées significatives à partir des données brutes de GitLab l'API.

## Ajouter la source de données

1. Ouvrez la console Grafana dans l'espace de travail Amazon Managed Grafana et assurez-vous que vous êtes connecté.
2. Dans le menu latéral, sous Configuration (icône en forme de roue dentée), choisissez Sources de données.
3. Choisissez Add data source.

### Note

Si le lien Sources de données n'apparaît pas dans le menu latéral, cela signifie que votre utilisateur actuel n'a pas le Admin rôle.



4. Sélectionnez dans GitLabla liste des sources de données.
5. Entrez les informations suivantes :
  - Dans Nom, entrez le nom de cette source GitLab de données.
  - Dans le champ URL, entrez l'URL racine de votre GitLab instance, par exemple **https://gitlab.com/api/v4**.
  - Pour le jeton d'accès, entrez votre jeton d'accès GitLab personnel.

### Interrogez la source GitLab de données

Dans l'éditeur de GitLab requêtes, vous pouvez sélectionner différents types de ressources, tels que des validations, des problèmes ou des versions.

### Filtrer et afficher les projets

1. Dans le menu déroulant, sélectionnez Projets.
2. (Facultatif) Filtrez en fonction des projets que vous possédez.
3. Utilisez le menu déroulant et sélectionnez Oui ou Non pour filtrer les résultats.

#### Note

L'extraction de tous les projets Owned = No peut prendre beaucoup de temps.

### Filtrer et afficher les validations

1. Dans le menu déroulant, choisissez Commits.
2. Utilisez le champ de saisie pour ajouter l'ID du projet.
3. (Facultatif) Pour filtrer par branche/étiquette, utilisez le champ de saisie pour ajouter une référence à une branche/étiquette.

### Filtrer et afficher les problèmes

1. Dans le menu déroulant, sélectionnez Problèmes.
2. Utilisez le champ de saisie pour ajouter l'ID du projet.

3. (Facultatif) Pour filtrer par titre/description, utilisez le champ de saisie pour rechercher les numéros en fonction de leur titre et de leur description.

### Afficher les communiqués

1. Dans le menu déroulant, sélectionnez Déploiements.
2. Utilisez le champ de saisie pour ajouter l'ID du projet.
3. (Facultatif) Pour filtrer par environnement/statut, utilisez les champs de saisie. L'attribut status peut prendre l'une des valeurs suivantes : `created`,`running`,`success`,`failed`, ou `cancelled`.

### Afficher les étiquettes

1. Dans le menu déroulant, choisissez Libellés.
2. Utilisez le champ de saisie pour ajouter l'ID du projet.

### Modèles et variables

Pour ajouter une nouvelle variable de GitLab requête, consultez [Ajouter une variable de requête](#). Utilisez votre source de GitLab données comme source de données. Choisissez un type de ressource : versions, projets ou étiquettes.

Pour obtenir une liste dynamique de projets, d'étiquettes, etc. parmi lesquels choisir, créez une variable de type Requête. Les variables de type GitLab requête utilisent l'éditeur de requêtes pour interroger et renvoyer des projets, des étiquettes, etc. L'exemple suivant crée une variable de projet pour paramétrer vos requêtes.

#### Créez une variable de projet pour paramétrer vos requêtes

1. Ajoutez une variable de type Query named **project**.
2. Sélectionnez votre source GitLab de données et actualisez On Dashboard Load.
3. Sélectionnez le type de ressource Projets, Oui pour Owned, nom pour le champ d'affichage et ID pour le champ de valeur.
4. Choisissez Mettre à jour pour ajouter la variable au tableau de bord.
5. Ajoutez un nouveau panneau au tableau de bord et **\$project** utilisez-le comme identifiant de projet.

Maintenant, lorsque vous choisissez dans la liste déroulante, vous obtenez les résultats qui appartiennent à ce projet.

## Utiliser les transformations de Grafana pour répondre aux questions courantes

Maintenant que vous pouvez effectuer des GitLab requêtes de base pour trouver des validations, des problèmes, etc., vous pouvez utiliser Transformations pour visualiser, agréger, regrouper et joindre des ensembles de données, ainsi que de nombreux autres types de transformations pour transformer des résultats simples en réponses à des questions complexes. Vous trouverez ci-dessous quelques questions courantes et la manière d'utiliser les transformations pour y répondre.

Combien d'engagements/problèmes/déploiements par jour dans le cadre de mon projet ?

1. Ajoutez une requête. Sélectionnez Commits pour le type de ressource et ajoutez l'ID du projet.
2. Ajouter un nouveau groupe par transformation : pour Grouper par, sélectionnez `created_at_date` puis `calculate (Count) =id`
3. Choisissez la visualisation graphique.

Quel est le délai moyen pour résoudre les problèmes liés à mon projet ?

1. Ajoutez une requête. Sélectionnez Problèmes pour le type de ressource et ajoutez l'ID du projet.
2. Ajoutez un nouveau champ d'ajout à partir de la transformation du calcul : pour Mode, sélectionnez Binary Operation, pour Operation, sélectionnez `closed_at = created_at` et pour Alias, sélectionnez `resolution_time`.
3. Ajoutez un nouveau champ d'ajout à partir de la transformation du calcul : pour Mode, sélectionnez Binary Operation, pour Operation, sélectionnez `resolution_time/86400000` et pour Alias, sélectionnez `resolution_time`.

Pour Remplacer tous les champs, choisissez Vrai.

4. Choisissez la visualisation des statistiques.
  - Afficher = Calculer
  - Calcul = moyenne
  - Champs = `resolution_time`

## Connectez-vous à une source de données Honeycomb

La source de données Honeycomb vous permet d'interroger et de visualiser les métriques Honeycomb et de créer des liens vers les traces Honeycomb depuis Amazon Managed Grafana.

### Note

Cette source de données est réservée à Grafana Enterprise. Pour plus d'informations, consultez [Gérer l'accès aux plug-ins d'entreprise](#).

En outre, dans les espaces de travail qui prennent en charge la version 9 ou une version plus récente, cette source de données peut nécessiter l'installation du plug-in approprié. Pour plus d'informations, consultez [Étendez votre espace de travail avec des plug-ins](#).

### Limitations connues

- Cette source de données ne prend pas en charge les requêtes ad hoc.
- En raison des limites de l'API, l'éditeur de variables ne peut renvoyer que les 1 000 premières valeurs uniques pour une colonne sélectionnée.
- En raison des limites de l'API, la source de données ne peut interroger que les données des 7 derniers jours.

### Ajouter la source de données

1. Ouvrez la console Grafana dans l'espace de travail Amazon Managed Grafana et assurez-vous que vous êtes connecté.
2. Dans le menu latéral, sous Configuration (icône en forme de roue dentée), choisissez Sources de données.
3. Choisissez Add data source.
4. Sélectionnez Honeycomb dans la liste des sources de données.

### Note

Si le lien Sources de données n'apparaît pas dans le menu latéral, cela signifie que votre utilisateur actuel n'a pas le Admin rôle.

## Réglages en nid d'abeille

Name (Nom)	Description
Name	Le nom de la source de données. C'est ainsi que vous voyez la source de données dans les panneaux, les requêtes et Explore.
Honeycomb API key	La clé d'API que vous avez obtenue auprès de Honeycomb.
URL	URL de l'API Honeycomb. Par exemple, <code>https://api.honeycomb.io</code> .
Team	L'équipe Honeycomb associée à la clé d'API.

### Interrogez la source de données Honeycomb

Pour interroger les métriques, entrez des valeurs dans les champs de l'éditeur :

- Sélectionnez un jeu de données.
- La requête par défaut porte COUNT sur le jeu de données sélectionné.
- Pour affiner la requête, sélectionnez des valeurs pour l'un des champs restants, tels que Visualisation, Visualisation, Où, Contrainte, Grouper par, Trier par ou Limite.

### Modèles et variables

Pour ajouter une nouvelle variable de requête Honeycomb, consultez [Ajouter une variable de requête](#).

Vous pouvez créer des variables contenant des ensembles de données, des colonnes ou des valeurs de colonnes.

- Si aucun jeu de données n'est sélectionné, la variable contiendra des ensembles de données.
- Si seul un ensemble de données est sélectionné, la variable contiendra les noms de colonnes.
- Si un ensemble de données et une colonne sont sélectionnés, la variable contiendra les valeurs des colonnes. Les valeurs des colonnes peuvent être davantage limitées à l'aide des champs Where de l'éditeur.

## Afficher la requête dans l'interface utilisateur Honeycomb

Pour voir la requête que vous avez créée dans l'interface utilisateur Honeycomb depuis le panneau du tableau de bord, choisissez n'importe quel point du graphique, puis choisissez Ouvrir dans Honeycomb.

Pour voir la requête que vous avez créée dans l'interface utilisateur Honeycomb à partir de l'éditeur de requêtes, choisissez Ouvrir dans Honeycomb.

## Importer un tableau de bord pour Honeycomb

Pour importer un tableau de bord, consultez [Importation d'un tableau de bord](#).

Pour trouver vos tableaux de bord importés, choisissez Configuration, Sources de données.

Pour voir les tableaux de bord prédéfinis disponibles, choisissez la source de données Honeycomb, puis l'onglet Tableaux de bord.

## Se connecter à une source de données Jira

Obtenez une vue d'ensemble de votre processus de développement en combinant les données relatives aux problèmes de Jira avec les données de performance des applications provenant d'autres sources.

### Note

Cette source de données est réservée à Grafana Enterprise. Pour plus d'informations, consultez [Gérer l'accès aux plug-ins d'entreprise](#).

En outre, dans les espaces de travail qui prennent en charge la version 9 ou une version plus récente, cette source de données peut nécessiter l'installation du plug-in approprié. Pour plus d'informations, consultez [Étendez votre espace de travail avec des plug-ins](#).

- Créez des annotations en fonction de la création ou de la résolution des problèmes, pour voir la relation entre les problèmes et les indicateurs.
- Suivez les statistiques détaillées de Jira, telles que le délai moyen de résolution et le traitement des problèmes.

Pour utiliser la source de données Jira, vous devez disposer d'un compte Atlassian ayant accès à un projet Jira.

## Limitations connues

Les types de champs personnalisés issus des extensions Jira peuvent ne pas être pris en charge.

## Ajouter la source de données

1. Ouvrez la console Grafana dans l'espace de travail Amazon Managed Grafana et assurez-vous que vous êtes connecté.
2. Dans le menu latéral, sous Configuration (icône représentant une roue dentée), sélectionnez Sources de données.
3. Choisissez Add data source.

### Note

Si le lien Sources de données n'apparaît pas dans le menu latéral, cela signifie que votre utilisateur actuel n'a pas le Admin rôle.

4. Sélectionnez Jira dans la liste des sources de données.
5. Entrez les informations suivantes :
  - Dans Nom, entrez le nom de cette source de données Jira.
  - Pour URL, entrez l'URL racine de votre instance Atlassian, telle que. **https://bletchleypark.atlassian.net**
  - Pour Utilisateur, entrez une adresse e-mail pour le compte utilisateur/service.
  - Pour le jeton d'API, entrez un jeton d'API généré pour l'utilisateur.

## Interrogez la source de données Jira

Dans l'éditeur de requêtes Jira, vous pouvez sélectionner des champs et des problèmes de requête.

La source de données Jira interroge Jira pour des problèmes, qui peuvent être liés à des bogues, à des témoignages d'utilisateurs, à des tickets d'assistance ou à d'autres tâches dans Jira.

## Filter et afficher les problèmes

1. Choisissez Champs, choisissez le menu déroulant et utilisez la saisie anticipée pour sélectionner l'un des champs de votre instance Jira, y compris les champs personnalisés. Quelques champs à essayer :

- Résumé : nom du problème
  - Nom épique — L'épis à laquelle appartient un numéro
  - Estimation des points de scénario : nombre de points d'histoire estimés par l'équipe pour un problème
2. Filtrez ou triez les problèmes. Pour ce faire, entrez une expression JQL valide pour filtrer ou trier les problèmes en fonction de l'un de leurs champs tels que Project, Assignee ou Sprint avec le langage de requête Atlassian JQL.

À partir de là, vous pouvez afficher vos données dans un tableau ou utiliser les transformations de Grafana pour manipuler les données d'émission, exécuter des calculs ou transformer les données en un graphique de série chronologique. Pour plus d'informations, consultez [Appliquer une transformation](#).

### Requête de séries chronologiques

Pour afficher les données de séries chronologiques, choisissez un champ Date ainsi qu'un champ numérique, puis passez à la visualisation graphique. Par exemple : date de début du sprint, estimation du Story Point.

L'exemple précédent, en lui-même, n'est pas très utile. Le champ numérique peut être (et sera très probablement) calculé à partir des transformations. L'utilisation de l'option Grouper par transformation permettrait de regrouper par date de début du sprint et de résumer l'estimation des points du récit, ce qui permettrait de visualiser les points de récit au fil du temps par sprint. Pour plus d'informations sur les transformations, consultez [Appliquer une transformation](#).

### Modèles et variables

Pour ajouter une nouvelle variable de requête Jira, consultez [Ajouter une variable de requête](#). Utilisez votre source de données Jira comme source de données.

Vous pouvez définir des variables sur vos tableaux de bord et les référencer dans des expressions JQL. Par exemple, vous pouvez créer un tableau de bord de statut de projet et choisir entre des projets, ou un tableau de bord de statut épique et choisir différentes épopées, ou un tableau de bord d'état des tâches et choisir différents responsables.

Pour obtenir une liste dynamique de projets, d'épopées, de responsables, etc. parmi lesquels choisir, créez une variable de type Requête. Les variables de type requête utilisent JQL pour interroger



les problèmes et renvoyer des projets, des épopées, des destinataires ou tout ce qui concerne les problèmes. Voici un exemple :

Créez une variable assignée pour obtenir le statut des problèmes par personne assignée

1. Ajoutez une variable de type Query named **assignee**.
2. Sélectionnez le champ : Destinataire.
3. ) Facultatif) Ajoutez un filtre JQL project = « votre projet ».
4. Choisissez Exécuter pour afficher la liste des personnes assignées.
5. Choisissez Mettre à jour pour ajouter la variable au tableau de bord.
6. Ajoutez un nouveau panneau au tableau de bord et modifiez le JQL pour filtrer en utilisant votre nouvelle variable assignee = \$assignee.

Désormais, lorsque vous choisissez dans la liste déroulante, vous ne voyez que les problèmes assignés à cet utilisateur.

Les variables à valeurs multiples permettent de sélectionner plusieurs options et peuvent être utilisées dans le cadre de la clause IN. Par exemple, assignee IN (\$assignee).

Utiliser les transformations de Grafana pour répondre aux questions courantes

Les macros sont des variables qui font référence à la fenêtre temporelle du tableau de bord afin que vous puissiez filtrer les problèmes uniquement dans la plage de la fenêtre du tableau de bord. Il existe 2 macros :

- \$\_\_timeFrom
- \$\_\_timeTo.

L'exemple de requête JQL suivant filtre les problèmes créés dans la fenêtre horaire du tableau de bord : `createdDate >= $__timeFrom AND createdDate <= $__timeTo`

Tirez le meilleur parti de la source de données

L'utilisation des transformations et des autres fonctionnalités intégrées de Grafana peut vous aider à visualiser de manière significative vos données Jira.

## Utiliser des transformations pour améliorer JQL

Bien qu'il existe de nombreuses transformations parmi lesquelles choisir dans Grafana, les suivantes constituent une puissante augmentation qui donne à JQL certaines des fonctionnalités/pouvoirs du SQL.

**Grouper par** Cette transformation fournit une fonctionnalité clé qui ne fait pas partie de la syntaxe Jira JQL standard : le regroupement. À l'aide de la transformation Grouper par, vous pouvez les regrouper par sprints ou autres champs de problèmes, et les agréger par groupe pour obtenir des indicateurs tels que la vélocité et les estimations de points narratifs par rapport à la réalisation réelle d'un sprint.

**Jointure externe** Comme pour les jointures SQL, vous pouvez joindre deux requêtes ou plus par le biais de champs communs. Cela permet de combiner des ensembles de données issus de requêtes et d'utiliser d'autres transformations pour calculer des valeurs à partir de plusieurs requêtes/ensembles de données.

**Ajouter un champ à partir d'un calcul** Semblable aux expressions SQL, cette transformation permet d'ajouter de nouveaux champs à votre jeu de données en fonction des calculs d'autres champs. Les champs utilisés dans le calcul peuvent provenir d'une seule requête ou de requêtes que vous avez réunies. Vous pouvez également enchaîner des calculs et effectuer des calculs à partir de champs calculés.

## Utiliser les transformations de Grafana pour répondre aux questions courantes

Vous pouvez utiliser les transformations pour visualiser, agréger, regrouper et joindre des ensembles de données, ainsi que de nombreux autres types de transformations pour transformer des résultats simples en réponses à des questions complexes.

### Comment afficher la vélocité par sprint ?

1. Sélectionnez les champs : nom du sprint, estimation des points narratifs.
2. Ajoutez un filtre JQL : `project = "Your Project" AND type != epic AND status = done order by created ASC`
3. Ajouter un groupe par transformation :
  - Nom du sprint | Grouper par
  - Estimation des points narratifs | Calculer | Total
4. Choisissez la visualisation Bar Gauge.

Comment puis-je montrer ce qui a été terminé par rapport à ce qui a été estimé lors d'un sprint ?

1. Ajoutez une requête. Sélectionnez d'abord les champs : nom du sprint, date de début du sprint, estimation des points du scénario.

Ajoutez ensuite un filtre JQL : `project = 'Your Project' AND type != epic`

2. Ajoutez une deuxième requête. Sélectionnez d'abord les champs : nom du sprint, date de début du sprint, estimation des points du scénario.

Ajoutez ensuite un filtre JQL : `project = 'Your Project' AND type != epic AND status = done`

3. Ajouter un groupe par transformation :
  - Nom du sprint | Grouper par
  - Date de début du sprint | Regrouper par
  - Estimation des points narratifs | Calculer | Total
4. Choisissez la visualisation graphique.

Quel est le délai moyen pour résoudre les problèmes de mon projet ?

1. Ajoutez une requête. Sélectionnez d'abord les champs : créé, statut, catégorie modifiée.

Ajoutez ensuite un filtre JQL : `project = 'Your Project' AND type != epic AND status = done`

2. Ajouter une transformation : Ajouter un champ à partir du calcul
  - Mode = Réduire la ligne
  - Calcul = Différence
3. Ajouter une transformation : Ajouter un champ à partir du calcul
  - Mode = Opération binaire
  - Fonctionnement = Différence/86000000
  - Alias = Jours
4. Ajouter une transformation : organiser les champs
  - Masquer un champ différent
5. Ajouter une transformation : filtrer les données par valeurs

- Type de filtre = Inclure
  - conditions = Correspond à n'importe laquelle
    - Champ = jours | Match = est supérieur | Valeur = 1
6. Ajouter une transformation : Réduire
- Mode = série par lignes
  - Calculs = moyenne
7. Choisissez la visualisation des statistiques.

## Connect à une source de données MongoDB

La source de données MongoDB vous permet de visualiser les données de MongoDB dans Amazon Managed Grafana.

### Note

Cette source de données est réservée à Grafana Enterprise. Pour plus d'informations, consultez [Gérer l'accès aux plug-ins d'entreprise](#).

En outre, dans les espaces de travail qui prennent en charge la version 9 ou une version plus récente, cette source de données peut nécessiter l'installation du plug-in approprié. Pour plus d'informations, consultez [Étendez votre espace de travail avec des plug-ins](#).

## Utilisation

### Éditeur de requête

L'éditeur de requêtes prend en charge la même syntaxe que le MongoDB Shell, avec certaines limitations : \* Vous ne pouvez exécuter qu'une seule commande/requête. \* Seules les commandes de lecture sont prises en charge : find et aggregate \* La plupart des constructeurs d'objets ne sont pas pris en charge (à l'exception de IsoDate, qui est pris en charge)

L'éditeur développe la syntaxe MongoDB Shell de la manière suivante :

- Sélection de la base de données — Vous pouvez fournir le nom de la base de données à la place du « db » normal :

**Note**

Vous pouvez toujours utiliser « db ». Il fera référence à la base de données par défaut dans votre chaîne de connexion.

```
sample_mflix.movies.find()
```

- Tri agrégé — Normalement, le tri s'effectue par une étape dans le pipeline d'agrégation, mais le niveau gratuit de MongoDB Atlas ne permet pas le tri. Nous avons étendu la syntaxe pour l'autoriser à ceux qui utilisent le niveau gratuit.

**Note**

MongoDB n'effectue pas le tri avec cette syntaxe. Le tri s'effectue une fois que les résultats ont été demandés dans la collection.

```
sample_mflix.movies.aggregate({}).sort({"time": 1})
```

- Avec un éditeur vide, Ctrl + Space affichera une sélection de toutes les bases de données disponibles.
- La saisie d'un point après la base de données affichera une sélection de toutes les collections disponibles pour cette base de données.
- La saisie d'un point après la collection affichera les méthodes de requête disponibles.
- La saisie d'un point après la méthode de requête affichera des fonctions supplémentaires : trier/limiter.

## Exécution de la requête

Appuyez sur Cmd + S pour exécuter la requête

## Séries chronologiques

Lors de la visualisation de données de séries chronologiques, le plugin doit savoir quel champ utiliser comme heure. Projetez simplement le champ avec un alias de nom « time ». Le type de données du champ doit être une date.

Vous pouvez forcer les types de données non datés à ce jour. Cela permettra d'utiliser des champs autres que la date comme heure de la série chronologique. L'exemple suivant montre comment convertir le champ int « année » en une date projetée sous forme d' « heure » à l'aide de l'opérateur de dateFromParts pipeline MongoDB \$.

```
sample_mflix.movies.aggregate([
  {"$match": { "year": {"$gt" : 2000} }},
  {"$group": { "_id": "$year", "count": { "$sum": 1 } }},
  {"$project": { "_id": 0, "count": 1, "time": { "$dateFromParts": {"year": "$_id",
    "month": 2} } } }
])
).sort({"time": 1})
```

## Diagnostic

### [Commandes de diagnostic](#)

Les commandes de diagnostic suivantes sont actuellement prises en charge : « stats », « ServerStatus », « replSetGetStatus », « GetLog », « ConnectionStatus », « connPoolStats », « BuildInfo », « DBStats », « HostInfo », « LockInfo »

### Exemples :

```
admin.connectionStatus() // run the connectionStatus command
admin.connectionStatus({"authInfo.authenticatedUserRoles": 1}) // run and only return
the "authInfo.authenticatedUserRoles" field
admin.connPoolStats({arg: "pool"}) // run the connPoolStats command and pass 1
argument
admin.serverStatus({args: {repl: 0, metrics:0}}) // run the serverStatus command and
pass multiple args
```

## Macros

Vous pouvez faire référence à la plage horaire du tableau de bord dans vos requêtes.

- `$_timeFrom` — une macro qui référence l'heure de début du tableau de bord
- `$_timeTo` — une macro qui référence l'heure de fin du tableau de bord

```
$_timeTo - `` ` sample_mflix.movies.find({released: {$gt:
"$_timeFrom"}}).sort({year: 1})
```

## Variables du modèle

MongoDB soutient l'idée des « variables composées », qui vous permettent d'utiliser une variable sous forme de variables multiples pour effectuer des filtres multiclés complexes.

Pour créer une variable composée, utilisez la convention de dénomination qui consiste à diviser les variables en utilisant des traits de soulignement (doivent commencer par un trait de soulignement) : `_var1_var2` lors de la requête, la réponse doit être au format suivant : `val1-val2`

Exemple : je souhaite filtrer les résultats en fonction du nom du film et de l'année.

1. Créez une variable de type Query : `_movie_year`
2. Définissez la variable query sur une requête qui renverra un tableau d'éléments avec une propriété ciné-année, comme indiqué dans l'exemple suivant.

```
// Example sample_mflix.movies.aggregate([
  {"$match": {year: {"$gt": 2011}}},
  {"$project": {_id: 0, movie_year: {"$concat":
    ["$title", " - ", {"$toString": "$year"}]}}}
])
```

```
// [{"movie-year": "Ted - 2016"},
  {"movie-year": "The Terminator -
  1985"}]
```

3. Dans votre requête, vous pouvez désormais référencer « Movie » et « Year » en tant que variables de modèle distinctes en utilisant la syntaxe « `$_variable` ».

## Utilisation de filtres ad hoc

En plus de la variable standard de type « filtre ad hoc », quel que soit son nom, une deuxième variable auxiliaire doit être créée. Il doit s'agir d'un type « constant » avec le nom « `mongodb_adhoc_query`` et une valeur compatible avec l'éditeur de requêtes. Le résultat de la requête sera utilisé pour renseigner les filtres sélectionnables. Vous pouvez choisir de masquer cette variable car elle ne sert à rien d'autre.

```
sample_mflix.movies.aggregate([\n  {"$group": { "_id": "$year"}},\n  {"$project": { "year": "$_id","_id":\n    0 }} ] )
```

## Connectez-vous à une source de données New Relic

Cette section couvre New Relic [APM](#) et [Insights for Grafana](#).

### Note

Cette source de données est réservée à Grafana Enterprise. Pour plus d'informations, consultez [Gérer l'accès aux plug-ins d'entreprise](#).

En outre, dans les espaces de travail qui prennent en charge la version 9 ou une version plus récente, cette source de données peut nécessiter l'installation du plug-in approprié. Pour plus d'informations, consultez [Étendez votre espace de travail avec des plug-ins](#).

## Fonctionnalités

- Variables du modèle
  - Noms des métriques
  - Valeurs de métriques
- Annotations
- Aliasage
  - Noms des métriques
  - Valeurs de métriques
- Filtres ad hoc
  - Non pris en charge actuellement



- [Alerte](#)

## Configuration

Ajoutez la source de données en remplissant les champs de votre clé d'[API d'administration, de votre clé d'API personnelle](#) et de votre [identifiant de compte](#).

## Utilisation

### Types de services

- Métriques ; [pour interroger New Relic APM via l'API REST de New Relic](#).
- Insights ; [pour interroger New Relic Insights via NRQL](#).

## Alias

Vous pouvez combiner du texte brut avec les variables suivantes pour produire une sortie personnalisée.

Variable	Description	Exemple de valeur
<code>\$_nr_metric</code>	Nom de la métrique	Temps CPU/utilisateur
<code>\$_nr_metric_value</code>	Valeurs de métriques	valeur_moyenne

Par exemple :

```
<para>
  Server: $_nr_server Metric: $_nr_metric
</para>
<programlisting>
```

## Modèles et variables

1. Créez une variable de modèle pour votre tableau de bord. Pour plus d'informations, consultez [Modèles et variables](#).
2. Sélectionnez le type « Requête ».

3. Sélectionnez la source de données « New Relic ».
4. Formulez une requête à l'aide des points de terminaison relatifs de [l'API REST](#) (à l'exception des extensions de fichier).

Liste des applications disponibles :

```
<para>
  applications
</para>
<programlisting>
```

Liste des métriques disponibles pour une application :

```
<para>
  applications/{application_id}/metrics
</para>
<programlisting>
```

## Macros NRQL

Pour améliorer l'expérience d'écriture lors de la création de requêtes NRQL (New Relic Query Language), l'éditeur prend en charge les macros prédéfinies :

- `$_timeFilter(ou[[timeFilter]])` interpolera en `SINCE <from> UNTIL <to>`; fonction de la plage de temps de votre tableau de bord.

Exemple :

```
<para>
  SELECT average(value) FROM $event_template_variable
  $_timeFilter TIMESERIES
</para>
<programlisting>
```

Pour plus d'informations sur l'utilisation des macros et des variables de modèle, consultez la section d'aide de l'éditeur.

## Événements d'alerte

Sélectionnez votre source de données New Relic et définissez des filtres supplémentaires. Si aucun filtre n'est défini, tous les événements seront renvoyés.

Si vous souhaitez filtrer les événements par ID d'entité, utilisez des variables de modèle car vous pourrez sélectionner le nom de l'entité au lieu de l'ID. Par exemple, pour filtrer les événements d'une application particulière, créez une variable `_$app_` qui récupère une liste d'applications et l'utilise comme filtre d'ID d'entité.

## Événements de déploiement

Le champ ID de candidature est obligatoire.

## Se connecter à une source de données Oracle Database

### Note

Cette source de données est réservée à Grafana Enterprise. Pour plus d'informations, consultez [Gérer l'accès aux plug-ins d'entreprise](#).

En outre, dans les espaces de travail qui prennent en charge la version 9 ou une version plus récente, cette source de données peut nécessiter l'installation du plug-in approprié. Pour plus d'informations, consultez [Étendez votre espace de travail avec des plug-ins](#).

## Ajouter la source de données

Sélectionnez Sources de données dans le panneau de gauche de Grafana.

Sélectionnez Ajouter une source de données :

Entrez **oracle** pour trouver la source de données.

Entrez les détails du serveur Oracle.

Entrez un nom d'hôte (ou adresse IP) ainsi que le numéro de port, le nom d'utilisateur et le mot de passe pour vous connecter.

Avec l'option `tnsnames`, toute entrée valide trouvée dans votre fichier de configuration `tnsnames.ora` peut être utilisée, ainsi que l'authentification de base.

Similaire à l'exemple précédent, mais en utilisant Kerberos pour l'authentification. Consultez le guide de configuration spécifique à Kerberos pour plus de détails sur la façon de configurer le système d'exploitation ou le conteneur docker pour utiliser Kerberos.

Modifiez éventuellement le fuseau horaire utilisé pour vous connecter au serveur Oracle et à utiliser par les macros adaptées au fuseau horaire. Le paramètre par défaut est UTC.

Enregistrez et testez la source de données, vous devriez voir un message vert avec « Connexion à la base de données OK »

## Utilisation

### Macros

Pour simplifier la syntaxe et autoriser les parties dynamiques, telles que les filtres de plage de dates, la requête peut contenir des macros. Le nom de colonne doit être placé entre guillemets (").

Exemple de macro	Description
<code>*\$__time (DateColumn) *   Sera remplacé par une expression pour renommer la colonne en `time`. Par exemple, `DateColumn as time` * <code> \$__timeEpoch (DateColumn) *</code></code>	Sera remplacée par une expression pour renommer la colonne <code>time</code> et convertir la valeur en horodatage Unix (en millisecondes).
<code>*\$__TimeFilter (DateColumn) *   Sera remplacé par un filtre de plage de temps utilisant le nom de colonne spécifié. Par exemple, `DateColumn BETWEEN TO_DATE ('19700101', 'yyyymmdd') + (1/24/60/60/1000) * 1500376552001 ET TO_DATE ('19700101', 'yyyymmdd') + (1/24/60/60/1000) * 1500376552002` * <code> \$__TimeFrom () *</code></code>	Sera remplacé par le début de la sélection d'heure actuellement active convertie en type de DATE données. Par exemple, <code>TO_DATE('19700101', 'yyyymmdd') + (1/24/60/60/1000) * 1500376552001</code> .
<code>*\$__TimeTo () *   Sera remplacé par la fin de la sélection d'heure actuellement active convertie en type de données `DATE`. * <code> \$__timeGroup (colonne de date, « 5 m ») *</code></code>	Sera remplacée par une expression utilisable dans la clause GROUP BY.
<code>*\$__timeGroup (DateColumn, « 5m » [, valeur de remplissage]) *</code>	Sera remplacée par une expression utilisable dans la clause GROUP BY. La fourniture d'une

Exemple de macro	Description
	valeur FillValue NULL ou d'une valeur flottante remplira automatiquement les séries vides dans la plage de temps avec cette valeur. Par exemple, <code>timeGroup createdAt, '1 m', 0. \$__TimeGroup (colonne de date, « 5 m », 0) *</code> .
<code>*timeGroup (dateColumn, '5 m', NULL) *   Same as above but NULL will be used as a value for missing C'est à nous de le faire. \$__TimeGroup (DateColumn, « 5m », précédent) *</code>	Comme ci-dessus, mais la valeur précédente de cette série sera utilisée comme valeur de remplissage si aucune valeur n'a été vue mais que la valeur NULL sera utilisée.
<code>*\$__unixEpochFilter (DateColumn) *   Sera remplacé par un filtre de plage de temps utilisant le nom de colonne spécifié avec les heures représentées par un horodatage Unix (en millisecondes). Par exemple, `DateColumn &gt;= 1500376552001 ET DateColumn &lt;= 1500376552002` *\$__ () * unixEpochFrom</code>	Sera remplacé par le début de la sélection d'heure actuellement active sous forme d'horodatage Unix. Par exemple, <code>1500376552001</code> .
<code>*\$__unixEpochTo()*</code>	Sera remplacé par la fin de la sélection d'heure actuellement active sous forme d'horodatage Unix. Par exemple, <code>1500376552002</code> .

Le plugin prend également en charge la notation à l'aide d'accolades. `{}` Utilisez cette notation lorsque des requêtes sont nécessaires dans les paramètres.

#### Note

Utilisez un type de notation par requête. Si la requête nécessite des accolades, toutes les macros de la requête doivent utiliser des accolades.

```
$__timeGroup{"dateColumn", '5m'}
```

```
$__timeGroup{SYS_DATE.UTC("SDATE"), '5m'}  
$__timeGroup{FROM_TZ(CAST("SDATE" as timestamp), 'UTC'), '1h'}
```

L'éditeur de requêtes possède un lien SQL généré qui s'affiche après l'exécution d'une requête, en mode édition du panneau. Lorsque vous choisissez le lien, il se développe et affiche la chaîne SQL interpolée brute qui a été exécutée.

## Requêtes de table

Si l'option `Formatter` en tant que requête est définie sur `Table`, vous pouvez essentiellement effectuer n'importe quel type de requête SQL. Le panneau du tableau affiche automatiquement les résultats des colonnes et lignes renvoyées par votre requête. Vous pouvez contrôler le nom des colonnes du panneau `Table` à l'aide de la syntaxe `as` SQL classique de sélection des colonnes.

## Requêtes de séries chronologiques

Si vous définissez `Format` en fonction de la série chronologique, pour une utilisation dans le panneau graphique par exemple, la requête doit renvoyer une colonne nommée `time` qui renvoie soit une date SQL, soit un type de données numérique représentant l'époque Unix en secondes. Grafana interprète les colonnes `DATE` et `TIMESTAMP` sans fuseau horaire explicite en UTC. Toute colonne sauf `time` et `metric` est traitée comme une colonne de valeur. Vous pouvez renvoyer une colonne nommée `metric` qui est utilisée comme nom de métrique pour la colonne de valeurs.

L'exemple de code suivant montre la `metric` colonne.

```
SELECT  
  $__timeGroup("time_date_time", '5m') AS time,  
  MIN("value_double"),  
  'MIN' as metric  
FROM test_data  
WHERE $__timeFilter("time_date_time")  
GROUP BY $__timeGroup("time_date_time", '5m')  
ORDER BY time
```

## Plus de requêtes — en utilisant `oracle-fake-data-gen`

```
SELECT  
  $__timeGroup("createdAt", '5m') AS time,  
  MIN("value"),
```

```
'MIN' as metric
FROM "grafana_metric"
WHERE $__timeFilter("createdAt")
GROUP BY $__timeGroup("createdAt", '5m')
ORDER BY time
```

L'exemple de code suivant montre une série chronologique de Fake Data.

```
SELECT
  "createdAt",
  "value"
FROM "grafana_metric"
WHERE $__timeFilter("createdAt")
ORDER BY "createdAt" ASC
```

```
SELECT
  "createdAt" as time,
  "value" as value
FROM "grafana_metric"
WHERE $__timeFilter("createdAt")
ORDER BY time ASC
```

L'exemple suivant montre un résultat de tableau utile.

```
select tc.table_name Table_name
,tc.column_id Column_id
,lower(tc.column_name) Column_name
,lower(tc.data_type) Data_type
,nvl(tc.data_precision,tc.data_length) Length
,lower(tc.data_scale) Data_scale
,tc.nullable nullable
FROM all_tab_columns tc
,all_tables t
WHERE tc.table_name = t.table_name
```

## Création de modèles

Au lieu de coder en dur des éléments tels que le nom du serveur, de l'application et du capteur dans vos requêtes métriques, vous pouvez utiliser des variables à leur place. Les variables sont affichées

sous forme de boîtes de sélection déroulantes en haut du tableau de bord. Ces listes déroulantes permettent de modifier facilement les données affichées dans votre tableau de bord.

### Variable de requête

Si vous ajoutez une variable de modèle de ce type `Query`, vous pouvez écrire une requête Oracle qui peut renvoyer des éléments tels que des noms de mesures, des noms de clés ou des valeurs clés affichés sous forme de zone de sélection déroulante.

Par exemple, vous pouvez avoir une variable contenant toutes les valeurs de la `hostname` colonne d'une table si vous spécifiez une requête de ce type dans le paramètre `Query` de la variable de modèle.

```
SELECT "hostname" FROM host
```

Une requête peut renvoyer plusieurs colonnes et Grafana créera automatiquement une liste à partir de celles-ci. Par exemple, la requête suivante renverra une liste contenant les valeurs de `hostname` et `hostname2`.

```
SELECT "host.hostname", "other_host.hostname2" FROM host JOIN other_host ON host.city = other_host.city
```

Pour utiliser des macros dépendantes d'une plage de temps, comme `$__timeFilter("time_column")` dans votre requête, le mode d'actualisation de la variable de modèle doit être défini sur `On Time Range Change`.

```
SELECT "event_name" FROM event_log WHERE $__timeFilter("time_column")
```

Une autre option est une requête qui permet de créer une variable clé/valeur. La requête doit renvoyer deux colonnes nommées `__text` et `__value`. La valeur de la `__text` colonne doit être unique (si elle ne l'est pas, c'est la première valeur qui est utilisée). Les options de la liste déroulante comporteront un texte et une valeur qui vous permettront d'avoir un nom convivial sous forme de texte et un identifiant comme valeur. L'exemple de code suivant montre une requête avec `hostname` comme texte et `id` comme valeur.



```
SELECT "hostname" AS __text, "id" AS __value FROM host
```

Vous pouvez également créer des variables imbriquées. Par exemple, si vous aviez une autre variable nommée `region`. Vous pouvez alors faire en sorte que la variable `hosts` n'affiche que les hôtes de la région actuellement sélectionnée avec une requête comme celle-ci (s'il s'agit d'une variable à valeurs multiples, utilisez l'opérateur de IN comparaison plutôt que de la comparer = à plusieurs valeurs).

```
SELECT "hostname" FROM host WHERE region IN('$region')
```

### Utilisation de variables dans les requêtes

Les valeurs des variables de modèle ne sont citées que lorsque la variable de modèle est un `multi-value`.

Si la variable est une variable à valeurs multiples, utilisez l'opérateur de IN comparaison plutôt que de = la comparer à plusieurs valeurs.

Il existe deux syntaxes :

`$(varname)` Exemple avec une variable de modèle nommée `hostname` :

```
SELECT
  "atimestamp" as time,
  "aint" as value
FROM table
WHERE $__timeFilter("atimestamp") AND "hostname" IN('$(hostname)')
ORDER BY "atimestamp" ASC
```

`[[varname]]` Exemple avec une variable de modèle nommée `hostname` :

```
SELECT
  "atimestamp" as time,
  "aint" as value
FROM table
WHERE $__timeFilter("atimestamp") AND "hostname" IN('[[hostname]]')
ORDER BY atimestamp ASC
```

## Connectez-vous à une source de données Salesforce

### Note

Cette source de données est réservée à Grafana Enterprise. Pour plus d'informations, consultez [Gérer l'accès aux plug-ins d'entreprise](#).

En outre, dans les espaces de travail qui prennent en charge la version 9 ou une version plus récente, cette source de données peut nécessiter l'installation du plug-in approprié. Pour plus d'informations, consultez [Étendez votre espace de travail avec des plug-ins](#).

La source de données Salesforce vous permet de visualiser les données de Salesforce dans Amazon Managed Grafana.

Pour utiliser cette source de données, vous devez disposer d'un compte [Salesforce](#) et d'une [application connectée Salesforce](#).

### Limitations connues

- Les filtres ad hoc ne sont pas encore pris en charge.
- Seules les requêtes SOQL et les données accessibles via SOQL sont actuellement prises en charge. Les formats de requête SOSL et SAQL ne sont pas encore pris en charge.

### Réglages requis

Les paramètres suivants sont obligatoires.

### Note

Le plugin utilise actuellement le flux de nom d'utilisateur-mot de passe OAuth 2.0. L'URL de rappel requise dans l'application connectée n'est pas utilisée. Ainsi, vous pouvez le définir sur n'importe quelle URL valide.

Name (Nom)	Description
Enable OAuth settings	Vous devez vérifier cela pour activer OAuth.
Callback URL	Non utilisé dans ce plugin, vous pouvez donc spécifier n'importe quelle URL valide.
Select OAuth Scopes (minimum requirements)	Accédez à vos données et gérez-les (API).
Require Secret for Refresh Token Flow	Vous pouvez l'activer ou le désactiver.

## Ajouter la source de données

1. Ouvrez la console Grafana dans l'espace de travail Amazon Managed Grafana et assurez-vous que vous êtes connecté.
2. Dans le menu latéral, sous Configuration (icône en forme de roue dentée), choisissez Sources de données.
3. Choisissez Add data source.

### Note

Si le lien Sources de données n'apparaît pas dans le menu latéral, cela signifie que votre utilisateur actuel n'a pas le Admin rôle.

4. Sélectionnez Salesforce dans la liste des sources de données.
5. Entrez les informations suivantes :
  - Dans Nom d'utilisateur, entrez le nom d'utilisateur du compte Salesforce que vous souhaitez utiliser pour vous connecter et interroger Salesforce.
  - Dans Mot de passe, entrez le mot de passe de cet utilisateur.
  - Pour le jeton de sécurité, entrez le jeton de sécurité pour cet utilisateur.
  - Pour Consumer Key, entrez A Consumer Key pour vous connecter à Salesforce. Vous pouvez l'obtenir depuis votre application Salesforce Connected.
  - Pour Consumer Secret, saisissez A Consumer secreta pour vous connecter à Salesforce. Vous pouvez l'obtenir depuis votre application Salesforce Connected.
  - Pour Utiliser le bac à sable, sélectionnez cette option si vous souhaitez utiliser un bac à sable Salesforce.

Interrogez la source de données Salesforce

L'éditeur de requêtes prend en charge les modes Générateur de requêtes et Éditeur SOQL. SOQL est l'abréviation de [Salesforce Object Query Language](#).

Générateur de requêtes (Générateur SOQL)

Query Builder est une interface conviviale permettant de créer des requêtes SOQL. Si vous n'êtes pas habitué à écrire des requêtes SOQL, vous pouvez utiliser ce mode pour créer le SOQL afin d'interroger des objets Salesforce. Le champ FROM du générateur de requêtes fait référence à l'entité ou aux entités de Salesforce. Vous devez sélectionner le champ FROM avant toute autre opération dans le générateur de requêtes. Après avoir choisi le champ FROM, vous devez choisir le mode générateur. SOQL Builder prend actuellement en charge les modes suivants.

- **List**— Répertoriez les articles avec leurs champs dans la table/la force de vente sélectionnée. Utilisez ce mode pour obtenir des résultats tels que « Montrez-moi la liste des opportunités créées au cours de ce trimestre fiscal ainsi que leur nom, leur valeur et leur stade ».
- **Aggregate**— Agrégez les éléments dans une entité. Utilisez ce mode pour obtenir des résultats tels que « Comptez les opportunités créées le mois dernier ». ou « Quelle est la valeur totale des opportunités regroupées par nom d'étape ? »
- **Trend**— Afficher les résultats agrégés au fil du temps. Utilisez ce mode pour obtenir des résultats tels que « Comptez le nombre d'opportunités par » CreatedDate. ou « Quelle est la somme totale de la valeur regroupée par date de clôture des opportunités ? »

Après avoir choisi le mode **Entity/FROM** et dans l'éditeur de requêtes, créez votre requête à l'aide des options suivantes.

Champs	Applicable à	Descriptions
SELECT	ALL	Sélectionnez la liste des champs que vous souhaitez consulter. Pour la vue agrégée ou la vue des tendances, sélectionnez également la manière dont vous souhaitez agréger les valeurs.
WHERE	ALL	(Facultatif) Spécifiez les conditions du filtre. Les résultats sont filtrés en fonction des conditions que vous sélectionnez.
ORDER BY	LISTE, AGRÉGAT	(Facultatif) Sélectionnez le nom du champ et l'ordre de tri que vous souhaitez pour les résultats.
LIMIT	LISTE, AGRÉGAT	(Facultatif) Limitez le nombre de résultats renvoyés. La valeur par défaut est 100.
GROUP BY	AGGREGATE	(Facultatif) Sélectionnez le champ si vous souhaitez diviser la valeur agrégée par un champ spécifique.
CHAMP HORAIRE	TENDANCE	Spécifiez le champ de date selon lequel vous souhaitez regrouper vos résultats. Les résultats sont filtrés en fonction de la plage de sélection de temps de Grafana.

Lorsque vous configurez les champs précédents dans l'éditeur de requêtes, vous verrez également un aperçu du SOQL généré sous l'éditeur de requêtes. Si vous êtes bloqué par des restrictions dans le générateur de requêtes, vous pouvez passer en toute sécurité à l'éditeur SOQL, où vous pouvez personnaliser la requête SOQL générée.

### éditeur SOQL

L'éditeur SOQL brut offre la possibilité d'interroger des objets Salesforce via une requête SOQL brute. L'éditeur SOQL fournit des suggestions de saisie semi-automatique, telles que les entités disponibles par table et les champs correspondants. Utilisez Ctrl+Espace après SELECT ou WHERE

pour voir les entités disponibles par table. Vous pouvez voir les champs disponibles si vous entrez un point après le nom de l'entité.

## Raccourcis

Utilisez CTRL + ESPACE pour afficher la fin du code, qui indique les options contextuelles disponibles.

CMD + S exécute la requête.

## Requête sous forme de série chronologique

Effectuez une requête de série chronologique en attribuant un alias à un champ de date par rapport à l'heure, et un champ métrique à une métrique, puis en regroupant par métrique et par date. Voici un exemple :

```
SELECT sum(Amount) amount, CloseDate time, Type metric from Opportunity
group by Type, CloseDate
```

## Macros

Pour filtrer par plage horaire du tableau de bord, vous pouvez utiliser des macros dans vos requêtes SOQL :

- `$__timeFrom`— Sera remplacé par le début de la sélection d'heure actuellement active convertie en type de `time` données.
- `$__timeTo`— Sera remplacé par la fin de la sélection d'heure actuellement active convertie en type de `time` données.
- `$__quarterStart`— Le début du trimestre fiscal (dérivé des paramètres de l'année Salesforce fiscale).
- `$__quarterEnd`— La fin du trimestre fiscal (dérivée des paramètres de l'année Salesforce fiscale).

```
SELECT UserId, LoginTime from LoginHistory where LoginTime > $__timeFrom
```

## Modèles et variables

Pour ajouter une nouvelle variable de requête Salesforce, consultez [Ajouter une variable de requête](#). Utilisez votre source de données Salesforce comme source de données. Vous pouvez utiliser n'importe quelle requête SOQL ici.

Si vous souhaitez utiliser des paires nom/valeur, par exemple un identifiant et un nom d'utilisateur, renvoyez deux champs de votre requête SOQL. Le premier champ sera utilisé comme identifiant. Faites-le lorsque vous souhaitez filtrer par clé (ID, etc.) dans votre éditeur de requêtes SOQL.

Utilisez la variable dans vos requêtes SOQL à l'aide de la syntaxe variable. Pour plus d'informations, voir [Syntaxe variable](#).

## Connectez-vous à une source de données SAP HANA

[SAP HANA](#) est une base de données en mémoire à hautes performances qui accélère les décisions et les actions en temps réel basées sur les données. Il est développé et commercialisé par SAP. Le plug-in de source de données SAP HANA vous permet de connecter votre instance SAP HANA à Grafana.

Avec le plugin SAP HANA Grafana Enterprise, vous pouvez visualiser vos données SAP HANA aux côtés de toutes vos autres sources de données dans Grafana, ainsi que les données de log et de métrique dans leur contexte. Ce plugin inclut un éditeur de requêtes intégré, prend en charge les annotations et vous permet de définir des seuils d'alerte, de contrôler l'accès, de définir des autorisations, etc.

### Note

Cette source de données est réservée à Grafana Enterprise. Pour plus d'informations, consultez [Gérer l'accès aux plug-ins d'entreprise](#).

En outre, dans les espaces de travail qui prennent en charge la version 9 ou une version plus récente, cette source de données peut nécessiter l'installation du plug-in approprié. Pour plus d'informations, consultez [Étendez votre espace de travail avec des plug-ins](#).

## Fonctionnalités

- Éditeur de requêtes — Le plugin est livré avec un éditeur de requêtes SQL intégré avec surlignage syntaxique qui vous permet de visualiser des séries chronologiques ou des données de tables et de compléter automatiquement les macros Grafana de base.

- Autorisations relatives aux sources de données : contrôlez qui peut consulter ou interroger les données SAP HANA dans Grafana.
- Annotations — Superposez les événements ou les données SAP HANA sur n'importe quel graphe Grafana pour corréliser les événements avec d'autres données du graphique.
- Alertes — Définissez des magasins de métriques basés sur des alertes dans SAP HANA.
- Variables pour les requêtes — Créez des variables modèles dans Grafana, basées sur les données SAP HANA, et incluez des variables dans les requêtes SAP HANA pour rendre les tableaux de bord interactifs.

## Ajouter la source de données

1. Ouvrez la console Grafana dans l'espace de travail Amazon Managed Grafana et assurez-vous que vous êtes connecté.
2. Dans le menu latéral, sous Configuration (icône en forme de roue dentée), choisissez Sources de données.
3. Choisissez Add data source.

### Note

Si le lien Sources de données n'apparaît pas dans le menu latéral, cela signifie que votre utilisateur actuel n'a pas le Admin rôle.

4. Sélectionnez SAP HANA dans la liste des sources de données.
5. Dans l'éditeur Config, entrez les informations suivantes :
  - Pour Adresse du serveur, indiquez l'adresse de l'instance SAP HANA. Exemple : `xxxxxxxx-xxxx-xxxx-xxxxxxx.hana.trial-us10.hanacloud.ondemand.com`.
  - Pour le port du serveur, indiquez le port de l'instance SAP HANA.
  - Dans Nom d'utilisateur, entrez le nom d'utilisateur à utiliser pour vous connecter à l'instance SAP HANA.
  - Dans Mot de passe, entrez le mot de passe de cet utilisateur.
  - (Facultatif) Activez Ignorer la vérification TLS si vous souhaitez ignorer la vérification TLS.
  - (Facultatif) Activez l'authentification du client TLS si vous devez fournir un certificat client et une clé.



- (Facultatif) Activez avec certificat CA si vous souhaitez activer la vérification des certificats TLS auto-signés.
- (Facultatif) Dans Schéma par défaut, entrez le schéma par défaut à utiliser. Si vous omettez cela, vous devrez spécifier le schéma dans chaque requête.

## Accès et autorisations

Pour connecter Grafana à SAP HANA, utilisez des informations d'identification dédiées. Fournissez uniquement les autorisations requises à l'utilisateur. Créez d'abord un utilisateur restreint avec un nom d'utilisateur et un mot de passe. La requête suivante est un exemple de création d'un utilisateur restreint. Cette requête désactive également le changement de mot de passe forcé.

```
CREATE RESTRICTED USER <USER> PASSWORD <PASSWORD> NO FORCE_FIRST_PASSWORD_CHANGE;
```

Ensuite, autorisez l'utilisateur à connecter le système via des clients tels que Grafana avec les éléments suivants :

```
ALTER USER <USER> ENABLE CLIENT CONNECT;
```

Enfin, donnez à l'utilisateur l'accès aux vues, tables et schémas nécessaires.

```
ALTER USER <USER> GRANT ROLE PUBLIC;  
GRANT SELECT ON SCHEMA <SCHEMA> TO <USER>;
```

## Autorisations au niveau de l'utilisateur

Limitez l'accès à SAP HANA en cliquant sur l'onglet Autorisations de la page de configuration de la source de données pour activer les autorisations de source de données. Sur la page des autorisations, les administrateurs peuvent activer les autorisations et restreindre les autorisations de requête à des utilisateurs et à des équipes spécifiques.

## Éditeur de requête

Le plugin SAP HANA Grafana est livré avec un éditeur de requêtes SQL dans lequel vous pouvez saisir toutes les requêtes HANA. Si votre requête renvoie des données de séries chronologiques, vous pouvez les formater sous forme de séries chronologiques pour les visualiser dans un panneau graphique. L'éditeur de requêtes permet de compléter automatiquement les macros Grafana prises en charge et de mettre en évidence la syntaxe de votre requête SQL.

## Annotations

Vous pouvez utiliser les requêtes SAP HANA comme sources d'annotations Grafana. Votre requête d'annotation doit renvoyer au moins une colonne temporelle et une colonne de texte. Pour plus d'informations sur les annotations, consultez [Annotations](#).

Pour créer des annotations à partir de SAP HANA

1. Choisissez l'icône représentant un engrenage dans les paramètres du tableau de bord.
2. Dans le menu de gauche, choisissez Annotations, Nouveau.
3. Dans le menu déroulant Source de données, sélectionnez votre instance de source de données SAP HANA.
4. Dans le champ Requête, entrez une requête SAP HANA qui renvoie au moins un champ temporel et un champ de texte.
5. Dans le menu déroulant Format en tant que, sélectionnez Série chronologique.
6. Pour chaque annotation, configurez les champs From.

## Modèles et variables

Pour ajouter une nouvelle variable de requête SAP HANA, consultez [Ajouter une variable de requête](#). Utilisez votre source de données SAP HANA comme source de données.

L'exemple de requête suivant renvoie la liste distincte des éléments username de la users table.

```
select distinct("username") from "users"
```

### Note

Assurez-vous de ne sélectionner qu'une seule colonne dans votre requête variable. Si votre requête renvoie deux colonnes, la première colonne sera utilisée comme valeur d'affichage et la deuxième comme valeur réelle de la variable. Si votre requête renvoie plus de deux colonnes, elles seront rejetées.

## Modèles et variables

Vous pouvez utiliser n'importe quelle variable Grafana dans votre requête. Les exemples suivants montrent comment utiliser la variable unique/multiple dans votre requête.

```
-- For example, following query
select * from "users" where "city" = ${city}
-- will be translated into
select * from "users" where "city" = 'london'
--- where you can see ${city} variable translated into actual value in the variable
```

Tout comme le texte, les variables fonctionnent également pour les champs numériques. Dans l'exemple ci-dessous, il `${age}` s'agit d'une variable de zone de texte dans laquelle elle accepte des nombres puis est comparée au champ numérique du tableau.

```
select * from "users" where "age" > ${age}
--- wil be translated into
select * from "users" where "age" > '36'
```

Si votre variable renvoie plusieurs valeurs, vous pouvez l'utiliser dans l'inétat de la requête SAP HANA, comme ci-dessous. Notez les crochets qui entourent la variable pour que la `where in` condition soit valide dans SAP HANA.

```
select * from "users" where "city" in (${cities})
--- will be translated into
select * from "users" where "city" in ('london','perth','delhi')
--- where you can see ${cities} turned into a list of grafana variables selected.
--- You can also write the same query using shorthand notation as shown below
select * from "users" where "city" in (${cities})
```

## Macros

- `$__timeFilter(<time_column>)`— Applique la plage de temps de Grafana à la colonne spécifiée lorsqu'elle est utilisée dans la requête brute. Applicable aux colonnes de date/horodatage/longue durée.
- `$__timeFilter(<time_column>, <format>)`— Comme ci-dessus. Mais donne la possibilité de spécifier le format de la `time_column` stockée dans la base de données.
- `$__timeFilter(<time_column>, "epoch", <format>)`— Comme ci-dessus, mais peut être utilisé lorsque votre colonne de temps est en époque. Le format peut être l'un des suivants : « s », « ms » et « ns ».
- `$__fromTimeFilter(<time_column>)`— Comme ci-dessus, mais peut être utilisé lorsque votre colonne de temps est en époque. Le format peut être l'un des suivants : « s », « ms » et « ns ».

- `$__fromTimeFilter(<time_column>, <comparison_predicate>)`— Identique à ci-dessus, mais possibilité de spécifier `comparison_predicate`.
- `$__fromTimeFilter(<time_column>, <format>)`— Comme ci-dessus, mais possibilité de spécifier le format de la colonne de temps.
- `$__fromTimeFilter(<time_column>, <format>, <comparison_predicate>)`— Identique à ci-dessus, mais possibilité de spécifier `comparison_predicate`.
- `$__toTimeFilter(<time_column>)`— Renvoie la condition temporelle basée sur le temps de grafana sur un champ temporel.
- `$__toTimeFilter(<time_column>, <comparison_predicate>)`— Identique à ci-dessus, mais possibilité de spécifier `comparison_predicate`.
- `$__toTimeFilter(<time_column>, <format>)`— Comme ci-dessus, mais possibilité de spécifier le format de la colonne de temps.
- `$__toTimeFilter(<time_column>, <comparison_predicate>)`— Identique à ci-dessus, mais possibilité de spécifier `comparison_predicate`.
- `$__timeGroup(<time_column>, <interval>)`— Étend la colonne de temps en groupes d'intervalles. Applicable aux colonnes de date/horodatage/longue durée.

macro `$__timeFilter () <time_column>`

L'exemple suivant explique la `$__timeFilter(<time_column>)` macro :

```
- In the following example, the query
select ts, temperature from weather where $__timeFilter(ts)
--- will be translated into
select ts, temperature from weather where ts > '2021-02-24T12:52:48Z' AND ts <
'2021-03-24T12:52:48Z'
--- where you can see the grafana dashboard's time range is applied to the column ts in
the query.
```

macro `$__timeFilter (,) <time_column><format>`

Dans certains cas, les colonnes temporelles de la base de données sont stockées dans des formats personnalisés. L'exemple suivant explique la `$__timeFilter(<time_column>, <format>)` macro, qui permet de filtrer les horodatages personnalisés en fonction du sélecteur de temps de Grafana :

```
SELECT TO_TIMESTAMP("TS",'YYYYMMDDHH24MISS') AS METRIC_TIME , "VALUE" FROM "SCH"."TBL"
WHERE $__timeFilter("TS","YYYYMMDDHH24MISS") -- TS is in 20210421162012 format
SELECT TO_TIMESTAMP("TS",'YYYY-MON-DD') AS METRIC_TIME , "VALUE" FROM "SCH"."TBL" WHERE
$__timeFilter("TS","YYYY-MON-DD") -- TS is in 2021-JAN-15 format
```

Dans la macro, le format peut être l'un des formats HANA valides correspondant à votre colonne d'horodatage. Par exemple, YYYYMMDDHH24MISS est un format valide lorsque vos données sont stockées dans un 20210421162012 format.

macro `$__timeFilter (, « époque ») <time_column><format>`

Dans certains cas, les horodatages sont stockés sous forme d'horodatages d'époque dans votre base de données. L'exemple suivant explique la `$__timeFilter(<time_column>, "epoch" <format>)` macro qui permet de filtrer les horodatages d'époque en fonction du sélecteur de temps de Grafana. Dans la macro, le format peut être ms, s ou ns. S'il n'est pas spécifié, s sera traité comme format par défaut.

```
SELECT ADD_SECONDS('1970-01-01', "TIMESTAMP") AS "METRIC_TIME", "VALUE" FROM
"SCH"."TBL" WHERE $__timeFilter("TIMESTAMP","epoch") -- Example : TIMESTAMP field
stored in epoch_second format 1257894000
SELECT ADD_SECONDS('1970-01-01', "TIMESTAMP") AS "METRIC_TIME", "VALUE" FROM
"SCH"."TBL" WHERE $__timeFilter("TIMESTAMP","epoch","s") -- Example : TIMESTAMP field
stored in epoch_second format 1257894000
SELECT ADD_SECONDS('1970-01-01', "TIMESTAMP"/1000) AS "METRIC_TIME", "VALUE" FROM
"SCH"."TBL" WHERE $__timeFilter("TIMESTAMP","epoch","ms") -- Example : TIMESTAMP field
stored in epoch_ms format 1257894000000
SELECT ADD_SECONDS('1970-01-01', "TIMESTAMP"/1000000000) AS "METRIC_TIME", "VALUE" FROM
"SCH"."TBL" WHERE $__timeFilter("TIMESTAMP","epoch","ns") -- Example : TIMESTAMP field
stored in epoch_nanoseconds format 1257894000000000000
```

Au lieu d'utiliser le troisième argument du `$__timeFilter`, vous pouvez utiliser l'un des arguments `epoch_s`, `epoch_ms` ou `epoch_ns` comme deuxième argument.

```
SELECT ADD_SECONDS('1970-01-01', "TIMESTAMP"/1000) AS "METRIC_TIME", "VALUE" FROM
"SCH"."TBL" WHERE $__timeFilter("TIMESTAMP","epoch","ms")
-- is same as
SELECT ADD_SECONDS('1970-01-01', "TIMESTAMP"/1000) AS "METRIC_TIME", "VALUE" FROM
"SCH"."TBL" WHERE $__timeFilter("TIMESTAMP","epoch_ms")
```

Macros `$__fromTimeFilter ()` et `$__toTimeFilter ()`

La `$__fromTimeFilter()` macro s'étend à une condition sur un champ temporel en fonction du temps du sélecteur de temps de Grafana.

Cela accepte trois paramètres. Le premier paramètre est le nom du champ horaire. Vous pouvez passer `comparison_predicate` ou le format de la colonne de temps comme deuxième argument. Si vous souhaitez transmettre les deux, le format est le deuxième paramètre et utilisez `comparison_predicate` comme troisième paramètre.

<format>Si le format n'est pas spécifié, le plugin supposera que la colonne d'heure est de type `timestamp/date`. Si votre colonne d'heure est stockée dans un format autre que l'horodatage/la date, transmettez le format comme deuxième argument. <format>peut être l'un des formats `epoch_s`, `epoch_ms`, `epoch_ns` ou tout autre format personnalisé tel que `YYYY-MM-DD`.

<comparison\_predicate>paramètre optionnel. S'il n'est pas transmis, le plugin utilisera `>` comme prédicat de comparaison. <comparison\_predicate>peut être l'un des suivants `=`, `! =`, `<>`, `<`, `<=`, `>`, `>=`

`$__toTimeFilter()` fonctionne de la même manière que `$__fromTimeFilter()`. Au lieu d'utiliser Grafana de temps en temps, il l'utilisera au fil du temps. Le prédicat de comparaison par défaut sera également `<`.

`$__timeGroup(, ) <time_column><interval>`

Par exemple, la macro `$__timeGroup(timestamp,1h)` est étendue à `SERIES_ROUND` (« `timestamp` », « `INTERVAL 1 HOUR` ») dans la requête.

L'exemple suivant explique `$__timeGroup(<time_column>, <interval>)` macro.

```
SELECT $__timeGroup(timestamp,1h), "user", sum("value") as "value"
FROM "salesdata"
WHERE $__timeFilter("timestamp")
GROUP BY $__timeGroup(timestamp,1h), "user"
ORDER BY $__timeGroup(timestamp,1h) ASC
```

Ceci est traduit dans la requête suivante où il `$__timeGroup(timestamp,1h)` est développé dans `SERIES_ROUND("timestamp", 'INTERVAL 1 HOUR')`.

```
SELECT SERIES_ROUND("timestamp", 'INTERVAL 1 HOUR') as "timestamp", "user",
sum("value") as "value"
FROM "salesdata"
WHERE "timestamp" > '2020-01-01T00:00:00Z' AND "timestamp" < '2020-01-01T23:00:00Z'
```

```
GROUP BY SERIES_ROUND("timestamp", 'INTERVAL 1 HOUR'), "user"  
ORDER BY "timestamp" ASC
```

### Note

Lorsque vous utilisez la macro group by avec `$__timeGroup`, assurez-vous que vos champs de sélection et de tri portent le même nom que votre groupe par champ. Sinon, HANA risque de ne pas reconnaître la requête.

Si vous ne voulez pas coder en dur l'intervalle dans la fonction `$__timeGroup()`, vous pouvez laisser Grafana s'en charger en spécifiant `$__interval` comme intervalle. Grafana calculera cet intervalle à partir de la plage de temps du tableau de bord. Exemple de requête :

```
SELECT $__timeGroup(timestamp, $__interval), sum("value") as "value"  
FROM "salesdata"  
WHERE $__timeFilter("timestamp")  
GROUP BY $__timeGroup(timestamp, $__interval)  
ORDER BY $__timeGroup(timestamp, $__interval) ASC
```

Cette requête est traduite dans la requête suivante en fonction de la plage horaire du tableau de bord.

```
SELECT SERIES_ROUND("timestamp", 'INTERVAL 1 MINUTE'), sum("value") as "value"  
FROM "salesdata"  
WHERE "timestamp" > '2019-12-31T23:09:14Z' AND "timestamp" < '2020-01-01T23:17:54Z'  
GROUP BY SERIES_ROUND("timestamp", 'INTERVAL 1 MINUTE')  
ORDER BY SERIES_ROUND("timestamp", 'INTERVAL 1 MINUTE') ASC
```

## Alerte

Pour configurer une alerte SAP HANA dans Grafana

1. Créez un panneau graphique dans votre tableau de bord.
2. Créez une requête SAP HANA au format de série chronologique.
3. Choisissez l'onglet Alerte et spécifiez les critères d'alerte.
4. Choisissez Test Rule pour tester la requête d'alerte.
5. Spécifiez les destinataires des alertes, les messages et le traitement des erreurs.

## 6. Enregistrez le tableau de bord.

### Alertes sur les données autres que les séries chronologiques

Pour émettre une alerte sur des données autres que des séries chronologiques, utilisez la `TO_TIMESTAMP('${__to:date}')` macro pour transformer des métriques autres que des séries chronologiques en séries chronologiques. Cela convertira votre métrique en une requête de série chronologique à point unique. Le format de la requête est indiqué ci-dessous

```
SELECT TO_TIMESTAMP('${__to:date}'), <METRIC> FROM <TABLE#> WHERE <YOUR CONDITIONS>
```

Dans l'exemple suivant, une table comporte quatre champs appelés nom d'utilisateur, âge, ville et rôle. Ce tableau ne contient aucun champ horaire. Nous voulons avertir lorsque le nombre d'utilisateurs ayant le rôle de développeur est inférieur à trois.

```
SELECT TO_TIMESTAMP('${__to:date}'), count(*) as "count" FROM (  
  SELECT 'John' AS "username", 32 AS "age", 'Chennai' as "city", 'dev' as "role" FROM  
  dummy  
  UNION ALL SELECT 'Jacob' AS "username", 32 AS "age", 'London' as "city",  
  'accountant' as "role" FROM dummy  
  UNION ALL SELECT 'Ali' AS "username", 42 AS "age", 'Delhi' as "city", 'admin' as  
  "role" FROM dummy  
  UNION ALL SELECT 'Raja' AS "username", 12 AS "age", 'New York' as "city", 'ceo' as  
  "role" FROM dummy  
  UNION ALL SELECT 'Sara' AS "username", 35 AS "age", 'Cape Town' as "city", 'dev' as  
  "role" FROM dummy  
  UNION ALL SELECT 'Ricky' AS "username", 25 AS "age", 'London' as "city",  
  'accountant' as "role" FROM dummy  
  UNION ALL SELECT 'Angelina' AS "username", 31 AS "age", 'London' as "city", 'cxo' as  
  "role" FROM dummy  
) WHERE "role" = 'dev'
```

### Se connecter à une source ServiceNow de données

Il s'agit de la source de ServiceNow données utilisée pour se connecter aux ServiceNow instances.

#### Note

Cette source de données est réservée à Grafana Enterprise. Pour plus d'informations, consultez [Gérer l'accès aux plug-ins d'entreprise](#).



En outre, dans les espaces de travail qui prennent en charge la version 9 ou une version plus récente, cette source de données peut nécessiter l'installation du plug-in approprié. Pour plus d'informations, consultez [Étendez votre espace de travail avec des plug-ins](#).

## Fonctionnalités

- Requêtes
  - Requêtes d'API Stat
  - Requêtes d'API de table
    - Incidents, modifications et tout autre tableau
- Alerts (Alertes)
- Annotations (fonctionnalité bêta)
- Variables du modèle

## Configuration

Sélectionnez les sources de données dans le panneau de gauche de Grafana.

Sélectionnez Ajouter une source de données :

Entrez **servicenow** pour trouver le plug-in de source de données :

Entrez ServiceNow l'URL :

Choisissez Enregistrer et tester. Vous devriez voir un message vert avec « ServiceNow Connexion OK ».

## Exemples de tableaux de bord

Des tableaux de bord prédéfinis sont inclus dans le plugin et peuvent être importés via la page de configuration de la source de données, sous l'onglet Tableaux de bord.

## Utilisation

Il existe deux manières de renvoyer des données dans l'éditeur de requêtes.

- API de tableau
- API agrégée

Les utilisateurs peuvent actuellement choisir entre interroger des tables prédéfinies, telles que les suivantes :

- Modifications
- Incidents

Ou, à partir dev1.4.0, une liste de tables et de champs pilotée par l'API utilisant l'option Autre (tableau personnalisé). Cette option vous permet d'interroger les données figurant dans n'importe quelle table accessible à l'utilisateur utilisé pour configurer la source de ServiceNow données.

L'option Tableau personnalisé doit prendre en charge les mêmes fonctionnalités que les listes de tables prédéfinies.

### Requêtes TableAPI

La TableAPI renvoie des données pouvant être affichées dans un panneau de tableau. Il permet une sélection ordonnée des champs à afficher ainsi que des options de filtrage. L'éditeur de requêtes fournit également un champ pour limiter le nombre de lignes renvoyées par une requête.

Exemple de tableau affichant les résultats de la requête précédente.

#### Afficher

La ligne Afficher fournit un sélecteur pour un champ à afficher. Plusieurs champs peuvent également être spécifiés. Les champs seront renvoyés dans l'ordre exact indiqué.

#### Afficher les valeurs

L'indicateur Afficher les valeurs permet à la requête de renvoyer des valeurs adaptées aux humains, ou des valeurs d'affichage, au lieu de valeurs numériques.

Par exemple, une sévérité égale à l'absence de cet indicateur s'affichera uniquement1. Si le drapeau est activé, la valeur affichée sera1 - High.

Selon la [documentation de l'ServiceNow API](#), cela peut avoir un impact négatif sur les performances.

#### Note

[...] la spécification de la valeur d'affichage peut entraîner des problèmes de performances car elle ne lit pas directement depuis la base de données et peut inclure le référencement d'autres champs et enregistrements.

## Filtres (généraux)

La ligne Filtres permet de réduire les lignes affichées en fonction de plusieurs critères de champ et de valeur.

Tous les filtres sont combinés avec une opération AND ou OR.

Les champs suivants sont disponibles lorsque vous n'utilisez pas de table personnalisée (cette liste s'étendra dans le futur).

- Active
- Asset
- Group
- Assigned To
- Escalation
- Issue Number
- Description
- Priority
- State
- Type
- Change Risk
- Change State
- Start Date
- End Date
- On Hold

Lorsque vous sélectionnez une table personnalisée, les champs sont automatiquement remplis à partir de l'API Service Now.

## Filtres de date

Champ horaire	Opérateurs	Valeur
Ouvert à	À ou avant aujourd'hui, pas aujourd'hui, avant ou avant, après, à ou après	horodatage javascript:GS. Il y a plusieurs jours (30)
Activité due		

Champ	Opérateurs	Valeur
Fermé à		
Date d'échéance		
Début prévu		
Heure de réouverture		
Résolu à		
Fin du travail		
Début du travail		
Ignorer le temps		

Pour des valeurs de date supplémentaires, voir : [https://developer.servicenow.com/app.do#!/api\\_doc?v=NewYork&ID=R\\_SGSYS-DateGenerate\\_S\\_S](https://developer.servicenow.com/app.do#!/api_doc?v=NewYork&ID=R_SGSYS-DateGenerate_S_S)

Opérateurs (généraux, basés sur des chaînes)

- Commence par

- Se termine par
- Comme
- Pas comme
- Égal à
- Pas égal
- Est vide

### Opérateurs (basés sur le temps)

- Aujourd'hui
- Pas aujourd'hui
- Avant
- À ou avant
- Après
- À ou après

### Valeurs

La sélection de la valeur dépend du type de filtre sélectionné.

- Les filtres booléens ont des options Vrai/Faux
- Les filtres de texte permettent de saisir n'importe quelle valeur
- Escalade, Priority possède un ensemble fixe de valeurs numériques

### Trier par

La ligne Trier par permet de réduire les lignes affichées en fonction de plusieurs critères de champ et de valeur.

Tous les filtres sont combinés avec une opération AND. Support pour d'autres opérateurs sera ajouté.

### Limite

Une limite de lignes peut être spécifiée pour éviter de renvoyer trop de données. La valeur par défaut est 25.

## Champ horaire

`Time Field` C'est ce qui transforme les données que vous avez demandées en séries chronologiques. Vos données étant traitées sous forme de séries chronologiques, les valeurs du « champ temporel » sélectionné qui ne se situent pas dans la plage de temps de votre tableau de bord/panneau ne seront pas affichées.

Le champ horaire par défaut utilisé est « Ouvert à », mais il peut être remplacé par n'importe quel champ disponible contenant une valeur horaire.

Une valeur spéciale « Ignorer le temps » est fournie pour autoriser les résultats « jusqu'à présent » et également pour permettre aux filtres de contrôler les données affichées.

## Requêtes d'API agrégées (Stats)

L'AggregateAPI renverra toujours des métriques, avec les agrégations suivantes : avg, min, max, sum. Le filtrage est également disponible pour affiner les requêtes.

## Afficher

La ligne Afficher fournit un sélecteur pour une métrique à afficher. Plusieurs métriques peuvent également être spécifiées.

## Filtres (généraux)

Les filtres d'agrégation permettent d'affiner les mesures affichées en fonction de critères de champ et de valeur, comme dans le cas de l'option table.

Tous les filtres sont combinés avec une opération AND. Support pour d'autres opérateurs sera ajouté.

Les options du filtre Stat sont les mêmes que celles de TableAPI.

## Agrégation

Il existe quatre types d'agrégations métriques, plus un « décompte » :

- Moyenne
- Minimum
- Maximum
- Somme

- Nombre : renvoie le « nombre » de métriques renvoyées par une requête

## Grouper par

Ce sélecteur permet de diviser les métriques en agrégats inférieurs. Le regroupement par « priorité » renverrait les métriques avec un « tag » de priorité et les valeurs uniques séparées.

## Création de modèles

Au lieu de coder en dur les noms dans vos requêtes, vous pouvez utiliser des variables à leur place. Les variables sont affichées sous forme de boîtes de sélection déroulantes en haut du tableau de bord. Vous pouvez utiliser ces listes déroulantes pour modifier les données affichées sur votre tableau de bord.

Consultez l'exemple de la section Variable de requête pour savoir comment ajouter une variable de requête et y faire référence avec une valeur de modèle.

## Variable de requête

Si vous ajoutez une variable de modèle de ce type `Query`, vous pouvez écrire une requête qui peut renvoyer des éléments tels que des noms de catégories, des noms de clés ou des valeurs clés affichées sous forme de zone de sélection déroulante.

Par exemple, vous pouvez avoir une variable contenant toutes les valeurs de `categories` en spécifiant une requête comme celle-ci dans le paramètre `Query` de la variable de modèle.

Lorsque vous choisissez le paramètre Requête, une section Filtre s'affiche, vous permettant de choisir un type et un champ. Actuellement, le type est limité aux incidents et aux modifications. Lorsque vous sélectionnez un type, une liste de champs applicables à ce type vous est fournie. Une fois qu'un type et un champ sont sélectionnés, un aperçu des valeurs s'affiche en bas, indiquant les options disponibles pour ce type/champ. Ces valeurs seront affichées dans une liste déroulante sur le tableau de bord, que vous pourrez utiliser avec `Templating` pour filtrer les données sur les panneaux de votre tableau de bord.

Par exemple, si vous ajoutez une variable nommée `catégorie` puis sélectionnez `Type = Incidents` et `Champ = Catégorie`, vous verrez une liste d'options pour `Catégorie`. Si vous ajoutez ensuite un filtre à un panneau et que vous sélectionnez `Catégorie égale à $ {category}`, les données du panneau n'afficheront que les données de la catégorie sélectionnée dans la liste déroulante du tableau de bord.

Importez le tableau de bord Incidents par catégorie pour voir un exemple.

Utilisation de variables dans les requêtes

Il existe deux syntaxes :

`$<varname>`Exemple avec une variable de modèle nommée `hostname` :

`[[varname]]`Exemple avec une variable de modèle nommée `hostname` :

## Alerte

Les alertes Grafana standard sont prises en charge. Toutes les requêtes définies dans un panneau graphique peuvent être utilisées pour générer des alertes.

Voici un exemple de requête et d'alerte. Cette requête renverra un graphique de tous les incidents critiques hautement prioritaires ouverts :

Cette alerte sera déclenchée lorsqu'il y aura plus de cinq incidents critiques hautement prioritaires ouverts :

Le test de la règle d'alerte affichera le résultat de la règle d'alerte, et la sélection de l'historique de l'état indiquera que l'alerte passe de OK à En attente puis d'alerte.

La vue graphique affichera une ligne verticale et l'icône en forme de cœur en haut deviendra orange pendant que l'alerte est en attente.

Une fois que les critères d'alerte sont remplis, la règle passe au rouge.

Dans la vue graphique, la ligne verticale rouge apparaît et l'icône en forme de cœur en haut devient rouge.

Rédaction d'incidents pour les alertes

Fonctionnalité bêta

- Configurez un canal de notification pour votre source de ServiceNow données.

Cela configurera un [canal de notification Grafana](#) qui utilise votre utilisateur configuré pour créer des incidents sur l' instance ServiceNow pour cette source de données.



Cette action nécessite que l'utilisateur de la source de ServiceNow données soit autorisé à écrire des incidents.

### Utilisation d'un proxy HTTP

Lorsque vous utilisez un proxy HTTP, Amazon Managed Grafana a besoin que les variables d'environnement suivantes soient définies sur l'emplacement du proxy :

- HTTP\_PROXY (ou `http_proxy`)
  - Parcours complet - `http://host:port`
  - ou tout simplement : `host:port`
- HTTPS\_PROXY(ou`https_proxy`) :
  - Parcours complet - `https://host:port`
  - ou tout simplement : `host:port`

### Annotations

Les annotations Grafana sont une fonctionnalité bêta de cette source v1.4.0 de données. Les annotations vous permettent de superposer des événements sur des graphiques.

La requête Annotations prend en charge les mêmes options que l'éditeur de requêtes standard, à quelques différences mineures près :

- Une seule colonne « Afficher » est sélectionnable. Cela sera probablement corrigé dans une future amélioration.
- Le champ horaire est obligatoire.

### FAQ

Et si nous n'avons pas le plugin ITSM Roles ?

L'accès administrateur est requis pour effectuer les actions suivantes

Option 1 : accordez aux utilisateurs de Grafana des autorisations d'administrateur pour autoriser l'accès à toutes les tables.

Option 2 : créer un rôle et appliquer des ACL à toutes les tables auxquelles Grafana doit accéder.

L'accès administrateur est requis pour effectuer les actions suivantes.

1. L'administrateur connecté doit élever l'accès à `security_admin`.
  - a. Dans le volet de navigation en haut à droite, choisissez l'icône du profil. L'icône de profil comporte un indicateur de curseur déroulant.
  - b. Dans la liste déroulante, choisissez Elevate Roles.
  - c. Dans le modal affiché, cochez la case `security_admin`.
  - d. Choisissez OK.
2. Créez un nouveau rôle avec la convention de dénomination de votre choix.
  - a. Accédez à la section des rôles dans le menu de navigation de gauche Sécurité du système => Utilisateurs et groupes => Rôles
  - b. Choisissez Nouveau en haut de la page.
  - c. Entrez un nom pour le rôle et une description appropriée.
  - d. Sélectionnez Envoyer.
3. Créez un nouvel utilisateur ou modifiez un utilisateur existant avec les rôles nécessaires.
  - a. Le rôle que vous créez à l'étape 2
  - b. `personnaliser_dictionnaire_`
  - c. `personnaliser_choix_`
  - d. `cmdb_read` (cela accordera un accès en lecture à toutes les tables `cmdb`)
4. Créez des listes de contrôle d'accès pour les tables et les champs requis.
  - Créez une ACL pour la table `sys_db_object`.
    - i. Dans la deuxième colonne d'en-tête de recherche `Nomsys_db_object`, entrez et appuyez sur Entrée.
    - ii. Le résultat filtré doit afficher le tableau. Choisissez Table pour accéder à l'enregistrement.
    - iii. Dans l'onglet, choisissez Controls.
    - iv. Dans la partie inférieure de la page, assurez-vous que l'onglet Contrôle d'accès est sélectionné.
    - v. Choisissez Nouveau pour créer une nouvelle ACL.
    - vi. Modifiez la sélection d'opération pour lire.
    - vii. Dans la section Rôle requis dans la partie inférieure de l'écran, choisissez (double-cliquez) Insérer une nouvelle ligne et recherchez le rôle que vous avez créé.

- viii. Après avoir sélectionné le rôle que vous avez créé, cochez la case verte.
  - ix. Choisissez Soumettre dans la partie inférieure de l'écran pour créer l'ACL, puis choisissez Continuer lorsque le modal apparaît.
5. Créez des ACL pour des champs `sys_db_object` spécifiques. Les étapes suivantes doivent être répétées pour chacun des champs suivants : nom, étiquette, nom d'affichage et table étendue.
  - a. Pendant que vous êtes toujours dans la vue des enregistrements de table pour `sys_db_object`, sélectionnez l'onglet Colonnes dans le groupe d'onglets le plus proche en haut de l'écran.
  - b. Localisez le nom du champ et sélectionnez-le.
  - c. Dans l'onglet inférieur, choisissez Nouveau dans l'onglet Contrôles d'accès.
  - d. Modifier l'opération pour lire
  - e. Choisissez (double-cliquez) d'insérer une ligne de texte dans le tableau « Rôle requis » inférieur.
  - f. Recherchez le rôle que vous avez créé, puis cochez la case verte.
  - g. Sélectionnez Envoyer.
  - h. Assurez-vous d'avoir répété ces étapes pour tous les champs obligatoires : nom, étiquette, nom d'affichage et table étendue.
6. Répétez les étapes de la version 4.1 pour les tables Change, Incident et toutes les autres tables non CMDB que vous souhaitez interroger depuis Grafana. Ne répétez pas les étapes de la version 4.2 ; cette étape n'est requise que pour `sys_db_object`.

## Connectez-vous à une source de données Snowflake

Avec la source de données Snowflake Enterprise, vous pouvez visualiser vos données Snowflake à côté de toutes vos autres sources de données dans Grafana, ainsi que les données de log et de métrique dans leur contexte. Cette source de données inclut un puissant éditeur de requêtes à saisie anticipée, prend en charge les annotations complexes, définit des seuils d'alerte, contrôle l'accès et les autorisations, etc.

### Note

Cette source de données est réservée à Grafana Enterprise. Pour plus d'informations, consultez [Gérer l'accès aux plug-ins d'entreprise](#).

En outre, dans les espaces de travail qui prennent en charge la version 9 ou une version plus récente, cette source de données peut nécessiter l'installation du plug-in approprié. Pour plus d'informations, consultez [Étendez votre espace de travail avec des plug-ins](#).

## Présentation

### Qu'est-ce que Snowflake ?

Snowflake propose un service de stockage et d'analyse de données basé sur le cloud, généralement appelé « données warehouse-as-a-service », qui offre une solution pour l'entreposage de données, les lacs de données, l'ingénierie des données, la science des données, le développement d'applications de données et le partage de données. Au cours des dernières années, Snowflake a gagné en popularité en raison de sa capacité à stocker et à analyser des données à un prix abordable à l'aide de matériel et de logiciels basés sur le cloud ; elle a récemment atteint son apogée avec la plus grande introduction en bourse de logiciels jamais réalisée. Aujourd'hui, de nombreuses entreprises utilisent Snowflake comme base de données principale pour stocker des données applicatives et commerciales telles que le nombre de transactions, les sessions utilisateur actives et même les séries chronologiques et les données métriques.

### Tirer le meilleur parti de Snowflake et Amazon Managed Grafana

Visualisez les données Snowflake sans les déplacer : l'architecture unique de Grafana interroge les données directement là où elles se trouvent plutôt que de les déplacer et de payer pour un stockage et une ingestion redondants.

Composez des panneaux à partir de sources variées : grâce à des tableaux de bord prédéfinis et personnalisés, regroupez des données provenant de nombreuses sources de données différentes dans un seul panneau de verre.

Transformation et calcul au niveau de l'utilisateur : les utilisateurs peuvent transformer les données et exécuter divers calculs sur les données qu'ils consultent, ce qui nécessite moins de préparation des données.

Combinez, calculez et visualisez dans des panneaux : créez des panneaux de sources de données mixtes qui affichent des données connexes provenant de Snowflake et d'autres sources.

## Fonctionnalités

**Éditeur de requêtes** : l'éditeur de requêtes est un éditeur d'autocomplétion SQL intelligent qui vous permet de visualiser des séries chronologiques ou des données de tables, de gérer les erreurs de syntaxe SQL et de compléter automatiquement les mots clés SQL de base.

**Autorisations relatives aux sources de données** : contrôlez qui peut afficher ou interroger les données Snowflake dans Grafana

**Annotations** : Superposez les événements Snowflake sur n'importe quel graphique Grafana, pour corréliser les événements avec d'autres données du graphique

**Alertes** : définissez des alertes basées sur des banques de statistiques dans Snowflake

**Variables pour les requêtes** : créez des variables de modèle dans Grafana à partir des données Snowflake, et incluez des variables dans les requêtes Snowflake pour créer des tableaux de bord interactifs.

**Requêtes multimétriques** : écrivez une seule requête qui renvoie plusieurs métriques, chacune dans sa propre colonne

Commencez avec le plugin Snowflake

Voici cinq étapes rapides pour démarrer avec le plugin Snowflake dans Grafana :

Étape 1 : configurer la source de données Snowflake

Pour configurer la source de données, choisissez Configuration, Sources de données, Ajouter une source de données, Snowflake.

Ajoutez vos informations d'authentification et la source de données est prête à être consultée !

Les champs de configuration suivants sont disponibles.

Name (Nom)	Description
Compte	Compte pour Snowflake.
Nom d'utilisateur	Nom d'utilisateur du compte de service.
Mot de passe	Mot de passe du compte de service.
Schéma (facultatif)	Définit un schéma par défaut pour les requêtes.

Name (Nom)	Description
Entrepôt (facultatif)	Définit un entrepôt par défaut pour les requêtes.
Base de données (facultatif)	Définit une base de données par défaut pour les requêtes.
Rôle (facultatif)	Assume un rôle pour les requêtes.

## Étape 2 : Rédiger des requêtes pour vos données Snowflake

Créez un panneau dans un tableau de bord et sélectionnez une source de données Snowflake pour commencer à utiliser l'éditeur de requêtes.

- La date et l'heure peuvent apparaître n'importe où dans la requête tant qu'elles sont incluses.
- Une colonne numérique doit être incluse. Il peut s'agir d'une agrégation ou d'une colonne int/float.
- Vous pouvez éventuellement inclure des colonnes de chaîne pour créer des séries de données distinctes, si les données de vos séries chronologiques sont mises en forme pour différentes mesures.

### Disposition d'une requête Snowflake

```
select
  <time_column>,
  <any_numerical_column>
  <other_column_1>,
  <other_column_2>,
  <...>
from
  <any_table>
where
  $__timeFilter(<time_column>) // predefined where clause for time range
  and $<custom_variable> = 1 // custom variables start with dollar sign
```

### Format de requête SQL pour les séries chronologiques groupées par intervalle

```
select
  $__timeGroup(created_ts, '1h'), // group time by interval of 1h
  <time_column>,
  <any_numerical_column>,
  <metric_column>
from
  <any_table>
where
  $__timeFilter(<time_column>) // predefined where clause for time range
  and $<custom_variable> = 1 // custom variables start with dollar sign
group by <time_column>
```

## Format de requête SQL pour les tables

```
select
  <time_column>, // optional if result format option is table
  <any_column_1>
  <any_column_2>
  <any_column_3>
from
  <any_table>
where
  $__timeFilter(time_column) // macro for time range, optional if format as option is
  table
  and $<custom_variable> = 1 // custom variables start with dollar sign
```

## Étape 3 : Création et utilisation de variables de modèle

### Utilisation de variables de modèle

Vous pouvez inclure des variables de modèle dans les requêtes, comme illustré dans l'exemple suivant.

```
select
  <column>
from
  <table>
WHERE column >= '$variable'
```

L'exemple suivant montre l'utilisation de variables à valeurs multiples dans une requête.

```
select
  <column>
from
  <table>
WHERE <column> regexp '${variable:regex}'
```

## Utilisation de la source de données Snowflake pour créer des variables

Dans les paramètres du tableau de bord, choisissez Variables, puis Nouveau.

À l'aide du type de variable « Requête », sélectionnez la source de données Snowflake comme « Source de données ».

### Important

Assurez-vous de ne sélectionner qu'une seule colonne dans votre requête variable.

Exemple :

```
SELECT DISTINCT query_type from account_usage.query_history;
```

vous donnera ces variables :

```
ALL DESCRIBE USE UNKNOWN GRANT SELECT CREATE DROP SHOW
```

## Étape 4 : configurer une alerte

Vous pouvez définir des alertes sur des métriques Snowflake spécifiques ou sur des requêtes que vous avez créées.

Cliquez sur le bouton de l'onglet d'alerte dans l'éditeur de requêtes, puis sélectionnez Créer une alerte.

## Étape 5. Création d'une annotation

Les annotations vous permettent de superposer des événements sur un graphique.



Pour créer une annotation, dans les paramètres du tableau de bord, choisissez Annotations et Nouveau, puis sélectionnez Snowflake comme source de données.

Les annotations étant des événements, elles nécessitent au moins une colonne temporelle et une colonne pour décrire l'événement.

L'exemple de code suivant montre une requête pour annoter toutes les connexions échouées à Snowflake.

```
SELECT
  EVENT_TIMESTAMP as time,
  EVENT_TYPE,
  CLIENT_IP
FROM ACCOUNT_USAGE.LOGIN_HISTORY
WHERE $__timeFilter(time) AND IS_SUCCESS!='YES'
ORDER BY time ASC;
```

And

- heure : TIME
- titre : EVENT\_TYPE
- texte : CLIENT\_IP

Cela superposera les annotations de toutes les connexions échouées à Snowflake sur les panneaux de votre tableau de bord.

### Fonctionnalités supplémentaires

#### Utilisation du champ Nom d'affichage

Ce plugin utilise le champ Nom d'affichage dans l'onglet Champ du panneau Options pour raccourcir ou modifier une clé de légende en fonction de son nom, de ses étiquettes ou de ses valeurs. D'autres sources de données utilisent des alias fonctionnalités personnalisées pour modifier les clés de légende, mais la fonction Nom d'affichage est un moyen plus cohérent de le faire.

#### Autorisations relatives aux sources de données

Limitez l'accès à Snowflake en choisissant l'onglet Autorisations sur la page de configuration de la source de données pour activer les autorisations de source de données. Sur la page des

autorisations, les administrateurs peuvent activer les autorisations et restreindre les autorisations de requête à des utilisateurs et à des équipes spécifiques.

## Comprenez vos données de facturation et d'utilisation de Snowflake

Dans la source de données Snowflake, vous pouvez importer un tableau de bord de facturation et d'utilisation qui affiche des informations utiles sur la facturation et l'utilisation.

Ajoutez le tableau de bord dans la page de configuration de la source de données Snowflake :

Ce tableau de bord utilise la base de données ACCOUNT\_USAGE et nécessite que le demandeur ait le rôle ACCOUNTADMIN. Pour le faire en toute sécurité, créez une nouvelle source de données Grafana dont l'utilisateur possède le rôle ACCOUNTADMIN. Sélectionnez ensuite cette source de données dans les variables.

## Connect à une source de données Splunk

### Note

Cette source de données est réservée à Grafana Enterprise. Pour plus d'informations, consultez [Gérer l'accès aux plug-ins d'entreprise](#).

En outre, dans les espaces de travail qui prennent en charge la version 9 ou une version plus récente, cette source de données peut nécessiter l'installation du plug-in approprié. Pour plus d'informations, consultez [Étendez votre espace de travail avec des plug-ins](#).

## Configuration

### Configuration de source de données

Lorsque vous configurez la source de données, assurez-vous que le champ URL utilise le port Splunk que vous avez configuré `https` et pointe vers celui-ci. Le point d'API Splunk par défaut est 8089, et non 8000 (il s'agit du port d'interface utilisateur Web par défaut). Activez l'authentification de base et spécifiez le nom d'utilisateur et le mot de passe Splunk.

### Mode d'accès (direct) au navigateur et CORS

Amazon Managed Grafana ne prend pas en charge l'accès direct par navigateur à la source de données Splunk.

## Options avancées

### Mode de diffusion

Activez le mode streaming si vous souhaitez obtenir les résultats de recherche dès qu'ils sont disponibles. Il s'agit d'une fonctionnalité expérimentale, ne l'activez pas tant que vous n'en avez pas vraiment besoin.

### Résultat du sondage

Lancez la recherche, puis vérifiez régulièrement le résultat. Sous le capot, cette option exécute un appel d'`search/jobsAPI` avec `exec_mode` défini sur `normal`. Dans ce cas, la demande d'API renvoie le SID de la tâche, puis Grafana vérifie l'état de la tâche de temps en temps afin d'obtenir le résultat de la tâche. Cette option peut être utile pour les requêtes lentes. Par défaut, cette option est désactivée et Grafana définit `oneshot` ce qui permet `exec_mode` de renvoyer le résultat de la recherche dans le même appel d'API. Pour en savoir plus sur le point de terminaison de `search/jobs` l'API, consultez la [documentation Splunk](#).

### Intervalle d'interrogation de recherche

Cette option permet d'ajuster la fréquence à laquelle Amazon Managed Grafana interroge Splunk pour obtenir des résultats de recherche. C'est l'heure du prochain sondage, en choisissant au hasard parmi l'intervalle [min, max)]. Si vous effectuez de nombreuses recherches intensives, il est judicieux d'augmenter ces valeurs. Conseils : augmentez le minimum si l'exécution des tâches de recherche prend du temps, et le maximum si vous effectuez de nombreuses recherches parallèles (beaucoup de statistiques Splunk sur le tableau de bord Grafana). L'intervalle par défaut est de [500, 3000] millisecondes.

### Annulation automatique

Si cette option est spécifiée, la tâche est automatiquement annulée après ces nombreuses secondes d'inactivité (0 signifie ne jamais être annulée automatiquement). La valeur par défaut est 30.

### Buckets de statut

Le plus grand nombre de compartiments de statut à générer. 0 indique qu'il ne faut pas générer d'informations chronologiques. La valeur par défaut est 300.

### Mode de recherche de champs

Lorsque vous utilisez l'éditeur de requêtes visuel, la source de données tente d'obtenir la liste des champs disponibles pour le type de source sélectionné.

- rapide - utilise le premier résultat disponible depuis l'aperçu
- complet - attendez la fin du travail et obtenez le résultat complet.

## Heure la plus proche par défaut

Certaines recherches ne peuvent pas utiliser la plage horaire du tableau de bord (comme les requêtes de variables de modèle). Cette option permet d'empêcher toute recherche permanente, ce qui peut ralentir Splunk. La syntaxe est un entier et une unité de temps[+|-]<time\_integer><time\_unit>. Par exemple -1w. [L'unité de temps](#) peut être, m, h, d, w, mon, q, y.

## Mode de recherche de variables

Mode de recherche pour les requêtes de variables de modèle. Valeurs possibles :

- rapide - Découverte des champs désactivée pour les recherches d'événements. Aucune donnée d'événement ou de champ pour les recherches de statistiques.
- smart - La découverte de champs est activée pour les recherches d'événements. Aucune donnée d'événement ou de champ pour les recherches de statistiques.
- verbose - Toutes les données relatives aux événements et aux champs.

## Utilisation

### Éditeur de requête

#### Modes de l'éditeur

L'éditeur de requêtes prend en charge deux modes : brut et visuel. Pour passer d'un mode à l'autre, choisissez l'icône du hamburger sur le côté droit de l'éditeur et sélectionnez Basculer en mode éditeur.

#### Mode brut

Utilisez `timechart` la commande pour les données de séries chronologiques, comme indiqué dans l'exemple de code suivant.

```
index=os sourcetype=cpu | timechart span=1m avg(pctSystem) as system, avg(pctUser) as user, avg(pctIowait) as iowait
```

```
index=os sourcetype=ps | timechart span=1m limit=5 useother=false avg(cpu_load_percent)
by process_name
```

Les requêtes prennent en charge les variables de modèle, comme illustré dans l'exemple suivant.

```
sourcetype=cpu | timechart span=1m avg($cpu)
```

N'oubliez pas que Grafana est une application axée sur les séries chronologiques et que votre recherche doit renvoyer des données de séries chronologiques (horodatage et valeur) ou une valeur unique. Vous pouvez en savoir plus sur la commande [timechart](#) et trouver d'autres exemples de recherche dans le document de référence officiel de [Splunk Search](#)

## Splunk Metrics et **mstats**

Splunk 7.x fournit une `mstats` commande pour analyser les métriques. Pour que les graphiques fonctionnent correctement `mstats`, ils doivent être combinés avec une `timeseries` commande et `prestats=t` une option doivent être définies.

Deprecated syntax:

```
| mstats prestats=t avg(_value) AS Value WHERE index="collectd"
metric_name="disk.disk_ops.read" OR metric_name="disk.disk_ops.write" by metric_name
span=1m
| timechart avg(_value) span=1m by metric_name
```

Actual:

```
| mstats prestats=t avg(disk.disk_ops.read) avg(disk.disk_ops.write) WHERE
index="collectd" by metric_name span=1m
| timechart avg(disk.disk_ops.read) avg(disk.disk_ops.write) span=1m
```

Pour en savoir plus sur les `mstats` commandes, consultez le [document Splunk Search Reference](#).

## Formater comme

Deux modes de format de résultat sont pris en charge : Série chronologique (par défaut) et Tableau. Mode tableau adapté à une utilisation avec le panneau Tableau lorsque vous souhaitez afficher des données agrégées. Cela fonctionne avec les événements bruts (renvoie tous les champs sélectionnés) et la fonction `stats` de recherche, qui renvoie des données de type tableau.

Exemples :

```
index="os" sourcetype="vmstat" | fields host, memUsedMB
```

```
index="os" sourcetype="ps" | stats avg(PercentProcessorTime) as "CPU time",  
latest(process_name) as "Process", avg(UsedBytes) as "Memory" by PID
```

Le résultat est similaire à celui de l'onglet Statistiques de l'interface utilisateur de Splunk.

Pour en savoir plus sur l'utilisation des stats fonctions, consultez [Splunk Search Reference](#).

## Mode visuel

Ce mode permet step-by-step de créer des recherches. Notez que ce mode crée une recherche `timechart` Splunk. Sélectionnez simplement l'index, le type de source et les métriques, et définissez le fractionnement par champs si vous le souhaitez.

## Métrique

Vous pouvez ajouter plusieurs indicateurs à rechercher en cliquant sur le bouton Plus sur le côté droit de la ligne des indicateurs. L'éditeur de mesures contient la liste des agrégations fréquemment utilisées, mais vous pouvez spécifier ici n'importe quelle autre fonction. Choisissez simplement un segment `agg` (`avgpar` défaut) et saisissez ce dont vous avez besoin. Sélectionnez le champ intéressé dans la liste déroulante (ou saisissez-le) et définissez un alias si vous le souhaitez.

## Séparé par et où

Si vous définissez Fractionner par champ et que vous utilisez le mode Série chronologique, l'éditeur Where sera disponible. Choisissez plus et sélectionnez l'opérateur, l'agrégation et la valeur, par exemple Where `avg in top 10`. Notez que cette clause Where fait partie de Split by. Pour en savoir plus, consultez [Timechart Docs](#).

## Options

Pour modifier les options du diagramme chronologique par défaut, choisissez Options sur la dernière ligne.

Pour en savoir plus sur ces options, consultez la [documentation du chronogramme](#).

## Recherche Splunk rendue

Choisissez la lettre cible sur la gauche pour réduire l'éditeur et afficher la recherche Splunk rendue.

## Annotations

Utilisez des annotations si vous souhaitez afficher les alertes ou les événements Splunk sur un graphique. L'annotation peut prendre la forme d'une alerte Splunk prédéfinie ou d'une recherche Splunk classique.

### Alerte Splunk

Spécifiez un nom d'alerte ou laissez le champ vide pour obtenir toutes les alertes déclenchées. Les variables de modèle sont prises en charge.

### Recherche Splunk

Utilisez Splunk Search pour obtenir les événements nécessaires, comme illustré dans l'exemple suivant.

```
index=os sourcetype=iostat | where total_ops > 400  
index=os sourcetype=iostat | where total_ops > $io_threshold
```

Les variables de modèle sont prises en charge.

L'option Champ d'événement sous forme de texte convient si vous souhaitez utiliser la valeur du champ comme texte d'annotation. L'exemple suivant montre le texte des messages d'erreur provenant des journaux.

```
Event field as text: _raw  
Regex: WirelessRadioManagerd\[\d*\]: (.*)
```

Regex permet d'extraire une partie du message.

### Variables du modèle

La fonctionnalité des variables de modèle prend en charge les requêtes Splunk qui renvoient une liste de valeurs, par exemple avec une stats commande.

```
index=os sourcetype="iostat" | stats values(Device)
```

Cette requête renvoie la liste des valeurs des Device champs à partir de `iostat` la source. Vous pouvez ensuite utiliser ces noms de périphériques pour les requêtes de séries chronologiques ou les annotations.

Il existe deux types de requêtes variables qui peuvent être utilisées dans Grafana. La première est une requête simple (telle que présentée précédemment), qui renvoie une liste de valeurs. Le second type est une requête qui peut créer une variable clé/valeur. La requête doit renvoyer deux colonnes nommées `_text` et `_value`. La valeur de la `_text` colonne doit être unique (si elle ne l'est pas, c'est la première valeur qui est utilisée). Les options de la liste déroulante comporteront un texte et une valeur afin que vous puissiez avoir un nom convivial sous forme de texte et un identifiant comme valeur.

Par exemple, cette recherche renvoie un tableau avec des colonnes `Name` (nom du conteneur Docker) et `Id` (identifiant du conteneur).

```
source=docker_inspect | stats count latest(Name) as Name by Id | table Name, Id
```

Pour utiliser le nom du conteneur comme valeur visible pour la variable et l'identifiant comme valeur réelle, la requête doit être modifiée, comme dans l'exemple suivant.

```
source=docker_inspect | stats count latest(Name) as Name by Id | table Name, Id |  
  rename Name as "_text", Id as "_value"
```

## Variables à valeurs multiples

Il est possible d'utiliser des variables à valeurs multiples dans les requêtes. Une recherche interpolée dépendra du contexte d'utilisation variable. Le plugin prend en charge un certain nombre de ces contextes. Supposons qu'il existe une variable `$container` avec des valeurs sélectionnées `foo` et `bar` :

- Filtre de base pour la `search` commande

```
source=docker_stats $container  
=>  
source=docker_stats (foo OR bar)
```

- Filtre de valeur de champ



```
source=docker_stats container_name=$container
=>
source=docker_stats (container_name=foo OR container_name=bar)
```

- Filtre de valeur de champ avec IN opérateur et fonction in()

```
source=docker_stats container_name IN ($container)
=>
source=docker_stats container_name IN (foo, bar)

source=docker_stats | where container_name in($container)
=>
source=docker_stats | where container_name in(foo, bar)
```

## Variables à valeurs multiples et guillemets

Si une variable est placée entre guillemets (doubles ou simples), ses valeurs seront également entre guillemets, comme dans l'exemple suivant.

```
source=docker_stats container_name="$container"
=>
source=docker_stats (container_name="foo" OR container_name="bar")

source=docker_stats container_name='$container'
=>
source=docker_stats (container_name='foo' OR container_name='bar')
```

## Connectez-vous à une source de données de surveillance de l'infrastructure Splunk

Fournit un support pour la surveillance de l'infrastructure Splunk (anciennement SignalFx).

### Note

Cette source de données est réservée à Grafana Enterprise. Pour plus d'informations, consultez [Gérer l'accès aux plug-ins d'entreprise](#).

En outre, dans les espaces de travail qui prennent en charge la version 9 ou une version plus récente, cette source de données peut nécessiter l'installation du plug-in approprié. Pour plus d'informations, consultez [Étendez votre espace de travail avec des plug-ins](#).

## Ajouter la source de données

1. Ouvrez la console Grafana dans l'espace de travail Amazon Managed Grafana et assurez-vous que vous êtes connecté.
2. Dans le menu latéral, sous Configuration (icône en forme de roue dentée), choisissez Sources de données.
3. Choisissez Add data source.

### Note

Si le lien Sources de données n'apparaît pas dans le menu latéral, cela signifie que votre utilisateur actuel n'a pas le Admin rôle.

4. Sélectionnez Splunk Infrastructure Monitoring dans la liste des sources de données.
5. Entrez les informations suivantes :
  - Pour le jeton d'accès, entrez le jeton généré par votre SignalFx compte. Pour plus d'informations, consultez la section [Jetons d'authentification](#).
  - Realm Un déploiement autonome qui héberge votre organisation. Vous pouvez trouver le nom de votre domaine sur votre page de profil lorsque vous êtes connecté à l'interface SignalFx utilisateur.

## Utilisation de l'éditeur de requêtes

L'éditeur de requêtes accepte un [SignalFlow](#) programme/une requête.

Pour les étiquettes, une étiquette Signalflow `publish(label = 'foo')` est appliquée sous forme de métadonnées aux résultats : « label » « foo »

Pour les variables de modèle de type de requête, il n'existe aucun champ de requête. Vous devez plutôt sélectionner l'un des types de requêtes suivants :

- Dimensions

- Métriques
- Balises

Les filtres ad hoc sont pris en charge, ce qui permet des filtres globaux utilisant des dimensions.

Les annotations Grafana sont prises en charge. Lorsque vous créez des annotations, utilisez les requêtes SignalFlow Alerts ou Events.

Exemple de réception d'alertes pour un détecteur :

```
alerts(detector_name='Deployment').publish();
```

Exemple d'obtention d'événements personnalisés par type :

```
events(eventType='simulated').publish();
```

## Connectez-vous à une source de données Wavefront (VMware Tanzu Observability by Wavefront)

La source de données Wavefront (VMware Tanzu Observability by Wavefront) permet aux utilisateurs d'Amazon Managed Grafana d'interroger et de visualiser les données qu'ils collectent directement depuis Wavefront et de les visualiser facilement aux côtés de toute autre source de données métriques, journaux, traceurs ou autres. Cette vue flexible à volet unique facilite le suivi de l'état du système et les problèmes de débogage.

### Note

Cette source de données est réservée à Grafana Enterprise. Pour plus d'informations, consultez [Gérer l'accès aux plug-ins d'entreprise](#).

En outre, dans les espaces de travail qui prennent en charge la version 9 ou une version plus récente, cette source de données peut nécessiter l'installation du plug-in approprié. Pour plus d'informations, consultez [Étendez votre espace de travail avec des plug-ins](#).

Qu'est-ce que Wavefront ?

[Wavefront](#) est un outil de surveillance et d'analyse du cloud développé par VMware. Wavefront est un service hébergé dans le cloud où vous envoyez vos données chronologiques (métriques), à partir

de CollectD, StatsD, JMX, Ruby's logger ou d'autres outils. AWS Avec Wavefront, les utilisateurs peuvent effectuer des opérations mathématiques sur ces séries, afficher des graphiques pour détecter les anomalies, suivre les KPI et créer des alertes.

Optimisez votre infrastructure technologique avec Wavefront et Grafana

Bien qu'à première vue, Grafana et Wavefront semblent similaires, de nombreuses entreprises utilisent Wavefront et Grafana comme éléments essentiels de leurs flux de travail d'observabilité.

Visualisez sans déplacer les sources de données : l'architecture unique de Grafana interroge les données directement là où elles se trouvent plutôt que de les déplacer et de payer pour un stockage et une ingestion redondants.

Composez des panneaux à partir de sources variées Avec des tableaux de bord prédéfinis et personnalisés, regroupez des données provenant de nombreuses sources de données différentes dans un seul panneau de verre.

Transformation et calcul au niveau de l'utilisateur : les utilisateurs peuvent transformer les données et exécuter divers calculs sur les données qu'ils voient, ce qui nécessite moins de préparation des données.

Combinez, calculez et visualisez dans des panneaux : créez des panneaux de sources de données mixtes qui affichent des données connexes provenant de Waveferont et d'autres sources, telles que Prometheus et InfluxDB.

Documentation

Fonctionnalités

- Visualisations de séries chronologiques
- Visualisations de tableaux
- Visualisations de cartes thermiques
- Visualisations à statistiques uniques
- Éditeur de requêtes guidées
- Éditeur de requêtes SQL brut
- Annotations pour les données d'événements
- Variables du modèle
- Filtres ad hoc
- Alerte

## Configuration

La configuration de la source de données Wavefront est relativement simple. Seuls deux champs sont requis pour terminer la configuration : API URL et Token.

- API URL sera l'URL que vous utiliserez pour accéder à votre environnement de front d'onde. Exemple: `https://myenvironment.wavefront.com`.
- Token doit être généré à partir d'un compte utilisateur ou d'un compte de service.
  1. Pour créer un jeton basé sur un compte utilisateur, connectez-vous à votre environnement Wavefront, choisissez le rouage dans le coin supérieur droit de la page, choisissez votre nom d'utilisateur (par exemple `me@grafana.com`), sélectionnez l'onglet Accès aux API en haut de la page utilisateur, puis copiez une clé existante ou choisissez Générer.
  2. Pour créer un jeton basé sur un compte de service, connectez-vous à votre environnement Wavefront, choisissez le rouage dans le coin supérieur droit de la page, puis choisissez Gestion du compte. Dans le volet de navigation de gauche, sélectionnez Comptes, groupes et rôles, choisissez l'onglet Comptes de service en haut, puis choisissez Créer un nouveau compte. Entrez un nom pour le compte de service. Cela peut être tout ce que tu veux. Copiez le jeton fourni dans la section Jetons.
  3. La dernière étape consiste à vérifier que la case Comptes, groupes et rôles est cochée sous Autorisations.

Une fois que vous avez le jeton, ajoutez-le au champ de Token configuration et vous devriez être prêt !

La page de configuration finalisée doit ressembler à ceci :

## Utilisation

### Utilisation de l'éditeur de requêtes

L'éditeur de requêtes Wavefront dispose de deux modes : Query Builder et Raw Query. Pour passer de l'une à l'autre, utilisez le sélecteur en haut à droite du formulaire de requête :

En mode Générateur de requêtes, quatre choix s'offrent à vous :

1. Quelle métrique souhaitez-vous interroger ?
2. Quelle agrégation souhaitez-vous effectuer sur cette métrique ?
3. Comment souhaitez-vous filtrer les résultats de cette requête métrique ?

#### 4. Voulez-vous appliquer des fonctions supplémentaires au résultat ?

Le sélecteur de mesures est une hiérarchie de catégories. Sélectionnez une catégorie, puis choisissez à nouveau pour explorer les sous-catégories. Répétez ce processus jusqu'à ce que vous ayez atteint la métrique souhaitée.

Après avoir sélectionné une métrique, les filtres et valeurs de filtre disponibles seront automatiquement renseignés pour vous.

En mode Requête brute, vous verrez un seul champ intitulé Requête. Cela vous permet d'exécuter n'importe quelle requête [WQL](#) de votre choix.

#### Utilisation de filtres

Le plugin Wavefront interrogera dynamiquement les filtres appropriés pour chaque métrique.

Pour ajouter un filtre, cliquez sur le signe + à côté de l'étiquette Filtres dans l'éditeur de requêtes Wavefront, sélectionnez le champ sur lequel vous souhaitez filtrer et sélectionnez une valeur à filtrer.

#### Utilisation des fonctions

Les fonctions fournissent un moyen supplémentaire d'agréger, de manipuler et d'effectuer des calculs sur les données de réponse métrique. Pour afficher les fonctions disponibles, choisissez la liste déroulante à côté de l'étiquette de fonction dans le générateur de requêtes. En fonction de la fonction que vous sélectionnez, vous pourrez effectuer d'autres actions, telles que définir un groupe par champ ou appliquer des seuils. Les utilisateurs peuvent enchaîner plusieurs fonctions pour effectuer des calculs avancés ou des manipulations de données.

#### Ajouter une variable de modèle de requête

1. Pour créer une nouvelle variable de modèle Wavefront pour un tableau de bord, choisissez le rouage des paramètres dans le coin supérieur droit du tableau de bord.
2. Dans le panneau de gauche, choisissez Variables.
3. En haut à droite de la page Variables, choisissez Nouveau.
4. Entrez un nom et une étiquette pour la variable de modèle que vous souhaitez créer. Le nom est la valeur que vous utiliserez dans les requêtes pour référencer la variable de modèle. Label est un nom convivial à afficher pour la variable de modèle dans le panneau de sélection du tableau de bord.

5. Sélectionnez le type Requête pour le champ de type (il doit être sélectionné par défaut).
6. Sous le titre Options de requête, sélectionnez Wavefront dans la liste déroulante des sources de données.
7. Voir [Structure de requête variable du modèle](#) pour plus de détails sur ce qui doit être saisi dans le champ Requête.
8. Si vous souhaitez filtrer l'une des valeurs renvoyées par votre requête, entrez une expression régulière dans le champ de saisie Regex.
9. Appliquez toutes vos préférences de tri en choisissant un type de tri dans la liste déroulante Trier.
10. Après avoir vérifié la configuration, choisissez Ajouter pour ajouter la variable de modèle, puis sélectionnez Enregistrer le tableau de bord dans le panneau de navigation de gauche pour enregistrer vos modifications.

### Structure de requête variable du modèle

listes de mesures : métriques : ts (...)

listes de sources : sources : ts (...)

listes de balises source : SourceTags : ts (...)

listes de balises source correspondantes matchingSourceTags : ts (...)

listes de noms de balises : TagNames : ts (...)

listes de valeurs de balises : tagValues (<tag>) : ts (...)

### Remarques

- Le s à la fin de chaque type de requête est facultatif
- Support pour toutes les minuscules. Vous pouvez utiliser des tagnames ou des tagNames, mais pas des TAGNAMES.
- L'utilisation d'espaces autour du : est facultative

### AVERTISSEMENT

Multi-valueet ne Include All option sont actuellement pas pris en charge par le plugin Wavefront.

## Utilisation de variables de modèle

Après avoir effectué les étapes d'[ajout d'une nouvelle variable de modèle](#), vous êtes maintenant prêt à utiliser la variable de modèle dans les panneaux de votre tableau de bord pour créer des visualisations dynamiques.

1. Ajoutez un nouveau panneau de tableau de bord à l'aide de l'icône Panel+ dans le coin supérieur droit de votre tableau de bord.
2. Sélectionnez l'agrégat que vous souhaitez utiliser pour votre requête.
3. Cliquez sur l'icône + à côté de l'étiquette Filtres et sélectionnez le type de clé correspondant à votre variable de modèle. `host=` pour un filtre hôte, par exemple.
4. Entrez le nom de la variable de modèle que vous avez créée dans le champ de saisie Valeur du filtre.
5. Enregistrez le tableau de bord.

Vous devriez maintenant pouvoir parcourir les différentes valeurs de votre variable de modèle et mettre à jour votre panneau de manière dynamique !

## Utilisation de filtres ad hoc

Pour utiliser des filtres ad hoc, nous devons créer deux variables de modèle. La première est une variable d'assistance qui sera utilisée pour sélectionner une métrique afin que des filtres supplémentaires puissent être remplis pour le nom de cette métrique. L'autre sera la variable de filtre ad hoc réelle.

### Important

La variable d'assistance requise doit être nommée `metriclink`. Il peut s'agir d'une variable personnalisée avec la liste des mesures que vous souhaitez utiliser ou d'une variable basée sur une requête utilisant la [structure de requête de variables du modèle](#). Si vous souhaitez remplir les champs de filtre ad hoc uniquement avec les valeurs d'une seule métrique, vous pouvez masquer la variable de `metriclink` modèle.

Après avoir créé la `metriclink` variable, vous pouvez désormais ajouter le filtre ad hoc en suivant les mêmes étapes que celles décrites dans la section [Ajout d'une variable de modèle de requête](#). La différence est que vous allez sélectionner des filtres ad hoc comme type et qu'aucune entrée n'est requise pour une requête.



## Ajouter des annotations

1. Pour créer une nouvelle annotation Wavefront pour un tableau de bord, choisissez le rouage des paramètres en haut à droite du tableau de bord.
2. Dans le panneau de gauche, choisissez Annotations.
3. En haut à droite de la page Annotations, choisissez Nouveau.
4. Entrez le nom de l'annotation (celui-ci sera utilisé comme nom du bouton sur le tableau de bord).
5. Sélectionnez la source de données de Wavefront.
6. Par défaut, les annotations sont limitées à 100 événements d'alerte qui seront renvoyés. Pour changer cela, définissez le champ Limite sur la valeur que vous souhaitez.
7. Choisissez Ajouter.

## Utilisation d'annotations

Lorsque les annotations sont activées, vous devriez désormais voir les événements d'alerte et les problèmes liés à une période donnée.

Si vous faites une pause au bas d'une section annotée d'une visualisation, une fenêtre contextuelle s'affiche. Elle indique le nom de l'alerte et fournit un lien direct vers l'alerte dans Wavefront.

## Utilisation du champ Nom d'affichage

Cette source de données utilise le champ Nom d'affichage dans l'onglet Champ du panneau Options pour raccourcir ou modifier une clé de légende en fonction de son nom, de ses étiquettes ou de ses valeurs. D'autres sources de données utilisent des alias fonctionnalités personnalisées pour modifier les clés de légende, mais la fonction Display Name permet de le faire de manière plus cohérente.

## Références

- [WQL \(langage de requête Wavefront\)](#)

## Travailler dans la version 10 de Grafana

 Cette rubrique de documentation est conçue pour les espaces de travail Grafana qui prennent en charge la version 10.x de Grafana.

Pour les espaces de travail Grafana compatibles avec la version 9.x de Grafana, voir.

[Travailler dans la version 9 de Grafana](#)

Pour les espaces de travail Grafana compatibles avec la version 8.x de Grafana, voir.

[Travailler dans la version 8 de Grafana](#)

Lorsque vous créez votre espace de travail Grafana, vous pouvez choisir la version de Grafana à utiliser. Les rubriques suivantes décrivent l'utilisation d'un espace de travail Grafana qui utilise la version 10 de Grafana.

## Rubriques

- [Tableaux de bord dans Grafana version 10](#)
- [Panneaux et visualisations dans Grafana version 10](#)
- [Explorez dans la version 10 de Grafana](#)
- [Corrélations dans Grafana version 10](#)
- [Alertes dans la version 10 de Grafana](#)

## Tableaux de bord dans Grafana version 10

 Cette rubrique de documentation est conçue pour les espaces de travail Grafana qui prennent en charge la version 10.x de Grafana.

Pour les espaces de travail Grafana compatibles avec la version 9.x de Grafana, voir.

[Travailler dans la version 9 de Grafana](#)

Pour les espaces de travail Grafana compatibles avec la version 8.x de Grafana, voir.

[Travailler dans la version 8 de Grafana](#)

Un tableau de bord est un ensemble d'un ou de plusieurs [panneaux](#) organisés et disposés en une ou plusieurs rangées. Grafana est livré avec une variété de panneaux qui permettent de créer facilement les bonnes requêtes et de personnaliser la visualisation afin que vous puissiez créer le tableau de bord parfait pour vos besoins. Chaque panneau peut interagir avec les données de n'importe quelle configuration [Connexion aux sources de données](#).

Les instantanés du tableau de bord sont statiques. Les requêtes et les expressions ne peuvent pas être réexécutées à partir d'instantanés. Par conséquent, si vous mettez à jour des variables dans votre requête ou expression, les données de votre tableau de bord ne seront pas modifiées.

## Rubriques

- [Utilisation des tableaux de bord](#)
- [Création de tableaux de bord](#)
- [Gestion des tableaux de bord](#)
- [Gestion des playlists](#)
- [Partage de tableaux de bord et de panneaux](#)
- [Variables](#)
- [Evaluation de l'utilisation du tableau](#)
- [Résoudre les problèmes liés aux tableaux de bord](#)
- [Recherche dans les tableaux de bord dans la version 10 de Grafana](#)

## Utilisation des tableaux de bord

 Cette rubrique de documentation est conçue pour les espaces de travail Grafana compatibles avec la version 10.x de Grafana.

Pour les espaces de travail Grafana compatibles avec la version 9.x de Grafana, voir.

[Travailler dans la version 9 de Grafana](#)

Pour les espaces de travail Grafana compatibles avec la version 8.x de Grafana, voir.

[Travailler dans la version 8 de Grafana](#)

Cette rubrique fournit une vue d'ensemble des fonctionnalités et des raccourcis du tableau de bord, et décrit comment utiliser la recherche dans le tableau de bord.

## Fonctionnalités

Vous pouvez utiliser des tableaux de bord pour personnaliser la présentation de vos données.

L'image suivante montre l'interface du tableau de bord dans l'espace de travail Amazon Managed Grafana.



Fonctionnalité	Description
1. Home	Sélectionnez l'icône d'accueil de Grafana pour être redirigé vers la page d'accueil configurée dans l'instance de Grafana.
2. Titre	Lorsque vous sélectionnez le titre du tableau de bord, vous pouvez rechercher les tableaux de bord contenus dans le dossier actuel.
3. Partage d'un tableau de bord	Utilisez cette option pour partager le tableau de bord actuel par lien ou instantané. Vous pouvez également exporter la définition du tableau de bord depuis le mode de partage.
4. Ajouter un nouveau panneau	Utilisez cette option pour ajouter un panneau, une ligne de tableau de bord ou un panneau de bibliothèque au tableau de bord actuel.
5. Enregistrer le tableau de bord	Cliquez sur l'icône Enregistrer pour enregistrer les modifications apportées à votre tableau de bord.

Fonctionnalité	Description
6. Informations du tableau de bord	Choisissez d'afficher les analyses relatives à votre tableau de bord, notamment les informations sur les utilisateurs, l'activité et le nombre de requêtes. Pour plus d'informations, consultez <a href="#">Evaluation de l'utilisation du tableau</a> .
7. Paramètres du tableau de bord	Utilisez cette option pour modifier le nom, le dossier ou les balises du tableau de bord et pour gérer les variables et les requêtes d'annotation. Pour plus d'informations sur les paramètres du tableau de bord, consultez <a href="#">Modification des paramètres du tableau de bord</a> .
8. Liste déroulante du sélecteur d'heure	<p>Permet de sélectionner des options de plage de temps relative et de définir des plages de temps absolues personnalisées.</p> <p>Vous pouvez modifier les paramètres du fuseau horaire et de l'année fiscale à partir des commandes de plage horaire en cliquant sur le bouton Modifier les paramètres horaires.</p> <p>Les paramètres horaires sont enregistrés pour chaque tableau de bord.</p>
9. Plage de temps de zoom arrière	À utiliser pour dézoomer sur la plage de temps. Pour plus d'informations sur l'utilisation des commandes de plage de temps, consultez <a href="#">Configuration de la plage horaire du tableau de bord</a> .
10. Actualiser le tableau de	Sélectionnez cette option pour déclencher immédiatement des requêtes et actualiser les données du tableau de bord.

Fonctionnalité	Description
11. Intervalle d'actualisation du tableau de bord	Sélectionnez un intervalle de temps d'actualisation automatique du tableau de bord.
12. Mode d'affichage	Sélectionnez cette option pour afficher le tableau de bord sur un grand écran tel qu'un téléviseur ou un kiosque. Le mode Affichage masque les informations non pertinentes telles que les menus de navigation.
13. Panneau de tableau de bord	<p>L'élément de base d'un tableau de bord est le panneau. Pour ajouter un nouveau panneau, une nouvelle ligne de tableau de bord ou un nouveau panneau de bibliothèque, sélectionnez Ajouter un panneau.</p> <ul style="list-style-type: none"><li>• Les panneaux de bibliothèque peuvent être partagés entre de nombreux tableaux de bord.</li><li>• Pour déplacer un panneau, faites glisser son en-tête vers un autre emplacement.</li><li>• Pour redimensionner un panneau, sélectionnez et faites glisser le coin inférieur droit du panneau.</li></ul>
14. Légende du graphique	Modifiez les couleurs des séries, l'axe Y et la visibilité des séries directement depuis la légende.

Fonctionnalité	Description
15. Ligne de tableau de bord	<p>Une ligne de tableau de bord est un séparateur logique au sein d'un tableau de bord qui regroupe les panneaux.</p> <ul style="list-style-type: none"><li>• Les lignes peuvent être réduites ou étendues pour masquer certaines parties du tableau de bord.</li><li>• Les panneaux situés à l'intérieur d'une ligne réduite n'émettent pas de requêtes.</li><li>• Utilisez des lignes répétitives pour créer des lignes dynamiquement en fonction d'une variable de modèle. Pour plus d'informations sur les lignes répétitives, consultez <a href="#">Création de tableaux de bord</a>.</li></ul>

## Raccourcis clavier

Grafana propose un certain nombre de raccourcis clavier. Pour afficher tous les raccourcis clavier disponibles, appuyez sur ? ou h sur votre clavier.

- `Ctrl+S` enregistre le tableau de bord actuel.
- `f` ouvre l'outil de recherche/de recherche du tableau de bord.
- `d+k` bascule en mode kiosque (masque le menu).
- `d+e` développe toutes les lignes.
- `d+` ouvre les paramètres du tableau de bord.
- `Ctrl+K` ouvre la palette de commandes.
- `Esc` quitte le panneau en mode plein écran ou en mode édition. Vous renvoie également au tableau de bord à partir des paramètres du tableau de bord.

## Panel ciblé

Pour utiliser des raccourcis ciblant un panneau spécifique, passez le pointeur de la souris sur un panneau.

- `ebascule` la vue d'édition du panneau
- `vfait` basculer le panneau en mode plein écran
- `psouvre` la fonction de partage de panneau
- `pddouble` panneau
- `prsupprime` le panneau
- `plactive` la légende du panneau

## Configuration de la plage horaire du tableau de bord

Grafana propose plusieurs méthodes pour gérer les plages temporelles des données visualisées, pour le tableau de bord, les panneaux et également pour les alertes.

Cette section décrit les unités de temps et les plages relatives prises en charge, les contrôles horaires courants, les paramètres horaires à l'échelle du tableau de bord et les paramètres horaires spécifiques au panneau.

### Unités de temps et plages relatives

Grafana prend en charge les unités de temps suivantes : `s` (seconds), `m` (minutes), `h` (hours), `d` (days), `w` (weeks), `M` (months), `Q` (quarters), et `y` (years)

L'opérateur moins vous permet de revenir dans le temps, par rapport à la date et à l'heure actuelles, `now`. Si vous souhaitez afficher la période complète de l'unité (jour, semaine ou mois), ajoutez-la `/<time unit>` à la fin. Pour consulter les périodes fiscales, utilisez `fQ` (fiscal quarter) et unités de `fy` (fiscal year) temps.

L'opérateur plus vous permet d'avancer dans le temps par rapport au présent. Par exemple, vous pouvez utiliser cette fonctionnalité pour examiner les données prédites dans le futur.

Le tableau suivant fournit des exemples de plages relatives.

Exemple de plage relative	De	Pour
Les 5 dernières minutes	<code>now-5m</code>	<code>now</code>
Jusqu'à présent	<code>now/d</code>	<code>now</code>
Cette semaine	<code>now/w</code>	<code>now/w</code>



Exemple de plage relative	De	Pour
Jusqu'à présent cette semaine	now/w	now
Ce mois-ci	now/M	now/M
Ce mois-ci, jusqu'à présent	now/M	now
Mois précédent	now-1M/M	now-1M/M
Cette année jusqu'à présent	now/Y	now
Cette année	now/Y	now/Y
Exercice financier précédent	now-1y/fy	now-1y/fy

### Note

Grafana Alerting ne prend pas en charge les syntaxes suivantes :

- `now+n` pour les futurs horodatages.
- `now-1n/n` pour le début de `n` jusqu'à la fin de `n`, car il s'agit d'un horodatage absolu.

## Contrôles de plage de temps courants

Les commandes horaires du tableau de bord et du panneau ont une interface utilisateur commune. Ce qui suit décrit les contrôles de plage de temps courants.

- La plage horaire actuelle, également appelée sélecteur de temps, indique la plage de temps actuellement affichée dans le tableau de bord ou le panneau que vous consultez. Passez votre curseur sur le champ pour voir les horodatages exacts de la plage et leur source (telle que l'heure du navigateur local). Cliquez sur la plage horaire actuelle pour la modifier. Vous pouvez modifier l'heure actuelle en utilisant une plage de temps relative, telle que les 15 dernières minutes, ou une plage de temps absolue, telle que `2020-05-14 00:00:00 à 2020-05-15 23:59:59`.
- La plage de temps relative peut être sélectionnée dans la liste des plages de temps relatives. Vous pouvez filtrer la liste à l'aide du champ de saisie situé en haut. Quelques exemples de plages horaires incluent les 30 dernières minutes, les 12 dernières heures, les 7 derniers jours, les 2

dernières années, hier, avant-hier, ce jour la semaine dernière, aujourd'hui jusqu'à présent, cette semaine jusqu'à présent et Ce mois jusqu'à présent.

- La plage de temps absolue peut être définie de deux manières : en saisissant des valeurs temporelles exactes ou relatives dans les champs De et à et en cliquant sur Appliquer la plage de temps, ou en cliquant sur une date ou une plage de dates dans le calendrier affiché lorsque vous cliquez sur le champ De ou de fin. Pour appliquer vos sélections, cliquez sur Appliquer la plage horaire. Vous pouvez également choisir parmi une liste des plages temporelles absolues récemment utilisées.
- La plage de temps semi-relative peut être sélectionnée dans les paramètres de plage de temps absolus. Par exemple, pour afficher l'activité depuis une date précise, vous pouvez choisir une heure absolue pour l'heure de début et une heure relative (telle que now) pour l'heure de fin.

En utilisant une plage de temps semi-relative, au fil du temps, votre tableau de bord dézoomera automatiquement et progressivement pour afficher plus d'historique et moins de détails. Au même rythme, à mesure que la haute résolution des données diminue, les tendances historiques sur l'ensemble de la période deviendront plus claires.

#### Note

Les alertes ne prennent pas en charge les plages temporelles semi-relatives.

- Effectuez un zoom arrière en sélectionnant l'icône de zoom arrière (ou en utilisant Cmd+Z ou Ctrl +Z comme raccourci clavier). Cela augmente la vue, en affichant une plage de temps plus large dans la visualisation du tableau de bord ou du panneau.
- Zoomez en sélectionnant la plage de temps que vous souhaitez afficher sur le graphique de la visualisation.

#### Note

Le zoom avant ne s'applique qu'aux visualisations graphiques.

## Actualiser les tableaux de bord

Cliquez sur l'icône Actualiser le tableau de bord pour exécuter immédiatement chaque requête sur le tableau de bord et actualiser les visualisations. Grafana annule toutes les demandes en attente lorsque vous déclenchez une actualisation.

Par défaut, Grafana n'actualise pas automatiquement le tableau de bord. Les requêtes sont exécutées selon leur propre calendrier en fonction des paramètres du panneau. Toutefois, si vous souhaitez actualiser régulièrement le tableau de bord, cliquez sur la flèche vers le bas à côté de l'icône Actualiser le tableau de bord, puis sélectionnez un intervalle d'actualisation.

Contrôlez la plage horaire à l'aide d'une URL

Vous pouvez contrôler la plage horaire d'un tableau de bord en fournissant les paramètres de requête suivants dans l'URL du tableau de bord.

- `from` définit la limite inférieure de la plage de temps, spécifiée en ms epoch ou en [temps relatif](#).
- `to` définit la limite supérieure de la plage de temps, spécifiée en ms epoch ou en temps relatif.
- `time` et `time.window` définit une plage de temps allant de `time-time.window/2` à `time+time.window/2`. Les deux paramètres doivent être spécifiés en ms. Par exemple, les ? `time=1500000000000&time.window=10000` résultats indiquent une plage de temps de 10 s comprise entre 1499999995000 et 1500000005000.

## Création de tableaux de bord

 Cette rubrique de documentation est conçue pour les espaces de travail Grafana qui prennent en charge la version 10.x de Grafana.

Pour les espaces de travail Grafana compatibles avec la version 9.x de Grafana, voir.

[Travailler dans la version 9 de Grafana](#)

Pour les espaces de travail Grafana compatibles avec la version 8.x de Grafana, voir.

[Travailler dans la version 8 de Grafana](#)

Une fois que vous avez créé un espace de travail Grafana et que vous vous êtes connecté, vous pouvez créer des tableaux de bord et modifier les paramètres en fonction de vos besoins. Un tableau de bord est composé de [panneaux contenant des visualisations](#). Chaque panneau est associé à une requête, pour extraire des données de l'un de vos [Connexion aux sources de données](#).

Vous pouvez créer des tableaux de bord plus interactifs et dynamiques en ajoutant et en utilisant des [variables](#). Au lieu de coder en dur le nom du serveur, de l'application ou d'autres noms dans vos requêtes métriques, vous pouvez utiliser des variables à leur place.

## Rubriques

- [Création de tableaux de bord](#)
- [Importation de tableaux de bord](#)
- [Exportation de tableaux de bord](#)
- [Modification des paramètres du tableau de bord](#)
- [Variables URL du tableau de bord](#)
- [Gestion des panneaux de bibliothèque](#)
- [Gérer l'historique des versions du tableau de bord](#)
- [Gestion des liens du tableau de bord](#)
- [Annotez les visualisations](#)
- [Modèle JSON du tableau de bord](#)
- [Bonnes pratiques pour les tableaux de bord](#)

## Création de tableaux de bord

 Cette rubrique de documentation est conçue pour les espaces de travail Grafana qui prennent en charge la version 10.x de Grafana.  
Pour les espaces de travail Grafana compatibles avec la version 9.x de Grafana, voir. [Travailler dans la version 9 de Grafana](#)  
Pour les espaces de travail Grafana compatibles avec la version 8.x de Grafana, voir. [Travailler dans la version 8 de Grafana](#)

## Création d'un tableau de bord

Les tableaux de bord et les panneaux vous permettent de présenter vos données sous forme visuelle à l'aide de Grafana. Chaque panneau a besoin d'au moins une requête pour afficher une visualisation. Avant de commencer, remplissez les conditions préalables suivantes.

- Assurez-vous de disposer des autorisations appropriées. Pour plus d'informations sur les autorisations, consultez [Utilisateurs, équipes et autorisations](#).
- Identifiez le tableau de bord auquel vous souhaitez ajouter le panneau.
- Comprenez le langage de requête de la source de données cible.
- Assurez-vous que la source de données pour laquelle vous rédigez une requête a été ajoutée. Pour plus d'informations, consultez [Connexion aux sources de données](#).

Pour créer un tableau de bord :

1. Connectez-vous à Grafana, puis sélectionnez Tableaux de bord dans le menu de gauche.
2. Sélectionnez Nouveau, puis Nouveau tableau de bord.
3. Sur le tableau de bord vide, sélectionnez + Ajouter une visualisation. Cela ouvre la nouvelle boîte de dialogue de visualisation.
4. Sélectionnez une source de données. Vous pouvez choisir une source de données existante, l'une des sources de données intégrées de Grafana à des fins de test, ou choisir Configurer une nouvelle source de données pour en créer une nouvelle (seuls les utilisateurs disposant d'autorisations d'administrateur peuvent configurer de nouvelles sources de données).

La vue du panneau d'édition s'ouvre, avec votre source de données sélectionnée. Vous pouvez modifier la source de données du panneau ultérieurement, en utilisant l'onglet Requête de l'éditeur de panneau, si nécessaire.

5. Rédigez ou créez une requête dans le langage de requête de votre source de données. Cliquez sur l'icône d'actualisation du tableau de bord pour effectuer une requête sur la source de données et voir les résultats au fur et à mesure.
6. Dans la liste Visualisation, sélectionnez un type de visualisation. Grafana affiche un aperçu des résultats de votre requête avec la visualisation appliquée. Pour plus d'informations, consultez [la section Options de visualisation](#).
7. Sous Options du panneau, vous pouvez saisir le titre et la description de votre panneau.
8. La plupart des visualisations nécessitent quelques ajustements avant d'afficher les informations exactes dont vous avez besoin. Vous pouvez régler les paramètres du panneau de différentes manières.
  - [Configurer les mappages de valeurs](#)
  - [Options spécifiques à la visualisation](#)
  - [Remplacer les valeurs des champs](#)
  - [Configuration des seuils](#)
  - [Configuration des options standard](#)
9. Lorsque vous avez terminé de configurer votre panneau, choisissez Enregistrer pour enregistrer le tableau de bord.

Vous pouvez également sélectionner Appliquer pour voir les modifications sans quitter l'éditeur de panneaux.

10 Ajoutez une note pour décrire la visualisation (ou décrivez vos modifications), puis cliquez sur Enregistrer dans le coin supérieur droit de la page.

#### Note

Les notes sont utiles si vous devez rétablir une version précédente du tableau de bord.

11. Choisissez Enregistrer.

12. Vous pouvez éventuellement ajouter d'autres panneaux au tableau de bord en choisissant Ajouter dans l'en-tête du tableau de bord et en sélectionnant Visualisation dans le menu déroulant.

## Copier un tableau de bord existant

Vous pouvez rapidement copier un tableau de bord existant pour commencer à en créer un nouveau.

Pour copier un tableau de bord existant

1. Sélectionnez Tableaux de bord dans le menu de gauche.
2. Choisissez le tableau de bord que vous souhaitez copier pour l'ouvrir.
3. Sélectionnez Paramètres (icône en forme de roue dentée) en haut à droite du tableau de bord.
4. Sélectionnez Enregistrer sous dans le coin supérieur droit du tableau de bord.
5. (Facultatif) Spécifiez le nom, le dossier, la description et indiquez si vous souhaitez copier ou non les balises du tableau de bord d'origine pour le tableau de bord copié.
6. Sélectionnez Save.

## Configuration des lignes répétitives

Vous pouvez configurer Grafana pour ajouter dynamiquement des panneaux ou des lignes à un tableau de bord en fonction de la valeur d'une variable. Les variables modifient dynamiquement vos requêtes sur toutes les lignes d'un tableau de bord. Pour plus d'informations sur les panneaux récurrents, voir [Configuration des panneaux répétitifs](#).

Vous pouvez également répéter des lignes si des variables sont définies `Multi-value` ou `Include all values` sélectionnées.

Avant de commencer, assurez-vous que la requête inclut une variable à valeurs multiples, puis effectuez les étapes suivantes.

## Pour configurer les lignes répétitives

1. Sélectionnez Tableaux de bord dans le menu de gauche, puis choisissez le tableau de bord que vous souhaitez modifier.
2. En haut du tableau de bord, sélectionnez Ajouter, puis sélectionnez Ligne dans le menu déroulant.

Si le tableau de bord est vide, vous pouvez également sélectionner le bouton + Ajouter une ligne au milieu du tableau de bord.

3. Passez le curseur sur le titre de la ligne et sélectionnez l'icône Paramètres (engrenage) qui apparaît.
4. Dans la boîte de dialogue Options de ligne, ajoutez un titre et sélectionnez la variable pour laquelle vous souhaitez ajouter des lignes répétitives.

### Note

Pour fournir du contexte aux utilisateurs du tableau de bord, ajoutez la variable au titre de la ligne.

5. Tâche de sélection Update (Mise à jour).

## Lignes répétitives et source de données spéciale du tableau de bord

Si une ligne inclut des panneaux utilisant la source de données spéciale du tableau de [bord](#), c'est-à-dire la source de données qui utilise un ensemble de résultats provenant d'un autre panneau du même tableau de bord, les panneaux correspondants dans des lignes répétées feront référence au panneau de la ligne d'origine, et non à ceux des lignes répétées.

Par exemple, dans un tableau de bord :

- Row 1 inclut Panel 1A et Panel 1B.
- Panel 1B utilise les résultats de Panel 1A en utilisant la source Dashboard de données.
- Row 2 La répétition inclut Panel 2A et Panel 2B.
- Panel 2B référence Panel 1A, non Panel 2A.

## Pour déplacer un panneau

1. Ouvrez le tableau de bord.
2. Sélectionnez le titre du panneau et faites-le glisser vers le nouvel emplacement. Vous pouvez placer un panneau sur un tableau de bord à n'importe quel endroit.

Pour redimensionner un panneau

1. Ouvrez le tableau de bord.
2. Pour ajuster la taille du panneau, faites glisser le coin inférieur droit du panneau. Vous pouvez dimensionner un panneau de tableau de bord en fonction de vos besoins.

Importation de tableaux de bord

 Cette rubrique de documentation est conçue pour les espaces de travail Grafana qui prennent en charge la version 10.x de Grafana.

Pour les espaces de travail Grafana compatibles avec la version 9.x de Grafana, voir.

[Travailler dans la version 9 de Grafana](#)

Pour les espaces de travail Grafana compatibles avec la version 8.x de Grafana, voir.

[Travailler dans la version 8 de Grafana](#)

Vous pouvez importer des tableaux de bord préconfigurés dans votre espace de travail Amazon Managed Grafana.

Pour importer un tableau de bord

1. Connectez-vous à votre espace de travail Amazon Managed Grafana.
2. Sélectionnez Tableaux de bord dans le menu de gauche.
3. Sélectionnez Nouveau, puis choisissez Importer dans le menu déroulant.
4. Ensuite, vous devez choisir la définition JSON du tableau de bord à importer. Trois options s'offrent à vous pour importer du JSON :
  - Téléchargez un fichier contenant le JSON du tableau de bord.
  - Copiez directement le texte JSON dans la zone de texte.
  - Collez une URL ou un identifiant de tableau de bord Grafana Labs dans le champ. Pour plus d'informations sur les URL du tableau de bord de grafana.com, consultez la section suivante.



- (Facultatif) Modifiez les détails du tableau de bord que vous souhaitez modifier.
- Sélectionnez une source de données, si nécessaire.
- Choisissez Import (Importer).
- Enregistrez le tableau de bord.

Trouver des tableaux de bord sur grafana.com

La page [Tableaux](#) de bord sur grafana.com vous fournit des tableaux de bord pour les applications serveur courantes. Parcourez une bibliothèque de tableaux de bord officiels et créés par la communauté et importez-les pour être rapidement opérationnels.

#### Note

Pour importer des tableaux de bord depuis grafana.com, votre espace de travail Amazon Managed Grafana doit avoir accès à Internet.

Exportation de tableaux de bord

-  Cette rubrique de documentation est conçue pour les espaces de travail Grafana qui prennent en charge la version 10.x de Grafana.
- Pour les espaces de travail Grafana compatibles avec la version 9.x de Grafana, voir. [Travailler dans la version 9 de Grafana](#)
- Pour les espaces de travail Grafana compatibles avec la version 8.x de Grafana, voir. [Travailler dans la version 8 de Grafana](#)

Vous pouvez utiliser l'interface utilisateur de Grafana ou l'API HTTP pour exporter des tableaux de bord.

L'action d'exportation du tableau de bord crée un fichier Grafana JSON contenant tout ce dont vous avez besoin, y compris la mise en page, les variables, les styles, les sources de données, les requêtes, etc., afin que vous puissiez ultérieurement importer le tableau de bord.

Rendre un tableau de bord portable

Si vous souhaitez exporter un tableau de bord pour que d'autres utilisateurs puissent l'utiliser, vous pouvez ajouter des variables de modèle pour des éléments tels qu'un préfixe de métrique (utilisez une variable constante) et le nom du serveur.

Une variable de modèle de ce type Constant sera automatiquement masquée dans le tableau de bord et sera également ajoutée en tant qu'entrée obligatoire lors de l'importation du tableau de bord.

Pour exporter un tableau de bord

1. Ouvrez le tableau de bord que vous souhaitez exporter.
2. Sélectionnez l'icône de partage.
3. Cliquez sur Exporter.
4. Choisissez Enregistrer dans un fichier.

#### Note

Grafana télécharge un fichier JSON sur votre machine locale.

Modification des paramètres du tableau de bord

 Cette rubrique de documentation est conçue pour les espaces de travail Grafana compatibles avec la version 10.x de Grafana.

Pour les espaces de travail Grafana compatibles avec la version 9.x de Grafana, voir.

[Travailler dans la version 9 de Grafana](#)

Pour les espaces de travail Grafana compatibles avec la version 8.x de Grafana, voir.

[Travailler dans la version 8 de Grafana](#)

La page des paramètres du tableau de bord vous permet de :

- Modifiez les propriétés générales du tableau de bord, y compris les paramètres horaires.
- Ajoutez des requêtes d'annotation.
- Ajoutez des variables de tableau de bord.
- Ajoutez des liens.

- Afficher le modèle JSON du tableau de bord

Pour accéder à la page de configuration du tableau de bord

1. Ouvrez un tableau de bord en mode édition.
2. Cliquez sur Paramètres du tableau de bord (icône en forme de roue dentée) en haut de la page.

Modification des paramètres horaires du tableau de bord

Ajustez les paramètres horaires du tableau de bord lorsque vous souhaitez modifier le fuseau horaire du tableau de bord, l'heure du navigateur local et spécifier des intervalles de temps d'actualisation automatique.

Pour modifier les paramètres horaires du tableau de bord

1. Sur la page des paramètres du tableau de bord, sélectionnez Général.
2. Accédez à la section Options temporelles.
3. Spécifiez les paramètres horaires conformément aux descriptions suivantes.
4.
  - Fuseau horaire — Spécifiez le fuseau horaire local du service ou du système que vous surveillez. Cela peut être utile lors de la surveillance d'un système ou d'un service qui fonctionne sur plusieurs fuseaux horaires.
    - Par défaut — Grafana utilise le fuseau horaire sélectionné par défaut pour le profil utilisateur, l'équipe ou l'organisation. Si aucun fuseau horaire n'est spécifié pour le profil utilisateur, l'équipe dont l'utilisateur est membre ou l'organisation, Grafana utilise l'heure locale du navigateur.
    - Heure locale du navigateur : le fuseau horaire configuré pour le navigateur de l'utilisateur qui consulte est utilisé. Il s'agit généralement du même fuseau horaire que celui défini sur l'ordinateur.
    - Utilisez les [fuseaux horaires standard ISO 8601](#), y compris l'UTC.
  - Actualisation automatique : personnalisez les options affichées pour le temps relatif et les options d'actualisation automatique. Les entrées sont séparées par des virgules et acceptent toute unité de temps valide.
  - Retard actuel : remplacez l'nowheure en saisissant un délai. Utilisez cette option pour tenir compte des délais connus dans l'agrégation des données afin d'éviter les valeurs nulles.

- Masquer le sélecteur de temps : sélectionnez cette option si vous ne souhaitez pas que le tableau de bord affiche le sélecteur de temps.

#### Note

Pour pouvoir contrôler le temps, vos données doivent inclure une colonne horaire. Consultez la documentation de votre [source de données](#) spécifique pour plus d'informations sur l'inclusion d'une colonne de temps.

## Ajouter une requête d'annotation

Une requête d'annotation est une requête qui demande des événements. Ces événements peuvent être visualisés sous forme de graphiques sur le tableau de bord sous forme de lignes verticales accompagnées d'une petite icône que vous pouvez survoler pour afficher les informations relatives à l'événement.

### Pour ajouter une requête d'annotation

1. Sur la page des paramètres du tableau de bord, sélectionnez Annotations.
2. Sélectionnez Ajouter une requête d'annotation.
3. Entrez un nom et sélectionnez une source de données.
4. Complétez le reste du formulaire pour créer une requête et une annotation.

L'interface utilisateur de l'éditeur de requêtes change en fonction de la source de données que vous sélectionnez. Consultez la documentation sur les [sources de données](#) pour savoir comment créer une requête. Ou, pour les plugins de source de données que vous installez à partir du [Trouvez des plugins avec le catalogue de plugins](#), vous pouvez utiliser la [documentation sur le site Web de Grafana Labs](#).

## Ajouter une variable

Les variables vous permettent de créer des tableaux de bord plus interactifs et dynamiques. Au lieu de coder en dur des éléments tels que les noms des serveurs, des applications et des capteurs dans vos requêtes métriques, vous pouvez utiliser des variables à leur place. Les variables sont affichées sous forme de listes déroulantes en haut du tableau de bord. Ces listes déroulantes permettent de modifier facilement les données affichées dans votre tableau de bord.

Pour plus d'informations sur les variables, consultez la section [Variables](#).

### Pour ajouter une variable

1. Sur la page des paramètres du tableau de bord, cliquez sur Variable dans le menu de gauche, puis sur le bouton Ajouter une variable.
2. Dans la section Général, ajoutez le nom de la variable. Il s'agit du nom que vous utiliserez ultérieurement dans les requêtes.
3. Sélectionnez un type de variable.

#### Note

Le type de variable que vous sélectionnez a un impact sur les champs que vous remplissez sur la page.

4. Définissez la variable et cliquez sur Mettre à jour.

### Ajouter un lien

Les liens du tableau de bord vous permettent de placer des liens vers d'autres tableaux de bord et sites Web directement sous l'en-tête du tableau de bord. Les liens permettent de naviguer facilement vers d'autres tableaux de bord et contenus connexes.

### Pour ajouter un lien

1. Sur la page des paramètres du tableau de bord, choisissez Liens dans le menu de gauche, puis cliquez sur le bouton Ajouter un lien.
2. Entrez un titre et dans le champ Type, sélectionnez Tableau de bord ou Lien.
3. Pour ajouter un lien au tableau de bord, ajoutez une balise facultative, sélectionnez l'une des options du lien du tableau de bord, puis cliquez sur Appliquer.

#### Note

L'utilisation de balises crée une liste déroulante dynamique de tableaux de bord dotés tous d'une balise spécifique.

4. Pour ajouter un lien Web, ajoutez une URL et un texte d'infobulle qui s'affichent lorsque l'utilisateur survole le lien, sélectionnez une icône qui apparaît à côté du lien et sélectionnez l'une des options de lien du tableau de bord.

### Afficher le modèle JSON du tableau de bord

Un tableau de bord dans Grafana est représenté par un objet JSON, qui stocke les métadonnées d'un tableau de bord. Les métadonnées du tableau de bord incluent les propriétés du tableau de bord, les métadonnées des panneaux, les variables de modèle, les requêtes des panneaux, etc. Les métadonnées JSON définissent le tableau de bord.

Pour afficher un modèle JSON de tableau de bord, sur la page des paramètres du tableau de bord, cliquez sur JSON.

Pour plus d'informations sur les champs JSON, consultez la section [Champs JSON](#).

### Variables URL du tableau de bord

 Cette rubrique de documentation est conçue pour les espaces de travail Grafana qui prennent en charge la version 10.x de Grafana.  
Pour les espaces de travail Grafana compatibles avec la version 9.x de Grafana, voir [Travailler dans la version 9 de Grafana](#)  
Pour les espaces de travail Grafana compatibles avec la version 8.x de Grafana, voir [Travailler dans la version 8 de Grafana](#)

Grafana peut appliquer des valeurs variables transmises en tant que paramètres de requête dans les URL du tableau de bord. Pour plus d'informations, consultez [Gérer les liens du tableau de bord](#) et [les modèles et variables](#).

### Transmission de variables en tant que paramètres de requête

Grafana interprète les paramètres des chaînes de requête préfixés par des variables dans var - le tableau de bord donné.

Par exemple, dans cette URL :

```
https://${your-domain}/path/to/your/dashboard?var-example=value
```

Le paramètre de requête `var-example=value` représente l'exemple de variable de tableau de bord avec une valeur `value`.

### Transmission de plusieurs valeurs pour une variable

Pour transmettre plusieurs valeurs, répétez le paramètre de variable une fois pour chaque valeur.

```
https://${your-domain}/path/to/your/dashboard?var-example=value1&var-example=value2
```

Grafana interprète `var-example=value1&var-example=value2` comme exemple de variable de tableau de bord avec deux valeurs : `et. value1 value2`

### Ajouter des variables aux liens du tableau de bord

Grafana peut ajouter des variables aux liens du tableau de bord lorsque vous les générez à partir des paramètres d'un tableau de bord. Pour plus d'informations et pour savoir comment ajouter des variables, consultez [Gérer les liens du tableau de bord](#).

### Passer des filtres ad hoc

Les filtres ad hoc appliquent des filtres de clé ou de valeur à toutes les requêtes métriques qui utilisent une source de données spécifiée. Pour plus d'informations, consultez la section [Filtres ad hoc](#).

Pour transmettre un filtre ad hoc en tant que paramètre de requête, utilisez la syntaxe de variable pour transmettre la variable de filtre ad hoc, et fournissez également la clé, l'opérateur comme valeur et la valeur sous forme de liste séparée par des tubes.

Par exemple, dans cette URL :

```
https://${your-domain}/path/to/your/dashboard?var-adhoc=example_key|=|example_value
```

Le paramètre de requête `var-adhoc=key|=|value` applique le filtre ad hoc configuré en tant que variable de tableau de bord ad hoc à l'aide de la `example_key` clé, de l'opérateur et de la `example_value` valeur.

#### Note

Lorsque vous partagez des URL avec des filtres ad hoc, n'oubliez pas de les encoder. Dans l'exemple ci-dessus, remplacez les tubes (|) par `%7C` et l'opérateur d'égalité (=) par `%3D`.

## Contrôle de l'intervalle de temps à l'aide de l'URL

Pour définir la plage horaire d'un tableau de bord, utilisez les `from` paramètres `totime`, et de `time.window` requête. Comme il ne s'agit pas de variables, le `var-` préfixe n'est pas nécessaire.

## Gestion des panneaux de bibliothèque

**⚠** Cette rubrique de documentation est conçue pour les espaces de travail Grafana compatibles avec la version 10.x de Grafana.

Pour les espaces de travail Grafana compatibles avec la version 9.x de Grafana, voir.

[Travailler dans la version 9 de Grafana](#)

Pour les espaces de travail Grafana compatibles avec la version 8.x de Grafana, voir.

[Travailler dans la version 8 de Grafana](#)

Un panneau de bibliothèque est un panneau réutilisable que vous pouvez utiliser dans n'importe quel tableau de bord. Lorsque vous modifiez un panneau de bibliothèque, la modification se propage à toutes les instances où le panneau est utilisé. Les panneaux de bibliothèque rationalisent la réutilisation des panneaux sur plusieurs tableaux de bord.

Vous pouvez enregistrer un panneau de bibliothèque dans un dossier à côté des tableaux de bord enregistrés.

## Création d'un panneau de bibliothèque

Lorsque vous créez un panneau de bibliothèque, le panneau du tableau de bord source est également converti en panneau de bibliothèque. Vous devez enregistrer le tableau de bord d'origine après la conversion d'un panneau.

### Pour créer un panneau de bibliothèque

1. Ouvrez le panneau que vous souhaitez convertir en panneau de bibliothèque en mode édition.
2. Dans les options d'affichage du panneau, cliquez sur l'option flèche vers le bas pour commencer à modifier la visualisation.
3. Sélectionnez **Panneaux de bibliothèque**, puis **+ Créer un panneau de bibliothèque**. Cela ouvre la boîte de dialogue de création.
4. Dans **Nom du panneau Bibliothèque**, entrez le nom que vous souhaitez pour le panneau.



5. Dans Enregistrer dans le dossier, sélectionnez le dossier dans lequel enregistrer le panneau de bibliothèque.
6. Sélectionnez le panneau Créer une bibliothèque pour enregistrer les modifications apportées à la bibliothèque.
7. Enregistrez le tableau de bord.

Une fois le panneau de bibliothèque créé, vous pouvez le modifier à l'aide de n'importe quel tableau de bord sur lequel il apparaît. Une fois les modifications enregistrées, toutes les instances du panneau de bibliothèque reflètent ces modifications.

Vous pouvez également créer un panneau de bibliothèque directement depuis le menu d'édition de n'importe quel panneau, en sélectionnant Plus... puis Créer un panneau de bibliothèque.

#### Ajouter un panneau de bibliothèque à un tableau de bord

Ajoutez un panneau de bibliothèque Grafana à un tableau de bord lorsque vous souhaitez fournir des visualisations aux autres utilisateurs du tableau de bord.

Pour ajouter un panneau de bibliothèque à un tableau de bord

1. Sélectionnez Tableaux de bord dans le menu de gauche.
2. Sélectionnez Nouveau, puis choisissez Nouveau tableau de bord dans le menu déroulant.
3. Sur le tableau de bord vide, sélectionnez + Panneau de bibliothèque d'importation. Vous verrez la liste des panneaux de votre bibliothèque.
4. Filtrez la liste ou effectuez une recherche pour trouver le panneau que vous souhaitez ajouter.
5. Cliquez sur un panneau pour l'ajouter au tableau de bord.

#### Dissociation d'un panneau de bibliothèque

Dissociez un panneau de bibliothèque lorsque vous souhaitez apporter une modification au panneau sans affecter les autres instances du panneau de bibliothèque.

Pour dissocier un panneau de bibliothèque

1. Sélectionnez Tableaux de bord dans le menu de gauche.
2. Sélectionnez les panneaux Bibliothèque.
3. Sélectionnez un panneau de bibliothèque utilisé dans différents tableaux de bord.

4. Sélectionnez le panneau dont vous souhaitez dissocier le lien.
5. Sélectionnez le titre du panneau (ou placez le pointeur n'importe où sur le panneau) pour afficher le menu d'actions dans le coin supérieur droit du panneau.
6. Tâche de sélection Modifier. Le panneau s'ouvre en mode édition.
7. Sélectionnez Dissocier dans le coin supérieur droit de la page.
8. Choisissez Oui, dissocier.

## Afficher la liste des panneaux de bibliothèque

Vous pouvez consulter la liste des panneaux de bibliothèque disponibles et rechercher un panneau de bibliothèque.

### Pour afficher la liste des panneaux de bibliothèque

1. Sélectionnez Tableaux de bord dans le menu de gauche.
2. Sélectionnez les panneaux Bibliothèque. Vous pouvez consulter la liste des panneaux de bibliothèque définis précédemment.
3. Recherchez un panneau de bibliothèque spécifique si vous connaissez son nom. Vous pouvez également filtrer les panneaux par dossier ou par type.

## Supprimer un panneau de bibliothèque

Supprimez un panneau de bibliothèque lorsque vous n'en avez plus besoin.

### Pour supprimer un panneau de bibliothèque

1. Sélectionnez Tableaux de bord dans le menu de gauche.
2. Sélectionnez les panneaux Bibliothèque.
3. Sélectionnez l'icône de suppression à côté du nom du panneau de bibliothèque pour le panneau que vous souhaitez supprimer.

## Gérer l'historique des versions du tableau de bord

 Cette rubrique de documentation est conçue pour les espaces de travail Grafana compatibles avec la version 10.x de Grafana.

Pour les espaces de travail Grafana compatibles avec la version 9.x de Grafana, voir.

[Travailler dans la version 9 de Grafana](#)

Pour les espaces de travail Grafana compatibles avec la version 8.x de Grafana, voir.

[Travailler dans la version 8 de Grafana](#)

Chaque fois que vous enregistrez une version de votre tableau de bord, une copie de cette version est enregistrée afin que les versions précédentes de votre tableau de bord ne soient pas perdues. Une liste de ces versions est disponible en saisissant les paramètres du tableau de bord, puis en sélectionnant Versions dans le menu de gauche.

#### Note

Les 20 versions les plus récentes d'un tableau de bord sont enregistrées.

La fonctionnalité d'historique des versions du tableau de bord vous permet de comparer et de restaurer des versions de tableau de bord précédemment enregistrées.

#### Comparaison de deux versions de tableau de bord

Pour comparer deux versions de tableau de bord, sélectionnez les deux versions dans la liste que vous souhaitez comparer. Cliquez sur Comparer les versions pour voir la différence entre les deux versions. Cela fait apparaître la vue des différences de version. Par défaut, vous verrez un résumé textuel des modifications.

Si vous souhaitez voir le diff du JSON brut qui représente votre tableau de bord, vous pouvez le faire en cliquant sur le bouton Afficher le JSON Diff en bas.

#### Restauration vers une version de tableau de bord précédemment enregistrée

Si vous devez restaurer une version du tableau de bord précédemment enregistrée, vous pouvez soit sélectionner le bouton Restaurer à droite d'une ligne de la liste des versions du tableau de bord, soit sélectionner le <x>bouton Restaurer à la version dans la vue des différences. Si vous sélectionnez l'une de ces options, vous serez invité à confirmer la restauration.

Après la restauration d'une version précédente, une nouvelle version sera créée contenant exactement les mêmes données que la version précédente, mais avec un numéro de version différent. Cela est indiqué dans la colonne Notes de la ligne de la nouvelle version du tableau de

bord. Cela garantit que les versions précédentes de votre tableau de bord ne sont pas affectées par la modification.

## Gestion des liens du tableau de bord

 Cette rubrique de documentation est conçue pour les espaces de travail Grafana qui prennent en charge la version 10.x de Grafana.  
Pour les espaces de travail Grafana compatibles avec la version 9.x de Grafana, voir [Travailler dans la version 9 de Grafana](#)  
Pour les espaces de travail Grafana compatibles avec la version 8.x de Grafana, voir [Travailler dans la version 8 de Grafana](#)

Vous pouvez utiliser des liens pour naviguer entre les tableaux de bord couramment utilisés ou pour connecter d'autres personnes à vos visualisations. Les liens vous permettent de créer des raccourcis vers d'autres tableaux de bord, panneaux et même vers des sites Web externes.

Grafana prend en charge les liens de tableau de bord, les liens de panneau et les liens de données. Les liens du tableau de bord sont affichés en haut du tableau de bord. Les liens du panneau sont accessibles en cliquant sur une icône dans le coin supérieur gauche du panneau.

### Choix du lien à utiliser

Commencez par déterminer comment vous naviguez actuellement entre les tableaux de bord. Si vous passez souvent d'un tableau de bord à l'autre et que vous avez du mal à trouver le même contexte dans chacun d'eux, les liens peuvent vous aider à optimiser votre flux de travail.

L'étape suivante consiste à déterminer le type de lien le mieux adapté à votre flux de travail. Même si tous les types de liens de Grafana sont utilisés pour créer des raccourcis vers d'autres tableaux de bord ou des sites Web externes, ils fonctionnent dans des contextes différents.

- Si le lien concerne la plupart, sinon la totalité des panneaux du tableau de bord, utilisez les liens du tableau de bord.
- Si vous souhaitez accéder à des panneaux spécifiques, utilisez les liens vers les panneaux.
- Si vous souhaitez créer un lien vers un site externe, vous pouvez utiliser un lien de tableau de bord ou un lien de panneau.
- Si vous souhaitez approfondir une série spécifique, ou même une seule mesure, utilisez des liens de données.

## Contrôle de l'intervalle de temps à l'aide d'une URL

Pour contrôler la plage horaire d'un panneau ou d'un tableau de bord, vous pouvez fournir des paramètres de requête dans l'URL du tableau de bord :

- `from` définit la limite inférieure de la plage de temps, spécifiée en ms epoch.
- `to` définit la limite supérieure de la plage de temps, spécifiée en ms epoch.
- `time` et `time.window` définit une plage de temps allant de `time-time.window/2` à `time+time.window/2`. Les deux paramètres doivent être spécifiés en ms. Par exemple, `?time=1500000000000&time.window=10000` cela donnera une plage de temps de 10 s comprise entre 1499999995000 et 1500000005000.

## Liens du tableau de bord

Lorsque vous créez un lien vers un tableau de bord, vous pouvez inclure la plage de temps et les variables du modèle actuel pour accéder directement au même contexte dans un autre tableau de bord. Ainsi, vous n'avez pas à vous soucier de savoir si la personne à qui vous envoyez le lien consulte les bonnes données. Pour les autres types de liens, consultez la section [Variables de liaison de données](#).

Les liens du tableau de bord peuvent également être utilisés comme raccourcis vers des systèmes externes, par exemple pour signaler un GitHub problème avec le nom du tableau de bord actuel.

Après avoir ajouté un lien au tableau de bord, celui-ci s'affichera dans le coin supérieur droit de votre tableau de bord.

## Ajouter des liens aux tableaux de bord

Ajoutez des liens vers d'autres tableaux de bord en haut de votre tableau de bord actuel.

### Pour ajouter un lien vers un tableau de bord

1. Lorsque vous consultez le tableau de bord que vous souhaitez associer, cliquez sur l'engrenage en haut de l'écran pour ouvrir les paramètres du tableau de bord.
2. Sélectionnez Liens, puis Ajouter un lien au tableau de bord ou Nouveau.
3. Dans Type, sélectionnez les tableaux de bord.
4. Sélectionnez les options de lien parmi les options suivantes.

- Avec des balises : entrez des balises pour limiter les tableaux de bord liés à ceux contenant les balises que vous avez saisies. Sinon, Grafana inclut des liens vers tous les autres tableaux de bord.
- Sous forme de liste déroulante — Si vous créez des liens vers de nombreux tableaux de bord, Grafana les affiche par défaut en haut de votre side-by-side tableau de bord. La sélection de cette option et l'ajout d'un titre facultatif feront apparaître les liens dans une liste déroulante.
- Plage de temps : sélectionnez cette option pour inclure la plage horaire du tableau de bord dans le lien. Lorsque l'utilisateur clique sur le lien, le tableau de bord associé s'ouvre avec la plage de temps indiquée déjà définie.
- Valeurs des variables : sélectionnez cette option pour inclure dans le lien les variables de modèle actuellement utilisées comme paramètres de requête. Lorsque l'utilisateur clique sur le lien, tous les modèles correspondants du tableau de bord lié sont définis selon les valeurs du lien. Pour plus d'informations, consultez la section [Variables d'URL du tableau](#) de bord.
- Ouvrir dans un nouvel onglet : sélectionnez cette option si vous souhaitez que le lien du tableau de bord s'ouvre dans un nouvel onglet ou une nouvelle fenêtre.

## 5. Cliquez sur Ajouter.

### Ajouter un lien URL à un tableau de bord

Ajoutez un lien vers une URL en haut de votre tableau de bord actuel. Vous pouvez créer un lien vers n'importe quelle URL disponible, y compris les tableaux de bord, les panneaux ou les sites externes. Vous pouvez même contrôler la plage horaire pour vous assurer que l'utilisateur est concentré sur les bonnes données dans Grafana.

### Pour ajouter un lien URL à un tableau de bord

1. Lorsque vous consultez le tableau de bord que vous souhaitez associer, sélectionnez l'engrenage en haut de l'écran pour ouvrir les paramètres du tableau de bord.
2. Sélectionnez Liens, puis Ajouter un lien au tableau de bord ou Nouveau.
3. Dans Type, sélectionnez Lien.
4. Sélectionnez les options de lien parmi les options suivantes.
  - URL — Entrez l'URL vers laquelle vous souhaitez créer un lien. En fonction de la cible, vous souhaitez peut-être inclure des valeurs de champ.
  - Titre — Entrez le titre que le lien doit afficher.

- **Info-bulle** — Entrez l'infobulle que le lien doit afficher.
- **Icône** — Choisissez l'icône que vous souhaitez afficher avec le lien.
- **Plage de temps** : sélectionnez cette option pour inclure la plage horaire du tableau de bord dans le lien. Lorsque l'utilisateur clique sur le lien, le tableau de bord associé s'ouvre avec la plage de temps spécifiée définie.
  - **from**— Définit la limite inférieure de l'intervalle de temps, spécifiée en ms epoch.
  - **to**— Définit la limite supérieure de la plage de temps, spécifiée en ms epoch.
  - **timeet time.window** — Définissez une plage de temps allant de  $time-time.window/2$  à  $time+time.window/2$ . Les deux paramètres doivent être spécifiés en ms. Par exemple, `?time=1500000000000&time.window=10000` cela donnera une plage de temps de 10 s comprise entre 1499999995000 et 1500000005000.
- **Valeurs des variables** : sélectionnez cette option pour inclure dans le lien les variables de modèle actuellement utilisées comme paramètres de requête. Lorsque l'utilisateur clique sur le lien, tous les modèles correspondants du tableau de bord lié sont définis selon les valeurs du lien.

Le format de la variable est le suivant :

```
https://${you-domain}/path/to/your/dashboard?var-${template-variable1}=value1&var-  
{template-variable2}=value2
```

- **Ouvrir dans un nouvel onglet** : sélectionnez cette option si vous souhaitez que le lien du tableau de bord s'ouvre dans un nouvel onglet ou une nouvelle fenêtre

## 5. Sélectionnez Ajouter.

### Mettre à jour un lien de tableau de bord

Pour modifier ou mettre à jour un lien de tableau de bord existant, suivez cette procédure.

#### Pour mettre à jour le lien d'un tableau de bord

1. Dans les paramètres du tableau de bord, sous l'onglet Liens, sélectionnez le lien existant que vous souhaitez modifier.
2. Modifiez les paramètres, puis choisissez Mettre à jour.

### Dupliquer le lien d'un tableau de bord

Pour dupliquer un lien de tableau de bord existant, sélectionnez l'icône de duplication à côté du lien existant que vous souhaitez dupliquer.

### Supprimer un lien vers un tableau de bord

Pour supprimer un lien de tableau de bord existant, sélectionnez l'icône de corbeille à côté du lien que vous souhaitez supprimer.

### Liens vers le panneau

Chaque panneau peut avoir son propre ensemble de liens qui sont affichés dans le coin supérieur gauche du panneau. Vous pouvez créer un lien vers n'importe quelle URL disponible, y compris les tableaux de bord, les panneaux ou les sites externes. Vous pouvez même contrôler la plage horaire pour vous assurer que l'utilisateur est concentré sur les bonnes données dans Grafana.

Pour voir les liens vers les panneaux disponibles, sélectionnez l'icône située à droite du titre du panneau.

- Ajout d'un lien vers un panneau : Chaque panneau peut avoir son propre ensemble de liens qui sont affichés dans le coin supérieur gauche du panneau. Vous pouvez créer un lien vers n'importe quelle URL disponible, y compris les tableaux de bord, les panneaux ou les sites externes. Vous pouvez même contrôler la plage horaire pour vous assurer que l'utilisateur est concentré sur les bonnes données dans Grafana. Cliquez sur l'icône située dans le coin supérieur gauche d'un panneau pour voir les liens vers les panneaux disponibles.

1. Passez le curseur sur le panneau auquel vous souhaitez ajouter un lien.
2. Sélectionnez le menu, puis choisissez Modifier, ou vous pouvez utiliser le raccourci clavier.
3. Développez la section des options du panneau et faites défiler la page vers le bas jusqu'aux liens du panneau.
4. Sélectionnez Ajouter un lien.
5. Entrez un titre. Il s'agit d'une étiquette lisible par l'homme pour le lien qui sera affiché dans l'interface utilisateur.
6. Entrez l'URL vers laquelle vous souhaitez créer un lien. Appuyez sur `Ctrl+Space` (ou `Cmd+Space`) et sélectionnez le champ URL pour voir les variables disponibles. En ajoutant des variables de modèle au lien de votre panneau, le lien renvoie l'utilisateur vers le bon contexte, les variables pertinentes étant déjà définies.

Vous pouvez également utiliser des variables temporelles.



- `from` définit la limite inférieure de la plage de temps, spécifiée en ms epoch.
  - `to` définit la limite supérieure de la plage de temps, spécifiée en ms epoch.
  - `time` et `time.window` définit une plage de temps allant de `time-time.window/2` à `time+time.window/2`. Les deux paramètres doivent être spécifiés en ms. Par exemple, les ?  
`time=1500000000000&time.window=10000` résultats indiquent une plage de temps de 10 s comprise entre 1499999995000 et 1500000005000.
- Mettre à jour le lien d'un panneau
    1. Sélectionnez un panneau (ou placez le curseur sur le panneau) pour afficher un menu d'actions en haut à droite du panneau.
    2. Dans le menu, sélectionnez Modifier.

Vous pouvez également utiliser le raccourci clavier, e.
    3. Développez la section des options du panneau et faites défiler la page vers le bas jusqu'aux liens du panneau.
    4. Recherchez le lien que vous souhaitez modifier, puis sélectionnez l'icône Modifier (crayon) à côté de celui-ci.
    5. Apportez toutes les modifications nécessaires.
    6. Sélectionnez Enregistrer pour enregistrer les modifications et fermer la fenêtre.
    7. Enregistrez les modifications apportées à votre tableau de bord en sélectionnant Enregistrer dans le coin supérieur droit.
  - Supprimer un lien vers un panneau
    1. Sélectionnez un panneau (ou placez le curseur sur le panneau) pour afficher un menu d'actions en haut à droite du panneau.
    2. Dans le menu, sélectionnez Modifier.

Vous pouvez également utiliser le raccourci clavier, e.
    3. Développez la section des options du panneau et faites défiler la page vers le bas jusqu'aux liens du panneau.
    4. Recherchez le lien que vous souhaitez supprimer, puis sélectionnez l'icône X à côté de celui-ci.
    5. Sélectionnez Enregistrer dans le coin supérieur droit pour enregistrer les modifications apportées au tableau de bord.

## Annotez les visualisations

 Cette rubrique de documentation est conçue pour les espaces de travail Grafana compatibles avec la version 10.x de Grafana.

Pour les espaces de travail Grafana compatibles avec la version 9.x de Grafana, voir.

[Travailler dans la version 9 de Grafana](#)

Pour les espaces de travail Grafana compatibles avec la version 8.x de Grafana, voir.

[Travailler dans la version 8 de Grafana](#)

Les annotations permettent de marquer des points sur une visualisation à l'aide d'événements riches. Ils sont visualisés sous forme de lignes verticales et d'icônes sur tous les panneaux graphiques. Lorsque vous survolez une annotation, vous pouvez obtenir la description de l'événement et les balises de l'événement. Le champ de texte peut inclure des liens vers d'autres systèmes plus détaillés.

Vous pouvez annoter les visualisations de trois manières :

- Directement dans le panneau, à l'aide de la [requête d'annotations intégrée](#).
- Utilisation de l'API HTTP de Grafana.
- Configuration des requêtes d'annotation dans les paramètres du tableau de bord.

Dans les deux premiers cas, vous créez de nouvelles annotations, tandis que dans le dernier, vous interrogez des annotations existantes à partir de sources de données. La requête d'annotation intégrée prend également cela en charge.

Cette section explique les première et troisième options ; pour plus d'informations sur l'utilisation de l'API HTTP Grafana, reportez-vous à [API d'annotations](#)

Les annotations sont prises en charge pour les types de visualisation suivants :

- Séries chronologiques
- Chronologie de l'État
- Candlestick (Chandelier)

## Création d'annotations dans des panneaux

Grafana permet d'ajouter des événements d'annotation directement à partir d'un panneau à l'aide de la [requête d'annotations intégrée](#) qui existe sur tous les tableaux de bord. Les annotations que vous créez de cette manière sont stockées dans Grafana.

Pour ajouter des annotations directement dans le panneau :

- Le tableau de bord doit déjà être enregistré.
- La requête intégrée doit être activée.

Pour ajouter une annotation

1. Dans le tableau de bord, sélectionnez le panneau dans lequel vous souhaitez ajouter l'annotation. Un menu contextuel s'affichera.
2. Dans le menu contextuel, sélectionnez Ajouter une annotation.
3. (Facultatif) Ajoutez une description de l'annotation et des balises.
4. Sélectionnez Save.

Sinon, pour ajouter une annotation, appuyez sur `Ctrl` (ou `Cmd`) pendant que vous sélectionnez le panneau, et la fenêtre contextuelle Ajouter une annotation apparaîtra.

## Annotations régionales

Vous pouvez également créer des annotations qui couvrent une région ou une période dans une visualisation.

Pour ajouter une annotation de région

1. Dans le tableau de bord, appuyez sur `Ctrl` (ou `Cmd`) tout en sélectionnant une zone du panneau.
2. Ajoutez une description de l'annotation et des balises (facultatif).
3. Cliquez sur Sauvegarder

Pour modifier une annotation

1. Dans le tableau de bord, survolez un indicateur d'annotation sur un panneau.
2. Sélectionnez l'icône Modifier (crayon) dans l'infobulle d'annotation.

3. Modifiez la description et/ou les balises.
4. Sélectionnez Save.

#### Pour supprimer une annotation

1. Dans le tableau de bord, survolez un indicateur d'annotation sur un panneau.
2. Sélectionnez l'icône Supprimer (corbeille) dans l'infobulle d'annotation.

#### Récupérez les annotations via les paramètres du tableau de bord

Dans les paramètres du tableau de bord, sous Annotations, vous pouvez ajouter de nouvelles requêtes pour récupérer des annotations à l'aide de n'importe quelle source de données, y compris la source de données d'annotation de données intégrée. Les requêtes d'annotation renvoient des événements qui peuvent être visualisés sous forme de marqueurs d'événements dans les graphiques du tableau de bord.

#### Pour ajouter une nouvelle requête d'annotation

1. Sélectionnez l'icône Paramètres (engrenage) dans l'en-tête du tableau de bord pour ouvrir le menu des paramètres.
2. Sélectionnez Annotations.
3. Cliquez sur Ajouter une requête d'annotation.
4. Entrez le nom de la requête d'annotation.

Ce nom est donné au bouton (case à cocher) qui vous permettra d'activer l'affichage des événements d'annotation issus de cette requête.

5. Sélectionnez la source de données pour les annotations.

Vous pouvez également choisir Ouvrir le sélecteur de source de données avancé pour voir d'autres options, notamment l'ajout d'une nouvelle source de données (disponible uniquement pour les administrateurs).

6. Si vous ne souhaitez pas utiliser la requête d'annotation immédiatement, décochez la case **Activé**.
7. Si vous ne souhaitez pas que le bouton de requête d'annotation soit affiché dans le tableau de bord, cochez la case **Masqué**.
8. Sélectionnez une couleur pour les marqueurs d'événements.

9. Dans le menu déroulant Afficher dans, choisissez l'une des options suivantes :
  - Tous les panneaux — Les annotations sont affichées sur tous les panneaux qui prennent en charge les annotations.
  - Panneaux sélectionnés : les annotations sont affichées sur tous les panneaux que vous sélectionnez.
  - Tous les panneaux sauf : les annotations sont affichées sur tous les panneaux sauf ceux que vous sélectionnez.
10. Configurez la requête.

Les options de requête d'annotation sont différentes pour chaque source de données. Pour plus d'informations sur les annotations dans une source de données spécifique, consultez [Connexion aux sources de données](#).

## Requête intégrée

Une fois que vous avez ajouté une annotation, elle sera toujours visible. Cela est dû à la requête d'annotation intégrée qui existe sur tous les tableaux de bord. Cette requête d'annotation récupérera tous les événements d'annotation provenant du tableau de bord actuel, qui sont stockés dans Grafana, et les affichera sur le panneau où ils ont été créés. Cela inclut les annotations de l'historique de l'état des alertes.

Par défaut, la requête d'annotation intégrée utilise la source de données Grafana spéciale, et les annotations manuelles ne sont prises en charge qu'avec cette source de données. Vous pouvez utiliser une autre source de données dans la requête d'annotation intégrée, mais vous ne pourrez créer des annotations automatisées qu'à l'aide de l'éditeur de requêtes correspondant à cette source de données.

Pour ajouter des annotations directement au tableau de bord, cette requête doit être activée.

Pour confirmer que la requête intégrée est activée

1. Sélectionnez l'icône des paramètres du tableau de bord (engrenage) dans l'en-tête du tableau de bord pour ouvrir le menu des paramètres du tableau de bord.
2. Sélectionnez Annotations.
3. Trouvez la requête Annotations et alertes (intégrée).

S'il est indiqué Désactivé avant le nom de la requête, vous devrez sélectionner le nom de la requête pour l'ouvrir et mettre à jour le paramètre.

Pour empêcher les annotations d'être extraites et dessinées

1. Sélectionnez l'icône des paramètres du tableau de bord (engrenage) dans l'en-tête du tableau de bord pour ouvrir le menu des paramètres du tableau de bord.
2. Sélectionnez Annotations.
3. Sélectionnez la requête Annotations et alertes (intégrée).
4. Sélectionnez le bouton Activé pour le désactiver.

Lorsque vous copiez un tableau de bord à l'aide de la fonctionnalité Enregistrer sous, il obtient un nouvel identifiant de tableau de bord, de sorte que les annotations créées sur le tableau de bord source ne seront plus visibles sur la copie. Vous pouvez toujours les afficher si vous ajoutez une nouvelle requête d'annotation et que vous filtrez par balises. Toutefois, cela ne fonctionne que si les annotations du tableau de bord source contenaient des balises à filtrer.

Filtrer les requêtes par tag

Vous pouvez créer de nouvelles requêtes pour récupérer des annotations à partir de la requête d'annotation intégrée à l'aide de la source de Grafana données en définissant Filter by sur. Tags

Par exemple, créez un nom de requête d'annotation outages et spécifiez une balise outage. Cette requête affichera toutes les annotations (depuis n'importe quel tableau de bord ou via une API) avec le outage tag. Si plusieurs balises sont définies dans une requête d'annotation, Grafana n'affichera que les annotations correspondant à toutes les balises. Pour modifier le comportement, activez Match any, et Grafana affichera les annotations contenant l'une des balises que vous avez fournies.

Vous pouvez également utiliser des variables de modèle dans la requête de balise. Cela signifie que si vous disposez d'un tableau de bord affichant les statistiques de différents services et d'une variable de modèle qui indique les services à afficher, vous pouvez utiliser la même variable de modèle dans votre requête d'annotation pour n'afficher que les annotations relatives à ces services.

Modèle JSON du tableau de bord

 Cette rubrique de documentation est conçue pour les espaces de travail Grafana qui prennent en charge la version 10.x de Grafana.

Pour les espaces de travail Grafana compatibles avec la version 9.x de Grafana, voir.

[Travailler dans la version 9 de Grafana](#)

Pour les espaces de travail Grafana compatibles avec la version 8.x de Grafana, voir.

[Travailler dans la version 8 de Grafana](#)

Un tableau de bord dans Grafana est représenté par un objet JSON, qui stocke les métadonnées de son tableau de bord. Les métadonnées du tableau de bord incluent les propriétés du tableau de bord, les métadonnées des panneaux, les variables de modèle et les requêtes des panneaux.

Pour afficher le JSON d'un tableau de bord

1. Accédez à un tableau de bord.
2. Dans le menu de navigation supérieur, sélectionnez l'icône des paramètres du tableau de bord (engrenage).
3. Sélectionnez le modèle JSON.

## Champs JSON

Lorsqu'un utilisateur crée un nouveau tableau de bord, un nouvel objet JSON de tableau de bord est initialisé avec les champs suivants.

### Note

Dans le JSON suivant, `id` est affiché sous la forme `null`, qui est la valeur par défaut qui lui est attribuée jusqu'à ce qu'un tableau de bord soit enregistré. Après l'enregistrement d'un tableau de bord, une valeur entière est attribuée au `id` champ.

```
{
  "id": null,
  "uid": "cLV5GDckz",
  "title": "New dashboard",
  "tags": [],
  "timezone": "browser",
  "editable": true,
  "graphTooltip": 1,
  "panels": [],
  "time": {
```

```
  "from": "now-6h",
  "to": "now"
},
"timepicker": {
  "time_options": [],
  "refresh_intervals": []
},
"templating": {
  "list": []
},
"annotations": {
  "list": []
},
"refresh": "5s",
"schemaVersion": 17,
"version": 0,
"links": []
}
```

Ce qui suit décrit chaque champ du JSON du tableau de bord.

Nom	Utilisation
id	identifiant numérique unique pour le tableau de bord (généré par la base de données)
uid	identifiant de tableau de bord unique pouvant être généré par n'importe qui. String (8-40)
title	titre actuel du tableau de bord
tags	balises associées au tableau de bord, un tableau de chaînes
style	thème du tableau de bord, tel que dark ou light
timezone	fuseau horaire du tableau de bord, tel que utc ou browser
editable	si un tableau de bord est modifiable ou non



Nom	Utilisation
<code>graphTooltip</code>	0 pour aucun réticule ou infobulle partagé (par défaut), 1 pour un réticule partagé, 2 pour un réticule partagé et une infobulle partagée
<code>time</code>	plage de temps pour le tableau de bord, telle que <code>last 6 hours</code> ou <code>last 7 days</code>
<code>timepicker</code>	métadonnées du timepicker, voir la section <a href="#">timepicker</a> pour plus de détails
<code>templating</code>	modélisation des métadonnées, voir la <a href="#">section relative aux modèles pour plus de détails</a>
<code>annotations</code>	métadonnées des annotations, voir les <a href="#">annotations</a> pour savoir comment les ajouter
<code>refresh</code>	intervalle de rafraîchissement automatique
<code>schemaVersion</code>	version du schéma JSON (entier), incrémentée chaque fois qu'une mise à jour de Grafana apporte des modifications à ce schéma
<code>version</code>	version du tableau de bord (entier), incrémentée à chaque mise à jour du tableau de bord
<code>panels</code>	matrice de panneaux (voir la section suivante pour plus de détails)

## Panneaux

Les panneaux sont les éléments de base d'un tableau de bord. Il comprend des requêtes de source de données, des types de graphes, des alias, etc. Le panneau JSON se compose d'un tableau d'objets JSON, chacun représentant un panneau différent. La plupart des champs sont communs à tous les panneaux, mais certains champs dépendent du type de panneau. Voici un exemple de panneau JSON d'un panneau de texte.

```
"panels": [
```

```
{
  "type": "text",
  "title": "Panel Title",
  "gridPos": {
    "x": 0,
    "y": 0,
    "w": 12,
    "h": 9
  },
  "id": 4,
  "mode": "markdown",
  "content": "# title"
}
```

## Taille et position du panneau

La propriété `GridPos` décrit la taille et la position du panneau en coordonnées de la grille.

- `w`— 1 à 24 (la largeur du tableau de bord est divisée en 24 colonnes)
- `h`— En unités de hauteur de grille, chacune représente 30 pixels.
- `x`— La position `x`, dans la même unité que `w`.
- `y`— La position `y`, dans la même unité que `h`.

La grille a une gravité négative qui déplace les panneaux vers le haut s'il y a un espace vide au-dessus d'un panneau.

## Timepicker

```
"timepicker": {
  "collapse": false,
  "enable": true,
  "notice": false,
  "now": true,
  "refresh_intervals": [
    "5s",
    "10s",
    "30s",
    "1m",
    "5m",
    "15m",
    "30m",
```

```
    "1h",
    "2h",
    "1d"
  ],
  "status": "Stable",
  "type": "timepicker"
}
```

## Création de modèles

Le `templating` champ contient un tableau de variables de modèle avec leurs valeurs enregistrées ainsi que d'autres métadonnées.

```
"templating": {
  "enable": true,
  "list": [
    {
      "allFormat": "wildcard",
      "current": {
        "tags": [],
        "text": "prod",
        "value": "prod"
      },
      "datasource": null,
      "includeAll": true,
      "name": "env",
      "options": [
        {
          "selected": false,
          "text": "All",
          "value": "*"
        },
        {
          "selected": false,
          "text": "stage",
          "value": "stage"
        },
        {
          "selected": false,
          "text": "test",
          "value": "test"
        }
      ]
    }
  ],
}
```

```
    "query": "tag_values(cpu.utilization.average,env)",
    "refresh": false,
    "type": "query"
  },
  {
    "allFormat": "wildcard",
    "current": {
      "text": "apache",
      "value": "apache"
    },
    "datasource": null,
    "includeAll": false,
    "multi": false,
    "multiFormat": "glob",
    "name": "app",
    "options": [
      {
        "selected": true,
        "text": "tomcat",
        "value": "tomcat"
      },
      {
        "selected": false,
        "text": "cassandra",
        "value": "cassandra"
      }
    ],
    "query": "tag_values(cpu.utilization.average,app)",
    "refresh": false,
    "regex": "",
    "type": "query"
  }
]
```

Le tableau suivant décrit l'utilisation des champs de création de modèles.

Nom	Utilisation
enable	si la création de modèles est activée ou non

Nom	Utilisation
<code>list</code>	un tableau d'objets représentant chacun une variable de modèle
<code>allFormat</code>	format à utiliser lors de la récupération de toutes les valeurs de la source de données, y compris <code>wildcard</code> , <code>glob</code> , <code>regex</code> , <code>pipe</code> .
<code>current</code>	affiche le texte/la valeur de la variable actuellement sélectionnée sur le tableau de bord
<code>datasource</code>	affiche la source de données pour les variables
<code>includeAll</code>	si toutes les options de valeur sont disponibles ou non
<code>multi</code>	si plusieurs valeurs peuvent être sélectionnées ou non à partir de la liste de valeurs variables
<code>multiFormat</code>	format à utiliser lors de la récupération de séries temporelles à partir d'une source de données
<code>name</code>	nom de la variable
<code>options</code>	tableau de paires texte/valeur variables disponibles pour la sélection sur le tableau de bord
<code>query</code>	requête de source de données utilisée pour récupérer les valeurs d'une variable
<code>refresh</code>	configure quand actualiser une variable
<code>regex</code>	extrait une partie d'un nom de série ou d'un segment de nœud métrique
<code>type</code>	type de variable <code>customquery</code> , ou <code>interval</code>

## Bonnes pratiques pour les tableaux de bord

-  Cette rubrique de documentation est conçue pour les espaces de travail Grafana qui prennent en charge la version 10.x de Grafana.
- Pour les espaces de travail Grafana compatibles avec la version 9.x de Grafana, voir [Travailler dans la version 9 de Grafana](#)
- Pour les espaces de travail Grafana compatibles avec la version 8.x de Grafana, voir [Travailler dans la version 8 de Grafana](#)

Cette section fournit des informations sur les meilleures pratiques pour les administrateurs et les utilisateurs de Grafana concernant la création et la maintenance des tableaux de bord Grafana.

Pour plus d'informations sur les différents types de tableaux de bord que vous pouvez créer, consultez les [tableaux de bord Grafana : un guide complet des différents types d'articles de blog que vous pouvez créer sur le](#) site Web de Grafana Labs.

### Note

Cette section peut vous aider à créer une stratégie pour la surveillance et la maintenance de votre tableau de bord. C'est vous qui connaissez le mieux vos systèmes et vous devriez utiliser cette section pour vous aider à mieux comprendre. En fin de compte, il est de votre responsabilité de créer la meilleure stratégie pour votre système.

## Stratégies d'observabilité communes

Lorsque vous avez beaucoup de choses à surveiller, comme un parc de serveurs, vous avez besoin d'une stratégie pour déterminer ce qui est suffisamment important à surveiller. Cette page décrit plusieurs méthodes courantes pour choisir les éléments à surveiller.

Une stratégie logique vous permet de créer des tableaux de bord uniformes et de faire évoluer votre plateforme d'observabilité plus facilement.

## Lignes directrices pour les stratégies

- La méthode USE vous indique dans quelle mesure vos machines sont satisfaites, la méthode RED vous indique dans quelle mesure vos utilisateurs sont satisfaits.

- Utilisez des rapports sur les causes des problèmes.
- RED rend compte de l'expérience utilisateur et est plus susceptible de signaler des symptômes de problèmes.
- Il est important de surveiller les deux pour comprendre votre système. La meilleure pratique consiste à attirer l'attention sur les symptômes plutôt que sur les causes. Généralement, les alertes sont configurées sur les tableaux de bord RED.

## Méthode USE

USE est l'abréviation de :

- Utilisation : pourcentage de temps pendant lequel la ressource est occupée, tel que l'utilisation du processeur du nœud.
- Saturation : quantité de travail qu'une ressource doit effectuer, souvent la longueur de la file d'attente ou la charge des nœuds.
- Erreurs — Nombre d'événements d'erreur.

Cette méthode est idéale pour les ressources matérielles de l'infrastructure, telles que le processeur, la mémoire et les périphériques réseau. Pour plus d'informations, consultez le billet de blog de Brendan Gregg, [The USE Method](#).

## Méthode RED

RED est l'abréviation de :

- Taux — Demandes par seconde
- Erreurs : nombre de demandes qui ont échoué.
- Durée — Durée de ces demandes, distribution des mesures de latence.

Cette méthode est particulièrement applicable aux services, en particulier à un environnement de microservices. Pour chacun de vos services, instrumentez le code pour exposer ces métriques pour chaque composant. Les tableaux de bord RED sont utiles pour les alertes et les SLA. Un tableau de bord RED bien conçu est un indicateur de l'expérience utilisateur.

Pour plus d'informations, consultez le billet de blog de Tom Wilkie [The RED method : How to instrument your services](#).

## Les quatre signaux d'or

Selon le [manuel SRE de Google](#), si vous ne pouvez mesurer que quatre indicateurs de votre système orienté utilisateur, concentrez-vous sur ces quatre indicateurs.

Cette méthode est similaire à la méthode RED, mais elle inclut la saturation.

- Latence : temps nécessaire pour répondre à une demande.
- Trafic : niveau de demande imposé à votre système.
- Erreurs : taux de demandes qui échouent.
- Saturation — Le niveau de « saturation » de votre système,

## Modèle de maturité de gestion des tableaux de bord

La maturité de la gestion des tableaux de bord fait référence à la qualité de la conception et à l'efficacité de votre écosystème de tableaux de bord. Nous vous recommandons de revoir régulièrement la configuration de votre tableau de bord pour évaluer où vous en êtes et comment vous pouvez vous améliorer.

D'une manière générale, la maturité du tableau de bord peut être définie comme faible, moyenne ou élevée.

Une grande partie du contenu de ce sujet est tirée de la conférence [Fool-Proof Kubernetes Dashboards for Sleep-Privated Oncalls](#) de KubeCon 2019.

### Faible — état par défaut

À ce stade, vous ne disposez d'aucune stratégie cohérente de gestion des tableaux de bord. Presque tout le monde commence ici.

Comment peux-tu savoir que tu es là ?

- Tout le monde peut modifier vos tableaux de bord.
- Beaucoup de tableaux de bord copiés, peu ou pas de réutilisation des tableaux de bord.
- Des tableaux de bord uniques qui traînent pour toujours.
- Aucun contrôle de version (tableau de bord JSON dans le contrôle de version).
- Beaucoup de recherches de tableaux de bord, de recherche du bon tableau de bord. Cela signifie beaucoup de temps perdu à essayer de trouver le tableau de bord dont vous avez besoin.
- Ne pas avoir d'alertes pour vous diriger vers le bon tableau de bord.



## Tableaux de bord moyens et méthodiques

À ce stade, vous commencez à gérer l'utilisation de votre tableau de bord à l'aide de tableaux de bord méthodiques. Vous avez peut-être élaboré une stratégie, mais il y a certaines choses que vous pourriez améliorer.

Comment peux-tu savoir que tu es là ?

- Empêchez l'étalement en utilisant des variables de modèle. Par exemple, vous n'avez pas besoin d'un tableau de bord distinct pour chaque nœud, vous pouvez utiliser des variables de requête. Mieux encore, vous pouvez également faire de la source de données une variable de modèle, afin de pouvoir réutiliser le même tableau de bord sur différents clusters et backends de surveillance.

Reportez-vous à la liste d'exemples présentée dans [Variables](#), pour des idées.

- Tableaux de bord méthodiques selon une stratégie d'[observabilité](#).
- Tableaux de bord hiérarchiques avec accès au niveau suivant.
- La conception du tableau de bord reflète les hiérarchies de services. Par exemple, vous pouvez utiliser la méthode RED avec une ligne par service. L'ordre des lignes peut refléter le flux de données lorsque vous faites défiler le tableau de bord vers le bas.
- Comparez comme par exemple : divisez les tableaux de bord des services lorsque l'ampleur diffère. Assurez-vous que les statistiques agrégées ne masquent pas les informations importantes.
- Des graphiques expressifs avec une utilisation significative des couleurs et des axes normalisés là où vous le pouvez.
  - Exemple de couleur significative : le bleu signifie que c'est bon, le rouge signifie que c'est mauvais. [Les seuils](#) peuvent y contribuer.
  - Exemple d'axes de normalisation : lorsque vous comparez l'utilisation du processeur, mesurez en pourcentage plutôt qu'en nombre brut, car les machines peuvent avoir un nombre de cœurs différent. La normalisation de l'utilisation du processeur en fonction du nombre de cœurs réduit la charge cognitive, car le spectateur peut être sûr que tous les cœurs sont utilisés à 100 %, sans avoir à connaître le nombre de processeurs.
- La navigation dirigée réduit le nombre de devinettes.
  - Les variables du modèle compliquent la navigation aléatoire ou sans but.
  - La plupart des tableaux de bord doivent être liés par des alertes.
  - La navigation est dirigée par des liens. Pour plus d'informations, consultez [Gestion des liens du tableau de bord](#).
- Tableau de bord JSON contrôlé par version.

## Utilisation hautement optimisée

À ce stade, vous avez optimisé l'utilisation de la gestion de votre tableau de bord grâce à une stratégie cohérente et réfléchie. Cela demande de la maintenance, mais les résultats en valent la peine.

- Réduire activement l'étalement.
  - Passez régulièrement en revue les tableaux de bord existants pour vous assurer qu'ils sont toujours pertinents.
  - Seuls les tableaux de bord approuvés sont ajoutés à la liste des tableaux de bord principaux.
  - Suivi de l'utilisation du tableau de bord. Vous pouvez tirer parti des [informations sur l'utilisation](#).
- Cohérence dès le design.
- Utilisez des bibliothèques de scripts pour générer des tableaux de bord et garantir la cohérence du modèle et du style.
  - grafonnet (Jsonnet)
  - grafanalib (Python)
- Aucune modification dans le navigateur. Les utilisateurs du tableau de bord changent de vue à l'aide de variables.
- La recherche de tableaux de bord est l'exception, pas la règle.
- Effectuez des expérimentations et des tests dans une instance Grafana distincte dédiée à cet effet, et non dans votre instance de production. Lorsqu'un tableau de bord dans l'environnement de test s'avère utile, ajoutez-le à votre instance Grafana principale.

## Bonnes pratiques pour créer des tableaux de bord

Cette section décrit certaines des meilleures pratiques à suivre lors de la création de tableaux de bord Grafana.

### Avant de commencer

Voici quelques principes à prendre en compte avant de créer un tableau de bord.

Un tableau de bord doit raconter une histoire ou répondre à une question

Quelle histoire essayez-vous de raconter avec votre tableau de bord ? Essayez de créer une progression logique des données, par exemple du plus gros au plus petit ou du plus général au

plus spécifique. Quel est l'objectif de ce tableau de bord ? (Conseil : si le tableau de bord n'a pas d'objectif, demandez-vous si vous en avez vraiment besoin.)

Utilisez des graphiques simples et concentrez-vous sur la réponse à la question que vous vous posez. Par exemple, si votre question est « Quels sont les serveurs en difficulté ? », alors vous n'avez peut-être pas besoin d'afficher toutes les données du serveur. Il suffit d'afficher les données des personnes en difficulté.

Les tableaux de bord devraient réduire la charge cognitive, et non l'augmenter

La charge cognitive est essentiellement la difficulté avec laquelle vous devez réfléchir à quelque chose pour le comprendre. Facilitez l'interprétation de votre tableau de bord. Les autres utilisateurs et vous futurs (lorsque vous essaieriez de découvrir ce qui s'est cassé à 2 heures du matin) l'apprécieront.

Demandez-vous :

- Puis-je savoir ce que représente exactement chaque graphique ? Est-ce évident ou dois-je y réfléchir ?
- Si je le montre à quelqu'un d'autre, combien de temps lui faudra-t-il pour le découvrir ? Vont-ils se perdre ?

Disposer d'une stratégie de surveillance

Il est facile de créer de nouveaux tableaux de bord. Il est plus difficile d'optimiser la création de tableaux de bord et de respecter un plan, mais cela en vaut la peine. Cette stratégie doit régir à la fois le schéma global de votre tableau de bord et garantir la cohérence dans la conception de chaque tableau de bord individuel.

Reportez-vous aux [sections Stratégies d'observabilité communes](#) et [Niveaux de maturité de la gestion des tableaux de bord](#) pour plus d'informations.

Ecrivez-le

Une fois que vous avez une stratégie ou des directives de conception, notez-les pour maintenir la cohérence au fil du temps.

Les meilleures pratiques à suivre

- Lorsque vous créez un nouveau tableau de bord, assurez-vous qu'il porte un nom significatif.

- Si vous créez un tableau de bord pour jouer ou expérimenter, inscrivez le mot TEST ou TMP le nom.
- Pensez à inclure votre nom ou vos initiales dans le nom du tableau de bord ou sous forme de tag afin que les utilisateurs sachent à qui appartient le tableau de bord.
- Supprimez les tableaux de bord d'expériences temporaires lorsque vous en avez terminé avec eux.
- Si vous créez de nombreux tableaux de bord connexes, réfléchissez à la manière de les croiser pour faciliter la navigation. Pour plus d'informations, consultez la section [Meilleures pratiques pour la gestion des tableaux](#) de bord, plus loin dans cette section.
- Grafana extrait les données d'une source de données. Une compréhension de base des sources de données [Connexion aux sources de données](#) en général et de vos sources de données spécifiques est importante.
- Évitez d'actualiser inutilement le tableau de bord afin de réduire la charge sur le réseau ou le backend. Par exemple, si vos données changent toutes les heures, il n'est pas nécessaire de régler le taux de rafraîchissement du tableau de bord à 30 secondes.
- Utilisez les axes Y gauche et droit lorsque vous affichez des séries chronologiques avec différentes unités ou plages.
- Ajoutez de la documentation aux tableaux de bord et aux panneaux.
  - Pour ajouter de la documentation à un tableau de bord, ajoutez une [visualisation du panneau de texte](#) au tableau de bord. Enregistrez des éléments tels que l'objectif du tableau de bord, les liens vers des ressources utiles et les instructions dont les utilisateurs peuvent avoir besoin pour interagir avec le tableau de bord.
  - Pour ajouter de la documentation à un panneau, modifiez les paramètres du panneau et ajoutez une description. Le texte que vous ajoutez apparaîtra si vous passez le curseur sur le petit **i** coin supérieur gauche du panneau.
- Réutilisez vos tableaux de bord et renforcez la cohérence en utilisant des [modèles et des variables](#).
- Soyez prudent lorsque vous empilez des données graphiques. Les visualisations peuvent être trompeuses et masquer des données importantes. Nous recommandons de le désactiver dans la plupart des cas.

## Bonnes pratiques en matière de gestion des tableaux de bord

Cette page décrit certaines des meilleures pratiques à suivre lors de la gestion des tableaux de bord Grafana.

## Avant de commencer

Voici quelques principes à prendre en compte avant de commencer à gérer des tableaux de bord.

### Observabilité stratégique

Il existe plusieurs [stratégies d'observabilité courantes](#). Vous devez les rechercher et décider si l'un d'entre eux vous convient ou si vous souhaitez créer le vôtre. Quoi qu'il en soit, ayez un plan, notez-le et respectez-le.

Adaptez votre stratégie à l'évolution des besoins si nécessaire.

### Niveau de maturité

Quel est le niveau de maturité de votre tableau de bord ? Analysez la configuration actuelle de votre tableau de bord et comparez-la au [modèle de maturité de gestion du tableau de bord](#). Comprendre où vous vous trouvez peut vous aider à décider comment vous rendre là où vous voulez être.

### Les meilleures pratiques à suivre

- Évitez l'étalement des tableaux de bord, c'est-à-dire la croissance incontrôlée des tableaux de bord. L'étalement des tableaux de bord a un impact négatif sur le temps nécessaire pour trouver le bon tableau de bord. Dupliquer des tableaux de bord et modifier « une seule chose » (pire encore : conserver les balises d'origine) est le type d'étalement le plus simple.
  - Passez régulièrement en revue les tableaux de bord et supprimez ceux qui ne sont pas nécessaires.
  - Si vous créez un tableau de bord temporaire, par exemple pour tester quelque chose, préfixez le nom avec TEST :. Supprimez le tableau de bord lorsque vous avez terminé.
- Copier des tableaux de bord sans modifications importantes n'est pas une bonne idée.
  - Vous passez à côté des mises à jour du tableau de bord d'origine, telles que des modifications de la documentation, des corrections de bogues ou des ajouts aux indicateurs.
  - Dans de nombreux cas, des copies sont effectuées pour simplement personnaliser la vue en définissant les paramètres du modèle. Cela devrait plutôt être fait en maintenant un lien vers le tableau de bord principal et en personnalisant la vue avec des [paramètres d'URL](#).
- Lorsque vous devez copier un tableau de bord, renommez-le clairement et ne copiez pas les balises du tableau de bord. Les balises sont des métadonnées importantes pour les tableaux de bord utilisés lors des recherches. La copie de balises peut entraîner de fausses correspondances.
- Gérez un tableau de bord composé de tableaux de bord ou de tableaux de bord à références croisées. Cela peut se faire de plusieurs manières :

- Créez des liens de tableau de bord, des panneaux ou des liens de données. Les liens peuvent mener à d'autres tableaux de bord ou à des systèmes externes. Pour plus d'informations, reportez-vous à la section [Gérer les liens du tableau de bord](#).
- Ajoutez un [panneau de liste de tableau](#) de bord. Vous pouvez ensuite personnaliser ce que vous voyez en effectuant des recherches par étiquette ou par dossier.
- Ajoutez un [panneau de texte](#) et utilisez le Markdown pour personnaliser l'affichage.

## Gestion des tableaux de bord

 Cette rubrique de documentation est conçue pour les espaces de travail Grafana compatibles avec la version 10.x de Grafana.

Pour les espaces de travail Grafana compatibles avec la version 9.x de Grafana, voir.

[Travailler dans la version 9 de Grafana](#)

Pour les espaces de travail Grafana compatibles avec la version 8.x de Grafana, voir.

[Travailler dans la version 8 de Grafana](#)

Sur la page Tableaux de bord de votre espace de travail (disponible en sélectionnant Tableaux de bord dans le menu de gauche), vous pouvez effectuer des tâches de gestion des tableaux de bord, notamment organiser vos tableaux de bord dans des dossiers.

Pour plus d'informations sur la création de tableaux de bord, consultez [Création de tableaux de bord](#).

### Parcourez les tableaux de bord

Sur la page Tableaux de bord, vous pouvez parcourir et gérer les dossiers et les tableaux de bord.

Cela inclut des options pour :

- Créez des dossiers et des tableaux de bord.
- Déplacez les tableaux de bord entre les dossiers.
- Supprimez plusieurs tableaux de bord et dossiers.
- Accédez à un dossier.
- Gérez les autorisations des dossiers. Pour plus d'informations, consultez [Autorisations du tableau de bord et des dossiers](#).

## Création de dossiers de tableau de bord

Les dossiers vous aident à organiser et à regrouper les tableaux de bord, ce qui est utile lorsque plusieurs tableaux de bord ou plusieurs équipes utilisent la même instance de Grafana. Les sous-dossiers vous permettent de créer une hiérarchie imbriquée dans l'organisation de votre tableau de bord.

### Prérequis

Assurez-vous que vous disposez des autorisations d'administrateur Grafana. Pour plus d'informations sur les autorisations du tableau de bord, consultez [Autorisations du tableau de bord et des dossiers](#).

### Pour créer un dossier de tableau de bord

1. Connectez-vous à Grafana.
2. Dans le menu de gauche, sélectionnez Tableaux de bord.
3. Sur la page Tableaux de bord, sélectionnez Nouveau, puis sélectionnez Nouveau dossier dans le menu déroulant.
4. Entrez un nom unique et cliquez sur Créer.

#### Note

Lorsque vous enregistrez un tableau de bord, vous pouvez soit sélectionner un dossier dans lequel le tableau de bord doit être enregistré, soit créer un nouveau dossier.

### Pour modifier le nom d'un dossier

1. Sélectionnez Tableaux de bord dans le menu de gauche.
2. Sélectionnez le dossier à renommer
3. Sélectionnez l'icône Modifier le titre (crayon) dans l'en-tête et mettez à jour le nom du dossier.

Le nouveau nom du dossier est automatiquement enregistré.

### Autorisations relatives aux dossiers

Vous pouvez attribuer des autorisations à un dossier. Le tableau de bord du dossier hérite de toutes les autorisations que vous avez attribuées au dossier. Vous pouvez attribuer des autorisations aux rôles, aux équipes et aux utilisateurs de l'organisation.

Pour modifier les autorisations associées à un dossier

1. Sélectionnez Tableaux de bord dans le menu de gauche.
2. Sélectionnez le dossier dans la liste.
3. Sur la page de détails du dossier, sélectionnez Actions du dossier, puis sélectionnez Gérer les autorisations dans la liste déroulante.
4. Mettez à jour les autorisations comme vous le souhaitez.

Les modifications sont enregistrées automatiquement.

## Gestion des playlists

 Cette rubrique de documentation est conçue pour les espaces de travail Grafana compatibles avec la version 10.x de Grafana.

Pour les espaces de travail Grafana compatibles avec la version 9.x de Grafana, voir.

[Travailler dans la version 9 de Grafana](#)

Pour les espaces de travail Grafana compatibles avec la version 8.x de Grafana, voir.

[Travailler dans la version 8 de Grafana](#)

Une playlist est une liste de tableaux de bord affichés dans une séquence. Vous pouvez utiliser une playlist pour améliorer votre connaissance de la situation ou pour présenter vos indicateurs à votre équipe ou à vos visiteurs. Grafana adapte automatiquement les tableaux de bord à n'importe quelle résolution, ce qui les rend parfaits pour les grands écrans. Vous pouvez accéder à la fonction de playlist depuis le menu latéral de Grafana dans le sous-menu Tableaux de bord.

### Accès, partage et contrôle d'une playlist

Utilisez les informations de cette section pour accéder aux playlists existantes. Démarrez et contrôlez l'affichage d'une playlist à l'aide de l'un des cinq modes disponibles.

Pour accéder à une playlist

1. Sélectionnez Playlists dans le menu de gauche.



2. Choisissez une playlist dans la liste des playlists existantes.

## Lancer une playlist

Vous pouvez démarrer une playlist dans cinq modes d'affichage différents. Le mode d'affichage détermine le mode d'affichage des menus et de la barre de navigation sur les tableaux de bord.

Par défaut, chaque tableau de bord est affiché pendant la durée saisie dans le champ Intervalle, que vous définissez lorsque vous créez ou modifiez une playlist. Après avoir lancé une playlist, vous pouvez la contrôler à l'aide de la barre de navigation située en haut de la page.

## Pour démarrer une playlist

1. Accédez à la page des playlists pour voir la liste des playlists existantes.
2. Recherchez la playlist que vous souhaitez démarrer, puis cliquez sur Démarrer la playlist.

La boîte de dialogue de démarrage de la playlist s'ouvre.

3. Sélectionnez l'un des cinq modes de playlist disponibles en fonction des informations du tableau suivant.
4. Cliquez sur Démarrer<playlist name>.

La playlist affiche chaque tableau de bord pendant la durée spécifiée dans le Intervall champ, définie lors de la création ou de la modification d'une playlist. Après le démarrage d'une playlist, vous pouvez la contrôler à l'aide de la barre de navigation en haut de votre écran.

Mode	Description
Mode normal	<ul style="list-style-type: none"><li>• Le menu latéral reste visible.</li><li>• Les commandes de la barre de navigation, des lignes et des panneaux apparaissent en haut de l'écran.</li></ul>
Mode TV	<ul style="list-style-type: none"><li>• Le menu latéral et le sous-menu du tableau de bord (y compris les menus déroulants variables et les liens du tableau de bord) sont masqués ou supprimés.</li></ul>

Mode	Description
	<ul style="list-style-type: none"> <li>• Les commandes de la barre de navigation, des lignes et des panneaux apparaissent en haut de l'écran.</li> <li>• Activé automatiquement après une minute d'inactivité de l'utilisateur.</li> <li>• Activez-le manuellement à l'aide du raccourci de <code>dv</code> séquence ou en ajoutant le paramètre <code>?inactive</code> à l'URL du tableau de bord.</li> <li>• Désactivez-le en déplaçant le pointeur ou en agissant sur le clavier.</li> </ul>
Mode TV (avec panneaux à ajustement automatique)	<ul style="list-style-type: none"> <li>• Les commandes de la barre de navigation, des lignes et des panneaux apparaissent en haut de l'écran.</li> <li>• Les panneaux du tableau de bord s'ajustent automatiquement pour optimiser l'espace à l'écran.</li> </ul>
Mode kiosque	<ul style="list-style-type: none"> <li>• Le menu latéral, la barre de navigation, les commandes de ligne et de panneau sont complètement masqués/supprimés de la vue.</li> <li>• Vous pouvez l'activer manuellement à l'aide du raccourci de <code>dv</code> séquence une fois la playlist lancée.</li> <li>• Vous pouvez le désactiver manuellement avec le même raccourci.</li> </ul>
Mode kiosque (avec panneaux à ajustement automatique)	<ul style="list-style-type: none"> <li>• Le menu latéral, la barre de navigation, les commandes de ligne et de panneau sont complètement masqués/supprimés de la vue.</li> <li>• Les panneaux du tableau de bord s'ajustent automatiquement pour optimiser l'espace à l'écran.</li> </ul>

## Contrôler une playlist

Vous pouvez contrôler une playlist en mode Normal ou TV après son lancement, à l'aide de la barre de navigation en haut de votre écran. Appuyez sur la Esc touche de votre clavier pour arrêter la playlist.

Button	Action
Suivant (double flèche droite)	Passe au tableau de bord suivant.
Retour (flèche gauche)	Retourne au tableau de bord précédent.
Stop (carré)	Termine la playlist et passe au tableau de bord actuel.
Mode d'affichage du cycle (icône du moniteur)	Fait pivoter l'affichage des tableaux de bord dans différents modes d'affichage.
Plage horaire	Affiche les données dans un intervalle de temps. Il peut être configuré pour afficher les 5 dernières minutes jusqu'à il y a 5 ans, ou une plage de temps personnalisée à l'aide de la flèche vers le bas.
Actualiser (flèche circulaire)	Recharge le tableau de bord pour afficher les données actuelles. Il peut être configuré pour se recharger automatiquement toutes les 5 secondes à 1 jour, à l'aide de la flèche déroulante.

## Création d'une playlist

Vous pouvez créer une liste de lecture pour présenter les tableaux de bord dans une séquence avec un ordre et un intervalle de temps définis entre les tableaux de bord.

### Pour créer une playlist

1. Sélectionnez Tableaux de bord dans le menu de gauche.
2. Sélectionnez Playlists sur la page des playlists.

3. Sélectionnez Nouvelle playlist.
4. Entrez un nom descriptif dans la zone de texte Nom.
5. Entrez un intervalle de temps dans la zone de texte Intervalle. Les tableaux de bord que vous ajoutez sont répertoriés dans un ordre séquentiel.
6. Dans Tableaux de bord, ajoutez des tableaux de bord existants à la liste de lecture à l'aide des options déroulantes Ajouter par titre et Ajouter par tag.
7. Facultativement :
  - Recherchez un tableau de bord à l'aide de son nom, d'une expression régulière ou d'une balise.
  - Filtrez vos résultats par statut ou tags marqués d'un astérisque.
  - Réorganisez l'ordre des tableaux de bord que vous avez ajoutés à l'aide des icônes représentant des flèches vers le haut et vers le bas.
  - Supprimez un tableau de bord de la playlist en cliquant sur l'icône X à côté du tableau de bord.
8. Sélectionnez Enregistrer pour enregistrer vos modifications.

### Enregistrer une playlist

Vous pouvez enregistrer une playlist et l'ajouter à votre page Playlists, où vous pouvez la démarrer.

#### Important

Assurez-vous que tous les tableaux de bord que vous souhaitez voir apparaître dans votre playlist ont été ajoutés lors de la création ou de la modification de la playlist avant de l'enregistrer.

### Pour enregistrer une playlist

1. Sélectionnez Tableaux de bord dans le menu de gauche.
2. Sélectionnez Playlists pour afficher les playlists disponibles.
3. Choisissez la playlist de votre choix.
4. Modifiez la playlist.
5. Vérifiez qu'un nom, un intervalle et au moins un tableau de bord ont été ajoutés à la playlist.
6. Sélectionnez Enregistrer pour enregistrer vos modifications.

## Modifier ou supprimer une playlist

Vous pouvez modifier une playlist en actualisant son nom, sa durée d'intervalle et en ajoutant, en supprimant et en réorganisant l'ordre des tableaux de bord, ou vous pouvez supprimer la playlist.

### Pour modifier une playlist

1. Sélectionnez Modifier la playlist sur la page de la playlist.
2. Mettez à jour le nom et l'intervalle de temps, puis ajoutez ou supprimez des tableaux de bord de la liste de lecture en suivant les instructions de la section Créer une liste de lecture ci-dessus.
3. Sélectionnez Enregistrer pour enregistrer vos modifications.

### Pour supprimer une playlist

1. Sélectionnez Playlists.
2. Sélectionnez Supprimer à côté de la playlist que vous souhaitez supprimer.

### Pour réorganiser l'ordre du tableau de bord dans une playlist

1. À côté du tableau de bord que vous souhaitez déplacer, cliquez sur la flèche vers le haut ou vers le bas.
2. Sélectionnez Enregistrer pour enregistrer vos modifications.

### Pour supprimer un tableau de bord

1. Sélectionnez Supprimer pour supprimer un tableau de bord de la playlist.
2. Sélectionnez Enregistrer pour enregistrer vos modifications.

## Partage d'une playlist en mode affichage

Vous pouvez partager une playlist en copiant l'adresse du lien dans le mode d'affichage de votre choix et en collant l'URL vers votre destination.

### Pour partager une playlist en mode affichage

1. Dans le menu de gauche des tableaux de bord, sélectionnez Playlists.
2. Sélectionnez Démarrer la playlist à côté de la playlist que vous souhaitez partager.

3. Dans le menu déroulant, cliquez avec le bouton droit sur le mode d'affichage que vous préférez.
4. Sélectionnez Copier l'adresse du lien pour copier l'URL dans votre presse-papiers.
5. Collez l'URL vers votre destination.

## Partage de tableaux de bord et de panneaux

 Cette rubrique de documentation est conçue pour les espaces de travail Grafana qui prennent en charge la version 10.x de Grafana.  
Pour les espaces de travail Grafana compatibles avec la version 9.x de Grafana, voir [Travailler dans la version 9 de Grafana](#)  
Pour les espaces de travail Grafana compatibles avec la version 8.x de Grafana, voir [Travailler dans la version 8 de Grafana](#)

Grafana vous permet de partager des tableaux de bord et des panneaux avec d'autres utilisateurs au sein d'une organisation et, dans certaines situations, publiquement sur le Web. Vous pouvez partager en utilisant :

- Un lien direct
- Un instantané
- Un lien d'exportation (pour les tableaux de bord uniquement)

Vous devez avoir l'autorisation d'un téléspectateur autorisé pour voir une image rendue par un lien direct.

Lorsque vous partagez un panneau ou un tableau de bord sous forme d'instantané, un instantané (il s'agit d'un panneau ou d'un tableau de bord au moment où vous prenez l'instantané) est accessible au public sur le Web. Toute personne disposant d'un lien peut y accéder. Comme les instantanés ne nécessitent aucune autorisation pour être visualisés, Grafana supprime les informations relatives au compte dont ils proviennent, ainsi que toutes les données sensibles de l'instantané.

### Partage d'un tableau de bord

Vous pouvez partager un tableau de bord sous forme de lien direct ou de capture instantanée. Vous pouvez également exporter un tableau de bord.

 Note

Si vous modifiez un tableau de bord, assurez-vous d'enregistrer les modifications avant de les partager.

### Pour partager un tableau de bord

1. Sélectionnez Tableaux de bord dans le menu de gauche de votre espace de travail.
2. Choisissez le tableau de bord que vous souhaitez partager.
3. Sélectionnez l'icône de partage en haut de l'écran.

La boîte de dialogue de partage s'ouvre et affiche l'onglet Lien.

### Partage d'un lien direct

L'onglet Lien affiche la plage horaire actuelle, les variables du modèle et le thème par défaut. Vous pouvez également partager une URL raccourcie.

### Pour partager un lien directement

1. Sélectionnez Copier. Cette action copie l'URL par défaut ou raccourcie dans le presse-papiers.
2. Envoyez l'URL copiée à un utilisateur de Grafana autorisé à consulter le lien.

### Publication d'un instantané

Un instantané de tableau de bord partage publiquement un tableau de bord interactif. Grafana supprime les données sensibles telles que les requêtes (métriques, modèles et annotations) et les liens des panneaux, ne laissant que les données métriques visibles et les noms de séries intégrés dans le tableau de bord. Les instantanés du tableau de bord sont accessibles à toute personne disposant du lien.

Vous pouvez publier des instantanés sur votre instance locale.

### Pour publier un instantané

1. Sélectionnez l'onglet Snapshot.
2. Sélectionnez le snapshot local.

3. Grafana génère un lien vers l'instantané. Copiez le lien du cliché et partagez-le au sein de votre organisation ou publiquement sur le Web.

## Exporter un tableau de bord

Les tableaux de bord Grafana peuvent être facilement exportés et importés. Pour plus d'informations, consultez les sections d'importation et d'exportation dans [Création de tableaux de bord](#).

## Partage d'un panel

Vous pouvez partager un panneau sous forme de lien direct ou de capture d'écran. Vous pouvez également créer des panneaux de bibliothèque à l'aide de l'option Partager sur n'importe quel panneau.

### Pour partager un panel

1. Sélectionnez le titre du panneau que vous souhaitez partager. Le menu du panneau s'ouvre.
2. Sélectionnez Partager. La boîte de dialogue de partage s'ouvre et affiche l'onglet Lien.

### En utilisant un lien direct

L'onglet Lien affiche la plage horaire actuelle, les variables du modèle et le thème par défaut. Vous pouvez éventuellement activer une URL raccourcie à partager.

### Pour utiliser un lien direct

1. Sélectionnez Copier pour copier l'URL par défaut ou l'URL abrégée dans le presse-papiers.
2. Envoyez l'URL copiée à un utilisateur de Grafana autorisé à consulter le lien.

## Publication d'un instantané d'un panneau

Un instantané de panel est un partage public d'un panel interactif. Grafana supprime les données sensibles en ne laissant que les données métriques visibles et les noms de séries intégrés dans le tableau de bord. Les instantanés du panneau sont accessibles à toute personne disposant du lien.

Vous pouvez publier des instantanés sur votre instance locale.

### Pour publier un instantané d'un panneau

1. Dans la boîte de dialogue Partager le panneau, sélectionnez l'onglet Snapshot.



2. Sélectionnez Local Snapshot. Grafana génère le lien de l'instantané.
3. Copiez le lien du cliché et partagez-le au sein de votre organisation ou publiquement sur le Web.

Si vous avez créé un instantané par erreur, cliquez sur Supprimer l'instantané pour le supprimer de votre instance Grafana.

### Création d'un panneau de bibliothèque

Pour créer un panneau de bibliothèque à partir de la boîte de dialogue Partager le panneau.

Pour créer un panneau de bibliothèque

1. Sélectionnez le panneau Bibliothèque.
2. Dans Nom du panneau Bibliothèque, entrez le nom.
3. Dans Enregistrer dans le dossier, sélectionnez le dossier dans lequel enregistrer le panneau de bibliothèque. Par défaut, le dossier racine est sélectionné.
4. Sélectionnez le panneau Créer une bibliothèque pour enregistrer vos modifications.
5. Enregistrez le tableau de bord.

## Variables

 Cette rubrique de documentation est conçue pour les espaces de travail Grafana compatibles avec la version 10.x de Grafana.

Pour les espaces de travail Grafana compatibles avec la version 9.x de Grafana, voir.

[Travailler dans la version 9 de Grafana](#)

Pour les espaces de travail Grafana compatibles avec la version 8.x de Grafana, voir.

[Travailler dans la version 8 de Grafana](#)

Une variable est un espace réservé pour une valeur. Vous pouvez utiliser des variables dans les requêtes métriques et dans les titres des panneaux. Ainsi, lorsque vous modifiez la valeur, à l'aide de la liste déroulante en haut du tableau de bord, les requêtes métriques de votre panneau changent pour refléter la nouvelle valeur.

Les variables vous permettent de créer des tableaux de bord plus interactifs et dynamiques. Au lieu de coder en dur des éléments tels que les noms des serveurs, des applications et des capteurs dans

vos requêtes métriques, vous pouvez utiliser des variables à leur place. Les variables sont affichées sous forme de listes déroulantes en haut du tableau de bord. Ces listes déroulantes permettent de modifier facilement les données affichées dans votre tableau de bord.

Elles peuvent être particulièrement utiles pour les administrateurs qui souhaitent permettre aux utilisateurs de Grafana d'ajuster rapidement les visualisations, mais qui ne souhaitent pas leur accorder des autorisations de modification complètes. Les Grafana Viewers peuvent utiliser des variables.

Les variables et les modèles vous permettent également de créer des tableaux de bord à source unique. Si vous disposez de plusieurs sources de données ou serveurs identiques, vous pouvez créer un tableau de bord unique et utiliser des variables pour modifier ce que vous consultez. Cela simplifie énormément la maintenance et l'entretien.

## Modèles

Un modèle est une requête contenant une variable. Par exemple, si vous administrez un tableau de bord pour surveiller plusieurs serveurs, vous pouvez créer un tableau de bord pour chaque serveur, ou vous pouvez créer un tableau de bord et utiliser des panneaux contenant des modèles de requêtes, tels que les suivants.

```
wmi_system_threads{instance=~"$server"}
```

Les valeurs des variables sont toujours synchronisées avec l'URL à l'aide de la syntaxe `var=value<varname>`.

## Exemples

Les variables sont répertoriées dans des listes déroulantes en haut de l'écran. Sélectionnez différentes variables pour voir comment les visualisations changent.

Pour voir les paramètres des variables, accédez à Paramètres du tableau de bord > Variables. Cliquez sur une variable dans la liste pour voir ses paramètres.

Les variables peuvent être utilisées dans les titres, les descriptions, les panneaux de texte et les requêtes. Les requêtes dont le texte commence par `$` sont des modèles. Tous les panneaux ne comporteront pas de modèles de requêtes.

## Bonnes pratiques variables

- Les listes déroulantes de variables sont affichées dans l'ordre dans lequel elles sont répertoriées dans la liste des variables dans les paramètres du tableau de bord.
- Placez les variables que vous allez souvent modifier en haut, afin qu'elles apparaissent en premier (à l'extrême gauche du tableau de bord).
- Les variables présélectionnent par défaut la valeur la plus élevée dans la liste déroulante. Si vous souhaitez plutôt choisir une valeur vide, modifiez les paramètres des variables comme suit :
  1. Cochez la case Tout inclure.
  2. Dans le champ Personnaliser toutes les valeurs, entrez la valeur+.

## Rubriques

- [Ajouter et gérer des variables](#)
- [Inspecter les variables](#)
- [Syntaxe variable](#)

## Ajouter et gérer des variables

 Cette rubrique de documentation est conçue pour les espaces de travail Grafana compatibles avec la version 10.x de Grafana.

Pour les espaces de travail Grafana compatibles avec la version 9.x de Grafana, voir.

[Travailler dans la version 9 de Grafana](#)

Pour les espaces de travail Grafana compatibles avec la version 8.x de Grafana, voir.

[Travailler dans la version 8 de Grafana](#)

Le tableau suivant répertorie les types de variables dans Grafana.

Type de variable	Description
Requête	Liste de valeurs générée par requête, telles que les noms des métriques, les noms des serveurs, les identifiants des capteurs, les centres de données, etc.

Type de variable	Description
Personnalisé	Définissez les options des variables manuellement à l'aide d'une liste séparée par des virgules.
Zone de texte	Afficher un champ de saisie de texte libre avec une valeur par défaut facultative.
Constant	Définissez une constante cachée.
Source de données	Modifiez rapidement la source de données d'un tableau de bord complet.
Intervalle	Les variables d'intervalle représentent des intervalles de temps.
Filtres ad hoc	Filtres clé-valeur ajoutés automatiquement à toutes les requêtes métriques pour une source de données (Prometheus, Loki, InfluxDB et Elasticsearch uniquement).
Variables globales	Variables intégrées qui peuvent être utilisées dans les expressions de l'éditeur de requêtes.
Variables enchaînées	Les requêtes de variables peuvent contenir d'autres variables.

## Rubriques

- [Saisie des options générales](#)
- [Ajouter une variable de requête](#)
- [Ajouter une variable personnalisée](#)
- [Ajouter une variable de zone de texte](#)
- [Ajouter une variable constante](#)
- [Ajouter une variable de source de données](#)
- [Ajouter une variable d'intervalle](#)
- [Ajouter des filtres ad hoc](#)

- [Configurer les options de sélection des variables](#)
- [Variables globales](#)
- [Variables enchaînées](#)
- [Gérer les variables](#)
- [Filtrer les variables avec regex](#)

## Saisie des options générales

Vous devez saisir des options générales pour tous les types de variables que vous créez.

### Pour saisir les options générales

1. Accédez au tableau de bord pour lequel vous souhaitez créer une variable et sélectionnez l'icône des paramètres du tableau de bord (engrenage) en haut de la page.
2. Dans l'onglet Variables, sélectionnez Nouvelle variable.
3. Entrez un nom pour la variable.
4. Dans la liste Type, sélectionnez Requête.
5. (Facultatif) Dans Label, entrez le nom d'affichage de la liste déroulante des variables.

Si vous n'entrez pas de nom d'affichage, le nom de la variable est le nom de la variable dans la liste déroulante.

6. Choisissez une option Masquer :
  - Aucune sélection (vide) — La liste déroulante des variables affiche le nom ou la valeur de l'étiquette de la variable.
  - Libellé — La liste déroulante des variables affiche uniquement la valeur de variable sélectionnée et une flèche vers le bas.
  - Variable — Aucune liste déroulante de variables n'est affichée sur le tableau de bord.

## Ajouter une variable de requête

Les variables de requête vous permettent d'écrire une requête de source de données qui peut renvoyer une liste de noms de métriques, de valeurs de balises ou de clés. Par exemple, une variable de requête peut renvoyer une liste de noms de serveurs, d'identifiants de capteurs ou de centres de données. Les valeurs des variables changent lorsqu'elles extraient des options de manière dynamique avec une requête de source de données.

Les variables de requête ne sont généralement prises en charge que pour les chaînes. Si votre requête renvoie des nombres ou tout autre type de données, vous devrez peut-être les convertir en chaînes afin de les utiliser comme variables. Pour la source de données Azure, par exemple, vous pouvez utiliser la fonction [tostring](#) à cette fin.

Les expressions de requête peuvent contenir des références à d'autres variables et créer ainsi des variables liées. Grafana le détecte et actualise automatiquement une variable lorsque l'une de ses variables liées change.

#### Note

Les expressions de requête sont différentes pour chaque source de données. Pour plus d'informations, consultez la documentation de votre [source de données](#).

Pour ajouter une variable de requête

1. Entrez les options générales, comme ci-dessus.
2. Dans la liste des sources de données, sélectionnez la source de données cible pour la requête.
3. Dans la liste Actualiser, sélectionnez le moment où la variable doit mettre à jour les options.
  - Lors du chargement du tableau de bord : interroge la source de données à chaque fois que le tableau de bord se charge. Cela ralentit le chargement du tableau de bord, car la requête variable doit être terminée avant que le tableau de bord puisse être initialisé.
  - En cas de changement d'intervalle de temps : interroge la source de données lorsque la plage horaire du tableau de bord change. N'utilisez cette option que si votre requête d'options variables contient un filtre de plage de temps ou dépend de la plage de temps du tableau de bord.
4. Dans le champ Requête, entrez une requête.
  - Le champ de requête varie en fonction de votre source de données. Certaines sources de données disposent d'éditeurs de requêtes personnalisés.
  - La requête doit renvoyer les valeurs nommées `__text` et `__value`. Par exemple, dans SQL, vous pouvez utiliser une requête telle que `SELECT hostname AS __text, id AS __value from MyTable`. Les requêtes pour d'autres langages varient en fonction de la syntaxe.

- Si vous avez besoin de plus d'espace dans un éditeur de requêtes pour un seul champ de saisie, passez votre curseur sur les lignes situées dans le coin inférieur droit du champ et faites-le glisser vers le bas pour agrandir.
5. (Facultatif) Dans le champ Regex, tapez une expression regex pour filtrer ou capturer des parties spécifiques des noms renvoyés par votre requête de source de données. Pour voir des exemples, reportez-vous à [Filtrer les variables avec regex](#).
  6. Dans la liste de tri, sélectionnez l'ordre de tri des valeurs à afficher dans la liste déroulante. L'option par défaut, Désactivé, signifie que l'ordre des options renvoyées par votre requête de source de données sera utilisé.
  7. (Facultatif) Entrez les [options de sélection](#).
  8. Dans Aperçu des valeurs, Grafana affiche une liste des valeurs des variables actuelles. Passez-les en revue pour vous assurer qu'ils correspondent à vos attentes.
  9. Sélectionnez Ajouter pour ajouter la variable au tableau de bord.

### Ajouter une variable personnalisée

Utilisez une variable personnalisée pour une valeur qui ne change pas, telle qu'un nombre ou une chaîne.

Par exemple, si vous avez des noms de serveurs ou de régions qui ne changent jamais, vous souhaitez peut-être les créer sous forme de variables personnalisées plutôt que sous forme de variables de requête. Comme elles ne changent pas, vous pouvez les utiliser dans des [variables chaînées](#) plutôt que dans d'autres variables de requête. Cela réduirait le nombre de requêtes que Grafana doit envoyer lorsque les variables chaînées sont mises à jour.

### Pour ajouter une variable personnalisée

1. Entrez les options générales, comme ci-dessus.
2. Dans la liste Valeurs séparées par des virgules, entrez les valeurs de cette variable dans une liste séparée par des virgules. Vous pouvez inclure des nombres, des chaînes ou des paires clé-valeur séparés par un espace et deux points. Par exemple, `key1 : value1, key2 : value2`.
3. (Facultatif) Entrez les [options de sélection](#).
4. Dans Aperçu des valeurs, Grafana affiche une liste des valeurs des variables actuelles. Passez-les en revue pour vous assurer qu'ils correspondent à vos attentes.
5. Sélectionnez Ajouter pour ajouter la variable au tableau de bord.

## Ajouter une variable de zone de texte

Les variables de zone de texte affichent un champ de saisie de texte libre avec une valeur par défaut facultative. Il s'agit de la variable la plus flexible, car vous pouvez saisir n'importe quelle valeur. Utilisez ce type de variable si vous disposez de métriques présentant une cardinalité élevée ou si vous souhaitez mettre à jour plusieurs panneaux d'un tableau de bord en même temps.

Pour ajouter une variable de zone de texte

1. Entrez les options générales, comme ci-dessus.
2. (Facultatif) Dans le champ Valeur par défaut, sélectionnez la valeur par défaut de la variable. Si vous ne saisissez rien dans ce champ, Grafana affiche une zone de texte vide dans laquelle les utilisateurs peuvent taper du texte.
3. Dans Aperçu des valeurs, Grafana affiche une liste des valeurs des variables actuelles. Passez-les en revue pour vous assurer qu'ils correspondent à vos attentes.
4. Sélectionnez Ajouter pour ajouter la variable au tableau de bord.

## Ajouter une variable constante

Les variables constantes vous permettent de définir une constante cachée. Cela est utile pour les préfixes de chemins métriques des tableaux de bord que vous souhaitez partager. Lorsque vous exportez un tableau de bord, les variables constantes sont converties en options d'importation.

Les variables constantes ne sont pas flexibles. Chaque variable constante ne contient qu'une seule valeur, et elle ne peut pas être mise à jour à moins que vous ne mettiez à jour les paramètres de la variable.

Les variables constantes sont utiles lorsque vous avez des valeurs complexes que vous devez inclure dans des requêtes, mais que vous ne souhaitez pas les saisir à nouveau dans chaque requête. Par exemple, si le chemin d'un serveur est appelé `i-0b6a61efe2ab843gg`, vous pouvez le remplacer par une variable appelée `$path_gg`.

Pour ajouter une variable constante

1. Entrez les options générales, comme ci-dessus.
2. Dans le champ Valeur, entrez la valeur de la variable. Vous pouvez saisir des lettres, des chiffres et des symboles. Vous pouvez même utiliser des caractères génériques si vous utilisez le [format brut](#).



3. Dans Aperçu des valeurs, Grafana affiche une liste des valeurs des variables actuelles. Passez-les en revue pour vous assurer qu'ils correspondent à vos attentes.
4. Sélectionnez Ajouter pour ajouter la variable au tableau de bord.

### Ajouter une variable de source de données

Les variables de source de données vous permettent de modifier rapidement la source de données d'un tableau de bord complet. Ils sont utiles si vous disposez de plusieurs instances d'une source de données, par exemple dans différents environnements.

#### Pour ajouter une variable de source de données

1. Entrez les options générales, comme ci-dessus.
2. Dans la liste Type, sélectionnez la source de données cible pour la variable.

Vous pouvez également choisir Ouvrir le sélecteur de source de données avancé pour voir d'autres options, notamment l'ajout d'une source de données (administrateurs uniquement). Pour plus d'informations, consultez [Connexion aux sources de données](#).

3. (Facultatif) Dans Filtre de nom d'instance, entrez un filtre regex pour choisir les instances de source de données parmi lesquelles choisir dans la liste déroulante des valeurs variables. Laissez ce champ vide pour afficher toutes les instances.
4. (Facultatif) Entrez les [options de sélection](#).
5. Dans Aperçu des valeurs, Grafana affiche une liste des valeurs des variables actuelles. Passez-les en revue pour vous assurer qu'ils correspondent à vos attentes.
6. Sélectionnez Ajouter pour ajouter la variable au tableau de bord.

### Ajouter une variable d'intervalle

Utilisez une variable d'intervalle pour représenter des périodes telles que 1m1h, ou1d. Vous pouvez les considérer comme un groupe à l'échelle du tableau de bord par commande temporelle. Les variables d'intervalle modifient la façon dont les données sont regroupées dans la visualisation. Vous pouvez également utiliser l'option Auto pour renvoyer un nombre défini de points de données par période.

Vous pouvez utiliser une variable d'intervalle comme paramètre à regrouper par heure (pour InfluxDB), par intervalle d'histogramme de date (pour Elasticsearch) ou comme paramètre de fonction de synthèse (pour Graphite).

## Pour ajouter une variable d'intervalle

1. Entrez les options générales, comme ci-dessus.
2. Dans le champ Valeurs, entrez les intervalles de temps que vous souhaitez voir apparaître dans la liste déroulante des variables. Les unités de temps suivantes sont prises en charge : s (seconds) m (minutes) h (hours), d (days), w (weeks), M (months), et y (years). Vous pouvez également accepter ou modifier les valeurs par défaut : 1m, 10m, 30m, 1h, 6h, 12h, 1d, 7d, 14d, 30d.
3. (Facultatif) Activez l'option automatique si vous souhaitez ajouter l'autooption à la liste. Cette option vous permet de spécifier combien de fois la plage de temps actuelle doit être divisée pour calculer la auto période actuelle. Si vous l'activez, deux autres options apparaissent :
  - Nombre de pas — Sélectionnez le nombre de fois que la plage de temps actuelle sera divisée pour calculer la valeur, comme pour l'option de requête Max data points. Par exemple, si la plage de temps visible actuelle est de 30 minutes, l'autointervalle regroupe les données en 30 incréments d'une minute. La valeur par défaut est de 30 étapes.
  - Intervalle minimum : seuil minimal en dessous duquel les intervalles de décompte des pas ne divisent pas le temps. Pour continuer l'exemple de 30 minutes, si l'intervalle minimum est défini sur 2 m, Grafana regroupera les données en 15 incréments de deux minutes.
4. Dans Aperçu des valeurs, Grafana affiche une liste des valeurs des variables actuelles. Passez-les en revue pour vous assurer qu'ils correspondent à vos attentes.
5. Sélectionnez Ajouter pour ajouter la variable au tableau de bord.

## Exemples de variables d'intervalle

L'exemple suivant montre une variable de modèle `myinterval` dans une fonction Graphite :

```
summarize($myinterval, sum, false)
```

## Ajouter des filtres ad hoc

Les filtres ad hoc vous permettent d'ajouter des filtres clé-valeur qui sont automatiquement ajoutés à toutes les requêtes métriques utilisant la source de données spécifiée. Contrairement aux autres variables, vous n'utilisez pas de filtres ad hoc dans les requêtes. Vous utilisez plutôt des filtres ad hoc pour écrire des filtres pour les requêtes existantes.

**Note**

Les variables de filtre ad hoc ne fonctionnent qu'avec les sources de données Prometheus, Loki, InfluxDB et Elasticsearch.

1. Entrez les options générales, comme ci-dessus.
2. Dans la liste des sources de données, sélectionnez la source de données cible.

Vous pouvez également choisir Ouvrir le sélecteur de source de données avancé pour voir d'autres options, notamment l'ajout d'une source de données (administrateurs uniquement). Pour plus d'informations, consultez [Connexion aux sources de données](#).

3. Sélectionnez Ajouter pour ajouter la variable au tableau de bord.

## Création de filtres ad hoc

Les filtres ad hoc constituent l'une des options variables les plus complexes et les plus flexibles disponibles. Au lieu d'une liste classique d'options de variables, cette variable vous permet de créer une requête ad hoc à l'échelle du tableau de bord. Les filtres que vous appliquez de cette manière sont appliqués à tous les panneaux du tableau de bord.

## Configurer les options de sélection des variables

Les options de sélection sont une fonctionnalité que vous pouvez utiliser pour gérer les sélections d'options variables. Toutes les options de sélection sont facultatives et sont désactivées par défaut.

## Variables à valeurs multiples

L'interpolation d'une variable avec plusieurs valeurs sélectionnées est délicate car il n'est pas simple de formater les multiples valeurs dans une chaîne valide dans le contexte donné dans lequel la variable est utilisée. Grafana essaie de résoudre ce problème en permettant à chaque plug-in de source de données d'indiquer au moteur d'interpolation de modèles le format à utiliser pour plusieurs valeurs.

**Note**

L'option Personnaliser toutes les valeurs de la variable doit être vide pour que Grafana puisse formater toutes les valeurs en une seule chaîne. Si ce champ est laissé

vide, Grafana concatène (ajoute) toutes les valeurs de la requête. Par exemple, `value1,value2,value3`. Si une `all` valeur personnalisée est utilisée, la valeur sera plutôt `* ouall`.

## Variables à valeurs multiples avec une source de données Graphite

Graphite utilise des expressions globulaires. Dans ce cas, une variable comportant plusieurs valeurs doit être interpolée comme `{host1,host2,host3}` si la valeur actuelle de la variable était `host1`, `host2` et `host3`.

## Variables à valeurs multiples avec une source de données Prometheus ou InfluxDB

InfluxDB et Prometheus utilisent des expressions regex, de sorte que la même variable est interpolée comme `(host1|host2|host3)`. Chaque valeur est également échappée à une regex. Si ce n'était pas le cas, une valeur avec un caractère de contrôle regex briserait l'expression regex.

## Variables à valeurs multiples avec une source de données Elastic

Elasticsearch utilise la syntaxe de requête Lucene, de sorte que la même variable est formatée comme suit. `("host1" OR "host2" OR "host3")` Dans ce cas, chaque valeur est ignorée, de sorte qu'elle ne contienne que des mots de contrôle lucene et des guillemets.

## Résolution des problèmes liés aux variables à valeurs multiples

L'échappement et le formatage automatiques peuvent poser des problèmes et il peut être difficile d'en saisir la logique. Surtout pour InfluxDB et Prometheus où l'utilisation de la syntaxe regex nécessite que la variable soit utilisée dans le contexte de l'opérateur regex.

Si vous ne voulez pas que Grafana effectue cet échappement et ce formatage automatiques des regex, vous devez effectuer l'une des opérations suivantes :

- Désactivez les options à valeurs multiples ou Inclure tout.
- Utilisez le [format brut](#).

## Option Tout inclure

Grafana ajoute une `All` option à la liste déroulante des variables. Si un utilisateur sélectionne cette option, toutes les options variables sont sélectionnées.

## Toutes les valeurs personnalisées

Cette option n'est visible que si l'option Tout inclure est sélectionnée.

Entrez la syntaxe regex, globs ou lucene dans le champ Personnaliser toutes les valeurs pour définir la valeur de l'option. All

Par défaut, la All valeur inclut toutes les options d'une expression combinée. Cela peut devenir très long et entraîner des problèmes de performance. Parfois, il peut être préférable de spécifier une valeur complète personnalisée, comme une expression régulière générique.

Pour avoir une syntaxe regex, globs ou lucene personnalisée dans l'option Personnaliser toutes les valeurs, elle n'est jamais évitée. Vous devrez donc déterminer quelle est une valeur valide pour votre source de données.

## Variables globales

Grafana possède des variables intégrées globales qui peuvent être utilisées dans les expressions de l'éditeur de requêtes. Cette rubrique les répertorie par ordre alphabétique et les définit. Ces variables sont utiles dans les requêtes, les liens de tableau de bord, les liens de panneaux et les liens de données.

### `$__tableau de bord`

Cette variable est le nom du tableau de bord actuel.

### `$__from` et `$__to`

Grafana possède deux variables de plage de temps intégrées : `$__from` et `$__to`. Elles sont actuellement toujours interpolées en millisecondes d'époque par défaut, mais vous pouvez contrôler le formatage des dates.

Syntaxe	Exemple de résultat	Description
<code>\$__from</code>	1594671549254	Époque Unix en millisecondes
<code>\$__from:date</code>	2020-07-13T 20:19:09.254 Z	Aucun argument, la valeur par défaut est ISO 8601/RFC 3339
<code>\$__from:date:iso</code>	2020-07-13T 20:19:09.254 Z	ISO 8601/RFC 3339

Syntaxe	Exemple de résultat	Description
<code>\${__from:date:seconds}</code>	1594671549	Époque des secondes Unix
<code>\${__from:date:YYYY-MM}</code>	2020-07	Tout format de date personnalisé qui n'inclut pas le caractère :

La syntaxe ci-dessus fonctionne également avec `${__to}`.

### `$__interval`

Vous pouvez utiliser la `$__interval` variable comme paramètre à regrouper par heure (pour InfluxDB, MySQL, Postgres, MSSQL), par intervalle d'histogramme de date (pour Elasticsearch) ou comme paramètre de fonction de synthèse (pour Graphite).

Grafana calcule automatiquement un intervalle qui peut être utilisé pour regrouper par heure dans les requêtes. Lorsque le nombre de points de données est supérieur à ce qui peut être affiché sur un graphique, les requêtes peuvent être rendues plus efficaces en les regroupant selon un intervalle plus long. Par exemple, si vous regardez un graphique représentant 3 mois de données, il se peut que vous ne puissiez pas voir les détails à la minute près. Le regroupement par heure ou par jour rend la requête plus efficace sans affecter l'affichage du graphique. Le `$__interval` est calculé en utilisant la plage de temps et la largeur du graphique (le nombre de pixels).

Calcul approximatif :  $(to - from) / resolution$

Par exemple, lorsque l'intervalle de temps est d'une heure et que le graphique est affiché en plein écran, l'intervalle peut être calculé comme suit 2m : les points sont regroupés par intervalles de 2 minutes. Si l'intervalle de temps est de 6 mois et que le graphique est affiché en plein écran, l'intervalle peut être de 1d (1 jour) : les points sont regroupés par jour.

Dans la source de données InfluxDB, la variable héritée `$interval` est la même variable. `$__interval` devrait être utilisé à la place.

Les sources de données InfluxDB et Elasticsearch contiennent des `Group by time interval` champs utilisés pour coder en dur l'intervalle ou pour définir la limite minimale de la `$__interval` variable (en utilisant la `>` syntaxe, par exemple). `>10m`

## `$__interval_ms`

Cette variable est la `$__interval` variable exprimée en millisecondes, et non une chaîne formatée par intervalle de temps. Par exemple, si `$__interval` c'est le cas, `20m` alors `c'__$interval_ms` est le cas `1200000`.

## `$__org`

Cette variable est l'ID de l'organisation actuelle. `${__org.name}` est le nom de l'organisation actuelle.

## `$__utilisateur`

`${__user.id}` est l'ID de l'utilisateur actuel. `${__user.login}` est le nom d'utilisateur de connexion de l'utilisateur actuel. `${__user.email}` est l'adresse e-mail de l'utilisateur actuel.

## `$__range`

Compatible uniquement avec les sources de données Prometheus et Loki. Cette variable représente la plage du tableau de bord actuel. Il est calculé par `to - from`. Il comporte une milliseconde et une seconde représentation appelée `et. $__range_ms $__range_s`

## `$__rate_interval`

Compatible uniquement avec les sources de données Prometheus. La `$__rate_interval` variable est destinée à être utilisée dans la fonction de taux.

## `$timeFilter` ou `$__timeFilter`

La `$timeFilter` variable renvoie la plage de temps actuellement sélectionnée sous forme d'expression. Par exemple, l'`Last 7 days` expression de l'intervalle de temps est `time > now() - 7d`.

Ceci est utilisé à plusieurs endroits, notamment :

- La clause `WHERE` pour la source de données InfluxDB. Grafana l'ajoute automatiquement aux requêtes InfluxDB en mode éditeur de requêtes. Vous pouvez l'ajouter manuellement en mode éditeur de texte `:WHERE $timeFilter`.
- Enregistrez les requêtes Analytics dans la source de données Azure Monitor.
- Requêtes SQL dans MySQL, Postgres et MSSQL.

- La `$__timeFilter` variable est utilisée dans la source de données MySQL.

## `$__fuseau` horaire

La `$__timezone` variable renvoie le fuseau horaire actuellement sélectionné, `utc` soit une entrée de la base de données de fuseaux horaires de l'IANA (par exemple, `America/New_York`).

Si le fuseau horaire actuellement sélectionné est l'heure du navigateur, Grafana essaiera de déterminer le fuseau horaire de votre navigateur.

## Variables enchaînées

Les variables chaînées, également appelées variables liées ou variables imbriquées, sont des variables de requête contenant une ou plusieurs autres variables dans leur requête variable.

Les requêtes de variables chaînées sont différentes pour chaque source de données, mais le principe est le même pour toutes. Vous pouvez utiliser des requêtes variables chaînées dans toutes les sources de données qui les autorisent.

Des tableaux de bord modélisés liés extrêmement complexes sont possibles, d'une profondeur de 5 ou 10 niveaux. Techniquement, il n'y a aucune limite quant à la profondeur ou à la complexité que vous pouvez atteindre, mais plus vous avez de liens, plus la charge de requête est importante.

## Bonnes pratiques et conseils

Les pratiques suivantes faciliteront l'utilisation de vos tableaux de bord et de vos variables.

### Création de nouvelles variables liées

- Le chaînage des variables crée des dépendances parent/enfant. Vous pouvez les imaginer comme une échelle ou un arbre.
- Le moyen le plus simple de créer une nouvelle variable chaînée consiste à copier la variable sur laquelle vous souhaitez baser la nouvelle variable. Dans la liste des variables, cliquez sur l'icône Dupliquer la variable à droite de l'entrée de variable pour créer une copie. Vous pouvez ensuite ajouter un élément à la requête pour la variable parent.
- Les nouvelles variables ainsi créées apparaissent en bas de la liste. Vous devrez peut-être le faire glisser vers une autre position dans la liste pour le placer dans un ordre logique.

## Ordre variable



Vous pouvez modifier l'ordre des variables dans la liste des variables du tableau de bord en cliquant sur les flèches haut et bas à droite de chaque entrée. Grafana répertorie les listes déroulantes variables de gauche à droite selon cette liste, avec la variable en haut à l'extrême gauche.

- Répertoriez les variables qui n'ont pas de dépendances en haut, avant leurs variables enfants.
- Chaque variable doit suivre celle dont elle dépend.
- N'oubliez pas que l'interface utilisateur n'indique quelles variables ont des relations de dépendance. Répertoriez les variables dans un ordre logique afin de faciliter la tâche des autres utilisateurs (et de vous-même).

### Considération de complexité

Plus vous avez de niveaux de dépendance dans les variables, plus la mise à jour des tableaux de bord prend du temps après avoir modifié les variables.

Par exemple, si vous avez une série de quatre variables liées (pays, région, serveur, métrique) et que vous modifiez la valeur d'une variable racine (pays), Grafana doit exécuter des requêtes pour toutes les variables dépendantes avant de mettre à jour les visualisations dans le tableau de bord.

### Gérer les variables

La page des variables permet d'ajouter des variables et de gérer les variables existantes. Il vous permet également d'[inspecter les](#) variables et de déterminer si une variable est référencée (ou utilisée) dans d'autres variables ou dans le tableau de bord.

Déplacer : vous pouvez déplacer une variable vers le haut ou vers le bas de la liste par glisser-déposer.

Cloner — Pour cloner une variable, cliquez sur l'icône de clonage dans le jeu d'icônes de droite. Cela crée une copie de la variable avec le nom de la variable d'origine préfixé par `copy_of_`.

Supprimer : pour supprimer une variable, cliquez sur l'icône de corbeille dans l'ensemble d'icônes de droite.

### Filtrer les variables avec regex

À l'aide de l'option Regex Query, vous filtrez la liste des options renvoyées par la variable query ou vous modifiez les options renvoyées.

Cette page montre comment utiliser une expression régulière pour filtrer/modifier les valeurs dans la liste déroulante des variables.

À l'aide de l'option de requête Regex, vous filtrez la liste des options renvoyées par la requête Variable ou vous modifiez les options renvoyées. Pour plus d'informations, consultez le guide de Mozilla sur les [expressions régulières](#).

Les exemples suivants illustrent le filtrage dans la liste d'options suivante.

```
backend_01  
backend_02  
backend_03  
backend_04
```

Filtrer de manière à ce que seules les options se terminant par **01** ou **02** soient renvoyées

Régex :

```
/  
(  
01|02  
)  
$/
```

Résultat:

```
backend_01  
backend_02
```

Filtrez et modifiez les options à l'aide d'un groupe de capture regex pour renvoyer une partie du texte

Régex :

```
/.*  
(  
01|02  
)  
/
```

Résultat:

```
01  
02
```

## Filtrer et modifier - Prometheus Example

Pour cette liste d'options :

```
up{instance="demo.robustperception.io:9090",job="prometheus"} 1 1521630638000
up{instance="demo.robustperception.io:9093",job="alertmanager"} 1 1521630638000
up{instance="demo.robustperception.io:9100",job="node"} 1 1521630638000
```

Cette regex :

```
/. *instance="
(
[^\"]*
)
.*/
```

Renvoie les résultats suivants :

```
demo.robustperception.io:9090
demo.robustperception.io:9093
demo.robustperception.io:9100
```

Filtrer et modifier à l'aide de groupes de capture de texte et de valeurs nommés

À l'aide de groupes de capture nommés, vous pouvez capturer des parties « texte » et « valeur » distinctes à partir des options renvoyées par la requête variable. Cela permet à la liste déroulante des variables de contenir un nom convivial pour chaque valeur pouvant être sélectionnée.

Par exemple, lorsque vous interrogez la métrique `node_hwmon_chip_names` Prometheus, la valeur est beaucoup plus `chip_name` conviviale que la valeur. `chip` Le résultat de la requête variable suivant est donc :

```
node_hwmon_chip_names{chip="0000:d7:00_0_0000:d8:00_0",chip_name="enp216s0f0np0"} 1
node_hwmon_chip_names{chip="0000:d7:00_0_0000:d8:00_1",chip_name="enp216s0f0np1"} 1
node_hwmon_chip_names{chip="0000:d7:00_0_0000:d8:00_2",chip_name="enp216s0f0np2"} 1
node_hwmon_chip_names{chip="0000:d7:00_0_0000:d8:00_3",chip_name="enp216s0f0np3"} 1
```

Transmis par le Regex suivant :

```
/chip_name="(?(<text>[ ^ " ] + ) |chip="(?(<value >[ ^ " ] + )/g
```

Cela produirait la liste déroulante suivante :

Display Name	Value
-----	-----
enp216s0f0np0	0000:d7:00_0_0000:d8:00_0
enp216s0f0np1	0000:d7:00_0_0000:d8:00_1
enp216s0f0np2	0000:d7:00_0_0000:d8:00_2
enp216s0f0np3	0000:d7:00_0_0000:d8:00_3

Seuls text les noms de groupes de value capture et de capture sont pris en charge.

## Inspecter les variables

La page des variables vous permet d'identifier facilement si une variable est référencée (ou utilisée) dans d'autres variables ou dans le tableau de bord.

Toute variable référencée ou utilisée est cochée par une coche verte, tandis que les variables non référencées sont accompagnées d'une icône d'avertissement orange. En outre, toutes les variables référencées ont une icône de dépendance à côté de la coche verte. Vous pouvez sélectionner l'icône pour afficher la carte des dépendances. La carte des dépendances peut être déplacée. Vous pouvez zoomer ou dézoomer avec la molette de la souris ou un outil équivalent.

## Syntaxe variable

-  Cette rubrique de documentation est conçue pour les espaces de travail Grafana qui prennent en charge la version 10.x de Grafana.  
Pour les espaces de travail Grafana compatibles avec la version 9.x de Grafana, voir. [Travailler dans la version 9 de Grafana](#)  
Pour les espaces de travail Grafana compatibles avec la version 8.x de Grafana, voir. [Travailler dans la version 8 de Grafana](#)

Les titres des panneaux et les requêtes métriques peuvent faire référence à des variables à l'aide de deux syntaxes différentes.

- `$varname`— Cette syntaxe est facile à lire, mais elle ne permet pas d'utiliser une variable au milieu d'un mot.

Exemple : `apps.frontend.$server.requests.count`

- `${var_name}`— Utilisez cette syntaxe lorsque vous souhaitez utiliser une variable au milieu d'une expression.
- `${var_name:<format>}`— Ce format vous permet de mieux contrôler la façon dont Grafana interprète les valeurs. Pour plus d'informations, consultez la section Options avancées de format de variable, à la suite de cette liste.
- `[[varname]]`— Ne pas utiliser Cette syntaxe est ancienne et est obsolète. Il sera supprimé dans une future version.

Avant que les requêtes ne soient envoyées à votre source de données, la requête est interpolée, ce qui signifie que la variable est remplacée par sa valeur actuelle. Pendant l'interpolation, la valeur de la variable peut être évitée afin de se conformer à la syntaxe du langage de requête et à l'endroit où elle est utilisée. Par exemple, une variable utilisée dans une expression regex dans une requête InfluxDB ou Prometheus sera échappée à l'expression régulière.

### Options avancées de format variable

Le formatage de l'interpolation variable dépend de la source de données, mais dans certains cas, vous souhaitez peut-être modifier le formatage par défaut.

Par exemple, la source de données MySQL par défaut consiste à joindre plusieurs valeurs séparées par des virgules par des guillemets : `'server01', 'server02'` Dans certains cas, vous souhaitez peut-être avoir une chaîne séparée par des virgules sans guillemets : `server01,server02` Vous pouvez y parvenir grâce aux options avancées de mise en forme des variables répertoriées ci-dessous.

### Syntaxe générale

Syntaxe : `${var_name:option}`

Si une option de formatage non valide est spécifiée, il s'agit de l'option par défaut/de secours.

### CSV

Formate les variables comportant plusieurs valeurs sous forme de chaîne séparée par des virgules.

```
servers = [ 'test1', 'test2' ]  
String to interpolate: '${servers:csv}'  
Interpolation result: 'test1,test2'
```

### Distribué - OpenTSDB

Formate les variables avec plusieurs valeurs dans un format personnalisé pour OpenTSDB.

```
servers = [ 'test1', 'test2' ]  
String to interpolate: '${servers:distributed}'  
Interpolation result: 'test1,servers=test2'
```

### Devis double

Formate les variables à valeurs uniques ou multiples dans une chaîne séparée par des virgules, saisis chaque valeur par \" et \" met chaque valeur entre guillemets avec. \"

```
servers = [ 'test1', 'test2' ]  
String to interpolate: '${servers:doublequote}'  
Interpolation result: '\"test1\",\"test2\"'
```

### Globe - Graphite

Formate les variables comportant plusieurs valeurs dans un glob (pour les requêtes Graphite).

```
servers = [ 'test1', 'test2' ]  
String to interpolate: '${servers:glob}'  
Interpolation result: '{test1,test2}'
```

### JSON

Formate les variables comportant plusieurs valeurs sous forme de chaîne séparée par des virgules.

```
servers = [ 'test1', 'test2' ]  
String to interpolate: '${servers:json}'  
Interpolation result: '["test1", "test2"]'
```

### Lucene - Elasticsearch

Formate les variables avec plusieurs valeurs au format Lucene pour Elasticsearch.

```
servers = [ 'test1', 'test2' ]  
String to interpolate: '${servers:lucene}'  
Interpolation result: '("test1" OR "test2")'
```

### Code en pourcentage

Formate les variables à valeurs uniques et multiples à utiliser dans les paramètres d'URL.

```
servers = [ 'foo()bar BAZ', 'test2' ]  
String to interpolate: '${servers:percentencode}'  
Interpolation result: 'foo%28%29bar%20BAZ%20test2'
```

## Tuyau

Formate les variables comportant plusieurs valeurs dans une chaîne séparée par des tubes.

```
servers = [ 'test1.', 'test2' ]  
String to interpolate: '${servers:pipe}'  
Interpolation result: 'test1.|test2'
```

## Brut

Désactive le formatage spécifique à la source de données, tel que les guillemets simples dans une requête SQL.

```
servers = [ 'test.1', 'test2' ]  
String to interpolate: '${var_name:raw}'  
Interpolation result: 'test.1,test2'
```

## Regex

Formate les variables comportant plusieurs valeurs dans une chaîne regex.

```
servers = [ 'test1.', 'test2' ]  
String to interpolate: '${servers:regex}'  
Interpolation result: '(test1\.|test2)'
```

## Devis unique

Formate les variables à valeurs uniques ou multiples dans une chaîne séparée par des virgules, saisit chaque valeur par \ ' et ' met chaque valeur entre guillemets avec. '

```
servers = [ 'test1', 'test2' ]  
String to interpolate: '${servers:singlequote}'  
Interpolation result: "'test1','test2'"
```

## Chaîne SQL

Formate les variables à valeurs uniques ou multiples dans une chaîne séparée par des virgules, saisis chaque valeur par ' ' et ' ' met chaque valeur entre guillemets avec. '

```
servers = [ "test'1", "test2" ]
String to interpolate: '${servers:sqlstring}'
Interpolation result: "'test''1','test2'"
```

## Text

Met en forme les variables à valeur unique ou multiple dans leur représentation textuelle. Pour une seule variable, elle renverra simplement la représentation textuelle. Pour les variables à valeurs multiples, elle renverra la représentation textuelle combinée avec+.

```
servers = [ "test1", "test2" ]
String to interpolate: '${servers:text}'
Interpolation result: "test1 + test2"
```

## Paramètres Query (Requête)

Formate les variables à valeurs uniques et multiples dans leur représentation des paramètres de requête. Exemple : var-foo=value1&var-foo=value2

```
servers = [ "test1", "test2" ]
String to interpolate: '${servers:queryparam}'
Interpolation result: "var-servers=test1&var-servers=test2"
```

## Evaluation de l'utilisation du tableau

 Cette rubrique de documentation est conçue pour les espaces de travail Grafana qui prennent en charge la version 10.x de Grafana.  
Pour les espaces de travail Grafana compatibles avec la version 9.x de Grafana, voir. [Travailler dans la version 9 de Grafana](#)  
Pour les espaces de travail Grafana compatibles avec la version 8.x de Grafana, voir. [Travailler dans la version 8 de Grafana](#)

Pour chaque tableau de bord et chaque source de données, vous pouvez accéder aux informations d'utilisation.



## Informations du tableau de bord

Pour consulter les informations d'utilisation du tableau de bord, sélectionnez Informations sur le tableau de bord dans la barre supérieure.

Les informations du tableau de bord présentent les informations suivantes.

- Statistiques : nombre de requêtes et d'erreurs quotidiennes au cours des 30 derniers jours.
- Utilisateurs et activité : nombre de vues quotidiennes des 30 derniers jours, dernières activités sur le tableau de bord et utilisateurs récents (dans la limite de 20).

## Informations sur les sources de données

Les informations sur les sources de données fournissent des informations sur la manière dont une source de données a été utilisée au cours des 30 derniers jours, telles que :

- Requêtes par jour
- Erreurs par jour
- Temps de chargement des requêtes par jour (moyenne en ms)

Pour obtenir des informations sur les sources de données

1. Sélectionnez Connexions dans la navigation principale de votre espace de travail.
2. Sélectionnez Sources de données.
3. Choisissez une source de données.
4. Sélectionnez l'onglet Insights.

## Indicateur de présence

Lorsque vous êtes connecté et que vous consultez un tableau de bord, vous pouvez savoir qui consulte le même tableau de bord que vous grâce à un indicateur de présence, qui affiche les avatars des utilisateurs ayant récemment interagi avec le tableau de bord. Le délai par défaut est de 10 minutes. Pour voir le nom de l'utilisateur, placez le pointeur de la souris sur son avatar. Les avatars proviennent de [Gravatar](#) en fonction de l'e-mail de l'utilisateur.

Lorsque le nombre d'utilisateurs actifs sur un tableau de bord est supérieur à ce que peut contenir l'indicateur de présence, cliquez sur l'icône+X. Cela ouvrira des informations sur le tableau de bord, qui contiennent plus de détails sur l'activité récente des utilisateurs.

## Tri des tableaux de bord à l'aide de données d'information

Dans la vue de recherche, vous pouvez utiliser les données d'analyse pour vous aider à trouver les tableaux de bord les plus utilisés, les plus cassés et les plus inutilisés. Vous pouvez trier les tableaux de bord comme suit.

- Vues
- Erreurs
- Vues
- Heure de création
- Heure mise à jour

## Résoudre les problèmes liés aux tableaux de bord

**⚠** Cette rubrique de documentation est conçue pour les espaces de travail Grafana compatibles avec la version 10.x de Grafana.

Pour les espaces de travail Grafana compatibles avec la version 9.x de Grafana, voir.

[Travailler dans la version 9 de Grafana](#)

Pour les espaces de travail Grafana compatibles avec la version 8.x de Grafana, voir.

[Travailler dans la version 8 de Grafana](#)

Utilisez les stratégies suivantes pour résoudre les problèmes courants liés aux tableaux de bord.

### Le tableau de bord est lent

- Essayez-vous de représenter des dizaines (ou des centaines ou des milliers) de séries chronologiques sur un graphique ? Cela peut entraîner un retard du navigateur. Essayez d'utiliser des fonctions telles que `highestMax` (dans Graphite) pour réduire le nombre de séries renvoyées.
- Parfois, les noms de séries peuvent être très grands. Cela entraîne des tailles de réponse plus importantes. Essayez d'utiliser `alias` pour réduire la taille des noms de série renvoyés.
- Vous recherchez de nombreuses séries chronologiques ou une longue période ? Ces deux conditions peuvent amener Grafana ou votre source de données à extraire une grande quantité de données, ce qui peut ralentir le tableau de bord. Essayez de réduire l'un ou les deux.
- Votre infrastructure réseau peut être très sollicitée. Si la lenteur n'est pas constante, cela peut être le problème.

## Problèmes de taux d'actualisation du tableau de bord

Par défaut, Grafana interroge votre source de données toutes les 30 secondes. Cependant, définir un faible taux de rafraîchissement sur vos tableaux de bord impose un stress inutile au backend. Dans de nombreux cas, il n'est pas nécessaire de le demander fréquemment, car la source de données n'envoie pas de données assez souvent pour que des modifications soient apportées toutes les 30 secondes.

Nous vous recommandons la procédure suivante :

- Activez l'actualisation automatique sur les tableaux de bord, les panneaux ou les variables uniquement si nécessaire. Les utilisateurs peuvent actualiser leur navigateur manuellement.
- Si vous avez besoin d'une actualisation automatique, réglez le taux de rafraîchissement sur une période plus longue qui vous convient, par exemple une fois par minute, toutes les 10 minutes ou toutes les heures.
- Vérifiez la plage horaire de votre tableau de bord. Si la durée de votre tableau de bord est plus longue, par exemple une semaine, vous n'avez pas vraiment besoin d'une actualisation automatique et vous devez la désactiver.

## La manipulation ou le rendu de données nulles est incorrect ou source de confusion

Certaines applications publient des données par intermittence ; par exemple, elles ne publient une métrique que lorsqu'un événement se produit. Par défaut, les graphes Grafana relient les lignes entre les points de données, mais cela peut être trompeur.

Les graphiques dont l'option Connecter les valeurs nulles est définie sur Toujours relieront les lignes où des valeurs sont manquantes.

Une façon de résoudre ce problème consiste à utiliser des barres plutôt que des lignes et à définir l'option Aucune valeur (sous Options standard) sur  $\emptyset$ . Dans ce cas, les données manquantes apparaîtront sous forme de zones du graphique sans données.

## Recherche dans les tableaux de bord dans la version 10 de Grafana

 Cette rubrique de documentation est conçue pour les espaces de travail Grafana qui prennent en charge la version 10.x de Grafana.

Pour les espaces de travail Grafana compatibles avec la version 9.x de Grafana, voir.

[Travailler dans la version 9 de Grafana](#)

Pour les espaces de travail Grafana compatibles avec la version 8.x de Grafana, voir.

[Travailler dans la version 8 de Grafana](#)

Vous pouvez rechercher des tableaux de bord par nom de tableau de bord et par titre de panneau. Lorsque vous recherchez des tableaux de bord, le système renvoie tous les tableaux de bord disponibles dans l'instance de Grafana, même si vous n'êtes pas autorisé à consulter le contenu du tableau de bord.

Rechercher des tableaux de bord en utilisant le nom du tableau de bord

Entrez n'importe quelle partie du nom du tableau de bord dans la barre de recherche. La recherche renvoie des résultats pour toute correspondance partielle de chaîne en temps réel, au fur et à mesure que vous tapez.

La recherche dans le tableau de bord est :

- Temps réel
- Ne distingue pas les majuscules
- Fonctionnel sur les tableaux de bord stockés et basés sur des fichiers.

 Tip

Vous pouvez utiliser les touches fléchées de votre clavier pour parcourir les résultats et appuyer dessus `Enter` pour ouvrir le tableau de bord sélectionné.

Rechercher des tableaux de bord à l'aide du titre du panneau

Vous pouvez rechercher un tableau de bord en fonction du titre d'un panneau qui apparaît dans un tableau de bord. Si le titre d'un panneau correspond à votre requête de recherche, le tableau de bord apparaît dans les résultats de recherche.

Filterer les résultats de recherche du tableau de bord par balises

Les balises constituent un excellent moyen d'organiser vos tableaux de bord, en particulier lorsque le nombre de tableaux de bord augmente. Vous pouvez ajouter et gérer des balises dans les paramètres du tableau de bord.

Lorsque vous sélectionnez plusieurs balises, Grafana affiche des tableaux de bord qui incluent toutes les balises sélectionnées.

Pour filtrer les résultats de recherche du tableau de bord en fonction d'une balise, effectuez l'une des étapes suivantes :

- Pour filtrer les résultats de recherche du tableau de bord par balise, choisissez une balise qui apparaît dans la colonne de droite des résultats de recherche.

Vous pouvez poursuivre le filtrage en choisissant des balises supplémentaires.

- Pour voir la liste de tous les tags disponibles, cliquez sur le menu déroulant Filtrer par tags et sélectionnez un tag.

Toutes les balises seront affichées, et lorsque vous en sélectionnez une, la recherche dans le tableau de bord sera instantanément filtrée.

#### Tip

Lorsque vous utilisez uniquement un clavier, appuyez sur la `tab` touche et accédez au menu déroulant Filtrer par étiquette, appuyez sur la flèche vers le bas pour activer le menu et localiser une balise, puis appuyez `Enter` pour sélectionner la balise.

## Palette de commandes

Vous pouvez utiliser la palette de commandes pour effectuer les opérations suivantes :

- Recherchez et ouvrez des tableaux de bord et des dossiers.
- Créez des tableaux de bord et des règles d'alerte.
- Localisez des pages dans Grafana.
- Changez le thème en foncé ou en clair.

Ouvrez la palette de commandes en haut, entrez `ctrl+k` (`cmd+k` sous macOS). Vous pouvez également sélectionner l'entrée de recherche dans la barre de navigation de Grafana.

**Note**

Pour passer à l'étape précédente, appuyez backspace avec la palette de commandes vide.

## Panneaux et visualisations dans Grafana version 10

- ⚠** Cette rubrique de documentation est conçue pour les espaces de travail Grafana qui prennent en charge la version 10.x de Grafana.
- Pour les espaces de travail Grafana compatibles avec la version 9.x de Grafana, voir [Travailler dans la version 9 de Grafana](#)
- Pour les espaces de travail Grafana compatibles avec la version 8.x de Grafana, voir [Travailler dans la version 8 de Grafana](#)

Le panneau est l'élément de base de la visualisation dans Grafana. Chaque panneau possède un éditeur de requêtes spécifique à la source de données sélectionnée dans le panneau. L'éditeur de requêtes vous permet de créer une requête qui renvoie les données que vous souhaitez visualiser.

Il existe une grande variété d'options de style et de mise en forme pour chaque panneau. Les panneaux peuvent être glissés, déposés et redimensionnés pour les réorganiser sur le tableau de bord.

Avant d'ajouter un panneau, assurez-vous d'avoir configuré une source de données.

Des types de panneaux supplémentaires peuvent être disponibles en installant des [plug-ins](#) supplémentaires dans votre espace de travail.

Pour plus de détails sur l'utilisation de sources de données spécifiques, consultez [Connexion aux sources de données](#).

### Rubriques

- [Présentation de l'éditeur de panneaux](#)
- [Vue d'inspection du panneau](#)
- [Interrogez et transformez les données](#)
- [Configurer les options du panneau](#)

- [Configuration des options standard](#)
- [Configuration d'une légende](#)
- [Configuration des liaisons de données](#)
- [Configurer les mappages de valeurs](#)
- [Configuration des seuils](#)
- [Configurer les remplacements de champs](#)
- [Visualisations disponibles dans la version 10 de Grafana](#)

## Présentation de l'éditeur de panneaux

 Cette rubrique de documentation est conçue pour les espaces de travail Grafana compatibles avec la version 10.x de Grafana.

Pour les espaces de travail Grafana compatibles avec la version 9.x de Grafana, voir.

[Travailler dans la version 9 de Grafana](#)

Pour les espaces de travail Grafana compatibles avec la version 8.x de Grafana, voir.

[Travailler dans la version 8 de Grafana](#)

Dans l'éditeur de panneaux, vous pouvez mettre à jour tous les éléments d'une visualisation, notamment la source de données, les requêtes, la plage de temps et les options d'affichage.

Pour ajouter un panneau à un nouveau tableau de bord, sélectionnez + Ajouter une visualisation au milieu du tableau de bord. Pour ajouter un panneau à un tableau de bord existant, sélectionnez Ajouter dans l'en-tête du tableau de bord et sélectionnez Visualisation dans le menu déroulant. Vous pouvez également copier-coller un panneau existant à partir du même tableau de bord ou d'un autre tableau de bord.

### Menu du panneau

Pour accéder à l'éditeur de panneaux, survolez le coin supérieur droit de n'importe quel panneau. Sélectionnez l'icône du menu du panneau qui apparaît, puis sélectionnez Modifier.

Le menu du panneau vous permet également d'accéder aux actions suivantes :

- Afficher — Affichez le panneau en plein écran.
- Modifier : ouvrez l'éditeur de panneaux pour modifier le panneau et les options de visualisation.

- **Partager** : partagez le panneau sous forme de lien ou de panneau de bibliothèque.
- **Explorer** : ouvrez le panneau dans Explore, dans lequel vous pouvez vous concentrer sur votre requête.
- **Inspecter** — Ouvrez le tiroir d'inspection, dans lequel vous pouvez consulter les données du panneau, les statistiques, les métadonnées, le JSON et la requête.
  - **Données** — Ouvrez le tiroir d'inspection dans l'onglet Données.
  - **Requête** — Ouvrez le tiroir d'inspection dans l'onglet Requête.
  - **Panel JSON** — Ouvrez le tiroir Inspect dans l'onglet JSON.
- **Extensions** : accédez à d'autres actions fournies par les applications installées, telles que la déclaration d'un incident. Cette option n'apparaît que si vous avez installé des plugins d'application qui apportent une extension au menu du panneau.
- **Plus** : accédez aux autres actions du panneau.
  - **Dupliquer** — Créez une copie du panneau. Les panneaux dupliqués interrogent les données séparément du panneau d'origine. Si vous souhaitez utiliser les mêmes résultats de requête, vous pouvez utiliser la source de Dashboard données dans le deuxième panneau.
  - **Copier** — Copiez le panneau dans le presse-papiers.
  - **Créer un panneau de bibliothèque** : créez un panneau qui peut être importé dans d'autres tableaux de bord.
  - **Créer une alerte** : ouvrez la page de configuration des règles d'alerte dans Alerting, où vous pouvez créer une [alerte gérée par Grafana en](#) fonction des requêtes du panneau.
  - **Masquer la légende** : masque la légende du panneau.
  - **Obtenir de l'aide** — Envoyez un instantané ou des données de panel au Support technique de Grafana Labs.
- **Supprimer** — Supprimez le panneau du tableau de bord.

## Éditeur de panneaux

Cette section décrit les zones de l'éditeur de panneaux Grafana.

- **En-tête du panneau** — La section d'en-tête répertorie le tableau de bord dans lequel le panneau apparaît et les commandes suivantes :
  - **Ignorer** : annule les modifications que vous avez apportées au panneau depuis le dernier enregistrement du tableau de bord.
  - **Enregistrer** : enregistre les modifications que vous avez apportées au panneau.



- **Appliquer** : applique les modifications que vous avez apportées et ferme l'éditeur de panneaux, vous renvoyant au tableau de bord. Vous devrez enregistrer le tableau de bord pour conserver les modifications appliquées.
- **Aperçu de la visualisation** : la section d'aperçu de la visualisation contient les options suivantes :
  - **Affichage sous forme de tableau** : convertissez n'importe quelle visualisation en tableau afin de voir les données. Les vues sous forme de tableau sont utiles pour le dépannage. Cette vue contient uniquement les données brutes. Il n'inclut pas les transformations que vous avez peut-être appliquées aux données ni les options de mise en forme disponibles dans la visualisation de [table](#).
  - **Remplissage** : l'aperçu de la visualisation remplit l'espace disponible. Si vous modifiez la largeur du panneau latéral ou la hauteur du panneau inférieur, la visualisation change pour remplir l'espace disponible.
  - **Réel** — L'aperçu de la visualisation aura la même taille que celle du tableau de bord. Si l'espace disponible est insuffisant, la visualisation sera réduite en préservant le rapport hauteur/largeur.
  - **Contrôles de plage horaire** — La valeur par défaut est soit le fuseau horaire local du navigateur, soit le fuseau horaire sélectionné à un niveau supérieur.
- **Section des données** : la section des données contient des onglets dans lesquels vous pouvez saisir des requêtes, transformer vos données et créer des règles d'alerte (le cas échéant).
  - **Onglet Requête** : sélectionnez votre source de données et saisissez des requêtes ici. Pour plus d'informations, consultez [Interrogez et transformez les données](#). Lorsque vous créez un tableau de bord pour la première fois, vous êtes invité à sélectionner une source de données. Vous pouvez mettre à jour la source de données ou la requête dans cet onglet.
  - **Onglet Transformation** : appliquez des transformations de données. Pour plus d'informations, consultez [Interrogez et transformez les données](#).
  - **Onglet Alerte** : écrivez les règles d'alerte. Pour plus d'informations, consultez [Alertes dans la version 10 de Grafana](#).
- **Options d'affichage du panneau** : la section des options d'affichage contient des onglets dans lesquels vous pouvez configurer presque tous les aspects de la visualisation des données. Les détails varient en fonction du type de visualisation sélectionné.

## Panneau d'inspection du tiroir

Le tiroir d'inspection vous aide à comprendre et à dépanner vos panneaux. Vous pouvez afficher les données brutes de n'importe quel panneau, exporter ces données vers un fichier de valeurs séparées

par des virgules (CSV), consulter les demandes de requête et exporter le panneau et les données au format JSON.

### Note

Tous les types de panneaux n'incluent pas tous les onglets. Par exemple, les panneaux de liste des tableaux de bord ne contiennent pas de données brutes à inspecter. Ils n'affichent donc pas les onglets Statistiques, Données ou Requête.

L'inspecteur du panneau comprend les options suivantes :

- Le panneau inspecte les écrans des tiroirs sous la forme d'un tiroir situé sur le côté droit. Sélectionnez la flèche dans le coin supérieur droit pour agrandir ou réduire le volet du tiroir.
- Onglet Données : affiche les données brutes renvoyées par la requête avec les transformations appliquées. Les options de champ telles que les remplacements et les mappages de valeurs ne sont pas appliquées par défaut.
- Onglet Statistiques : indique le temps que prend votre requête et le montant qu'elle renvoie.
- Onglet JSON — Vous permet d'afficher et de copier le JSON du panneau, le JSON des données du panneau et le JSON de la structure du bloc de données. Cela est utile si vous approvisionnez ou administrez Grafana.
- Onglet Requête — Affiche les demandes envoyées au serveur lorsque Grafana interroge la source de données.
- Onglet Erreur : affiche toutes les erreurs renvoyées par une requête. L'onglet n'est visible que lorsqu'une requête renvoie une erreur.

## Vue d'inspection du panneau

-  Cette rubrique de documentation est conçue pour les espaces de travail Grafana qui prennent en charge la version 10.x de Grafana.
- Pour les espaces de travail Grafana compatibles avec la version 9.x de Grafana, voir [Travailler dans la version 9 de Grafana](#)
- Pour les espaces de travail Grafana compatibles avec la version 8.x de Grafana, voir [Travailler dans la version 8 de Grafana](#)

La vue d'inspection des panneaux, que vous pouvez ouvrir via le menu du panneau, vous aide à comprendre et à résoudre les problèmes liés à vos panneaux. Vous pouvez inspecter les données brutes de n'importe quel panneau Amazon Managed Grafana, exporter ces données vers un fichier de valeurs séparées par des virgules (CSV), consulter les demandes de requête et exporter le panneau et les données au format JSON.

#### Note

Tous les types de panneaux n'incluent pas tous les onglets. Par exemple, les panneaux de liste des tableaux de bord ne contiennent pas de données brutes à inspecter. Ils n'affichent donc pas les onglets Statistiques, Données ou Requête.

L'inspecteur du panneau comprend les options suivantes :

1. L'inspecteur du panneau affiche Inspect : en haut du volet. Sélectionnez la flèche dans le coin supérieur droit pour agrandir ou réduire le volet.
2. Onglet Données : affiche les données brutes renvoyées par la requête avec les transformations appliquées. Les options de champ telles que les remplacements et les mappages de valeurs ne sont pas appliquées par défaut.
3. Onglet Statistiques : indique le temps que prend votre requête et le montant qu'elle renvoie.
4. Onglet JSON — Vous permet d'afficher et de copier le JSON du panneau, le JSON des données du panneau et le JSON de la structure du bloc de données. Cela est utile si vous approvisionnez ou administrez Grafana.
5. Onglet Requête — Affiche les demandes envoyées au serveur lorsque Grafana interroge la source de données.
6. Onglet Erreur : affiche toutes les erreurs. Visible uniquement lorsqu'une requête renvoie une erreur.

### Téléchargement des résultats de requête bruts

Amazon Managed Grafana génère un fichier CSV contenant vos données, y compris les transformations apportées à ces données. Vous pouvez choisir d'afficher les données avant ou après que le panneau applique des options de champ ou des remplacements d'options de champ.

## Pour télécharger les résultats bruts des requêtes

1. Modifiez le panneau qui contient les données de requête que vous souhaitez télécharger.
2. Dans l'éditeur de requêtes, sélectionnez Query Inspector.
3. Sélectionnez Données.

Si votre panneau contient plusieurs requêtes ou interroge plusieurs nœuds, des options supplémentaires s'offrent à vous.

- Sélectionnez le résultat : choisissez les données du jeu de résultats que vous souhaitez afficher.
  - Transformez les données
  - Inscrivez-vous par heure : visualisez les données brutes de toutes vos requêtes en une seule fois, un ensemble de résultats par colonne. Sélectionnez un en-tête de colonne pour réorganiser les données.
4. Pour afficher les données avant que le système n'applique des remplacements de champs, sélectionnez le bouton Données formatées.
  5. Pour télécharger un fichier CSV spécialement formaté pour Excel, sélectionnez le bouton Télécharger pour Excel.
  6. Sélectionnez Download CSV (Télécharger le CSV).

## Inspection des performances des requêtes

L'onglet Statistiques affiche des statistiques qui indiquent la durée de votre requête, le nombre de requêtes que vous envoyez et le nombre de lignes renvoyées. Ces informations peuvent vous aider à résoudre vos requêtes, en particulier si l'un des chiffres est élevé ou faible de façon inattendue.

### Pour inspecter les performances des requêtes

1. Modifiez le panneau qui contient la requête avec les performances que vous souhaitez inspecter.
2. Dans l'éditeur de requêtes, sélectionnez Query Inspector.
3. Sélectionnez Stats.

Les statistiques sont affichées en lecture seule.

## Inspection de la requête, de la demande et de la réponse

Vous pouvez inspecter les données relatives aux demandes et aux réponses lorsque vous souhaitez résoudre les problèmes liés à une requête qui renvoie des résultats inattendus ou qui ne renvoie pas les résultats attendus.

1. Modifiez le panneau qui contient la requête que vous souhaitez exporter.
2. Dans l'éditeur de requêtes, sélectionnez Query Inspector.
3. Sélectionnez Rafraîchir.

Le panneau est renseigné avec les données de réponse.

4. Apportez les modifications nécessaires et réexécutez la requête.
5. Pour télécharger les données de demande de requête et de réponse, cliquez sur l'icône Copier dans le presse-papiers et collez les résultats dans une autre application.

## Interrogez et transformez les données

 Cette rubrique de documentation est conçue pour les espaces de travail Grafana compatibles avec la version 10.x de Grafana.

Pour les espaces de travail Grafana compatibles avec la version 9.x de Grafana, voir.

[Travailler dans la version 9 de Grafana](#)

Pour les espaces de travail Grafana compatibles avec la version 8.x de Grafana, voir.

[Travailler dans la version 8 de Grafana](#)

Amazon Managed Grafana prend en charge de nombreux types de sources de [données](#). Les requêtes de source de données renvoient des données que Grafana peut transformer et visualiser. Chaque source de données utilise son propre langage de requête, et les plug-ins de source de données implémentent chacun une interface utilisateur de création de requêtes appelée éditeur de requêtes.

### Rubriques

- [À propos des requêtes](#)
- [Naviguez dans l'onglet de requête](#)
- [Ajouter une requête](#)

- [Gérer les requêtes](#)
- [Options de requête](#)
- [Écrire des requêtes d'expression](#)
- [Partage des résultats de requête avec un autre panneau](#)
- [Transformez les données](#)
- [Résoudre les problèmes liés aux requêtes](#)
- [Types de calculs](#)

## À propos des requêtes

Les panneaux Grafana communiquent avec les sources de données via des requêtes, qui récupèrent les données pour la visualisation. Une requête est une question rédigée dans le langage de requête utilisé par la source de données.

Vous pouvez configurer la fréquence des requêtes et les limites de collecte de données dans les options de source de données du panneau. Grafana prend en charge jusqu'à 26 requêtes par panel.

Vous trouverez plus d'informations sur le langage de requête de chaque source de données dans la section [Sources de données](#).

## Éditeurs de requêtes

L'éditeur de requêtes de chaque source de données fournit une interface utilisateur personnalisée qui vous permet de rédiger des requêtes qui tirent parti de ses fonctionnalités uniques.

En raison des différences entre les langages de requête, chaque éditeur de requêtes de source de données présente une apparence et un fonctionnement différents. En fonction de votre source de données, l'éditeur de requêtes peut fournir des fonctionnalités de saisie automatique, des noms de métriques, des suggestions de variables ou une interface visuelle de création de requêtes.

Pour plus de détails sur les fonctionnalités uniques de l'éditeur de requêtes d'une source de données spécifique, notamment des informations sur les requêtes et la syntaxe, consultez la documentation de la source de données :

- Pour les sources de données incluses dans Amazon Managed Grafana, consultez la section Sources de [données intégrées](#).
- Pour les sources de données incluses dans Grafana Enterprise, voir. [Connectez-vous aux sources de données de l'entreprise](#)

- Pour les autres plugins de source de données que vous installez via le [Trouvez des plugins avec le catalogue de plugins](#), la documentation est liée dans la liste du catalogue des plugins.

## Syntaxe de requête

Les sources de données utilisent différents langages de requête pour demander des données. Pour plus de détails sur le langage de requête unique d'une source de données spécifique, reportez-vous à sa documentation.

### Exemple de PostgreSQL :

```
SELECT hostname FROM host WHERE region IN($region)
```

### Exemple de PromQL :

```
query_result(max_over_time(<metric>[${__range_s}s]) != <state>)
```

## Sources de données spéciales

Grafana inclut également trois sources de données spéciales : Grafana, Mixed et Dashboard. Pour plus d'informations, consultez [Connexion aux sources de données](#).

## Naviguez dans l'onglet de requête

L'onglet Requête d'un panneau comprend les éléments suivants :

- Sélecteur de source de données : sélectionne la source de données à interroger.
- Options de requête : définit les paramètres maximaux de récupération des données et les intervalles d'exécution des requêtes.
- Bouton Inspecteur de requêtes : ouvre le panneau de l'inspecteur de requêtes, dans lequel vous pouvez afficher et optimiser votre requête.
- Liste de l'éditeur de requêtes : répertorie les requêtes que vous avez rédigées.
- Expressions : utilise le générateur d'expressions pour créer des expressions d'alerte. Pour plus d'informations sur les expressions, consultez [Écrire des requêtes d'expression](#).

## Ajouter une requête

Une requête renvoie des données que Grafana visualise dans les panneaux du tableau de bord. Lorsque vous créez un panneau, Grafana sélectionne automatiquement la source de données par défaut.

### Pour ajouter une requête

1. Modifiez le panneau dans lequel vous ajoutez une requête.
2. Choisissez l'onglet Query (Requête).
3. Choisissez le menu déroulant Source de données et sélectionnez une source de données.
4. Choisissez les options de requête pour configurer le nombre maximum de points de données dont vous avez besoin. Pour plus d'informations sur les options de requête, consultez [Options de requête](#).
5. Rédigez la requête à l'aide de l'éditeur de requêtes.
6. Choisissez Appliquer.

Grafana interroge la source de données et visualise les données.

### Gérer les requêtes

Grafana organise les requêtes en lignes de requêtes pliables. Chaque ligne de requête contient un éditeur de requêtes et est identifiée par une lettre (A, B, C, etc.).

Pour gérer vos requêtes, vous pouvez copier des requêtes, masquer des requêtes, supprimer des requêtes, réorganiser les requêtes et activer l'aide de l'éditeur de requêtes.

### Options de requête

Choisissez Options de requête à côté du sélecteur de source de données pour voir les paramètres de la source de données sélectionnée. Les modifications que vous apportez ici concernent uniquement les requêtes effectuées dans ce panneau.

Grafana définit les valeurs par défaut qui sont affichées en texte gris foncé. Les modifications sont affichées en blanc. Pour rétablir les paramètres par défaut d'un champ, supprimez le texte blanc du champ.

Les options de requête de source de données du panneau incluent :



- **Nombre maximal de points de données** : si la source de données le prend en charge, cela définit le nombre maximum de points de données pour chaque série renvoyée. Si la requête renvoie plus de points de données que le paramètre maximum de points de données, la source de données réduit le nombre de points renvoyés en les agrégeant par moyenne, par maximum ou par une autre fonction.

Vous pouvez limiter le nombre de points pour améliorer les performances des requêtes ou lisser la ligne visualisée. La valeur par défaut est la largeur (ou le nombre de pixels) du graphique, car vous ne pouvez visualiser que le nombre de points de données que le panneau du graphique peut afficher.

Pour les données en streaming, Grafana utilise la valeur maximale de points de données pour la mémoire tampon mobile. Le streaming est un flux continu de données, et la mise en mémoire tampon divise le flux en plusieurs parties.

- **Intervalle minimum** : définit une limite minimale pour l'intervalle calculé automatiquement, qui est généralement l'intervalle de capture minimum. Si un point de données est enregistré toutes les 15 secondes, vous n'avez aucun avantage à avoir un intervalle inférieur à ce chiffre. Vous pouvez également définir ce paramètre sur un minimum supérieur à l'intervalle de capture pour récupérer des requêtes plus grossières et plus performantes.
- **Intervalle** — Définit un intervalle de temps que vous pouvez utiliser pour agréger ou regrouper des points de données par temps.

Grafana calcule automatiquement un intervalle approprié que vous pouvez utiliser comme variable dans les requêtes modélisées. La variable est mesurée en secondes (`$__interval`) ou en millisecondes (`($__interval_ms)`).

Les intervalles sont généralement utilisés dans les fonctions d'agrégation telles que la somme ou la moyenne. Par exemple, il s'agit d'une requête Prometheus qui utilise la variable d'intervalle :  
`rate(http_requests_total[$__interval])`

Cet intervalle automatique est calculé en fonction de la largeur du graphique. Lorsque l'utilisateur effectue un zoom arrière sur une visualisation, l'intervalle augmente, ce qui donne lieu à une agrégation plus grossière. De même, si l'utilisateur zoome, l'intervalle diminue, ce qui permet une agrégation plus fine.

Pour plus d'informations, consultez [Variables globales](#).

- **Temps relatif** : remplace la plage de temps relative des différents panneaux, ce qui les rend différents de ceux sélectionnés dans le sélecteur de temps du tableau de bord situé dans le coin

supérieur droit du tableau de bord. Vous pouvez l'utiliser pour afficher les statistiques de différentes périodes ou de différents jours sur le même tableau de bord.

#### Note

Les dérogations temporelles du panneau n'ont aucun effet lorsque la plage de temps du tableau de bord est absolue.

Exemple	Champ temporel relatif
Les 5 dernières minutes	now-5m
Jusqu'à présent	now/d
Les 5 derniers jours	now-5d/d
Jusqu'à présent cette semaine	now/w
Les 2 dernières années	now-2y/y

- Décalage horaire : remplace la plage de temps de chaque panneau en décalant son début et sa fin par rapport au sélecteur de temps. Par exemple, vous pouvez modifier la plage horaire du panneau pour qu'elle soit deux heures plus tôt que celle du sélecteur d'heure du tableau de bord.

#### Note

Les dérogations temporelles du panneau n'ont aucun effet lorsque la plage de temps du tableau de bord est absolue.

Exemple	Champ de décalage horaire
Toute la semaine dernière	1w/w
Il y a deux semaines entières	2w/w
Tout le mois dernier	1M/M

Exemple	Champ de décalage horaire
Toute cette année	1d/y
Toute l'année dernière	1y/y

- Délai d'expiration du cache — (visible uniquement s'il est disponible dans la source de données)  
Remplace le délai d'expiration du cache par défaut si votre magasin de séries chronologiques possède un cache de requêtes. Spécifiez cette valeur sous forme de valeur numérique en secondes.

## Écrire des requêtes d'expression

 Cette rubrique de documentation est conçue pour les espaces de travail Grafana qui prennent en charge la version 10.x de Grafana.

Pour les espaces de travail Grafana compatibles avec la version 9.x de Grafana, voir.

[Travailler dans la version 9 de Grafana](#)

Pour les espaces de travail Grafana compatibles avec la version 8.x de Grafana, voir.

[Travailler dans la version 8 de Grafana](#)

Les expressions côté serveur vous permettent de manipuler les données renvoyées par des requêtes à l'aide d'opérations mathématiques ou autres. Les expressions créent de nouvelles données et ne manipulent pas les données renvoyées par les sources de données.

## À propos des expressions

Les expressions côté serveur vous permettent de manipuler les données renvoyées par des requêtes à l'aide d'opérations mathématiques ou autres. Les expressions créent de nouvelles données et ne manipulent pas les données renvoyées par les sources de données, à l'exception de quelques restructurations mineures des données afin de rendre les données acceptables en entrée pour les expressions.

## Utilisation d'expressions

Les expressions sont le plus souvent utilisées par les alertes [Grafana](#). Le traitement est effectué côté serveur, de sorte que les expressions peuvent fonctionner sans session de navigateur. Toutefois,

les expressions peuvent également être utilisées avec les sources de données principales et la visualisation.

#### Note

Les expressions ne fonctionnent pas avec les anciennes alertes de tableau de bord.

Les expressions sont destinées à augmenter les sources de données en permettant de combiner des requêtes provenant de différentes sources de données ou en fournissant des opérations non disponibles dans une source de données.

#### Note

Dans la mesure du possible, vous devez effectuer le traitement des données dans la source de données. Copier des données depuis le stockage vers le serveur Grafana à des fins de traitement est inefficace. Les expressions sont donc destinées au traitement léger des données.

Les expressions fonctionnent avec des requêtes de source de données qui renvoient des séries chronologiques ou des données numériques. Ils fonctionnent également sur des données [multidimensionnelles](#). Par exemple, une requête qui renvoie plusieurs séries, chaque série étant identifiée par des étiquettes ou des balises.

Une expression individuelle prend une ou plusieurs requêtes ou autres expressions en entrée et ajoute des données au résultat. Chaque expression ou requête individuelle est représentée par une variable qui est un identifiant nommé appelé RefID (par exemple, la lettre par défaut A ou B).

Pour référencer le résultat d'une expression individuelle ou d'une requête de source de données dans une autre expression, cet identifiant est utilisé comme variable.

## Types d'expressions

Les expressions fonctionnent avec deux types de données.

- Une collection de séries chronologiques.
- Une collection de numéros, où chaque numéro est un élément.

Chaque collection est renvoyée à partir d'une seule requête ou expression de source de données et est représentée par le RefID. Chaque collection est un ensemble, chaque élément de l'ensemble étant identifié de manière unique par ses dimensions, qui sont stockées sous forme d'[étiquettes](#) ou de paires clé-valeur.

## Requêtes sur les sources de données

Les expressions côté serveur prennent uniquement en charge les requêtes de source de données pour les sources de données principales. Les données sont généralement considérées comme des données de séries chronologiques.

Les requêtes de source de données, lorsqu'elles sont utilisées avec des expressions, sont exécutées par le moteur d'expression. Dans ce cas, il restructure les données pour qu'il s'agisse d'une série chronologique ou d'un nombre par trame de données. Ainsi, par exemple, si vous utilisez une source de données qui renvoie plusieurs séries sur un seul cadre dans la vue tabulaire, vous remarquerez peut-être que son apparence est différente lorsqu'elle est exécutée avec des expressions.

Actuellement, le seul format autre que les séries chronologiques (nombre) est pris en charge lors de l'utilisation de trames de données est que vous avez une réponse tabulaire qui renvoie une trame de données sans heure, des colonnes de chaîne et une colonne numérique :

Le tableau d'exemple suivant produit un nombre qui fonctionne avec les expressions. Les colonnes de chaîne deviennent des étiquettes et la colonne numérique la valeur correspondante. Par exemple, {"Loc": "MIA", "Host": "A"} avec une valeur de 1.

Lock	Host (Hôte)	Processeur AVG
MIA	A	1
NYC	B	2

## Opérations

Vous pouvez utiliser les opérations suivantes dans les expressions : mathématiques, réduction et rééchantillonnage.

## Math

Les mathématiques concernent les formules mathématiques de forme libre sur des séries chronologiques ou des données numériques. Les opérations mathématiques prennent des

nombres et des séries chronologiques en entrée et les transforment en différents nombres et séries chronologiques.

Les données provenant d'autres requêtes ou expressions sont référencées avec le RefID préfixé par un signe dollar, par exemple.  $\$A$  Si le nom de la variable comporte des espaces, vous pouvez utiliser une syntaxe entre accolades telle que  $\$\{my\ variable\}$ .

Les constantes numériques peuvent être exprimées en décimal (2.24), octal (avec un zéro en tête 072) ou hexadécimal (avec un 0x en tête). 0x2A Les exponentielles et les signes sont également pris en charge (par exemple,  $-0.8e-2$ ).

## Opérateurs

Les opérateurs arithmétiques (+, binaires et unaires -, \*, /, %, exposant \*\*), relationnels (<, >, <=, >=, !=, >=<=) et logiques (&&, ||, et unaires !) sont pris en charge.

Le comportement de l'opération avec les données varie selon qu'il s'agit d'un nombre ou d'une série chronologique.

Dans le cas d'opérations binaires, telles que  $\$A + \$B$  ou  $\$A || \$B$ , l'opérateur est appliqué de la manière suivante en fonction du type de données :

- Si les deux  $\$A$  et  $\$B$  sont des nombres, l'opération est effectuée entre les deux nombres.
- Si l'une des variables est un nombre et l'autre une série chronologique, l'opération entre la valeur de chaque point de la série chronologique et le nombre est effectuée.
- Si  $\$A$  les deux  $\$B$  sont des données de séries chronologiques, l'opération entre chaque valeur des deux séries est effectuée pour chaque horodatage existant dans  $\$A$  les deux séries  $\$B$ .  
L'opération `Resample` peut être utilisée pour aligner les horodatages.

## Résumé :

- Numéro <Operation>numéro = numéro
- <Operation>Série numérique = série
- <Operation>Série = série

Comme les expressions fonctionnent avec plusieurs séries ou nombres représentés par une seule variable, les opérations binaires effectuent également une union (jointure) entre les deux variables. Cela se fait sur la base des étiquettes d'identification associées à chaque série ou numéro individuel.

Ainsi, si vous avez des numéros avec des étiquettes comme `{host=web01}` in `$A` et un autre numéro `$B` avec les mêmes étiquettes, l'opération est effectuée entre ces deux éléments au sein de chaque variable, et le résultat partagera les mêmes étiquettes. Les règles de comportement de ce syndicat sont les suivantes :

- Un article sans étiquette s'associera à quoi que ce soit.
- Si `$A` les `$B` deux ne contiennent qu'un seul article (une série ou un numéro), ils se joindront.
- Si les étiquettes correspondent exactement, elles se joindront.
- Si les étiquettes sont un sous-ensemble des autres, par exemple si un élément `$A` est étiqueté `{host=A, dc=MIA}` et qu'un élément `$B` est étiqueté, `{host=A}` elles se joindront.
- Si dans une variable, par exemple, `$A` il existe des clés de balise différentes pour chaque élément, le comportement de jointure n'est pas défini.

Les opérateurs relationnels et logiques renvoient 0 pour faux, 1 pour vrai.

## Fonctions mathématiques

Bien que la plupart des fonctions existent dans les propres opérations d'expression, l'opération mathématique comporte certaines fonctions similaires aux opérateurs mathématiques ou aux symboles. Lorsque les fonctions peuvent prendre des nombres ou des séries, le même type que l'argument sera renvoyé. Lorsqu'il s'agit d'une série, l'opération est effectuée pour la valeur de chaque point de la série.

### abdos

`abs` renvoie la valeur absolue de son argument qui peut être un nombre ou une série. Par exemple, `abs(-1)` ou `abs($A)`.

### is\_inf

`is_inf` prend un nombre ou une série et renvoie 1 des Inf valeurs (négatives ou positives) et 0 d'autres valeurs. Par exemple `is_inf($A)`.

#### Note

Si vous devez vérifier spécifiquement l'infini négatif par exemple, vous pouvez effectuer une comparaison comme `$A == infn()`.

## is\_nan

is\_nan prend un nombre ou une série et renvoie 1 des NaN valeurs et 0 d'autres valeurs. Par exemple is\_nan(\$A). Cette fonction est requise pour cette vérification car elle n'NaNest pas égale àNaN.

## est\_nul

is\_null prend un nombre ou une série et renvoie 1 des null valeurs et 0 d'autres valeurs. Par exemple is\_null(\$A).

## is\_number

is\_number prend un nombre ou une série et renvoie toutes 1 les valeurs réelles et 0 les autres valeurs (qui sontnull, Inf+Inf-, etNaN). Par exemple is\_number(\$A).

## journal

Log renvoie le logarithme naturel de son argument, qui peut être un nombre ou une série. Si la valeur est inférieure à 0, NaN est renvoyée. Par exemple, log(-1) ou log(\$A).

## inf, infn, nan et null

Les fonctions inf, infn, nan et null renvoient toutes une seule valeur du nom. Ils existent principalement pour les tests. Exemple: null().

## round

Round renvoie une valeur entière arrondie. Par exemple, round(3.123) ou round(\$A).

## ceil

Ceil arrondit le nombre à la valeur entière la plus proche. Par exemple, ceil(3.123) renvoie 4.

## floor

Floor arrondit le nombre à la valeur entière la plus proche. Par exemple, floor(3.123) renvoie3.

## Réduire

Reduce prend une ou plusieurs séries chronologiques renvoyées par une requête ou une expression et transforme chaque série en un seul numéro. Les étiquettes de la série chronologique sont conservées sous forme d'étiquettes sur chaque nombre réduit produit.

## Domaines :



- Fonction — La fonction de réduction à utiliser
- Entrée — La variable (RefID (telle queA)) à rééchantillonner
- Mode — Permet de contrôler le comportement de la fonction de réduction lorsqu'une série contient des valeurs non numériques (null, NaN, +-Inf)

## Fonctions de réduction

### Count

Count renvoie le nombre de points dans chaque série.

### Méchant

La moyenne renvoie le total de toutes les valeurs de chaque série divisé par le nombre de points de cette série. En `strict mode`, si l'une des valeurs de la série est nulle ou nan, ou si la série est vide, NaN est renvoyé.

### Min et Max

Min et Max renvoient respectivement la plus petite ou la plus grande valeur de la série. En `strict mode`, si l'une des valeurs de la série est nulle ou nan, ou si la série est vide, NaN est renvoyé.

### Sum

Sum renvoie le total de toutes les valeurs de la série. Si la série est de longueur nulle, la somme sera égale à 0. En `strict mode`, s'il existe des valeurs NaN ou Null dans la série, NaN est renvoyé.

### Dernier

Last renvoie le dernier chiffre de la série. Si la série n'a aucune valeur, elle renvoie NaN.

## Modes de réduction

### Stricte

En mode strict, la série d'entrées est traitée telle quelle. Si l'une des valeurs de la série n'est pas numérique (null, NaN ou +-Inf), NaN est renvoyé.

### Supprimer les données non numériques

Dans ce mode, toutes les valeurs non numériques (null, NaN ou +-Inf) de la série d'entrée sont filtrées avant d'exécuter la fonction de réduction.

## Remplacer les données non numériques

Dans ce mode, toutes les valeurs non numériques sont remplacées par une valeur prédéfinie.

## Rééchantillonner

Resample modifie les horodatages de chaque série chronologique afin d'avoir un intervalle de temps constant. Le principal cas d'utilisation est que vous pouvez rééchantillonner des séries chronologiques qui ne partagent pas les mêmes horodatages afin de pouvoir effectuer des calculs entre elles. Cela peut être fait en rééchantillonnant chacune des deux séries, puis en effectuant une opération mathématique faisant référence aux variables rééchantillonnées.

Domaines :

- Entrée — Variable des données de séries chronologiques (RefID (par exempleA)) à rééchantillonner
- Rééchantillonner vers : durée pendant laquelle le rééchantillonnage doit être effectué, par exemple. 10s Les unités peuvent être s des secondes, m des minutes, h des heures, d des jours, w des semaines et y des années.
- Sous-échantillonnage : fonction de réduction à utiliser lorsqu'il existe plusieurs points de données par échantillon de fenêtre. Voir l'opération de réduction pour plus de détails sur le comportement.
- Upsample — Méthode à utiliser pour remplir un échantillon de fenêtre ne contenant aucun point de données.
  - le pad est rempli avec la dernière valeur connue
  - remblai avec la prochaine valeur connue
  - fillna pour remplir les fenêtres d'exemple vides avec NaNs

## Écrire une expression

Si votre source de données les prend en charge, Grafana affiche le bouton Expression et affiche toutes les expressions existantes dans la liste de l'éditeur de requêtes.

Pour écrire une expression

1. Ouvrez le panneau.
2. Sous la requête, choisissez Expression.
3. Dans le champ Opération, sélectionnez le type d'expression que vous souhaitez écrire.
4. Écrivez l'expression.

## 5. Choisissez Appliquer.

### Cas spéciaux

Lorsqu'une source de données interrogée ne renvoie aucune série ni aucun chiffre, le moteur d'expression le renvoie. `NoData` Par exemple, si une demande contient deux requêtes de source de données fusionnées par une expression, si elle `NoData` est renvoyée par au moins l'une des requêtes de source de données, le résultat renvoyé pour l'ensemble de la requête est `NoData`. Pour plus d'informations sur la façon dont Grafana Alerting traite les `NoData` résultats, consultez.

#### [Configurer les règles d'alerte gérées par Grafana](#)

Dans le cas de l'utilisation d'une expression sur plusieurs requêtes, le moteur d'expression exige que toutes les requêtes renvoient un horodatage identique. Par exemple, si vous utilisez les mathématiques pour combiner le résultat de plusieurs requêtes SQL utilisées par chacune d'entre elles `SELECT NOW() AS "time"`, l'expression ne fonctionnera que si toutes les requêtes sont évaluées `NOW()` selon un horodatage identique, ce qui n'est pas toujours le cas. Pour résoudre ce problème, vous pouvez `NOW()` remplacer par une heure arbitraire, telle que `SELECT 1 AS "time"`, ou tout autre horodatage UNIX valide.

### Partage des résultats de requête avec un autre panneau

 Cette rubrique de documentation est conçue pour les espaces de travail Grafana qui prennent en charge la version 10.x de Grafana. Pour les espaces de travail Grafana compatibles avec la version 9.x de Grafana, voir. [Travailler dans la version 9 de Grafana](#) Pour les espaces de travail Grafana compatibles avec la version 8.x de Grafana, voir. [Travailler dans la version 8 de Grafana](#)

Grafana vous permet d'utiliser le résultat de la requête d'un panneau pour n'importe quel autre panneau du tableau de bord. Le partage des résultats des requêtes entre les panneaux réduit le nombre de requêtes adressées à votre source de données, ce qui peut améliorer les performances de votre tableau de bord.

La source de données du tableau de bord vous permet de sélectionner un panneau de votre tableau de bord contenant les requêtes pour lesquelles vous souhaitez partager les résultats. Au lieu d'envoyer une requête distincte pour chaque panneau, Grafana envoie une requête et les autres panneaux utilisent les résultats de la requête pour créer des visualisations.

Cette stratégie permet de réduire considérablement le nombre de requêtes effectuées lorsque vous avez, par exemple, plusieurs panneaux visualisant les mêmes données.

Pour partager les résultats d'une requête

1. [Créez un tableau de bord](#).
2. Changez le titre en `Source panel`. Vous allez utiliser ce panneau comme source pour les autres panneaux.
3. Définissez la ou les requêtes que vous souhaitez partager.

Si aucune source de données n'est disponible, utilisez la source de données Grafana, qui renvoie une série chronologique aléatoire que vous pouvez utiliser pour les tests.

4. Ajoutez un deuxième panneau et sélectionnez la source de données du tableau de bord dans l'éditeur de requêtes.
5. Dans la liste Utiliser les résultats du panneau, sélectionnez le premier panneau que vous avez créé.

Toutes les requêtes définies dans le panneau source sont désormais disponibles dans le nouveau panneau. Les requêtes effectuées dans le panneau source peuvent être partagées avec plusieurs panneaux.

Vous pouvez cliquer sur n'importe laquelle des requêtes pour accéder au panneau où elles sont définies.

Transformez les données

-  Cette rubrique de documentation est conçue pour les espaces de travail Grafana qui prennent en charge la version 10.x de Grafana.  
Pour les espaces de travail Grafana compatibles avec la version 9.x de Grafana, voir [Travailler dans la version 9 de Grafana](#)  
Pour les espaces de travail Grafana compatibles avec la version 8.x de Grafana, voir [Travailler dans la version 8 de Grafana](#)

Les transformations constituent un moyen puissant de manipuler les données renvoyées par une requête avant que le système n'applique une visualisation. À l'aide de transformations, vous pouvez :

- Renommer les champs
- Joindre les données de séries chronologiques
- Effectuez des opérations mathématiques sur plusieurs requêtes
- Utiliser le résultat d'une transformation comme entrée d'une autre transformation

Pour les utilisateurs qui s'appuient sur plusieurs vues du même jeu de données, les transformations constituent une méthode efficace pour créer et gérer de nombreux tableaux de bord.

Vous pouvez également utiliser le résultat d'une transformation comme entrée d'une autre transformation, ce qui se traduit par un gain de performance.

#### Note

Parfois, le système ne peut pas représenter graphiquement les données transformées. Dans ce cas, cliquez sur le bouton Vue tabulaire au-dessus de la visualisation pour passer à une vue tabulaire des données. Cela peut vous aider à comprendre le résultat final de vos transformations.

## Types de transformation

Grafana propose un certain nombre de méthodes pour transformer les données. Vous trouverez ci-dessous une liste complète des fonctions de transformation.

## Ordre des transformations

Lorsqu'il y a plusieurs transformations, Grafana les applique dans l'ordre dans lequel elles sont répertoriées. Chaque transformation crée un jeu de résultats qui est ensuite transmis à la transformation suivante dans le pipeline de traitement.

L'ordre dans lequel Grafana applique les transformations a un impact direct sur les résultats. Par exemple, si vous utilisez une transformation Reduce pour condenser tous les résultats d'une colonne en une seule valeur, vous ne pouvez appliquer des transformations qu'à cette valeur unique.

## Ajouter une fonction de transformation aux données

Les étapes suivantes vous guident dans l'ajout d'une transformation aux données. Cette documentation n'inclut pas les étapes pour chaque type de transformation.

## Pour ajouter une transformation à un panneau

1. Accédez au panneau dans lequel vous souhaitez ajouter une ou plusieurs transformations.
2. Passez le pointeur de la souris sur n'importe quelle partie du panneau pour afficher le menu d'actions dans le coin supérieur droit.
3. Dans le menu Actions, choisissez Modifier.
4. Sélectionnez l'onglet Transformation.
5. Sélectionnez une transformation. Une ligne de transformation apparaît dans laquelle vous configurez les options de transformation.
6. Pour appliquer une autre transformation, choisissez Ajouter une transformation. Cette transformation agit sur le jeu de résultats renvoyé par la transformation précédente.

## Déboguer une transformation

Pour voir les ensembles de résultats d'entrée et de sortie de la transformation, cliquez sur l'icône de débogage (bogue) sur le côté droit de la ligne de transformation. Cela affichera les données d'entrée et le résultat de la transformation en sortie.

Les ensembles de résultats en entrée et en sortie peuvent vous aider à déboguer une transformation.

## Désactiver une transformation

Vous pouvez désactiver ou masquer une transformation en cliquant sur l'icône Afficher (œil) en haut à droite de la ligne de transformation. Cela désactive les actions appliquées à cette transformation spécifique et peut aider à identifier les problèmes lorsque vous modifiez plusieurs transformations les unes après les autres.

## Filtrer une transformation

Si votre transformation utilise plusieurs requêtes, vous pouvez les filtrer et appliquer la transformation sélectionnée à une seule des requêtes. Pour ce faire, cliquez sur l'icône du filtre en haut à droite de la ligne de transformation. Cela ouvre une liste déroulante contenant la liste des requêtes utilisées sur le panneau. À partir de là, vous pouvez sélectionner la requête que vous souhaitez transformer.

Vous pouvez également filtrer par annotations (y compris les exemplaires) pour leur appliquer des transformations. Dans ce cas, la liste des champs change pour refléter ceux de l'annotation ou de l'infobulle exemplaire.

L'icône du filtre est toujours affichée si votre panneau contient plusieurs requêtes ou sources de données (données de panneau ou d'annotation), mais elle risque de ne pas fonctionner si les transformations précédentes visant à fusionner les sorties des requêtes sont appliquées. Cela est dû au fait qu'une transformation prend le résultat de la précédente.

## Supprimer une transformation

Nous vous recommandons de supprimer les transformations dont vous n'avez pas besoin. Lorsque vous supprimez une transformation, vous supprimez les données de la visualisation.

### Prérequis :

Identifiez tous les tableaux de bord qui reposent sur la transformation et informez les utilisateurs des tableaux de bord concernés.

### Pour supprimer une transformation

1. Ouvrez un panneau pour le modifier.
2. Sélectionnez l'onglet Transformation.
3. Cliquez sur l'icône de corbeille à côté de la transformation que vous souhaitez supprimer.

## Fonctions de transformation

 Cette rubrique de documentation est conçue pour les espaces de travail Grafana qui prennent en charge la version 10.x de Grafana.  
Pour les espaces de travail Grafana compatibles avec la version 9.x de Grafana, voir [Travailler dans la version 9 de Grafana](#)  
Pour les espaces de travail Grafana compatibles avec la version 8.x de Grafana, voir [Travailler dans la version 8 de Grafana](#)

Vous pouvez effectuer les transformations suivantes sur vos données.

### Ajouter un champ à partir du calcul

Utilisez cette transformation pour ajouter un nouveau champ calculé à partir de deux autres champs. Chaque transformation permet d'ajouter un nouveau champ.

- Mode - Sélectionnez un mode :
  - Réduire la ligne — Appliquez le calcul sélectionné sur chaque ligne des champs sélectionnés indépendamment.
  - Opération binaire : appliquez des opérations binaires de base (par exemple, additionnez ou multipliez) sur les valeurs d'une seule ligne à partir de deux champs sélectionnés.
  - Opération unaire — Appliquez des opérations unaires de base sur les valeurs d'une seule ligne à partir d'un champ sélectionné. Les opérations disponibles sont les suivantes :
    - Valeur absolue (abs) — Renvoie la valeur absolue d'une expression donnée. Il représente la distance à partir de zéro sous forme de nombre positif.
    - Exponentiel naturel (exp) — Renvoie e élevé à la puissance d'une expression donnée.
    - Logarithme naturel (ln) — Renvoie le logarithme naturel d'une expression donnée.
    - Floor (floor) — Renvoie le plus grand entier inférieur ou égal à une expression donnée.
    - Plafond (ceiling) : renvoie le plus petit entier supérieur ou égal à une expression donnée.
  - Fonctions cumulatives — Appliquez des fonctions à la ligne actuelle et à toutes les lignes précédentes.
    - Total — Calcule le total cumulé jusqu'à la ligne actuelle incluse.
    - Moyenne — Calcule la moyenne jusqu'à la ligne actuelle incluse.
  - Fonctions de fenêtre — Appliquez des fonctions de fenêtre. La fenêtre peut être inclinée ou centrée. Dans le cas d'une fenêtre de fin, la ligne actuelle sera la dernière ligne de la fenêtre. Avec une fenêtre centrée, la fenêtre sera centrée sur la ligne actuelle. Pour des fenêtres de tailles égales, la fenêtre sera centrée entre la ligne actuelle et la ligne précédente.
    - Moyenne — Calcule la moyenne mobile ou la moyenne courante.
    - — Calcule l'écart type mobile.
    - Variance : calculez la variance mobile.
  - Index de ligne — Insérez un champ avec l'index de ligne.
- Nom du champ — Sélectionnez les noms des champs que vous souhaitez utiliser dans le calcul du nouveau champ.
- Calcul : si vous sélectionnez le mode Réduire les lignes, le champ Calcul apparaît. Sélectionnez le champ pour voir la liste des choix de calcul que vous pouvez utiliser pour créer le nouveau champ. Pour plus d'informations sur les calculs disponibles, reportez-vous à la section [Types de calculs](#).
- Fonctionnement : si vous sélectionnez le mode de fonctionnement binaire ou le mode de fonctionnement unaire, les champs Opération apparaissent. Ces champs vous permettent d'effectuer des opérations mathématiques de base sur les valeurs d'une seule ligne à partir de



deux champs sélectionnés. Vous pouvez également utiliser des valeurs numériques pour les opérations binaires.

- En tant que percentile : si vous sélectionnez le mode index des lignes, le commutateur En tant que percentile apparaît. Ce commutateur vous permet de transformer l'indice de ligne en pourcentage du nombre total de lignes.
- Alias — (Facultatif) Entrez le nom de votre nouveau champ. Si vous laissez ce champ vide, le nom du champ correspondra au calcul.
- Remplacer tous les champs — (Facultatif) Sélectionnez cette option si vous souhaitez masquer tous les autres champs et afficher uniquement votre champ calculé dans la visualisation.

### Note

Les fonctions cumulatives et les fonctions de fenêtre sont actuellement disponibles dans l'aperçu public. Grafana Labs offre un support limité, et des modifications importantes peuvent survenir avant que la fonctionnalité ne soit généralement disponible.

## Concaténer des champs

### Concaténer des champs

Utilisez cette transformation pour combiner tous les champs de tous les cadres en un seul résultat.

Par exemple, si vous avez des requêtes distinctes pour récupérer des données de température et de disponibilité (requête A) ainsi que des informations sur l'indice de qualité de l'air et les erreurs (requête B), l'application de la transformation concaténée produit un bloc de données consolidé contenant toutes les informations pertinentes dans une seule vue.

Considérez les deux suivants.

Requête A :

Temp	Temps de disponibilité
15,4	1230233

Requête B :

IQA	Erreurs
3.2	5

Après avoir concaténé les champs, le bloc de données serait le suivant :

Temp	Temps de disponibilité	IQA	Erreurs
15,4	1230233	3.2	5

Cette transformation simplifie le processus de fusion de données provenant de différentes sources, fournissant une vue complète pour l'analyse et la visualisation.

Config à partir des résultats de la requête

Config à partir des résultats de la requête

Utilisez cette transformation pour sélectionner une requête et extraire les options standard telles que Min, Max, Unit et Thresholds et les appliquer aux autres résultats de requête. Cela permet une configuration de visualisation dynamique, basée sur les données renvoyées par une requête spécifique.

### Options

- Requête de configuration : sélectionnez la requête qui renvoie les données que vous souhaitez utiliser comme configuration.
- Appliquer à : sélectionnez les champs ou les séries auxquels la configuration doit être appliquée.
- Appliquer aux options : spécifiez un type de champ ou utilisez un nom de champ regex, en fonction de votre sélection dans Appliquer à.

### Table de mappage des champs

Sous les options de configuration, vous trouverez le tableau de mappage des champs. Ce tableau répertorie tous les champs présents dans les données renvoyées par la requête de configuration, ainsi que les options Utiliser comme et Sélectionner. Il permet de contrôler le mappage des champs avec les propriétés de configuration, et pour plusieurs lignes, il vous permet de choisir la valeur à sélectionner.

L'exemple suivant montre une requête d'entrée et une requête utilisée comme configuration de champ.

#### Requête d'entrée

Heure	Valeur
1626178119127	10
1626178119129	30

#### Requête de configuration

Heure	Valeur
1626178119127	100
1626178119129	100

Requête de sortie (identique à l'entrée, mais maintenant avec config sur le champ de valeur)

Heure	Valeur (configuration : Max=100)
1626178119127	10
1626178119129	30

Chaque champ possède désormais un ensemble d'options de configuration maximal. Des options telles que Min, Max, Unit et Thresholds font partie de la configuration du champ. Si elles sont définies, elles sont utilisées par la visualisation à la place des options configurées manuellement dans le volet d'options de l'éditeur de panneaux.

#### Mappages de valeurs

Vous pouvez également transformer le résultat d'une requête en mappages de valeurs. Avec cette option, chaque ligne du résultat de la requête de configuration définit une seule ligne de mappage de valeurs. Consultez l'exemple suivant.

## Résultat de la requête de configuration

Valeur	Texte	Couleur
L	Faible	blue
M	Medium	green
H	Élevée	red

Dans le mappage des champs, spécifiez :

Champ	Utiliser comme	Select
Valeur	Mappages de valeurs/Valeur	Toutes les valeurs
Texte	Mappages de valeurs/Texte	Toutes les valeurs
Couleur	Mappages de valeurs//Couleur	Toutes les valeurs

Grafana crée des mappages de valeurs à partir du résultat de votre requête et les applique aux résultats réels des requêtes de données. Vous devriez voir les valeurs mappées et colorées en fonction des résultats de la requête de configuration.

### Convertir le type de champ

Utilisez cette transformation pour modifier le type de champ du champ spécifié.

Cette transformation comporte les options suivantes :

- Champ : sélectionnez l'un des champs disponibles.
- as — Sélectionnez le FieldType vers lequel vous souhaitez convertir.
  - Numérique : tente de numéroter les valeurs.
  - Chaîne — transformera les valeurs en chaînes de caractères.
  - Heure : tente d'analyser les valeurs en fonction du temps.
    - Affiche une option permettant de spécifier un DateFormat comme entrée par une chaîne, comme yyyy-mm-dd ou DD MM YYYY hh:mm:ss.

- Boolean — rendra les valeurs booléennes.
- Enum — fera en sorte que les valeurs s'énumèrent.
  - Affiche un tableau pour gérer les énumérations.
- Autre — tente d'analyser les valeurs au format json.

Par exemple, considérez la requête suivante qui pourrait être modifiée en sélectionnant le champ horaire, comme Heure, et le format de date commeYYYYY.

Heure	Mark	Valeur
01/07/2017	ci-dessus	25
02/08/2018	ci-dessous	22
02/09/2019	ci-dessous	29
04/10/2020	ci-dessus	22

Le résultat :

Heure	Mark	Valeur
01/01/2017 00:00:00	ci-dessus	25
01/01/2018 00:00:00	ci-dessous	22
01/01/2019 00:00:00	ci-dessous	29
01/01/2020 00:00:00	ci-dessus	22

Cette transformation vous permet d'adapter de manière flexible vos types de données, garantissant ainsi la compatibilité et la cohérence de vos visualisations.

### Extraire les champs

Utilisez cette transformation pour sélectionner une source de données et en extraire le contenu sous différents formats. Cette transformation comporte les champs suivants :

- Source : sélectionnez le champ correspondant à la source des données.
- Format — Choisissez l'une des options suivantes :
  - JSON — Analysez le contenu JSON à partir de la source.
  - Paires clé+ valeur : analysez le contenu au format a=b ou à c : d à partir de la source.
  - Auto — Découvrez les champs automatiquement.
- Remplacer tous les champs — (Facultatif) Sélectionnez cette option pour masquer tous les autres champs et afficher uniquement votre champ calculé dans la visualisation.
- Keep Time - (Facultatif) Disponible uniquement si Remplacer tous les champs est vrai. Conserve le champ horaire dans la sortie.

Examinez le jeu de données suivant :

Exemple de jeu de données

Horodatage	données_json
1636678740000000000	{« valeur » : 1}
1636678680000000000	{« valeur » : 5}
1636678620000000000	{« valeur » : 12}

Vous pouvez préparer les données à utiliser par un [panneau de séries chronologiques](#) avec cette configuration :

- Source : json\_data
- Format : JSON
  - Champ : valeur
  - Alias : my\_value
- Remplacer tous les champs : vrai
- Keep Time : vrai

Cela générera le résultat suivant :

Données transformées

Horodatage	ma_valeur
1636678740000000000	1
1636678680000000000	5
1636678620000000000	12

Cette transformation vous permet d'extraire et de formater des données de différentes manières. Vous pouvez personnaliser le format d'extraction en fonction de vos besoins spécifiques en matière de données.

#### Champs de recherche à partir de la ressource

Utilisez cette transformation pour enrichir la valeur d'un champ en recherchant des champs supplémentaires à partir d'une source externe.

Cette transformation comporte les champs suivants :

- Champ : sélectionnez un champ de texte dans votre jeu de données.
- Recherche — Choisissez parmi les pays, les États américains et les aéroports.

#### Note

Cette transformation prend uniquement en charge les données spatiales.

Par exemple, si vous disposez de ces données :

#### Exemple de jeu de données

Emplacement	Valeurs
AL	0
CHÊNE	10
Arizona	5

Emplacement	Valeurs
Arkansas	1
Quelque part	5

Avec cette configuration :

- Domaine : localisation
- Rechercher : États-Unis

Vous obtiendrez le résultat suivant :

Données transformées

Emplacement	ID	Nom	Lng	Lat	Valeurs
AL	AL	Alabama	-80,891064	12,448457	0
CHÊNE	CHÊNE	Arkansas	-100,891064	24,448457	10
Arizona					5
Arkansas					1
Quelque part					5

Cette transformation vous permet d'augmenter vos données en récupérant des informations supplémentaires auprès de sources externes, fournissant ainsi un ensemble de données plus complet pour l'analyse et la visualisation.

Filterer les données par requête RefID

Utilisez cette transformation pour masquer une ou plusieurs requêtes dans les panneaux contenant plusieurs requêtes.



Grafana affiche les lettres d'identification de la requête en texte gris foncé. Choisissez un identifiant de requête pour activer le filtrage. Si la lettre de requête est blanche, les résultats sont affichés. Si la lettre de requête est foncée, les résultats sont masqués.

#### Note

Cette transformation n'est pas disponible pour Graphite car cette source de données ne permet pas de corréler les données renvoyées avec les requêtes.

## Filtrer les données par valeurs

Utilisez cette transformation pour filtrer de manière sélective les points de données directement dans votre visualisation. Cette transformation fournit des options permettant d'inclure ou d'exclure des données en fonction d'une ou de plusieurs conditions appliquées à un champ sélectionné.

Cette transformation est très utile si votre source de données ne filtre pas nativement par valeurs. Vous pouvez également l'utiliser pour affiner les valeurs à afficher si vous utilisez une requête partagée.

Les conditions disponibles pour tous les champs sont les suivantes :

- **Regex** — Correspond à une expression regex.
- **Is Null** — Correspond si la valeur est nulle.
- **N'est pas nulle** — Correspond si la valeur n'est pas nulle.
- **Égal** — Correspond si la valeur est égale à la valeur spécifiée.
- **Différent** — Correspond si la valeur est différente de la valeur spécifiée.

Les conditions supplémentaires disponibles pour les champs numériques sont les suivantes :

- **Plus grand** — Correspond si la valeur est supérieure à la valeur spécifiée.
- **Inférieur** — Correspond si la valeur est inférieure à la valeur spécifiée.
- **Supérieur ou égal** — Correspond si la valeur est supérieure ou égale.
- **Inférieur ou égal** — Correspond si la valeur est inférieure ou égale.
- **Plage** : correspond à une plage comprise entre un minimum et un maximum spécifiés, un minimum et un maximum inclus.

Examinez le jeu de données suivant :

Heure	Température	Altitude
2020-07-07 11:34:23	32	101
2020-07-07 11:34:22	28	125
2020-07-07 11:34:21	26	110
2020-07-07 11:34:20	23	98
2020-07-07 10:32:24	31	95
2020-07-07 10:31:22	20	85
2020-07-07 09:30:57	19	101

Si vous incluez les points de données dont la température est inférieure à 30 °C, la configuration se présentera comme suit :

- Type de filtre : « Inclure »
- Condition : lignes où « Température » correspond à « Inférieure à » 30 »

Et vous obtiendrez le résultat suivant, où seules les températures inférieures à 30 °C sont incluses :

Données transformées

Heure	Température	Altitude
2020-07-07 11:34:22	28	125
2020-07-07 11:34:21	26	110
2020-07-07 11:34:20	23	98
2020-07-07 10:31:22	20	85
2020-07-07 09:30:57	19	101

Vous pouvez ajouter plusieurs conditions au filtre. Par exemple, vous souhaitez peut-être inclure les données uniquement si l'altitude est supérieure à 100. Pour ce faire, ajoutez cette condition à la configuration suivante :

- Type de filtre : « Inclure » les lignes qui « répondent à toutes les conditions »
- Condition 1 : Lignes où « Température » correspond à « Inférieur » à « 30 »
- Condition 2 : Lignes où « Altitude » correspond à « Supérieur » à « 100 »

Lorsque vous avez plusieurs conditions, vous pouvez choisir si vous souhaitez que l'action (inclusion/exclusion) soit appliquée aux lignes qui correspondent à toutes les conditions ou à l'une des conditions que vous avez ajoutées.

Dans l'exemple ci-dessus, nous avons choisi Match all parce que nous voulions inclure les lignes dont la température est inférieure à 30 °C ET dont l'altitude est supérieure à 100. Si nous voulions plutôt inclure les lignes dont la température est inférieure à 30 °C OU dont l'altitude est supérieure à 100 °C, nous sélectionnerions Match any. Cela inclurait la première ligne des données d'origine, qui a une température de 32 °C (ne correspond pas à la première condition) mais une altitude de 101 (ce qui correspond à la deuxième condition), elle est donc incluse.

Les conditions non valides ou incomplètement configurées sont ignorées.

Cette transformation polyvalente de filtrage des données vous permet d'inclure ou d'exclure de manière sélective des points de données en fonction de conditions spécifiques. Personnalisez les critères pour adapter la présentation de vos données à vos besoins analytiques uniques.

### Filterer les champs par nom

Utilisez cette transformation pour supprimer des parties des résultats de votre requête. Il existe trois méthodes pour filtrer les noms de champs :

- Entrez une expression régulière.
- Sélectionnez manuellement les champs inclus.
- Utilisez une variable de tableau de bord.

### Utiliser une expression régulière

Lorsque vous filtrez à l'aide d'une expression régulière, les noms de champs correspondant à l'expression régulière sont inclus. Par exemple, l'utilisation de l'expression régulière 'prod.\*' renverrait uniquement les champs commençant par prod

L'expression régulière peut inclure une variable de tableau de bord interpolée à l'aide de la `${variableName}` syntaxe.

Sélectionnez manuellement les champs inclus

Sélectionnez ou désélectionnez les noms de champs pour les supprimer du résultat. Si une expression régulière est également incluse, les champs auxquels l'expression correspond sont inclus, même s'ils ne sont pas cochés.

Utiliser une variable de tableau de bord

Sélectionnez À partir de la variable pour sélectionner une variable de tableau de bord utilisée pour inclure des champs. En configurant une variable de tableau de bord à choix multiples, les mêmes champs peuvent être affichés dans plusieurs visualisations.

Cette transformation offre la flexibilité nécessaire pour personnaliser les résultats de vos requêtes afin de vous concentrer sur les champs spécifiques dont vous avez besoin pour une analyse et une visualisation efficaces.

Chaîne de format

Utilisez cette transformation pour personnaliser la sortie d'un champ de chaîne. Cette transformation comporte les champs suivants :

- Majuscules — Formate la chaîne entière en majuscules.
- Minuscules : met en forme la chaîne entière en minuscules.
- Phrase majuscule — Formate le premier caractère de la chaîne en majuscules.
- Titre en majuscules : met en majuscules le premier caractère de chaque mot de la chaîne.
- Cas Pascal — Formate le premier caractère de chaque mot de la chaîne en majuscules et n'inclut pas d'espaces entre les mots.
- Camel case — Formate le premier caractère de chaque mot de la chaîne en majuscules, à l'exception du premier mot, et n'inclut pas d'espaces entre les mots.
- Snake case — Formate tous les caractères de la chaîne en minuscules et utilise des traits de soulignement au lieu d'espaces entre les mots.

- **Étui pour kebab** : met en forme tous les caractères de la chaîne en minuscules et utilise des tirets au lieu d'espaces entre les mots.
- **Découper** — Supprime tous les espaces de début et de fin de la chaîne.
- **Sous-chaîne** — Renvoie une sous-chaîne de la chaîne, en utilisant les positions de début et de fin spécifiées.

Cette transformation constitue un moyen pratique de standardiser et d'adapter la présentation des données de chaîne pour une meilleure visualisation et une meilleure analyse.

#### Note

Cette transformation est actuellement en avant-première publique. Grafana Labs offre un support limité, et des modifications importantes peuvent survenir avant que la fonctionnalité ne soit généralement disponible.

## Heure du formatage

Utilisez cette transformation pour personnaliser le résultat d'un champ temporel. La sortie peut être formatée à l'aide des [chaînes de format Moment.js](#). Par exemple, si vous souhaitez afficher uniquement l'année d'un champ horaire, la chaîne de format « YYYY » peut être utilisée pour afficher l'année civile (par exemple, 1999 ou 2012).

Avant la transformation :

Horodatage	Événement
1636678740000000000	Démarrage du système
1636678680000000000	Login utilisateur
1636678620000000000	Données mises à jour

Après avoir appliqué « YYYY-MM-DD HH:MM:SS » :

Horodatage	Événement
2021-11-12 14:25:40	Démarrage du système
2021-11-12 14:24:40	Login utilisateur
2021-11-12 14:23:40	Données mises à jour

Cette transformation vous permet d'adapter la représentation temporelle dans vos visualisations, offrant ainsi flexibilité et précision lors de l'affichage des données temporelles.

 Note

Cette transformation est disponible dans les espaces de travail compatibles avec Grafana v10 en tant que fonctionnalité alpha.

### Regrouper par

Cette transformation regroupe les données selon une valeur de champ (colonne) spécifiée et traite les calculs pour chaque groupe. Sélectionnez cette option pour afficher la liste des options de calcul.

Voici un exemple de données d'origine.

Heure	ID serveur	Température du processeur	État du serveur
07/07/2020 11 H 34 MIN 20 S	serveur 1	80	Fermeture
07/07/2020 11 H 34 MIN 20 S	serveur 3	62	OK
07/07/2020 10 H 32 MIN 20 S	serveur 2	90	Surcharge
07/07/2020 10 H 31 H 22	serveur 3	55	OK

Heure	ID serveur	Température du processeur	État du serveur
07/07/2020 9 H 30 : 57	serveur 3	62	Rebooting
07/07/2020 9 H 30 : 05	serveur 2	88	OK
07/07/2020 9 H 28 : 06	serveur 1	80	OK
07/07/2020 9 H 25 MIN 05 S	serveur 2	88	OK
07/07/2020 9 H 23 H 07	serveur 1	86	OK

Cette transformation s'effectue en deux étapes. Vous devez d'abord spécifier un ou plusieurs champs pour regrouper les données. Cela regroupera les mêmes valeurs de ces champs, comme si vous les aviez triées. Par exemple, si nous groupons par le champ ID du serveur, les données seront regroupées de la façon suivante :

Heure	ID serveur	Température du processeur	État du serveur
07/07/2020 11 H 34 MIN 20 S	serveur 1	80	Fermeture
07/07/2020 9 H 28 : 06	serveur 1	80	OK
07/07/2020 9 H 23 H 07	serveur 1	86	OK
07/07/2020 10 H 32 MIN 20 S	serveur 2	90	Surcharge

Heure	ID serveur	Température du processeur	État du serveur
07/07/2020 9 H 30 : 05	serveur 2	88	OK
07/07/2020 9 H 25 MIN 05 S	serveur 2	88	OK
07/07/2020 11 H 34 MIN 20 S	serveur 3	62	OK
07/07/2020 10 H 31 H 22	serveur 3	55	OK
07/07/2020 9 H 30 : 57	serveur 3	62	Rebooting

Toutes les lignes ayant la même valeur d'ID de serveur sont regroupées.

Après avoir choisi le champ par lequel vous souhaitez regrouper vos données, vous pouvez ajouter différents calculs sur les autres champs et appliquer le calcul à chaque groupe de lignes. Par exemple, nous pourrions vouloir calculer la température moyenne du processeur pour chacun de ces serveurs. Nous pouvons donc ajouter le calcul moyen appliqué au champ Température du processeur pour obtenir ce qui suit :

ID serveur	Température du processeur (moyenne)
serveur 1	82
serveur 2	88,6
serveur 3	59,6

Et nous pouvons ajouter plusieurs calculs. Par exemple :

- Pour le champ Time, nous pouvons calculer la dernière valeur, afin de savoir quand le dernier point de données a été reçu pour chaque serveur



- Pour le champ État du serveur, nous pouvons calculer la dernière valeur pour savoir quelle est la dernière valeur d'état pour chaque serveur
- Pour la température du terrain, nous pouvons également calculer la dernière valeur pour savoir quelle est la dernière température surveillée pour chaque serveur

Nous obtiendrions alors :

ID serveur	Température du processeur (moyenne)	Température du processeur (dernière)	Heure (dernière)	État du serveur (dernier)
serveur 1	82	80	07/07/2020 11 H 34 MIN 20 S	Fermeture
serveur 2	88,6	90	07/07/2020 10 H 32 MIN 20 S	Surcharge
serveur 3	59,6	62	07/07/2020 11 H 34 MIN 20 S	OK

Cette transformation vous permet d'extraire des informations clés de vos séries chronologiques et de les afficher de manière pratique.

Regroupement dans une matrice

Utilisez cette transformation pour combiner trois champs, qui sont utilisés comme entrée pour les champs de valeur de colonne, de ligne et de cellule à partir de la sortie de la requête, et pour générer une matrice. La matrice est calculée comme suit :

Données d'origine

ID serveur	Température du processeur	État du serveur
serveur 1	82	OK
serveur 2	88,6	OK
serveur 3	59,6	Fermeture

Nous pouvons générer une matrice en utilisant les valeurs `Server Status` des noms de colonnes, des `Server ID` valeurs des noms de lignes et du `CPU Temperature` contenu de chaque cellule. Le contenu de chaque cellule apparaîtra pour la combinaison de colonnes (`Server Status`) et de lignes (`Server ID`) existante. Pour le reste des cellules, vous pouvez sélectionner la valeur à afficher : `Null`, `True`, `False` ou `Empty`.

### Sortie

ID du serveur	État du serveur	OK	Fermeture
serveur 1		82	
serveur 2		88,6	
serveur 3			59,6

Utilisez cette transformation pour créer une matrice en spécifiant des champs à partir des résultats de votre requête. La sortie de la matrice reflète les relations entre les valeurs uniques de ces champs. Cela vous permet de présenter des relations complexes dans un format matriciel clair et structuré.

### Regrouper vers une table imbriquée

Utilisez cette transformation pour regrouper les données selon une valeur de champ (colonne) spécifiée et effectuer le calcul sur chaque groupe. Les enregistrements générés partagent la même valeur de champ groupée, à afficher dans une table imbriquée.

Pour calculer une statistique pour un champ, cochez la case à côté du champ et choisissez l'option `Calculer`. Cela ajoutera une autre boîte de sélection avec les statistiques à sélectionner.

Le tableau suivant présente des exemples de données.

Heure	ID serveur	Température du processeur	État du serveur
07/07/2020 11 H 34 MIN 20 S	serveur 1	80	Fermeture
07/07/2020 11 H 34 MIN 20 S	serveur 3	62	OK

Heure	ID serveur	Température du processeur	État du serveur
07/07/2020 10 H 32 MIN 20 S	serveur 2	90	Surcharge
07/07/2020 10 H 31 H 22	serveur 3	55	OK
07/07/2020 9 H 30 : 57	serveur 3	62	Rebooting
07/07/2020 9 H 30 : 05	serveur 2	88	OK
07/07/2020 9 H 28 : 06	serveur 1	80	OK
07/07/2020 9 H 25 MIN 05 S	serveur 2	88	OK
07/07/2020 9 H 23 H 07	serveur 1	86	OK

Cette transformation comporte deux étapes. Spécifiez d'abord un ou plusieurs champs selon lesquels vous souhaitez regrouper les données. Cela regroupe toutes les mêmes valeurs de ces champs, comme si vous les triiez. Par exemple, si vous regroupez par `Server ID` champ, Grafana regroupe les données de la façon suivante :

ID serveur	Données		
serveur 1	Heure	Température du processeur	État du serveur
	07/07/2020 11 H 34 MIN 20 S	80	Fermeture
	07/07/2020 9 H 28 : 06	80	OK
	07/07/2020 9 H 23 H 07	86	OK
serveur 2	Heure	Température du processeur	État du serveur
	07/07/2020 10 H 32 MIN 20 S	90	Surcharge
	07/07/2020 9 H 30 : 05	88	OK
	07/07/2020 9 H 25 MIN 05 S	88	OK

ID serveur	Données		
serveur 3	Heure	Température du processeur	État du serveur
	07/07/2020 11 H 34 MIN 20 S	62	OK
	07/07/2020 10 H 31 H 22	55	OK
	07/07/2020 9 H 30 : 57	62	Rebooting

Après avoir choisi le champ selon lequel vous souhaitez regrouper vos données, vous pouvez ajouter différents calculs sur les autres champs et appliquer le calcul à chaque groupe de lignes. Par exemple, vous souhaitez peut-être calculer la température moyenne du processeur pour chacun de ces serveurs. Pour ce faire, ajoutez le calcul moyen appliqué dans le champ Température du processeur pour obtenir le résultat suivant :

ID serveur	Température du processeur (moyenne)		
serveur 1	82	Heure	État du serveur
		07/07/2020 0 11 H 34 MIN 20 S	Fermeture
		07/07/2020 9 H 28 : 06	OK

ID serveur	Température du processeur (moyenne)		
		Heure	État du serveur
		07/07/2020 9 H 23 H 07	OK
serveur 2	88,6	Heure	État du serveur
		07/07/2020 0 10 H 32 MIN 20 S	Surcharge
		07/07/2020 9 H 30 : 05	OK
		07/07/2020 9 H 25 MIN 05 S	OK
serveur 3	59,6	Heure	État du serveur
		07/07/2020 0 11 H 34 MIN 20 S	OK
		07/07/2020 10 H 31 H 22	OK
		07/07/2020 9 H 30 : 57	Rebooting

## Création d'une carte thermique

Utilisez cette transformation pour préparer les données d'histogramme afin de visualiser les tendances au fil du temps. À l'instar de la visualisation par carte thermique, cette transformation convertit les métriques de l'histogramme en compartiments temporels.

### Seau X

Ce paramètre détermine la façon dont l'axe X est divisé en compartiments.

- Taille — Spécifiez un intervalle de temps dans le champ de saisie. Par exemple, une plage de temps de 1h crée des cellules d'une heure de large sur l'axe X.
- Nombre — Pour les non-time-related séries, utilisez cette option pour définir le nombre d'éléments dans un compartiment.

### Seau en Y

Ce paramètre détermine la façon dont l'axe Y est divisé en compartiments.

- Linear (Linéaire)
- Logarithmique — Choisissez entre log base 2 ou log base 10.
- Symlog — Utilise une échelle logarithmique symétrique. Choisissez entre le log base 2 ou le log base 10, en tenant compte des valeurs négatives.

Supposons que vous disposiez du jeu de données suivant :

Horodatage	Valeur
01/01/2023 12:00:00	5
01/01/2023 12:15:00	10
01/01/2023 12:30:00	15
01/01/2023 12:45:00	8

- Lorsque X Bucket est défini sur Size: 15m et Y Bucket sur telLinear, l'histogramme organise les valeurs en intervalles de temps de 15 minutes sur l'axe X et de manière linéaire sur l'axe Y.

- Pour X Bucket as Count : 2 et Y Bucket as Logarithmic (base 10), l'histogramme regroupe les valeurs en tranches de deux sur l'axe X et utilise une échelle logarithmique sur l'axe Y.

## Histogramme

Utilisez cette transformation pour générer un histogramme basé sur les données d'entrée, afin de visualiser la distribution des valeurs.

- Taille du compartiment : plage entre les éléments les plus bas et les plus élevés d'un compartiment (XMin à XMax).
- Décalage du godet — Le décalage pour les non-zero-based godets.
- Combiner des séries : créez un histogramme unifié à l'aide de toutes les séries disponibles.

## Données d'origine

Série 1 :

A	B	C
1	3	5
2	4	6
3	5	7
4	6	8
5	7	9

Série 2 :

C
5
6
7



C

8

9

## Sortie

X min	X Max	A	B	C	C
1	2	1	0	0	0
2	3	1	0	0	0
3	4	1	1	0	0
4	5	1	1	0	0
5	6	1	1	1	1
6	7	0	1	1	1
7	8	0	1	1	1
8	9	0	0	1	1
9	10	0 USD	0	1	1

Visualisez la distribution des valeurs à l'aide de l'histogramme généré, qui fournit des informations sur la répartition et la densité des données.

Inscrivez-vous par domaine

Utilisez cette transformation pour fusionner plusieurs résultats dans une seule table, ce qui permet de consolider les données issues de différentes requêtes.

Cela est particulièrement utile pour convertir plusieurs résultats de séries chronologiques en une seule table large avec un champ horaire partagé.

Jointure intérieure

Une jointure interne fusionne les données de plusieurs tables où toutes les tables partagent la même valeur que le champ sélectionné. Ce type de jointure exclut les données dont les valeurs ne correspondent pas dans tous les résultats.

Utilisez cette transformation pour combiner les résultats de plusieurs requêtes (combinaison sur un champ de jointure passé ou sur la première colonne chronologique) en un seul résultat, et supprimez les lignes où une jointure réussie ne peut pas avoir lieu.

Dans l'exemple suivant, deux requêtes renvoient des données de table. Il est visualisé sous la forme de deux tables distinctes avant d'appliquer la transformation de jointure interne.

Requête A :

Heure	Tâche	Temps de disponibilité
07/07/2020 11 H 34 MIN 20 S	nœud	25260122
07/07/2020 11 H 24 H 20	postgre	123001233
07/07/2020 11 H 14 H 20	postgre	345001233

Requête B :

Heure	Serveur	Erreurs
07/07/2020 11 H 34 MIN 20 S	serveur 1	15
07/07/2020 11 H 24 H 20	serveur 2	5
07/07/2020 11 H 04 : 20	serveur 3	10

Le résultat obtenu après l'application de la transformation de jointure interne est le suivant :

Heure	Tâche	Temps de disponibilité	Serveur	Erreurs
07/07/2020 11 H 34 MIN 20 S	nœud	25260122	serveur 1	15

Heure	Tâche	Temps de disponibilité	Serveur	Erreurs
07/07/2020 11 H 24 H 20	postgre	123001233	serveur 2	5

### Jointure extérieure

Une jointure externe inclut toutes les données d'une jointure interne et les lignes dont les valeurs ne correspondent pas dans toutes les entrées. Alors que la jointure interne joint la requête A et la requête B dans le champ temporel, la jointure externe inclut toutes les lignes qui ne correspondent pas dans le champ temporel.

Dans l'exemple suivant, deux requêtes renvoient des données de table. Il est visualisé sous la forme de deux tables avant d'appliquer la transformation de jointure externe.

Requête A :

Heure	Tâche	Temps de disponibilité
07/07/2020 11 H 34 MIN 20 S	nœud	25260122
07/07/2020 11 H 24 H 20	postgre	123001233
07/07/2020 11 H 14 H 20	postgre	345001233

Requête B :

Heure	Serveur	Erreurs
07/07/2020 11 H 34 MIN 20 S	serveur 1	15
07/07/2020 11 H 24 H 20	serveur 2	5
07/07/2020 11 H 04 : 20	serveur 3	10

Le résultat obtenu après l'application de la transformation de jointure externe est le suivant :

Heure	Tâche	Temps de disponibilité	Serveur	Erreurs
07/07/2020 11 H 04 : 20			serveur 3	10
07/07/2020 11 H 14 H 20	postgre	345001233		
07/07/2020 11 H 34 MIN 20 S	nœud	25260122	serveur 1	15
07/07/2020 11 H 24 H 20	postgre	123001233	serveur 2	5

### Adhérer par labels

Utilisez cette transformation pour joindre plusieurs résultats dans un seul tableau.

Cela est particulièrement utile pour convertir plusieurs résultats de séries chronologiques en une seule table large avec un champ Label partagé.

- Joindre : sélectionnez l'étiquette à joindre entre les étiquettes disponibles ou communes à toutes les séries chronologiques.
- Valeur — Nom du résultat de sortie.

### Exemple

Entrée 1 : `series1{what='Temp', cluster='A', job='J1'}`

Heure	Value
1	10
2	200

Entrée 2 : `series2{what='Temp', cluster='B', job='J1'}`

Heure	Value
1	10
2	200

Entrée 3 : `series3{what='Speed', cluster='B', job='J1'}`

Heure	Valeur
22	22
28	77

Config :

```
value: 'what'
```

Sortie :

cluster	tâche	Temp	Vitesse
A	J1	10	
A	J1	200	
B	J1	10	22
B	J1	200	77

Combinez et organisez efficacement les données de séries chronologiques grâce à cette transformation pour obtenir des informations complètes.

### Étiquettes pour les champs

Utilisez cette transformation pour convertir les résultats de séries chronologiques contenant des étiquettes ou des balises dans un tableau, en incluant les clés et les valeurs de chaque étiquette

dans le résultat. Affichez les étiquettes sous forme de colonnes ou de valeurs de ligne pour une meilleure visualisation des données.

Étant donné le résultat d'une requête de deux séries chronologiques :

- Série 1 — étiquettes `Server=Server A, Datacenter=EU`
- Série 2 — étiquettes `Server=Server B, Datacenter=EU`

En mode Colonnes, le résultat est le suivant :

Heure	Serveur	Centre de données	Valeur
07/07/2020 11 H 34 MIN 20 S	Serveur A	UE	1
07/07/2020 11 H 34 MIN 20 S	Serveur B	UE	2

En mode « Lignes », le résultat comporte un tableau pour chaque série et affiche chaque valeur d'étiquette comme suit :

étiquette	value
Serveur	Serveur A
Centre de données	UE

étiquette	value
Serveur	Serveur B
Centre de données	UE

Nom du champ de valeur

Si vous avez sélectionné `Serveur` comme nom du champ `Valeur`, vous obtiendrez un champ pour chaque valeur de l'étiquette `Serveur`.

Heure	Centre de données	Serveur A	Serveur B
07/07/2020 11 H 34 MIN 20 S	UE	1	2

### Comportement de fusion

Le transformateur des étiquettes en champs est constitué en interne de deux transformations distinctes. Le premier agit sur des séries individuelles et extrait les étiquettes des champs. La seconde est la transformation de fusion qui réunit tous les résultats dans une seule table. La transformation de fusion essaie de joindre tous les champs correspondants. Cette étape de fusion est obligatoire et ne peut pas être désactivée.

Pour illustrer cela, voici un exemple dans lequel deux requêtes renvoient des séries chronologiques sans que les libellés ne se chevauchent.

- Série 1 — étiquettes `Server=ServerA`
- Série 2 — étiquettes `Datacenter=EU`

Cela donnera d'abord ces deux tableaux :

Heure	Serveur	Valeur
07/07/2020 11 H 34 MIN 20 S	Serveur A	10

Heure	Centre de données	Valeur
07/07/2020 11 H 34 MIN 20 S	UE	20

Après la fusion :

Heure	Serveur	Valeur	Centre de données
07/07/2020 11 H 34 MIN 20 S	Serveur A	10	
07/07/2020 11 H 34 MIN 20 S		20	UE

## Limite

Utilisez cette transformation pour limiter le nombre de lignes affichées, offrant ainsi une vue plus précise de vos données. Cela est particulièrement utile lorsqu'il s'agit de grands ensembles de données.

Voici un exemple illustrant l'impact de la transformation Limit sur une réponse provenant d'une source de données :

Heure	Métrique	Valeur
07/07/2020 11 H 34 MIN 20 S	Température	25
07/07/2020 11 H 34 MIN 20 S	Humidité	22
07/07/2020 10 H 32 MIN 20 S	Humidité	29
07/07/2020 10 H 31 H 22	Température	22
07/07/2020 9 H 30 : 57	Humidité	33
07/07/2020 9 H 30 : 05	Température	19

Voici le résultat après avoir ajouté une transformation Limit avec une valeur de « 3 » :

Heure	Métrique	Valeur
07/07/2020 11 H 34 MIN 20 S	Température	25
07/07/2020 11 H 34 MIN 20 S	Humidité	22



Heure	Métrique	Valeur
07/07/2020 10 H 32 MIN 20 S	Humidité	29

Cette transformation vous permet d'adapter la présentation visuelle de vos données afin de vous concentrer sur les données les plus pertinentes.

### Fusionner les séries et les tableaux

Utilisez cette transformation pour combiner le résultat de plusieurs requêtes en un seul résultat, ce qui est particulièrement utile lorsque vous utilisez la visualisation du panneau de tableau. La transformation fusionne les valeurs dans la même ligne si les champs partagés contiennent les mêmes données.

Voici un exemple illustrant l'impact de la transformation des séries et des tables Merge sur deux requêtes renvoyant des données de table :

Requête A :

Heure	Tâche	Temps de disponibilité
07/07/2020 11 H 34 MIN 20 S	nœud	25260122
07/07/2020 11 H 24 H 20	postgre	123001233

Requête B :

Heure	Tâche	Erreurs
07/07/2020 11 H 34 MIN 20 S	nœud	15
07/07/2020 11 H 24 H 20	postgre	5

Voici le résultat après avoir appliqué la transformation Merge :

Heure	Tâche	Erreurs	Temps de disponibilité
07/07/2020 11 H 34 MIN 20 S	nœud	15	25260122
07/07/2020 11 H 24 H 20	postgre	5	123001233

Cette transformation combine les valeurs de la requête A et de la requête B dans une table unifiée, améliorant ainsi la présentation pour de meilleures informations.

Organiser les champs par nom

Utilisez cette transformation pour renommer, réorganiser ou masquer les champs renvoyés par une seule requête dans votre panneau. Cette transformation ne fonctionne que dans les panneaux contenant une seule requête. Si votre panneau contient plusieurs requêtes, vous devez soit appliquer une transformation de jointure externe, soit supprimer les requêtes supplémentaires.

Des champs de transformation

Grafana affiche une liste des champs renvoyés par la requête. Vous pouvez :

- Modifier l'ordre des champs : faites glisser un champ vers un nouvel emplacement dans la liste.
- Masquer ou afficher un champ : utilisez l'icône en forme d'œil à côté du nom du champ pour activer ou désactiver la visibilité d'un champ.
- Renommer les champs : saisissez un nouveau nom dans la zone Renommer.

Exemple

Compte tenu du résultat initial de la requête :

Heure	Métrique	Valeur
2020-07-07 11:34:20	Température	25
2020-07-07 11:34:20	Humidité	22
2020-07-07 10:32:20	Humidité	29

Vous pouvez appliquer une modification du nom du champ pour créer :

Heure	Sensor	Lecture
2020-07-07 11:34:20	Température	25
2020-07-07 11:34:20	Humidité	22
2020-07-07 10:32:20	Humidité	29

Cette transformation vous permet de personnaliser l'affichage des résultats des requêtes, garantissant ainsi une représentation claire et pertinente de vos données dans Grafana.

### Partition par valeurs

Utilisez cette transformation pour rationaliser le processus de représentation graphique de plusieurs séries sans avoir besoin de plusieurs requêtes avec des `WHERE` clauses différentes.

#### Note

Cette fonction est disponible dans les espaces de travail compatibles avec Grafana version 9 et supérieure.

Cela est particulièrement utile lorsque vous utilisez une table SQL de métriques, comme dans cet exemple :

Heure	Région	Valeur
20/10/2022 12 H 00	ETATS-UNIS	1520
20/10/2022 12 H 00	UE	2936
20/10/2022 1 H 00	ETATS-UNIS	1327
20/10/2022 1 H 00	UE	912

Avec le transformateur Partition par valeurs, vous pouvez émettre une seule requête et diviser les résultats par valeurs uniques dans une ou plusieurs colonnes (champs) de votre choix. L'exemple suivant utilise Region.

```
SELECT Time, Region, Value FROM metrics WHERE Time > '2022-10-20'
```

Heure	Région	Valeur
20/10/2022 12 H 00	ETATS-UNIS	1520
20/10/2022 1 H 00	ETATS-UNIS	1327

Heure	Région	Valeur
20/10/2022 12 H 00	UE	2936
20/10/2022 1 H 00	UE	912

Cette transformation simplifie le processus et améliore la flexibilité de visualisation de plusieurs séries au sein d'une même visualisation de séries chronologiques.

### Préparer des séries chronologiques

Utilisez cette transformation pour résoudre les problèmes lorsqu'une source de données renvoie des séries chronologiques dans un format incompatible avec la visualisation souhaitée. Cette transformation vous permet de convertir des données de séries chronologiques entre des formats larges et longs.

### Séries chronologiques multicares

Utilisez cette option pour transformer le bloc de données de séries chronologiques du format large au format long. Cela est particulièrement utile lorsque votre source de données fournit des informations de séries chronologiques dans un format qui doit être remodelé pour une compatibilité optimale avec votre visualisation.

### Exemple

Cette entrée :

Horodatage	Value1	Value2
01/01/2023 00:00:00	10	20
01/01/2023 01:00:00	15	25

Peut être transformé en :

Horodatage	Variable	Valeur
01/01/2023 00:00:00	Value1	10
01/01/2023 00:00:00	Value2	20
01/01/2023 01:00:00	Value1	15
01/01/2023 01:00:00	Value2	25

### Séries chronologiques étendues

Utilisez cette option pour transformer le bloc de données de séries chronologiques du format long au format large. Cela est particulièrement utile lorsque votre source de données fournit des séries chronologiques dans un format long et que votre visualisation nécessite un format large.

#### Exemple

Cette entrée :

Horodatage	Variable	Valeur
01/01/2023 00:00:00	Value1	10
01/01/2023 00:00:00	Value2	20
01/01/2023 01:00:00	Value1	15

Horodatage	Variable	Valeur
01/01/2023 01:00:00	Value2	25

Peut être transformé en :

Horodatage	Value1	Value2
01/01/2023 00:00:00	10	20
01/01/2023 01:00:00	15	25

### Réduire

Utilisez cette transformation pour appliquer un calcul à chaque champ du bloc de données et renvoyer une valeur unique. Cette transformation est particulièrement utile pour consolider plusieurs séries chronologiques dans un format résumé plus compact. Les champs temporels sont supprimés lors de l'application de cette transformation.

Tenez compte de l'entrée :

Requête A :

Heure	Temp	Temps de disponibilité
2020-07-07 11:34:20	12.3	256122
2020-07-07 11:24:20	15,4	1230233

Requête B :

Heure	IQA	Erreurs
2020-07-07 11:34:20	6,5	15
2020-07-07 11:24:20	3.2	5

Le transformateur de réduction dispose de deux modes :

- Série en lignes : crée une ligne pour chaque champ et une colonne pour chaque calcul.
- Réduire les champs : conserve la structure de cadre existante, mais réduit chaque champ en une seule valeur.

Par exemple, si vous avez utilisé le premier et le dernier calcul avec une transformation de séries en lignes, le résultat serait le suivant :

Champ	La première	La dernière
Temp	12.3	15,4
Temps de disponibilité	256122	1230233
IQA	6,5	3.2
Erreurs	15	5

L'option Réduire les champs avec le dernier calcul donne lieu à deux cadres, chacun comportant une ligne :

Requête A :

Temp	Temps de disponibilité
15,4	1230233

Requête B :

IQA	Erreurs
3.2	5

## Renommer par regex

Utilisez cette transformation pour renommer certaines parties des résultats de la requête à l'aide d'une expression régulière et d'un modèle de remplacement.

Vous pouvez spécifier une expression régulière, qui ne s'applique qu'aux correspondances, ainsi qu'un modèle de remplacement prenant en charge les références arrières. Imaginons par exemple que vous visualisez l'utilisation du processeur par hôte et que vous souhaitez supprimer le nom de domaine. Vous pouvez définir l'expression régulière sur `( [^\.] + ) \. . +` et le modèle de remplacement sur `$1, web-01`. `example.com` deviendrait `web-01`.

Cette transformation vous permet d'adapter vos données pour répondre à vos besoins de visualisation, rendant ainsi vos tableaux de bord plus informatifs et plus conviviaux.

## Lignes vers champs

Utilisez cette transformation pour convertir les lignes en champs distincts. Cela peut être utile car les champs peuvent être stylisés et configurés individuellement. Il peut également utiliser des champs supplémentaires comme sources pour la configuration dynamique des champs ou les mapper aux étiquettes des champs. Les étiquettes supplémentaires peuvent ensuite être utilisées pour définir de meilleurs noms d'affichage pour les champs résultants.

Cette transformation inclut une table de champs répertoriant tous les champs des données renvoyées par la requête de configuration. Ce tableau vous permet de contrôler le champ qui doit être mappé à chaque propriété de configuration (option Utiliser comme). Vous pouvez également choisir la valeur à sélectionner si les données renvoyées comportent plusieurs lignes.

Cette transformation nécessite :

- Un champ à utiliser comme source des noms de champs.

Par défaut, la transformation utilise le premier champ de chaîne comme source. Vous pouvez remplacer ce paramètre par défaut en sélectionnant Nom du champ dans la colonne Utiliser comme champ pour le champ que vous souhaitez utiliser à la place.

- Un champ à utiliser comme source de valeurs.

Par défaut, la transformation utilise le premier champ numérique comme source. Vous pouvez toutefois annuler ce paramètre par défaut en sélectionnant Valeur du champ dans la colonne Utiliser comme champ pour le champ que vous souhaitez utiliser à la place.



Utile lors de la visualisation de données dans :

- Jauge
- Stat
- Graphique à secteurs

Associez des champs supplémentaires à des étiquettes

Si un champ ne correspond pas à la propriété de configuration, Grafana l'utilisera automatiquement comme source pour une étiquette sur le champ de sortie.

Exemple :

Nom	DataCenter	Valeur
Serveur A	ETATS-UNIS	100
Serveur B	UE	200

Sortie :

ServerA (étiquettes DataCenter : États-Unis)	ServerB (étiquettes DataCenter : EU)
100	200

Les libellés supplémentaires peuvent désormais être utilisés dans le nom d'affichage des champs pour fournir des noms de champs plus complets.

Si vous souhaitez extraire la configuration d'une requête et l'appliquer à une autre, vous devez utiliser la configuration issue de la transformation des résultats de la requête.

Exemple

Entrée :

Nom	Valeur	Max
Serveur A	10	100
Serveur B	20	200
Serveur C	30	300

Sortie :

Serveur A (configuration : max = 100)	Serveur B (configuration : max = 200)	ServerC (configuration : max = 300)
10	20	30

Comme vous pouvez le constater, chaque ligne des données source devient un champ distinct. Chaque champ possède désormais également une option de configuration maximale définie. Les options telles que Min, Max, Unit et Threshold font toutes partie de la configuration des champs et, si elles sont définies de cette manière, elles seront utilisées par la visualisation au lieu des options configurées manuellement dans le volet d'options de l'éditeur de panneaux.

Cette transformation permet de convertir des lignes en champs individuels, facilite la configuration dynamique des champs et associe des champs supplémentaires à des étiquettes.

### De la série aux rangées

Utilisez cette transformation pour combiner le résultat de plusieurs requêtes de données de séries chronologiques en un seul résultat. Cela est utile lorsque vous utilisez la visualisation du panneau de tableau.

Le résultat de cette transformation contiendra trois colonnes : heure, métrique et valeur. La colonne Métrique est ajoutée afin que vous puissiez facilement voir de quelle requête provient la métrique. Personnalisez cette valeur en définissant Label dans la requête source.

Dans l'exemple ci-dessous, deux requêtes renvoient des données de séries chronologiques. Il est visualisé sous forme de deux tableaux distincts avant d'appliquer la transformation.

Requête A :

Heure	Température
2020-07-07 11:34:20	25
2020-07-07 10:31:22	22
2020-07-07 09:30:05	19

Requête B :

Heure	Humidité
2020-07-07 11:34:20	24
2020-07-07 10:32:20	29
2020-07-07 09:30:57	33

Voici le résultat après avoir appliqué la transformation Série aux lignes.

Heure	Métrique	Valeur
2020-07-07 11:34:20	Température	25
2020-07-07 11:34:20	Humidité	22
2020-07-07 10:32:20	Humidité	29
2020-07-07 10:31:22	Température	22
2020-07-07 09:30:57	Humidité	33
2020-07-07 09:30:05	Température	19

Cette transformation facilite la consolidation des résultats de plusieurs requêtes de séries chronologiques, fournissant un ensemble de données rationalisé et unifié pour une analyse et une visualisation efficaces sous forme de tableau.

## Trier par

Utilisez cette transformation pour trier chaque cadre d'un résultat de requête en fonction d'un champ spécifique, afin de faciliter la compréhension et l'analyse de vos données. En configurant le champ souhaité pour le tri, vous pouvez contrôler l'ordre dans lequel les données sont présentées dans le tableau ou dans la visualisation.

Utilisez le commutateur inverse pour ordonner inversement les valeurs dans le champ spécifié. Cette fonctionnalité est particulièrement utile lorsque vous souhaitez passer rapidement de l'ordre croissant à l'ordre décroissant pour répondre à vos besoins analytiques.

Par exemple, dans un scénario où les données de séries chronologiques sont extraites d'une source de données, la transformation Trier par peut être appliquée pour organiser les blocs de données en fonction de l'horodatage, par ordre croissant ou décroissant, en fonction des exigences analytiques. Cette fonctionnalité vous permet de naviguer et d'interpréter facilement les données de séries chronologiques, en obtenant des informations précieuses grâce à une présentation organisée et visuellement cohérente.

## Spatial

Utilisez cette transformation pour appliquer des opérations spatiales aux résultats des requêtes.

- Action — Sélectionnez une action :
  - Préparer le champ spatial : définissez un champ de géométrie en fonction des résultats d'autres champs.
    - Mode de localisation — Sélectionnez un mode de localisation (ces options sont partagées par les modes Calculer la valeur et Transformer) :
      - Auto : identifie automatiquement les données de localisation en fonction des noms de champs par défaut.
      - Coordonnées — Spécifiez les champs de latitude et de longitude.
      - Geohash — Spécifiez un champ Geohash.
      - Recherche — Spécifiez les champs de localisation du répertoire géographique.
  - Calculer la valeur — Utilisez la géométrie pour définir un nouveau champ (en-tête/distance/zone).
    - Fonction — Choisissez une opération mathématique à appliquer à la géométrie :
      - Titre — Calculez le cap (direction) entre deux points.
      - Surface : calculez la zone délimitée par un polygone défini par la géométrie.

- Distance — Calculez la distance entre deux points.
- Transformer — Appliquez des opérations spatiales à la géométrie.
- Opération — Choisissez une opération à appliquer à la géométrie :
  - En tant que ligne : créez une entité linéaire unique avec un sommet sur chaque ligne.
  - Générateur de lignes : créez une ligne entre deux points.

Cette transformation vous permet de manipuler et d'analyser des données géospatiales, en permettant des opérations telles que la création de lignes entre des points, le calcul de propriétés spatiales, etc.

### Transformation d'une série chronologique en table

Utilisez cette transformation pour convertir les résultats de séries chronologiques en table, transformant ainsi un bloc de données de séries chronologiques en champ de tendance. Le champ Trend peut ensuite être rendu à l'aide du [type de cellule sparkline](#), générant une ligne sparkline intégrée pour chaque ligne du tableau. S'il existe plusieurs requêtes de séries chronologiques, chacune aboutira à un bloc de données de table distinct. Ils peuvent être joints à l'aide de transformations de jointure ou de fusion pour produire un seul tableau avec plusieurs sparklines par ligne.

Pour chaque valeur de champ de tendance générée, une fonction de calcul peut être sélectionnée. La valeur par défaut est Dernière valeur non nulle. Cette valeur est affichée à côté du sparkline et est utilisée pour trier les lignes du tableau.

### Analyse de régression

Utilisez cette transformation pour créer un nouveau bloc de données contenant des valeurs prédites par un modèle statistique. Cela est utile pour trouver une tendance dans des données chaotiques. Il fonctionne en ajustant une fonction mathématique aux données, en utilisant une régression linéaire ou polynomiale. Le bloc de données peut ensuite être utilisé dans une visualisation pour afficher une courbe de tendance.

Il existe deux modèles différents :

- Régression linéaire — Ajuste une fonction linéaire aux données.
- Régression polynomiale : adapte une fonction polynomiale aux données.

**Note**

Cette transformation est actuellement en avant-première publique. Grafana Labs offre un support limité, et des modifications importantes peuvent survenir avant que la fonctionnalité ne soit généralement disponible.

**Résoudre les problèmes liés aux requêtes**

**⚠** Cette rubrique de documentation est conçue pour les espaces de travail Grafana qui prennent en charge la version 10.x de Grafana.  
Pour les espaces de travail Grafana compatibles avec la version 9.x de Grafana, voir [Travailler dans la version 9 de Grafana](#)  
Pour les espaces de travail Grafana compatibles avec la version 8.x de Grafana, voir [Travailler dans la version 8 de Grafana](#)

Cette page fournit des informations permettant de résoudre les problèmes courants liés aux tableaux de bord.

J'obtiens des résultats différents lorsque je réorganise mes fonctions

L'ordre des fonctions est très important. Tout comme en mathématiques, l'ordre dans lequel vous placez vos fonctions peut affecter le résultat.

Vérifiez votre requête, votre demande et votre réponse

Les problèmes les plus courants sont liés à la requête et à la réponse provenant de votre source de données. Même s'il s'agit d'un bogue ou d'un problème de visualisation dans Grafana, il s'agit presque toujours d'un problème lié à la requête de source de données ou à la réponse de la source de données. Commencez par inspecter la requête et la réponse de votre panel.

Pour plus d'informations, reportez-vous à la section [Inspecter les données de demande et de réponse](#).

Ma requête est lente

Combien de points de données votre requête renvoie-t-elle ? Une requête qui renvoie un grand nombre de points de données sera lente. Essayez ceci :

- Dans les options de requête, limitez le nombre maximum de points de données renvoyés.
- Dans les options de requête, augmentez le temps d'intervalle minimal.
- Dans votre requête, utilisez une `group by` fonction.

## Types de calculs

 Cette rubrique de documentation est conçue pour les espaces de travail Grafana compatibles avec la version 10.x de Grafana.

Pour les espaces de travail Grafana compatibles avec la version 9.x de Grafana, voir.

[Travailler dans la version 9 de Grafana](#)

Pour les espaces de travail Grafana compatibles avec la version 8.x de Grafana, voir.

[Travailler dans la version 8 de Grafana](#)

Le tableau suivant contient une liste des calculs que vous pouvez effectuer dans Grafana. Vous pouvez trouver ces calculs dans l'onglet Transformation et dans les visualisations des jauges à barres, des jauges et des statistiques.

Calculs	Description
Toutes les valeurs nulles	Vrai lorsque toutes les valeurs sont nulles
Toutes les valeurs	Tableau avec toutes les valeurs
Toutes les valeurs uniques	Tableau avec toutes les valeurs uniques
Tous les zéros	Vrai lorsque toutes les valeurs sont égales à 0
Nombre de modifications	Nombre de fois que la valeur du champ change
Nombre	Nombre de valeurs dans un champ
Delta	Changement de valeur cumulé, ne compte que les incréments
Différence	Différence entre la première et la dernière valeur d'un champ

Calculs	Description
Pourcentage de différence	Variation en pourcentage entre la première et la dernière valeur d'un champ
Nombre distinct	Nombre de valeurs uniques dans un champ
La première	Première valeur d'un champ
Premier* (non nul)	Tout d'abord, aucune valeur nulle dans un champ (exclut également NaNs)
La dernière	Dernière valeur d'un champ
Last* (non nul)	Enfin, valeur non nulle dans un champ (exclut également NaNs)
Max	Valeur maximale d'un champ
Mean	Valeur moyenne de toutes les valeurs d'un champ
Variance	Variance de toutes les valeurs d'un champ
StdDev	Écart type de toutes les valeurs d'un champ
Min	Valeur minimale d'un champ
Minimum (supérieur à zéro)	Valeur positive minimale d'un champ
Range	Différence entre les valeurs maximales et minimales d'un champ
Étape	Intervalle minimal entre les valeurs d'un champ
Total	Somme de toutes les valeurs d'un champ



## Configurer les options du panneau

**⚠** Cette rubrique de documentation est conçue pour les espaces de travail Grafana qui prennent en charge la version 10.x de Grafana.  
Pour les espaces de travail Grafana compatibles avec la version 9.x de Grafana, voir [Travailler dans la version 9 de Grafana](#)  
Pour les espaces de travail Grafana compatibles avec la version 8.x de Grafana, voir [Travailler dans la version 8 de Grafana](#)

Un panneau Grafana est une représentation visuelle des données que vous pouvez personnaliser en définissant une requête de source de données, en transformant et en formatant les données et en configurant les paramètres de visualisation.

Un éditeur de panneaux inclut un générateur de requêtes et une série d'options que vous pouvez utiliser pour transformer des données et ajouter des informations à vos panneaux.

Cette rubrique explique comment :

- Ouvrez un panneau pour le modifier
- Ajouter un titre et une description au panneau
- Afficher un modèle JSON de panneau
- Configuration de lignes et de panneaux répétitifs

### Modification d'un panneau

Après avoir ajouté un panneau à un tableau de bord, vous pouvez l'ouvrir à tout moment pour modifier ou mettre à jour des requêtes, ajouter une transformation de données et modifier les paramètres de visualisation.

#### Pour modifier un panneau

1. Ouvrez le tableau de bord qui contient le panneau que vous souhaitez modifier.
2. Passez le pointeur de la souris sur n'importe quelle partie du panneau pour afficher le menu d'actions dans le coin supérieur droit.
3. Choisissez le menu, puis sélectionnez Modifier.

Pour ouvrir le panneau à l'aide d'un raccourci clavier, survolez le panneau avec le pointeur de la souris et appuyez sur **S**.

Le panneau s'ouvre en mode édition.

### Ajouter un titre et une description à un panneau

Ajoutez un titre et une description à un panneau pour partager avec les utilisateurs toute information importante concernant la visualisation. Par exemple, utilisez la description pour documenter l'objectif de la visualisation.

1. Modifiez un panneau.
2. Dans le volet des options d'affichage du panneau, recherchez la section des options du panneau.
3. Entrez un titre.

Le texte saisi dans ce champ apparaît dans une infobulle dans l'éditeur de panneaux et dans le tableau de bord.

4. Rédigez une description du panneau et des données que vous affichez.

Le texte saisi dans ce champ apparaît dans une infobulle dans le coin supérieur gauche du panneau.

Vous pouvez utiliser [les variables que vous avez définies](#) dans les champs Titre et Description, mais pas [les variables globales](#).

### Affichage d'un modèle JSON de panneau

Explorez et exportez des modèles JSON de panneau, de données de panneau et de trame de données.

#### Pour afficher un modèle JSON de panneau

1. Ouvrez le tableau de bord qui contient le panneau.
2. Passez le pointeur de la souris sur n'importe quelle partie du panneau pour afficher le menu d'actions dans le coin supérieur droit.
3. Dans le menu, sélectionnez **Inspecter > Panel JSON**.

4. Dans le champ Sélectionner la source, choisissez l'une des options suivantes :
  - Panneau JSON — Affiche un objet JSON représentant le panneau.
  - Données du panneau : affiche un objet JSON représentant les données transmises au panneau.
  - DataFrame structure : affiche la structure de données du panneau, y compris les transformations, les configurations de champs et les configurations de remplacement qui ont été appliquées.
5. Pour explorer le JSON, choisissez > pour développer ou réduire des parties du modèle JSON.

### Configuration de panneaux récurrents

Vous pouvez configurer Grafana pour ajouter dynamiquement des panneaux ou des lignes à un tableau de bord. Un panneau dynamique est un panneau créé par le système en fonction de la valeur d'une variable. Les variables modifient dynamiquement vos requêtes dans tous les panneaux d'un tableau de bord. Pour plus d'informations sur les panneaux répétitifs, consultez [Création de tableaux de bord](#).

#### Note

Les panneaux qui se répètent nécessitent des variables pour sélectionner un ou plusieurs éléments ; vous ne pouvez pas répéter un panneau zéro fois pour le masquer.

### Prérequis

- Assurez-vous que la requête inclut une variable à valeurs multiples.

### Pour configurer des panneaux récurrents

1. Modifiez le panneau que vous souhaitez répéter.
2. Dans le volet des options d'affichage, choisissez Options du panneau > Options de répétition.
3. Sélectionnez une direction.
  - Choisissez l'horizontale pour disposer les panneaux side-by-side. Grafana ajuste la largeur d'un panneau répété. Vous ne pouvez pas mélanger d'autres panneaux d'une ligne avec un panneau répété.

- Choisissez la verticale pour disposer les panneaux dans une colonne. La largeur des panneaux répétés est la même que celle du panneau répété d'origine.
4. Pour appliquer les modifications à tous les panneaux, rechargez le tableau de bord.

## Configuration des options standard

 Cette rubrique de documentation est conçue pour les espaces de travail Grafana qui prennent en charge la version 10.x de Grafana.  
Pour les espaces de travail Grafana compatibles avec la version 9.x de Grafana, voir [Travailler dans la version 9 de Grafana](#)  
Pour les espaces de travail Grafana compatibles avec la version 8.x de Grafana, voir [Travailler dans la version 8 de Grafana](#)

Le modèle de données utilisé dans Grafana est une structure de table orientée en colonnes qui unifie à la fois les résultats des séries chronologiques et des requêtes de table. Chaque colonne de cette structure est appelée champ. Un champ peut représenter une seule série chronologique ou une colonne de table.

Les options de champ vous permettent de modifier le mode d'affichage des données dans vos visualisations. Les options et les dérogations que vous appliquez ne modifient pas les données, elles modifient la façon dont Grafana affiche les données. Lorsque vous modifiez une option, elle est appliquée à tous les champs, c'est-à-dire à toutes les séries ou colonnes. Par exemple, si vous remplacez l'unité par un pourcentage, tous les champs contenant des valeurs numériques sont affichés en pourcentages.

Une liste complète des options de formatage des champs est incluse plus loin dans cette rubrique.

### Note

Vous pouvez appliquer des options standard à la plupart des panneaux Grafana intégrés. Certains anciens panels et panels communautaires qui n'ont pas été mis à jour avec le nouveau panneau et le nouveau modèle de données manqueront de toutes ces options de champ ou de certaines d'entre elles.

## Pour configurer les options standard

1. Ouvrez un tableau de bord. Passez le pointeur de la souris sur n'importe quelle partie du panneau pour afficher le menu d'actions dans le coin supérieur droit du tableau de bord.
2. Dans le menu Actions, choisissez Modifier.
3. Dans le volet des options d'affichage du panneau, recherchez la section Options standard.
4. Sélectionnez les options standard que vous souhaitez appliquer.
5. Pour prévisualiser votre modification, sélectionnez en dehors de la zone d'option du champ que vous modifiez ou appuyez sur Entrée.

## Définitions des options standard

Cette section explique toutes les options standard disponibles.

Vous pouvez appliquer des options standard à la plupart des panneaux Grafana intégrés. Certains anciens panels et panels communautaires qui n'ont pas été mis à jour avec le nouveau panneau et le nouveau modèle de données manqueront de toutes ces options de champ ou de certaines d'entre elles.

La plupart des options de champ n'affectent pas la visualisation tant que vous n'avez pas cliqué en dehors de la zone d'options de champ que vous êtes en train de modifier ou que vous n'avez pas appuyé sur Entrée.

### Note

Grafana Labs s'efforce constamment d'ajouter et de développer des options pour toutes les visualisations, de sorte que toutes les options peuvent ne pas être disponibles pour toutes les visualisations.

## Unité

Permet de choisir l'unité qu'un champ doit utiliser. Choisissez le champ Unité, puis naviguez vers le bas jusqu'à ce que vous trouviez l'unité souhaitée. L'unité que vous sélectionnez est appliquée à tous les champs sauf le temps.

## Unités personnalisées

Vous pouvez également utiliser la liste déroulante des unités pour spécifier des unités personnalisées, un préfixe ou un suffixe personnalisé et des formats de date et d'heure.

Pour sélectionner une unité personnalisée, entrez l'unité et sélectionnez la dernière option Personnalisée : xxx dans le menu déroulant.

- suffixe : <suffix> pour une unité personnalisée qui doit suivre la valeur.
- préfixe : <prefix> pour une unité personnalisée qui doit précéder la valeur.
- heure : <format> pour les formats de date et d'heure personnalisés, tapez par exemple `ime:YYYY-MM-DD`. Voir [format](#) dans la documentation Moment.js pour la syntaxe et les options de format.
- si : <base scale><unit characters> pour les unités SI personnalisées. Par exemple : `si: mF`. C'est un peu plus avancé car vous pouvez spécifier à la fois une unité et l'échelle des données source. Donc, si vos données sources sont représentées sous forme de milli (milliers de), préfixez l'unité avec ce caractère d'échelle SI.
- nombre : <unit> pour une unité de comptage personnalisée.
- devise : <unit> pour personnaliser une unité monétaire.

Vous pouvez également coller un emoji natif dans le sélecteur d'unités et le choisir comme unité personnalisée.

## Unités de chaînes

Grafana peut parfois être trop agressif lorsqu'il s'agit d'analyser des chaînes et de les afficher sous forme de nombres. Pour configurer Grafana afin qu'il affiche la valeur de chaîne d'origine, créez un remplacement de champ et ajoutez une propriété d'unité avec l'unité String.

## Unités d'échelle

Par défaut, Grafana redimensionne automatiquement l'unité en fonction de l'amplitude de la valeur. Par exemple, si vous avez une valeur de 0,14 kW, Grafana l'affichera sous la forme 140 W. Un autre exemple est que 3 000 kW seront affichés sous la forme de trois MW. Si vous souhaitez désactiver ce comportement, vous pouvez désactiver le commutateur Unités d'échelle.

## Min

Permet de définir la valeur minimale utilisée dans le calcul du seuil de pourcentage. Laissez ce champ vide pour calculer automatiquement le minimum.

## Max

Permet de définir la valeur maximale utilisée dans le calcul du seuil de pourcentage. Laissez ce champ vide pour calculer automatiquement le maximum.

## Champ min/max

Par défaut, le minimum et le maximum calculés seront basés sur le minimum et le maximum, dans toutes les séries et tous les champs. L'activation du champ min/max permet de calculer le minimum ou le maximum de chaque champ individuellement, en fonction du minimum ou du maximum de ce champ.

## Décimales

Spécifiez le nombre de décimales que Grafana inclut dans la valeur rendue. Si vous laissez ce champ vide, Grafana tronque automatiquement le nombre de décimales en fonction de la valeur. Par exemple, 1.1234 s'affichera sous la forme 1,12 et 100,456 sous la forme 100.

Pour afficher toutes les décimales, définissez l'unité sur Chaîne.

## Nom d'affichage

Permet de définir le titre d'affichage de tous les champs. Vous pouvez utiliser [des variables](#) dans le titre du champ.

Lorsque plusieurs statistiques, champs ou séries sont affichés, ce champ contrôle le titre de chaque statistique. Vous pouvez utiliser des expressions telles que `${__field.name}` pour n'utiliser que le nom de la série ou le nom du champ dans le titre.

Étant donné un champ portant le nom et Temp les libellés `{"Loc"="PBI", "Sensor"="3"}` suivants :

Syntaxe des expressions	Exemple	Effectue des rendus vers	Explication
<code>\${__field.displayName}</code>	Identique à la syntaxe	Temp {"Loc"="PBI", "Sensor"="3"}	Affiche le nom du champ et les libellés

Syntaxe des expressions	Exemple	Effectue des rendus vers	Explication
			{ } s'ils sont présents. S'il n'y a qu'une seule clé d'étiquette dans la réponse, Grafana affiche la valeur de l'étiquette sans les accolades.
<code>\${__field.name}</code>	Identique à la syntaxe	Temp	Affiche le nom du champ (sans étiquette).
<code>\${__field.labels}</code>	Identique à la syntaxe	Loc="PBI", Sensor="3"	Affiche les étiquettes sans leur nom.
<code>\${__field.labels.X}</code>	<code>\${__field.labels.Loc}</code>	PBI	Affiche la valeur de la clé d'étiquette spécifiée.
<code>\${__field.labels._values}</code>	Identique à la syntaxe	PBI, 3	Affiche les valeurs des étiquettes séparées par une virgule (sans les clés d'étiquette).

Si la valeur est une chaîne vide après le rendu de l'expression pour un champ particulier, la méthode d'affichage par défaut est utilisée.

## Schéma de couleurs

Les options de couleur et leur effet sur la visualisation dépendent de la visualisation sur laquelle vous travaillez. Certaines visualisations proposent différentes options de couleur.

Vous pouvez spécifier une seule couleur ou sélectionner un jeu de couleurs continu (dégradé) en fonction d'une valeur. La couleur continue interpole une couleur en utilisant le pourcentage d'une valeur par rapport aux valeurs min et max.



Sélectionnez l'une des palettes suivantes :

Mode couleur	Description
Couleur unique	Spécifiez une seule couleur, utile dans une règle de remplacement
Nuances d'une couleur	Sélectionne les nuances d'une seule couleur, ce qui est utile dans le cadre d'une règle de dérogation
À partir des seuils	Demande à Grafana de prendre la couleur correspondant au seuil correspondant
Palette classique	Grafana attribuera une couleur en recherchant une couleur dans une palette par index de série. Utile pour les graphiques, les diagrammes à secteurs et autres visualisations de données catégorielles
Palette classique (par nom de série)	Grafana attribuera la couleur en fonction du nom de la série. Utile lorsque les noms de séries à visualiser dépendent des données disponibles.
Vert-jaune-rouge (par valeur)	Schéma de couleurs continu
Rouge-jaune-vert (par valeur)	Schéma de couleurs continu
Bleu-jaune-rouge (par valeur)	Schéma de couleurs continu
Jaune-rouge (par valeur)	Schéma de couleurs continu
Bleu-violet (par valeur)	Schéma de couleurs continu
Jaune-bleu (par valeur)	Schéma de couleurs continu
Blues (par valeur)	Schéma de couleurs continu (fond du panneau en bleu)

Mode couleur	Description
Rouges (par valeur)	Schéma de couleurs continu (couleur d'arrière-plan du panneau passant au rouge)
Verts (par valeur)	Schéma de couleurs continu (couleur d'arrière-plan du panneau virant au vert)
Violet (par valeur)	Schéma de couleurs continu (couleur d'arrière-plan du panneau virant au violet)

Aucune valeur

Entrez ce que Grafana doit afficher si la valeur du champ est vide ou nulle. La valeur par défaut est un tiret (-).

## Configuration d'une légende

 Cette rubrique de documentation est conçue pour les espaces de travail Grafana compatibles avec la version 10.x de Grafana.

Pour les espaces de travail Grafana compatibles avec la version 9.x de Grafana, voir.

[Travailler dans la version 9 de Grafana](#)

Pour les espaces de travail Grafana compatibles avec la version 8.x de Grafana, voir.

[Travailler dans la version 8 de Grafana](#)

Un panneau inclut une légende que vous pouvez utiliser pour interpréter les données affichées dans une visualisation. Chaque option de légende ajoute du contexte et de la clarté aux données illustrées dans une visualisation.

Les légendes sont prises en charge pour les visualisations suivantes :

- [Graphique à barres](#)
- [Chandelier](#)
- [Histogramme](#)
- [Diagramme circulaire](#)
- [Chronologie de l'État](#)

- [Historique des statuts](#)
- [Séries chronologiques](#)
- [Tendance](#)

[Les géomaps](#) et les [heatmaps](#) comportent également des légendes, mais elles offrent uniquement le choix d'afficher ou non une légende, et ne prennent pas en charge les autres options de légende.

## Options de légende

Vous trouverez les options suivantes dans la section Légende du volet d'édition du panneau.

### Note

Les options répertoriées ne s'appliquent pas toutes à toutes les visualisations comportant des légendes.

## Visibilité

Définissez si la légende est affichée ou non. Utilisez le commutateur pour activer ou désactiver une légende.

## Mode

Définissez le format d'affichage de la légende. Choisissez parmi :

- List
- Tableau

Lorsque vous formatez une légende sous forme de tableau, d'autres informations relatives à la légende, telles que les valeurs associées ou son emplacement dans la visualisation, peuvent également être affichées.

## Placement

Définissez l'endroit où la légende est affichée sur la visualisation. Choisissez parmi :

- Bottom (Bas)
- Right (Droite)

## Width (Largeur)

Si vous définissez le placement de la légende sur Droite, l'option Largeur devient disponible. Laissez le champ vide pour permettre à Grafana de définir automatiquement la largeur de la légende, ou entrez une valeur dans le champ.

## Valeurs

Vous pouvez ajouter du contexte à une visualisation en ajoutant des valeurs de données de série ou [des calculs](#) à une légende. Vous pouvez ajouter autant de valeurs que vous le souhaitez. Après avoir appliqué vos modifications, vous pouvez faire défiler la légende pour voir toutes les valeurs.

## Modification de la couleur d'une série

Par défaut, Grafana définit la couleur des données de votre série, mais vous pouvez les modifier via la légende du panneau.

### Pour modifier la couleur d'une série

1. Accédez au panneau que vous souhaitez mettre à jour.
2. Dans la légende, sélectionnez la barre de couleur associée à la série.
3. Sélectionnez une couleur prédéfinie dans l'onglet Couleurs ou définissez une couleur personnalisée dans l'onglet Personnalisé, à l'aide du sélecteur ou des valeurs RGB.
4. Enregistrez le tableau de bord.

## Isolation des données de série dans une visualisation

Les visualisations peuvent souvent être visuellement complexes et inclure de nombreuses séries de données. Vous pouvez simplifier la vue en supprimant les données de série de la visualisation par le biais de la légende, qui isole les données que vous souhaitez consulter. Lorsque vous faites cela, Grafana crée automatiquement une nouvelle dérogation dans l'onglet Override.

### Pour isoler les données de série dans une visualisation

1. Accédez au panneau que vous souhaitez mettre à jour.
2. Dans la légende, sélectionnez l'étiquette de la série que vous souhaitez isoler.

Le système supprime de la vue toutes les autres données de série.

3. Pour ajouter progressivement des données de série à une série isolée, appuyez sur la touche Ctrl ou Commande et sélectionnez l'étiquette de la série que vous souhaitez ajouter.

4. Pour enregistrer vos modifications afin qu'elles apparaissent à tous les utilisateurs du panneau, enregistrez le tableau de bord.

Pour revenir à la vue par défaut qui inclut toutes les données, cliquez deux fois sur l'étiquette d'une série.

### Série de tri

Lorsque vous formatez une légende sous forme de tableau et que vous y ajoutez des valeurs, vous pouvez trier les séries du tableau en fonction de ces valeurs.

### Pour trier les séries

1. Accédez au panneau que vous souhaitez mettre à jour.
2. Passez le curseur sur n'importe quelle partie du panneau sur laquelle vous souhaitez travailler pour afficher le menu dans le coin supérieur droit du panneau.
3. Dans le menu, choisissez Modifier.
4. Accédez à la section Légende du volet d'édition du panneau.
5. Sous Valeurs, sélectionnez la valeur ou le calcul que vous souhaitez afficher.

La légende affiche désormais des valeurs.

6. Choisissez l'en-tête du nom du calcul dans le tableau des légendes pour trier les valeurs du tableau par ordre croissant ou décroissant.

#### Note

Cette fonctionnalité n'est prise en charge que dans les panneaux suivants : graphique à barres, histogramme, séries chronologiques.

## Configuration des liaisons de données

 Cette rubrique de documentation est conçue pour les espaces de travail Grafana compatibles avec la version 10.x de Grafana.

Pour les espaces de travail Grafana compatibles avec la version 9.x de Grafana, voir.

[Travailler dans la version 9 de Grafana](#)

Pour les espaces de travail Grafana compatibles avec la version 8.x de Grafana, voir.

[Travailler dans la version 8 de Grafana](#)

Les liens de données vous permettent de fournir un contexte plus détaillé à vos liens. Vous pouvez créer des liens qui incluent le nom de la série ou même la valeur située sous le curseur. Par exemple, si votre visualisation montre quatre serveurs, vous pouvez ajouter une liaison de données vers un ou deux d'entre eux. Vous pouvez également lier des panneaux à l'aide de liens de données.

Le lien lui-même est accessible de différentes manières en fonction de la visualisation. Pour la visualisation des séries chronologiques, par exemple, vous choisissez un point de données ou une ligne. Pour les visualisations de grande surface, telles que les statistiques, les jauges ou les jauges à barres, vous pouvez choisir n'importe où dans la visualisation pour ouvrir le menu contextuel.

S'il n'y a qu'un seul lien de données dans la visualisation, le fait de choisir n'importe où dans la visualisation ouvre le lien plutôt que le menu contextuel.

#### Visualisations prises en charge

- Diagramme à barres
- Jauge à barres
- Candlestick (Chandelier)
- Canvas
- Jauge
- Géomap
- Heatmap
- Histogramme
- Graphique à secteurs
- Stat
- Chronologie de l'État
- Historique des statuts
- Tableau
- Séries chronologiques
- Tendances

## Variables de liaison de données

Les variables contenues dans les liens de données vous permettent d'envoyer les utilisateurs vers un tableau de bord détaillé avec des filtres de données préservés. Par exemple, vous pouvez utiliser une variable pour spécifier une étiquette, une plage de temps, une série ou une sélection de variables.

Pour voir la liste des variables disponibles, saisissez \$ le champ URL du lien de données.

Vous pouvez également utiliser des variables de modèle dans les URL de vos liens de données, voir [Variables](#).

## Variables du panneau de plage de temps

Ces variables vous permettent d'inclure la plage horaire actuelle dans l'URL du lien de données.

- `__url_time_range`— plage horaire du tableau de bord actuel (c'est-à-dire? `from=now-6h&to=now`)
- `$__from` : pour plus d'informations, veuillez consulter [Variables globales](#).
- `$__to` : pour plus d'informations, veuillez consulter [Variables globales](#).

## Variables de série

Les variables spécifiques aux séries sont disponibles dans l'espace `__series` de noms :

- `__series.name`— nom de la série vers l'URL

## Variables de champ

Les variables spécifiques aux champs sont disponibles dans l'espace de noms : `__field`

- `__field.name`— le nom du champ
- `__field.labels.<LABEL>`— la valeur de l'étiquette par rapport à l'URL. Si votre étiquette contient des points, utilisez `__field.labels["<LABEL>"]` la syntaxe.

## Variables de valeur

Les variables spécifiques aux valeurs sont disponibles dans l'espace de `__value` noms :

- `__value.time`— l'horodatage de la valeur (Unix ms epoch) par rapport à l'URL (c'est-à-dire) ?  
`time=1560268814105`

- `__value.raw`— valeur brute
- `__value.numeric`— représentation numérique d'une valeur
- `__value.text`— représentation textuelle d'une valeur
- `__value.calc`— nom du calcul si la valeur est le résultat du calcul

L'utilisation d'une variable spécifique à une valeur dans les liaisons de données peut donner des résultats différents en fonction de l'option définie du mode Tooltip.

## Variables de données

Pour accéder aux valeurs d'autres champs, utilisez :

- `__data.fields[i]`— Valeur du champ `i` (sur la même ligne).
- `__data.fields["NameOfField"]`— Valeur du champ utilisant le nom au lieu de l'index.
- `__data.fields[i].labels.cluster`— Accédez aux libellés d'un autre champ.

## Variables du modèle

Lorsque vous créez un lien vers un autre tableau de bord qui utilise des variables de modèle, sélectionnez des valeurs variables pour la personne qui clique sur le lien.

`${var-myvar:queryparam}`— où `var-myvar` est le nom de la variable de modèle qui correspond à celle du tableau de bord actuel que vous souhaitez utiliser.

État variable	Résultat : URL créée
valeur sélectionnée	<code>var-myvar=value1</code>
valeurs multiples sélectionnées	<code>var-myvar=value1&amp;var-myvar=value2</code>
sélectionné All	<code>var-myvar=All</code>

Si vous souhaitez ajouter toutes les variables du tableau de bord actuel à l'URL, utilisez `${__all_variables}`.



## Ajouter un lien de données

Vous pouvez ajouter des liens de données à vos panneaux.

1. Accédez au panneau auquel vous souhaitez ajouter le lien de données.
2. Passez le curseur sur le panneau pour afficher l'icône du menu dans le coin supérieur droit.
3. Dans le menu, choisissez Modifier pour ouvrir l'éditeur de panneaux.
4. Dans le volet d'édition du panneau, faites défiler la page jusqu'à la section Liens de données et développez-la.
5. Choisissez Ajouter un lien.
6. Dans la boîte de dialogue qui s'ouvre, entrez un titre. Il s'agit d'une étiquette lisible par l'homme pour le lien, qui sera affichée dans l'interface utilisateur.
7. Entrez l'URL ou la variable vers laquelle vous souhaitez créer un lien.

Pour ajouter une variable de liaison de données, sélectionnez le champ URL, puis entrez \$ ou appuyez sur Ctrl+Espace ou Cmd+Espace pour afficher la liste des variables disponibles.

8. Si vous souhaitez que le lien s'ouvre dans un nouvel onglet, sélectionnez Ouvrir dans un nouvel onglet.
9. Choisissez Enregistrer pour enregistrer les modifications et fermer la boîte de dialogue.
10. Enregistrez les modifications apportées au tableau de bord.

## Configurer les mappages de valeurs

 Cette rubrique de documentation est conçue pour les espaces de travail Grafana compatibles avec la version 10.x de Grafana.

Pour les espaces de travail Grafana compatibles avec la version 9.x de Grafana, voir.

[Travailler dans la version 9 de Grafana](#)

Pour les espaces de travail Grafana compatibles avec la version 8.x de Grafana, voir.

[Travailler dans la version 8 de Grafana](#)

Outre les remplacements de champs, le mappage de valeurs est une technique que vous pouvez utiliser pour modifier la façon dont les données apparaissent dans une visualisation.

Les mappages de valeurs contournent le formatage des unités défini dans les [options standard](#) de l'éditeur de panneaux, comme la couleur ou le nombre de décimales affichées. Lorsque des mappages de valeurs sont présents dans un panneau, Grafana en affiche un résumé dans la section Mappages de valeurs de l'éditeur de panneaux.

### Visualisations prises en charge

- Diagramme à barres
- Jauge à barres
- Candlestick (Chandelier)
- Canvas
- Jauge
- Géomap
- Histogramme
- Graphique à secteurs
- Stat
- Chronologie de l'État
- Historique des statuts
- Tableau
- Séries chronologiques
- Tendances

### Types de mappages de valeurs

Grafana prend en charge les types de mappage de valeurs suivants :

- **Valeur** : associe des valeurs spécifiques à un texte et à une couleur. Par exemple, vous pouvez configurer un mappage de valeurs afin que toutes les instances de la valeur 10 apparaissent sous la forme `Perfection!` plutôt que sous la forme d'un nombre. Utilisez un mappage de valeurs lorsque vous souhaitez formater une valeur unique.
- **Plage** : associe les plages numériques au texte et à une couleur. Par exemple, si une valeur se situe dans une certaine plage, vous pouvez configurer un mappage de valeurs de plage pour afficher `Low` ou `High` plutôt que le nombre. Utilisez le mappage de plage lorsque vous souhaitez formater plusieurs valeurs continues.

- **Regex** — Associe les expressions régulières au texte et à une couleur. Par exemple, si une valeur est `www.example.com`, vous pouvez configurer un mappage de valeurs regex afin que Grafana `www` affiche et tronque le domaine. Utilisez le mappage Regex lorsque vous souhaitez mettre en forme le texte et la couleur d'une valeur d'expression régulière.
- **Spécial** — Associe des valeurs spéciales telles que `Null`, `NaN` (pas un nombre), et des valeurs booléennes telles que `true` et `false` à un texte et à une couleur. Par exemple, vous pouvez configurer un mappage de valeurs spécial afin que `null` les valeurs apparaissent sous forme de `N/A`. Utilisez le mappage spécial lorsque vous souhaitez formater une valeur inhabituelle, booléenne ou vide.

## Ajouter un mappage de valeurs

Vous pouvez ajouter des mappages de valeur à vos panneaux.

Pour ajouter un mappage de valeur

1. Accédez au panneau que vous souhaitez mettre à jour.
2. Passez le curseur sur n'importe quelle partie du panneau pour afficher un menu dans le coin supérieur droit du panneau.
3. Dans le menu, choisissez **Modifier**.
4. Dans la section **Mappages de valeurs**, choisissez **Ajouter des mappages de valeurs**.
5. Choisissez **Ajouter un nouveau mappage**, puis sélectionnez l'une des options suivantes :
  - **Valeur** — Entrez une seule valeur à faire correspondre.
  - **Plage** — Entrez les valeurs de début et de fin d'une plage à faire correspondre.
  - **Regex** — Entrez un modèle d'expression régulière correspondant.
  - **Spécial** — Choisissez une valeur spéciale à faire correspondre.
6. (Facultatif) Entrez le texte d'affichage.
7. (Facultatif) Définissez la couleur.
8. Choisissez **Mettre à jour** pour enregistrer le mappage des valeurs.

Après avoir ajouté un mappage, le bouton **Modifier les mappages de valeurs** remplace le bouton **Ajouter des mappages de valeur**. Cliquez sur le bouton **Modifier** pour ajouter ou mettre à jour des mappages.

## Configuration des seuils

- ⚠** Cette rubrique de documentation est conçue pour les espaces de travail Grafana qui prennent en charge la version 10.x de Grafana.
- Pour les espaces de travail Grafana compatibles avec la version 9.x de Grafana, voir. [Travailler dans la version 9 de Grafana](#)
- Pour les espaces de travail Grafana compatibles avec la version 8.x de Grafana, voir. [Travailler dans la version 8 de Grafana](#)

Dans les tableaux de bord, un seuil est une valeur ou une limite que vous définissez pour une métrique qui est reflétée visuellement lorsqu'elle est atteinte ou dépassée. Les seuils vous permettent de personnaliser et de colorer vos visualisations de manière conditionnelle en fonction des résultats des requêtes.

Vous pouvez utiliser des seuils pour :

- Lignes de quadrillage de couleur ou zones de quadrillage dans une visualisation de séries chronologiques.
- Colorez l'arrière-plan ou le texte de valeur dans une visualisation de statistiques.
- Définissez les régions et les couleurs des régions dans la chronologie d'un État.
- Lignes de couleur dans une visualisation de séries chronologiques.
- Colorez les marqueurs de jauge et de seuil d'une jauge.
- Marqueurs de couleur sur une carte géographique.
- Coloriez le texte ou l'arrière-plan d'une cellule dans un tableau.

Visualisations prises en charge

- Diagramme à barres
- Jauge à barres
- Candlestick (Chandelier)
- Canvas
- Jauge
- Géomap

- Histogramme
- Stat
- Chronologie de l'État
- Historique des statuts
- Tableau
- Séries chronologiques
- Tendances

## Seuils par défaut

Sur les visualisations qui prennent en charge les seuils, Grafana possède les paramètres de seuil par défaut suivants :

- 80 = rouge
- Base = vert
- Mode = Absolu
- Afficher les seuils = Désactivé (pour certaines visualisations)

Pour plus d'informations, consultez [Afficher les seuils](#).

## Options de seuils

Vous pouvez définir les options suivantes pour mieux définir l'apparence des seuils.

### Valeur des seuils

Ce nombre est la valeur qui déclenche le seuil. Vous pouvez également définir la couleur associée au seuil dans ce champ.

La valeur de base représente moins l'infini. Par défaut, il est réglé sur la couleur verte, qui est généralement la « bonne » couleur.

### Mode seuils

Il existe deux modes de seuil :

- Les seuils absolus sont définis par un nombre. Par exemple, 80 sur une échelle de 1 à 150.

- Les seuils de pourcentage sont définis par rapport au minimum ou au maximum. Par exemple, 80 %.

## Afficher les seuils

### Note

Cette option n'est prise en charge que pour les graphiques à barres, les chandeliers, les séries chronologiques et les visualisations de tendances.

Définissez si et comment les seuils sont affichés sur la visualisation à l'aide des options suivantes.

- Désactivé — Les seuils ne sont pas affichés.
- Sous forme de lignes : les seuils sont représentés sous forme de lignes horizontales sur la visualisation.
- Sous forme de lignes (en pointillés) : les seuils sont représentés sous forme de lignes horizontales en pointillés.
- Sous forme de régions remplies : les seuils sont affichés sous forme de régions horizontales.
- Sous forme de régions et de lignes remplies : les seuils sont représentés sous forme de régions horizontales séparées par des lignes.
- Sous forme de régions et de lignes remplies (en pointillés) : les seuils sont représentés sous forme de régions horizontales séparées par des lignes pointillées.

## Ajouter un seuil

Vous pouvez ajouter autant de seuils que vous le souhaitez à une visualisation. Grafana trie automatiquement les valeurs des seuils du plus élevé au plus bas.

### Pour ajouter un seuil

1. Accédez au panneau que vous souhaitez mettre à jour.
2. Passez le pointeur de la souris sur n'importe quelle partie du panneau pour afficher le menu dans le coin supérieur droit.
3. Dans le menu, sélectionnez Modifier.

4. Accédez à la section Seuils ou entrez Thresholds dans la barre de recherche en haut du volet d'édition du panneau.
5. Choisissez + Ajouter un seuil.
6. Entrez une nouvelle valeur de seuil ou utilisez les flèches vers le haut et vers le bas situées sur le côté droit du champ pour augmenter ou diminuer la valeur progressivement.
7. Cliquez sur le cercle coloré situé à gauche de la valeur de seuil pour ouvrir le sélecteur de couleur, dans lequel vous pouvez mettre à jour la couleur de seuil.
8. En mode Seuils, sélectionnez Absolu ou Pourcentage.
9. Sous Afficher les seuils, définissez le mode d'affichage du seuil ou désactivez-le.

Pour supprimer un seuil, accédez au panneau qui contient le seuil et cliquez sur l'icône de corbeille à côté du seuil que vous souhaitez supprimer.

## Configurer les remplacements de champs

 Cette rubrique de documentation est conçue pour les espaces de travail Grafana qui prennent en charge la version 10.x de Grafana.  
Pour les espaces de travail Grafana compatibles avec la version 9.x de Grafana, voir [Travailler dans la version 9 de Grafana](#)  
Pour les espaces de travail Grafana compatibles avec la version 8.x de Grafana, voir [Travailler dans la version 8 de Grafana](#)

Les remplacements vous permettent de personnaliser les paramètres de visualisation pour des champs ou des séries spécifiques. Pour ce faire, il faut ajouter une règle de dérogation qui cible un ensemble particulier de champs et qui peut chacun définir plusieurs options.

Par exemple, vous définissez l'unité pour tous les champs qui incluent le texte en bytes ajoutant une dérogation à l'aide du matcher Fields with name matching regex, puis en ajoutant l'option Unit à la règle de remplacement.

Exemple 1 : température du format

Supposons que notre ensemble de résultats soit un bloc de données composé de deux champs : `time ettemperature`.

time	temperature
2020-01-02 03:04:00	45.0
2020-01-02 03:05:00	47,0
2020-01-02 03:06:00	48,0

Chaque champ (colonne) de cette structure peut être associé à des options de champ qui modifient la façon dont ses valeurs sont affichées. Cela signifie que vous pouvez, par exemple, régler l'unité sur Température > Celsius, ce qui donne le tableau suivant :

time	temperature
2020-01-02 03:04:00	45,0 °C
2020-01-02 03:05:00	47,0 °C
2020-01-02 03:06:00	48,0 °C

De plus, la décimale n'est pas obligatoire, nous pouvons donc la supprimer. Vous pouvez changer les décimales d'auto à zéro (0), ce qui donne le tableau suivant :

time	temperature
2020-01-02 03:04:00	45 °C
2020-01-02 03:05:00	47 °C
2020-01-02 03:06:00	48 °C

### Exemple 2 : Formater la température et l'humidité

Supposons que notre jeu de résultats soit un bloc de données composé de quatre champs : `timehigh temp,low temp,ethumidity`.



time	haute température	basse température	humidité
2020-01-02 03:04:00	45.0	30.0	67
2020-01-02 03:05:00	47,0	34,0	68
2020-01-02 03:06:00	48,0	31,0	68

Ajoutons l'unité Celsius et éliminons la décimale. Cela donne le tableau suivant :

time	haute température	basse température	humidité
2020-01-02 03:04:00	45 °C	30 °C	67 °C
2020-01-02 03:05:00	47 °C	34 °C	68 °C
2020-01-02 03:06:00	48 °C	31 °C	68 °C

Les champs de température semblent bons, mais l'humidité doit maintenant être modifiée. Nous pouvons résoudre ce problème en appliquant une dérogation aux options de champ au champ d'humidité et en modifiant l'unité sur Divers > pourcentage (0-100).

time	haute température	basse température	humidité
2020-01-02 03:04:00	45 °C	30 °C	67 %
2020-01-02 03:05:00	47 °C	34 °C	68 %
2020-01-02 03:06:00	48 °C	31 °C	68 %

### Ajouter une dérogation à un champ

Une règle de remplacement de champ permet de personnaliser les paramètres de visualisation pour un champ ou une série spécifique.

## Pour ajouter un remplacement de champ

1. Modifiez le panneau auquel vous souhaitez ajouter une dérogation.
2. Dans le volet latéral des options du panneau, choisissez Ajouter un remplacement de champ en bas du volet.
3. Sélectionnez les champs auxquels une règle de dérogation sera appliquée :
  - Champs avec nom — Sélectionnez un champ dans la liste de tous les champs disponibles. Les propriétés que vous ajoutez à une règle à l'aide de ce sélecteur ne sont appliquées qu'à ce seul champ.
  - Champs dont le nom correspond à une expression régulière : spécifiez les champs à remplacer par une expression régulière. Les propriétés que vous ajoutez à une règle à l'aide de ce sélecteur sont appliquées à tous les champs dont le nom correspond à l'expression régulière. Cela sélectionne les champs à remplacer, mais ne les renomme pas ; pour ce faire, utilisez la transformation [Rename by regex](#).
  - Champs avec type : sélectionnez les champs par type, par exemple chaîne, numérique, etc. Les propriétés que vous ajoutez à une règle à l'aide de ce sélecteur sont appliquées à tous les champs correspondant au type sélectionné.
  - Champs renvoyés par requête : sélectionnez tous les champs renvoyés par une requête spécifique, par exemple A, B ou C. Les propriétés que vous ajoutez à une règle à l'aide de ce sélecteur sont appliquées à tous les champs renvoyés par la requête sélectionnée.
4. Choisissez Ajouter une propriété de remplacement.
5. Sélectionnez l'option de champ que vous souhaitez appliquer.
6. Entrez les options en ajoutant des valeurs dans les champs. Pour rétablir les valeurs par défaut des options, supprimez le texte blanc dans les champs.
7. Continuez à ajouter des remplacements à ce champ en choisissant Ajouter une propriété de remplacement, ou vous pouvez choisir Ajouter un remplacement et sélectionner un autre champ auquel ajouter des remplacements.
8. Lorsque vous avez terminé, choisissez Enregistrer pour enregistrer toutes les modifications du panneau sur le tableau de bord.

## Supprimer une dérogation à un champ

Supprimez une dérogation de champ lorsque vous n'en avez plus besoin. Lorsque vous supprimez une dérogation, l'apparence de la valeur reprend par défaut son format d'origine. Cette modification

a un impact sur les tableaux de bord et les utilisateurs de tableaux de bord qui dépendent d'un panneau concerné.

### Pour supprimer un remplacement de champ

1. Modifiez le panneau qui contient la dérogation que vous souhaitez supprimer.
2. Dans le volet latéral des options du panneau, faites défiler l'écran vers le bas jusqu'à ce que vous voyiez les dérogations.
3. Choisissez la dérogation que vous souhaitez supprimer, puis choisissez l'icône de corbeille associée.

### Afficher les remplacements de champs

Vous pouvez voir les remplacements de champs dans les options d'affichage du panneau.

1. Modifiez le panneau qui contient les remplacements que vous souhaitez afficher.
2. Dans le volet latéral des options du panneau, faites défiler l'écran vers le bas jusqu'à ce que vous voyiez les dérogations.

#### Note

Les paramètres de remplacement qui apparaissent dans l'onglet Tous sont les mêmes que ceux qui apparaissent dans l'onglet Remplacements.

### Modification d'un remplacement de champ

Modifiez une dérogation de champ lorsque vous souhaitez apporter des modifications à un paramètre de dérogation. La modification que vous apportez prend effet immédiatement.

### Pour modifier un remplacement de champ

1. Modifiez le panneau qui contient les dérogations que vous souhaitez modifier.
2. Dans le volet latéral des options du panneau, faites défiler l'écran vers le bas jusqu'à ce que vous voyiez les dérogations.
3. Localisez la dérogation que vous souhaitez modifier.
4. Effectuez l'une des opérations suivantes :

- Modifiez les paramètres des remplacements ou des paramètres de sélection de champs existants.
- Supprimez les propriétés de remplacement existantes en choisissant le X à côté de la propriété.
- Ajoutez une propriété de remplacement en choisissant Ajouter une propriété de remplacement.

## Visualisations disponibles dans la version 10 de Grafana

 Cette rubrique de documentation est conçue pour les espaces de travail Grafana compatibles avec la version 10.x de Grafana.

Pour les espaces de travail Grafana compatibles avec la version 9.x de Grafana, voir.

[Travailler dans la version 9 de Grafana](#)

Pour les espaces de travail Grafana compatibles avec la version 8.x de Grafana, voir.

[Travailler dans la version 8 de Grafana](#)

Grafana propose une variété de visualisations adaptées à différents cas d'utilisation. Cette section de la documentation met en évidence les visualisations intégrées, leurs options et leur utilisation typique.

Le panel est un panneau courant pour commencer et pour apprendre les bases de l'utilisation des [Séries chronologiques](#) panneaux.

### Note

Si vous ne savez pas quelle visualisation choisir, Grafana peut fournir des suggestions de visualisation en fonction de la requête du panneau. Lorsque vous sélectionnez une visualisation, Grafana affiche un aperçu avec cette visualisation appliquée.

- Graphiques et tableaux
  - Les [séries chronologiques](#) sont la visualisation graphique par défaut et principale.
  - [Chronologie de l'État](#) pour les changements d'État au fil du temps.
  - [Historique du statut pour l'état](#) périodique au fil du temps.
  - [Le graphique à barres](#) montre toutes les données catégorielles.

- [L'histogramme](#) calcule et montre la distribution des valeurs dans un graphique à barres.
- La [carte thermique](#) permet de visualiser les données en deux dimensions, généralement utilisées pour mesurer l'ampleur d'un phénomène.
- Le [diagramme circulaire](#) est généralement utilisé lorsque la proportionnalité est importante.
- [Candlestick](#) est généralement destiné aux données financières où l'accent est mis sur le mouvement des prix et des données.
- La [jauge](#) est le visuel arrondi traditionnel qui indique la distance entre une métrique et un seuil.
- [Tendance](#) pour les ensembles de données dont le x numérique séquentiel n'est pas le temps.
- Le [graphique XY](#) permet de visualiser des valeurs x et y arbitraires dans un graphique.
- Statistiques et chiffres
  - [Stat](#) pour obtenir de grandes statistiques et Sparkline en option.
  - La [jauge à barres](#) est une jauge à barre horizontale ou verticale.
- Misc
  - [Le tableau](#) est la principale et unique visualisation du tableau.
  - [Les journaux](#) constituent la principale visualisation des journaux.
  - [Graphe de nœuds](#) pour les graphes orientés ou les réseaux.
  - [Traces](#) est la principale visualisation des traces.
  - [Le graphe de flammes](#) est la principale visualisation pour le profilage.
  - [Geomap](#) vous aide à visualiser les données géospatiales.
  - [Datagrid](#) vous permet de créer et de manipuler des données, et sert de source de données pour les autres panneaux.
- Widgets
  - [La liste des tableaux de bord](#) peut répertorier les tableaux de bord.
  - [La liste d'alertes](#) peut répertorier les alertes.
  - [Le texte](#) peut afficher le Markdown et le HTML.
  - [Les actualités](#) peuvent afficher des flux RSS.

Obtenez-en plus

Vous pouvez ajouter d'autres types de visualisation en installant des plug-ins de panneau à partir [du catalogue de plugins](#).

## Exemples

Dans les sections suivantes, vous trouverez des exemples de visualisations.

### Graphiques

Pour les graphiques linéaires, en aires et à barres basés sur le temps, nous recommandons la visualisation des [séries chronologiques](#) par défaut.

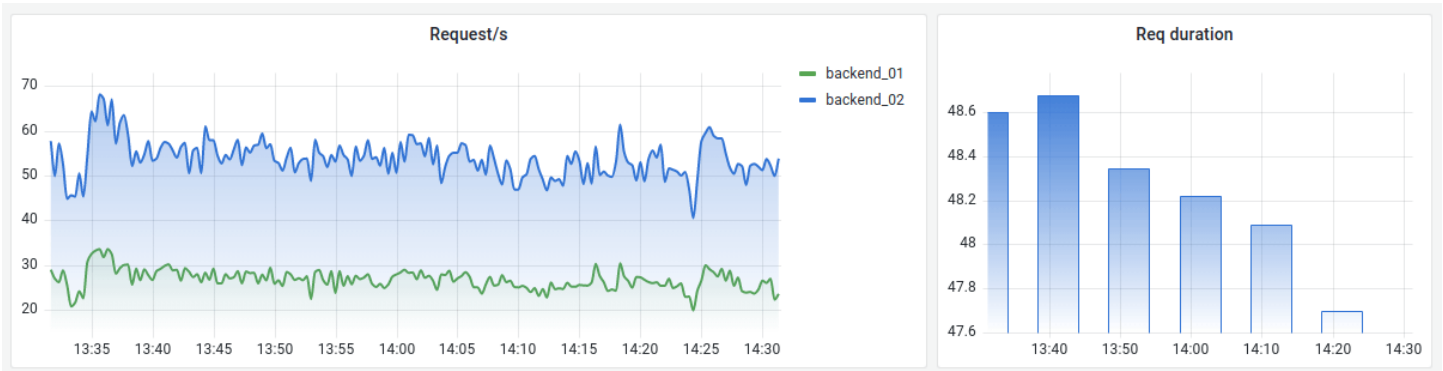

Pour les données catégoriques, utilisez un [graphique à barres](#).

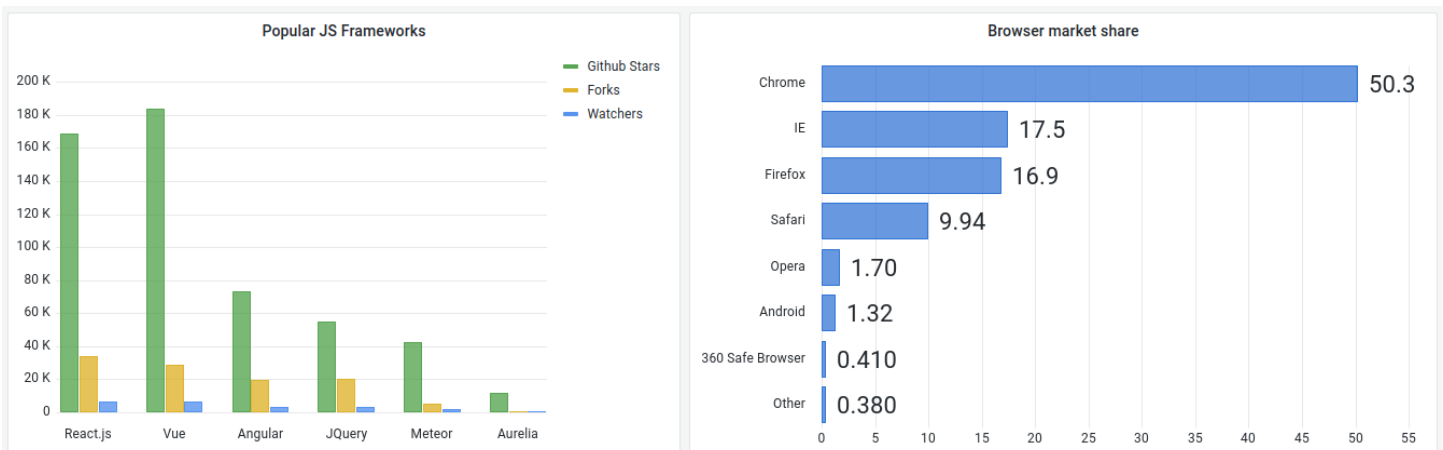

### Chiffres et statistiques importants

Une visualisation de [statistiques](#) montre une valeur de statistique importante avec une ligne d'étincelle graphique optionnelle. Vous pouvez contrôler la couleur d'arrière-plan ou la valeur à l'aide de seuils ou d'échelles de couleurs.

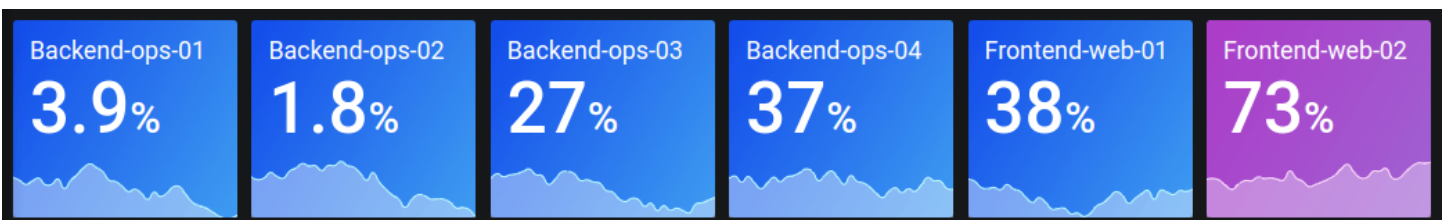

## Jauge

Si vous souhaitez présenter une valeur relative à une valeur minimale et maximale, deux options s'offrent à vous. Tout d'abord une [jauge](#) radiale standard :

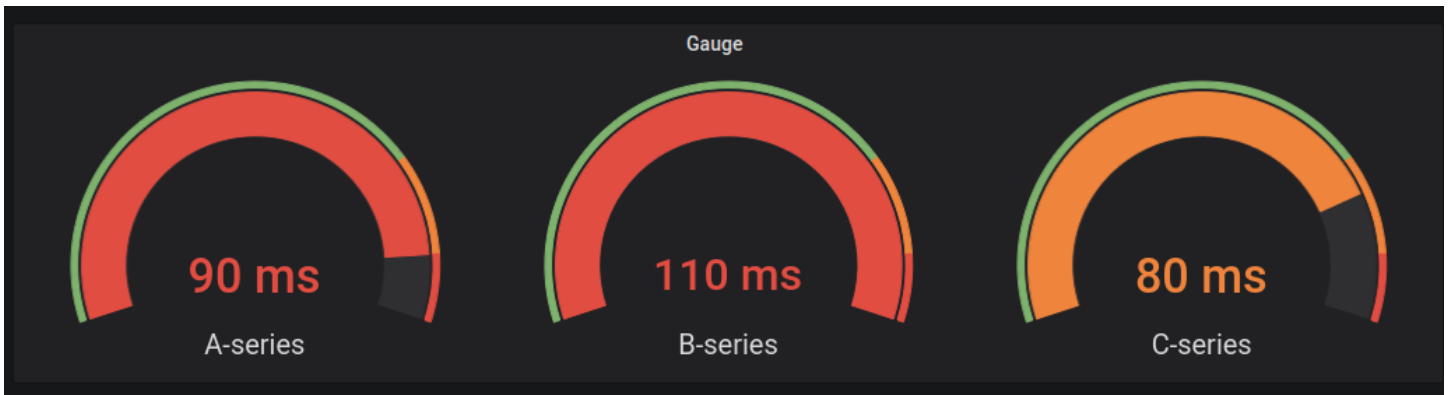

Deuxièmement, Grafana dispose également d'une [jauge à barres](#) horizontale ou verticale avec trois modes d'affichage distincts.

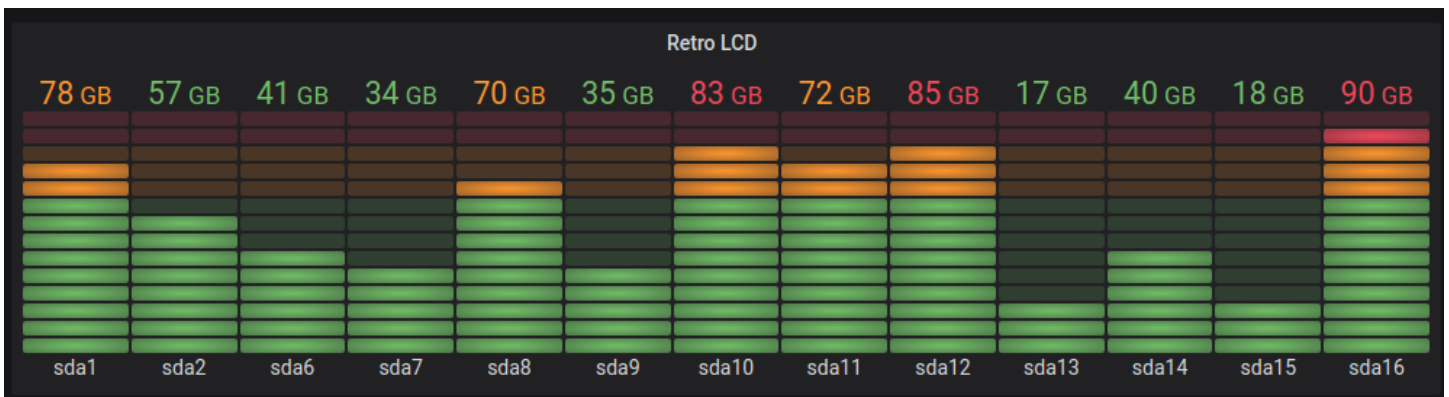

## Tableau

Pour afficher les données sous forme de tableau, utilisez une visualisation sous forme de [tableau](#).

Bar gauge cell display mode					
Time	Info	Min	Max ↑		Value
2020-09-15 12:45:11	down	73.6 °	76.5 °		74.0 °
2020-09-15 12:39:56	up	73.1 °	76.5 °		75.1 °
2020-09-15 12:27:41	down	72.9 °	76.5 °		74.2 °
2020-09-15 12:40:11	up	73.2 °	76.6 °		75.2 °
2020-09-15 12:27:26	up	73.9 °	76.6 °		74.2 °
2020-09-15 12:44:56	up	72.9 °	76.6 °		74.2 °
2020-09-15 12:39:26	up	72.7 °	76.6 °		74.7 °
2020-09-15 12:42:41	down	73.1 °	76.7 °		74.4 °
2020-09-15 12:51:41	down	73.0 °	76.7 °		75.4 °
2020-09-15 12:41:56	down fast	74.5 °	76.7 °		74.8 °

## Graphique à secteurs

Pour afficher des séries réduites, ou des valeurs d'une série, issues d'une ou de plusieurs requêtes, dans la mesure où elles sont liées les unes aux autres, utilisez une visualisation sous forme de [graphique circulaire](#).

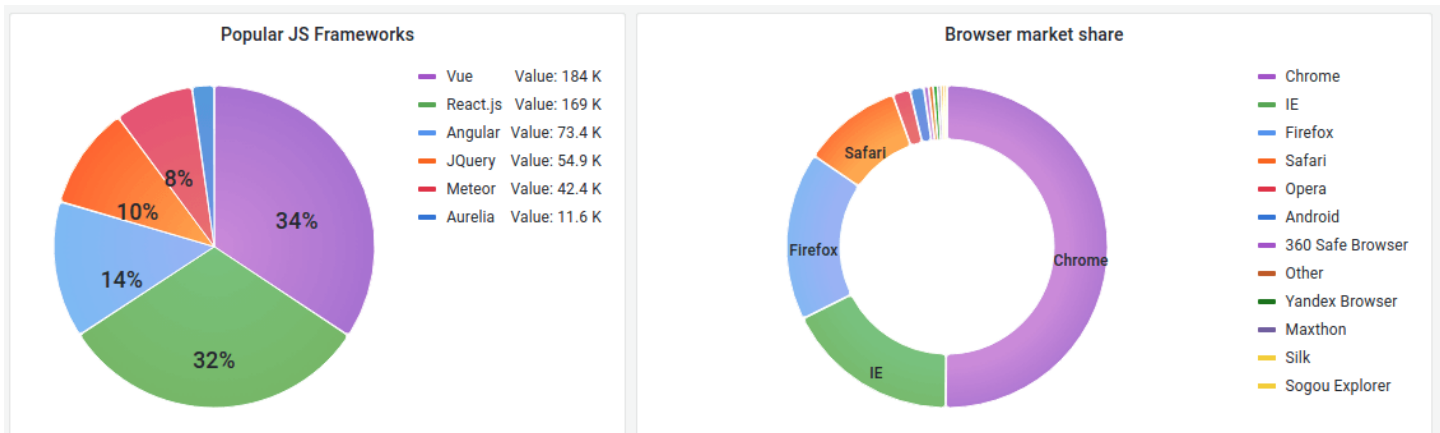

## Cartes de chaleur

Pour afficher la distribution des valeurs dans le temps, utilisez une visualisation par [carte thermique](#).

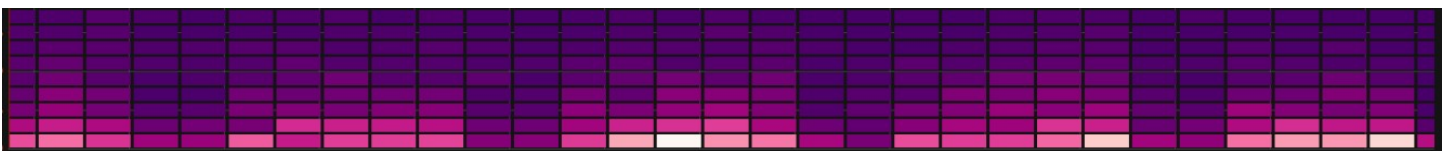



## Chronologie de l'État

La [chronologie d'un état](#) montre les changements d'état discrets au fil du temps. Lorsqu'ils sont utilisés avec des séries chronologiques, les seuils sont utilisés pour transformer les valeurs numériques en régions à états discrets.

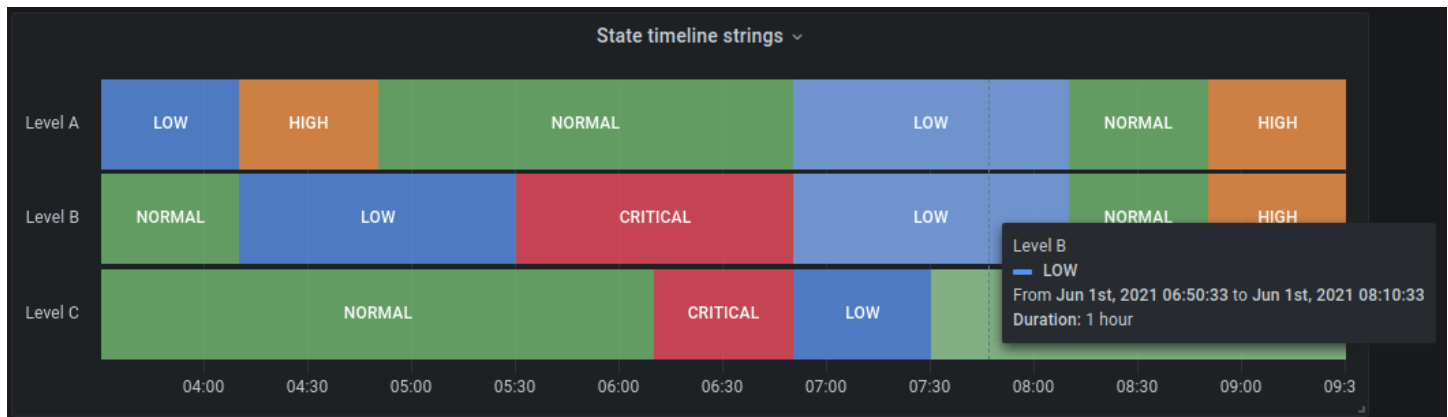

## Liste d'alertes

**⚠** Cette rubrique de documentation est conçue pour les espaces de travail Grafana compatibles avec la version 10.x de Grafana.

Pour les espaces de travail Grafana compatibles avec la version 9.x de Grafana, voir.

[Travailler dans la version 9 de Grafana](#)

Pour les espaces de travail Grafana compatibles avec la version 8.x de Grafana, voir.

[Travailler dans la version 8 de Grafana](#)

Utilisez des listes d'alertes pour afficher vos alertes. Vous pouvez configurer la liste pour afficher l'état actuel. Pour plus d'informations sur les alertes, consultez [Alertes dans la version 10 de Grafana](#).

Utilisez ces paramètres pour affiner votre visualisation.

## Options

- **Mode groupe** : choisissez entre le regroupement par défaut pour afficher les instances d'alerte regroupées selon leur règle d'alerte et le regroupement personnalisé pour regrouper les instances d'alerte selon un ensemble personnalisé d'étiquettes.
- **Nombre maximum d'éléments** : définissez le nombre maximum d'alertes à répertorier.
- **Ordre de tri** : sélectionnez le mode d'ordre des alertes affichées.

- Alphabétique (asc) — Ordre alphabétique
- Alphabétique (desc) — Ordre alphabétique inversé
- Importance — Par importance selon les valeurs suivantes, 1 étant la plus élevée :
  - `alertingou firing` : 1
  - `no_data` : 2
  - `pending` : 3
  - `ok` : 4
  - `pausedou inactive` : 5
- Heure (asc) : les instances d'alerte actives les plus récentes sont les premières.
- Heure (desc) : les instances d'alerte actives les plus anciennes sont les premières.
- Alertes provenant de ce tableau de bord : affiche les alertes uniquement à partir du tableau de bord dans lequel se trouve la liste des alertes.

## Filtre

Ces options vous permettent de limiter les alertes affichées uniquement à celles qui correspondent à la requête, au dossier ou aux balises que vous choisissez :

- Nom de l'alerte : entrez une requête portant le nom de l'alerte.
- Libellé de l'instance d'alerte : filtrez les instances d'alerte à l'aide de requêtes par étiquette. Par exemple, `{severity="critical", instance=~"cluster-us-.*"}`.
- Dossier : sélectionnez un dossier. Seules les alertes provenant des tableaux de bord du dossier sélectionné seront affichées.
- Source de données : filtrez les alertes provenant de la source de données sélectionnée.

## Filtre d'état

Choisissez les états d'alerte à afficher dans ce panneau.

- Alerte/Déclenchement
- En attente
- Aucune donnée
- Normal
- Erreur

## Liste d'annotations

-  Cette rubrique de documentation est conçue pour les espaces de travail Grafana qui prennent en charge la version 10.x de Grafana.
- Pour les espaces de travail Grafana compatibles avec la version 9.x de Grafana, voir. [Travailler dans la version 9 de Grafana](#)
- Pour les espaces de travail Grafana compatibles avec la version 8.x de Grafana, voir. [Travailler dans la version 8 de Grafana](#)

La liste des annotations affiche la liste des annotations disponibles que vous pouvez utiliser pour afficher les données annotées. Différentes options sont disponibles pour filtrer la liste en fonction des balises et du tableau de bord actuel.

### Requête d'annotation

Les options suivantes contrôlent la requête source pour la liste des annotations.

### Filtre de requête

Utilisez le filtre de requête pour créer une liste d'annotations à partir de tous les tableaux de bord de votre organisation ou du tableau de bord actuel dans lequel se trouve ce panneau. Il propose les options suivantes :

- Tous les tableaux de bord - Répertoriez les annotations de tous les tableaux de bord de l'organisation actuelle.
- Ce tableau de bord : limitez la liste aux annotations du tableau de bord actuel.

### Plage de temps

Utilisez l'option de plage de temps pour spécifier si la liste doit être limitée à la plage de temps actuelle. Il propose les options suivantes :

- Aucune : aucune limite de temps pour la requête d'annotations.
- Ce tableau de bord : limitez la liste à la plage de temps du tableau de bord où le panneau de liste d'annotations est disponible.

### Balises

Utilisez l'option tags pour filtrer les annotations par tags. Vous pouvez ajouter plusieurs balises afin d'affiner la liste.

#### Note

Vous pouvez éventuellement laisser la liste de balises vide et filtrer à la volée en sélectionnant les balises répertoriées dans les résultats sur le panneau lui-même.

### Limite

Utilisez l'option limit pour limiter le nombre de résultats renvoyés.

### Affichage

Ces options contrôlent les métadonnées supplémentaires incluses dans l'affichage du panneau d'annotations.

#### Afficher l'utilisateur

Utilisez cette option pour afficher ou masquer l'utilisateur qui a créé l'annotation.

#### Afficher l'heure

Utilisez cette option pour afficher ou masquer l'heure de création de l'annotation.

#### Afficher les tags

Utilisez cette option pour afficher ou masquer les balises associées à une annotation. NB : Vous pouvez utiliser les balises pour filtrer en direct la liste d'annotations sur la visualisation elle-même.

### Comportement des liens

#### Cible du lien

Utilisez cette option pour choisir le mode d'affichage des données annotées. Il comporte les options suivantes.

- Panneau - Cette option vous amène directement à une vue en plein écran du panneau avec l'annotation correspondante

- **Tableau de bord** : cette option permet de concentrer l'annotation dans le contexte d'un tableau de bord complet

### Temps antérieur

Utilisez cette option pour définir la plage de temps avant l'annotation. Utilisez des valeurs de chaîne de durée telles que « 1h » = 1 heure, « 10m » = 10 minutes, etc.

### Temps après

Utilisez cette option pour définir la plage de temps après l'annotation.

### Diagramme à barres

**⚠** Cette rubrique de documentation est conçue pour les espaces de travail Grafana compatibles avec la version 10.x de Grafana.

Pour les espaces de travail Grafana compatibles avec la version 9.x de Grafana, voir.

[Travailler dans la version 9 de Grafana](#)

Pour les espaces de travail Grafana compatibles avec la version 8.x de Grafana, voir.

[Travailler dans la version 8 de Grafana](#)

Les diagrammes à barres vous permettent de représenter graphiquement des données catégorielles.

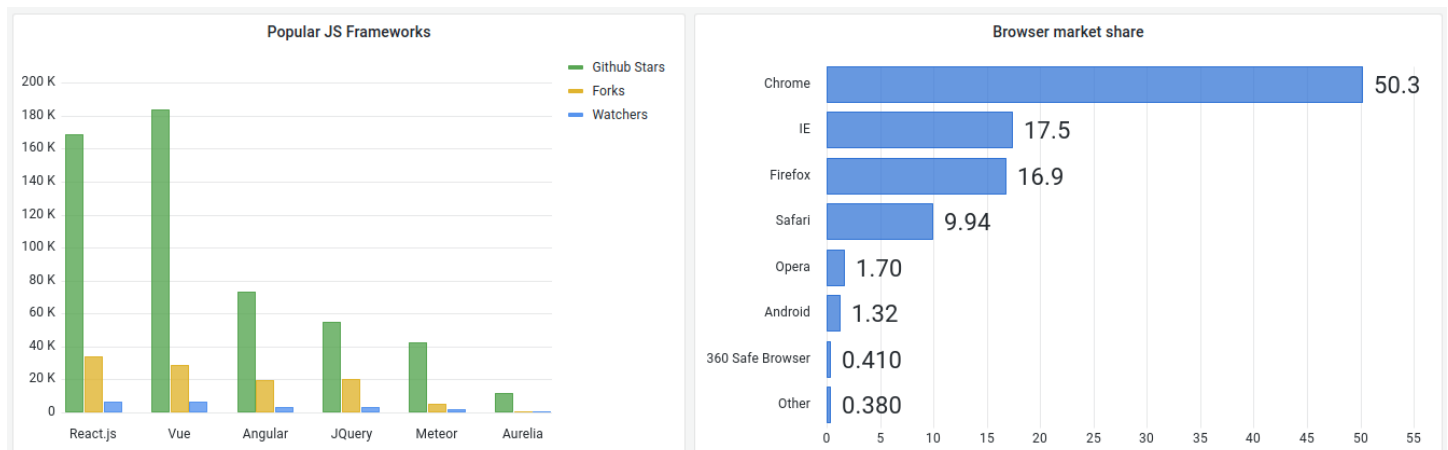

### Formats de données pris en charge

Un seul bloc de données est pris en charge et il doit comporter au moins un champ de chaîne qui sera utilisé comme catégorie pour un axe X ou Y et un ou plusieurs champs numériques. Voici un exemple de formats de données :

Navigateur	Part de marché
Chrome	50
Internet Explorer	17,5

Si vous avez plusieurs champs numériques, le panneau affiche des barres groupées.

### Visualisation de séries chronologiques ou de plusieurs ensembles de résultats

Si vous avez plusieurs séries chronologiques ou tables, vous devez d'abord les joindre à l'aide d'une jointure ou d'une transformation réduite. Par exemple, si vous avez plusieurs séries chronologiques et que vous souhaitez comparer leur dernière valeur et leur valeur maximale, ajoutez la transformation Reduce et spécifiez Max et Last comme options sous Calculs.

### Options du graphique à barres

Utilisez ces options pour affiner votre visualisation.

#### Orientation

- Auto — Grafana décide de l'orientation de la barre en fonction des dimensions du panneau.
- Horizontal — Fait de l'axe X l'axe des catégories.
- Vertical — Fait de l'axe Y l'axe des catégories.

#### Faire pivoter les étiquettes à cocher sur l'axe X

Lorsque le graphique est orienté verticalement, ce paramètre fait pivoter les étiquettes situées sous les barres. Ce paramètre est utile lorsque les libellés des diagrammes à barres sont longs et se chevauchent.

#### Longueur maximale de l'étiquette à cocher sur l'axe X

Définit la longueur maximale des libellés des diagrammes à barres. Les étiquettes dont la longueur est supérieure à la longueur maximale sont tronquées par des ellipses.

#### Espacement minimal des étiquettes à barres

Définit l'espacement minimal entre les étiquettes des barres.

## Afficher les valeurs

Contrôle si les valeurs sont affichées en haut ou à gauche des barres.

- Auto — Les valeurs sont affichées s'il y a de l'espace.
- Toujours : affiche toujours les valeurs.
- Jamais : ne jamais afficher les valeurs.

## Empilage

Contrôle l'empilement des diagrammes à barres.

- Désactivé — Les barres ne seront pas empilées.
- Normal — Les barres seront empilées les unes sur les autres.
- Pourcentage — Les barres seront empilées les unes sur les autres, et la hauteur de chaque barre est le pourcentage de la hauteur totale de la pile.

## Largeur du groupe

Contrôle la largeur des groupes.

- 0 = Minimum width
- 1 = Maximum width

## Largeur de la barre

Contrôle la largeur des barres.

- 0 = Minimum width
- 1 = Maximum width

## Rayon de la barre

Contrôle le rayon des barres.

- 0 = Minimum radius
- 0.5 = Maximum radius

## Surlignez toute la zone en surlignant

Contrôle si toute la zone environnante de la barre est surlignée lorsque vous survolez la barre avec le pointeur de la souris.

## Largeur de ligne

Contrôle la largeur de ligne des barres.

## Opacité du remplissage

Contrôle l'opacité de remplissage des barres.

## Mode dégradé

Définit le mode de remplissage du dégradé. Le dégradé de remplissage est basé sur la couleur de la ligne. Pour modifier la couleur, utilisez l'option de champ du jeu de couleurs standard.

L'apparence du dégradé est influencée par le paramètre d'opacité du remplissage.

- **Aucun** : aucun remplissage en dégradé. Il s'agit du paramètre par défaut.
- **Opacité** — La transparence du dégradé est calculée en fonction des valeurs de l'axe Y. L'opacité du remplissage augmente avec les valeurs de l'axe Y.
- **Teinte** — Le dégradé de couleur est généré en fonction de la teinte de la couleur de la ligne.

## Mode infobulle

Lorsque vous passez le curseur sur la visualisation, Grafana peut afficher des infobulles. Choisissez le comportement des infobulles.

- **Unique** : l'infobulle affiche une seule série, celle que vous survolez dans la visualisation.
- **Tout** — L'infobulle affiche toutes les séries de la visualisation. Grafana met en évidence la série que vous survolez en gras dans la liste des séries de l'infobulle.
- **Masqué** : n'affiche pas l'infobulle lorsque vous interagissez avec la visualisation.

### Note

Vous pouvez utiliser un override pour masquer des séries individuelles dans l'infobulle.



## Taille du texte

Entrez une valeur pour modifier la taille du texte sur votre graphique à barres.

## Options de légende

### Mode légende

Utilisez ces paramètres pour définir le mode d'affichage de la légende dans votre visualisation. Pour plus d'informations, consultez [Configuration d'une légende](#).

- Liste — Affiche la légende sous forme de liste. Il s'agit du mode d'affichage par défaut de la légende.
- Tableau : affiche la légende sous forme de tableau.
- Masqué : masque la légende.

### Placement des légendes

Choisissez où placer la légende.

- En bas : en dessous du graphique.
- Droite : à droite du graphique.

### Valeurs de légende

Choisissez des valeurs de données de série ou des calculs standard à afficher dans la légende. Tu peux en avoir plusieurs. Pour plus d'informations, consultez [Configuration d'une légende](#).

### Options d'axe

Utilisez les paramètres de champ suivants pour affiner l'affichage de vos axes. Certaines options de champ n'affectent pas la visualisation tant que vous n'avez pas cliqué en dehors de la zone d'options de champ que vous êtes en train de modifier ou que vous n'avez pas appuyé sur Entrée.

### Placement

Définit le placement de l'axe Y.

- Auto — Grafana assigne automatiquement l'axe Y à la série. Lorsqu'il existe deux séries ou plus avec des unités différentes, Grafana affecte l'axe gauche à la première unité et l'axe droit aux unités suivantes.

- Gauche — Affiche tous les axes Y sur le côté gauche.
- Droite — Affiche tous les axes Y sur le côté droit.
- Masqué : masque tous les axes Y.

Pour masquer les axes de manière sélective, [ajoutez des remplacements de champs](#) qui ciblent des champs spécifiques.

### Étiquette

Définissez une étiquette de texte sur l'axe Y. Si vous avez plusieurs axes Y, vous pouvez attribuer différentes étiquettes en les remplaçant.

### Width (Largeur)

Définissez une largeur fixe de l'axe. Par défaut, Grafana calcule dynamiquement la largeur d'un axe.

En définissant la largeur de l'axe, les données avec différents types d'axes peuvent partager les mêmes proportions d'affichage. Cela facilite la comparaison des données de plusieurs graphiques, car les axes ne sont ni décalés ni étirés à proximité visuelle les uns des autres.

### Soft min et soft max

Définissez une option soft min ou soft max pour un meilleur contrôle des limites de l'axe Y. Par défaut, Grafana définit automatiquement la plage de l'axe Y en fonction du jeu de données.

Les paramètres minimum et maximum souples peuvent empêcher les pics de se transformer en montagnes lorsque les données sont généralement plates, et les paramètres minimum ou maximum définis à partir des options de champ minimales et maximales standard peuvent empêcher les pics intermittents d'aplatir les détails utiles en les découpant au-delà d'un point défini.

Vous pouvez définir des options min/max standard pour définir des limites strictes de l'axe Y. Pour plus d'informations, consultez [Configuration des options standard](#).

### Afficher plusieurs axes Y

Dans certains cas, vous souhaitez peut-être afficher plusieurs axes Y. Par exemple, si vous disposez d'un jeu de données indiquant à la fois la température et l'humidité au fil du temps, vous souhaitez peut-être afficher deux axes Y avec des unités différentes pour ces deux séries.

Vous pouvez le faire en [ajoutant des remplacements de champs](#). Suivez les étapes autant de fois que nécessaire pour ajouter autant d'axes Y que nécessaire.

## Jauge à barres

**⚠** Cette rubrique de documentation est conçue pour les espaces de travail Grafana compatibles avec la version 10.x de Grafana.

Pour les espaces de travail Grafana compatibles avec la version 9.x de Grafana, voir.

[Travailler dans la version 9 de Grafana](#)

Pour les espaces de travail Grafana compatibles avec la version 8.x de Grafana, voir.

[Travailler dans la version 8 de Grafana](#)

Les jauges à barres simplifient vos données en réduisant chaque champ à une valeur unique. Vous choisissez comment Grafana calcule la réduction.

Ce panneau peut afficher un ou plusieurs indicateurs à barres en fonction du nombre de séries, de lignes ou de colonnes renvoyées par votre requête.

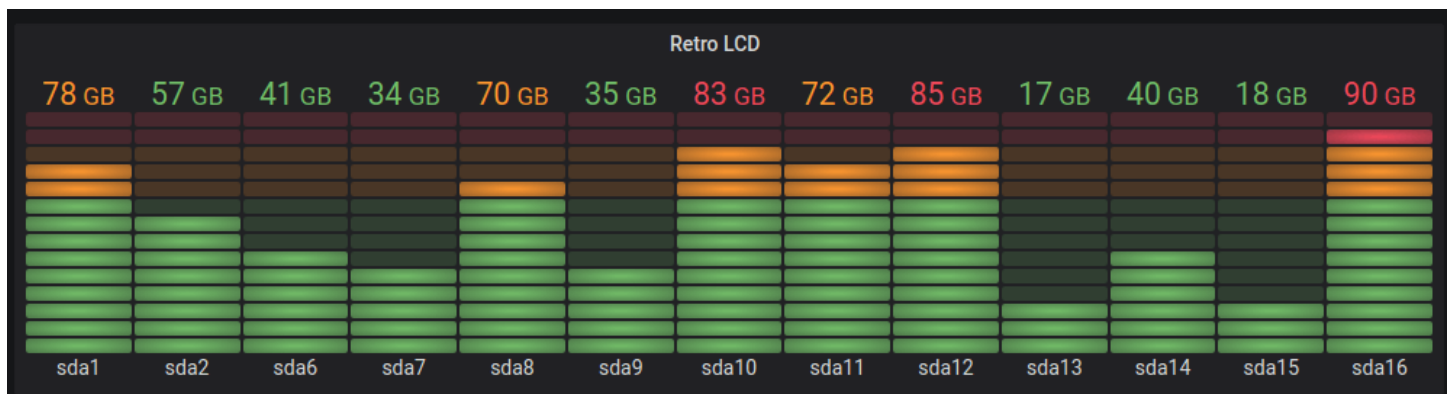

### Options de valeur

Utilisez les options suivantes pour affiner la façon dont votre visualisation affiche la valeur :

Afficher

Choisissez la manière dont Grafana affiche vos données.

Calculer

Afficher une valeur calculée en fonction de toutes les lignes.

- Calcul — Sélectionnez une fonction de réduction que Grafana utilisera pour réduire de nombreux champs à une seule valeur. Pour obtenir la liste des calculs disponibles, reportez-vous à la section [Types de calculs](#).

- Champs — Sélectionnez les champs affichés dans le panneau.

### Toutes les valeurs

Afficher une statistique distincte pour chaque ligne. Si vous sélectionnez cette option, vous pouvez également limiter le nombre de lignes à afficher.

- Limite : nombre maximal de lignes à afficher. La valeur par défaut est 5 000.
- Champs — Sélectionnez les champs affichés dans le panneau.

### Options de jauge à barres

Réglez le mode d'affichage de la jauge à barres.

#### Orientation

Choisissez une direction d'empilement.

- Auto — Grafana sélectionne ce qu'il pense être la meilleure orientation.
- Horizontal — Les barres s'étirent horizontalement, de gauche à droite.
- Vertical — Les barres s'étirent verticalement de bas en haut.

#### Mode d'affichage

Choisissez un mode d'affichage.

- Dégradé : les niveaux de seuil définissent un dégradé.
- LCD rétro — La jauge est divisée en petites cellules allumées ou éteintes.
- Basique : couleur unique basée sur le seuil correspondant.

#### Affichage de la valeur

Choisissez un mode d'affichage des valeurs.

- Couleur de la valeur : la couleur de la valeur est déterminée par la valeur.
- Couleur du texte : la couleur de la valeur est la couleur du texte par défaut.
- Masqué : les valeurs sont masquées.

## Emplacement du nom

Choisissez un mode de placement de nom.

### Note

Cette option ne s'applique que lorsque l'orientation du baromètre est horizontale. Lorsque la jauge à barres est orientée verticalement, les noms sont toujours placés au bas de chaque jauge à barres.

- Auto — Grafana détermine le meilleur placement.
- Haut — Les noms sont placés en haut de chaque jauge à barres.
- Gauche — Les noms sont placés à gauche de chaque jauge à barres.

## Afficher la zone vide

Sélectionnez cette option si vous souhaitez rendre la zone vide des barres en gris foncé. Non applicable au mode d'affichage LCD rétro.

## Taille de la barre

Choisissez un mode de taille de barre.

- Auto — Grafana détermine la meilleure taille de jauge à barres.
- Manuel — Configurez manuellement la taille du manomètre.

## Largeur minimale

Limitez la largeur minimale de la colonne de barres lorsque la jauge est orientée verticalement.

Afficher automatiquement la barre de défilement de l'axe X lorsqu'il y a une grande quantité de données.

### Note

Cette option s'applique uniquement lorsque la taille de la barre est réglée sur manuel.

## Hauteur minimale

Limitez la hauteur minimale de la rangée de barres lorsque la jauge est orientée horizontalement.

Afficher automatiquement la barre de défilement de l'axe Y lorsqu'il y a une grande quantité de données.

### Note

Cette option s'applique uniquement lorsque la taille de la barre est réglée sur manuel.

## Hauteur maximale

Limitez la hauteur maximale de la rangée de barres lorsque la jauge est orientée horizontalement.

Afficher automatiquement la barre de défilement de l'axe Y lorsqu'il y a une grande quantité de données.

### Note

Cette option s'applique uniquement lorsque la taille de la barre est réglée sur manuel.

## Candlestick (Chandelier)

**⚠** Cette rubrique de documentation est conçue pour les espaces de travail Grafana qui prennent en charge la version 10.x de Grafana.  
Pour les espaces de travail Grafana compatibles avec la version 9.x de Grafana, voir [Travailler dans la version 9 de Grafana](#)  
Pour les espaces de travail Grafana compatibles avec la version 8.x de Grafana, voir [Travailler dans la version 8 de Grafana](#)

La visualisation Candlestick vous permet de visualiser des données qui incluent un certain nombre de dimensions cohérentes axées sur le mouvement des prix. Le panneau Candlestick inclut un mode Open-High-Low-Close (OHLC), ainsi que la prise en charge de dimensions supplémentaires basées sur des données de séries chronologiques.



Les visualisations Candlestick s'appuient sur les bases de [Séries chronologiques](#) et incluent de nombreux paramètres de configuration courants.

## Mode

Les options de mode vous permettent de choisir les dimensions utilisées pour la visualisation.

- Bougies : limitez les dimensions du panneau aux dimensions ouverte, haute, basse et fermée utilisées par les visualisations en chandeliers.
- Volume : limitez la dimension du panneau à la dimension du volume.
- Les deux : comportement par défaut du panneau en chandeliers. Il inclut à la fois des visualisations en chandelier et en volume.

## Style de bougie

- Bougies — Le style d'affichage par défaut crée des visualisations sous forme de bougie entre les dimensions d'ouverture et de fermeture.
- Barres OHLC — Affichez les quatre valeurs d'ouverture, de haute, de basse et de fermeture des quatre dimensions principales.

## Stratégie en matière de couleurs

- Depuis Open — Comportement par défaut. Ce mode utilisera la couleur vers le haut (ci-dessous) si l'évolution des prix intra-période est positive. En d'autres termes, si la valeur à la fermeture est supérieure ou égale à la valeur à l'ouverture, la couleur Up est utilisée.
- Depuis la fermeture précédente — Méthode d'affichage alternative dans laquelle la couleur de la bougie est basée sur le mouvement des prix ou le changement de valeur entre les périodes. En d'autres termes, si la valeur à l'ouverture est supérieure à la valeur précédente à la fermeture, la couleur Up est utilisée. Si la valeur à l'ouverture est inférieure à la valeur précédente à la fermeture, la couleur vers le bas est utilisée. Cette option déclenche également le mode de visualisation du chandelier creux. Les chandeliers creux indiquent que le mouvement intra-période est positif (la valeur est plus élevée à la fermeture qu'à l'ouverture), les chandeliers pleins indiquent que le changement intra-période est négatif (la valeur est inférieure à la fermeture qu'à l'ouverture). Pour en savoir plus, consultez l'[explication des différences](#).

## Couleurs ascendantes et descendantes

Les options de couleur vers le haut et de couleur vers le bas permettent de sélectionner les couleurs utilisées lorsque le mouvement des prix est à la hausse ou à la baisse. La stratégie de couleur ci-dessus déterminera si le mouvement des prix intra-période ou interpériode est utilisé pour sélectionner la couleur de la bougie ou de la barre OHLC.

## Ouvert, haut, bas, fermé

Le panneau en chandeliers tentera de mapper les champs à la dimension appropriée.

- Open correspond à la valeur de départ de la période donnée.
- La valeur la plus élevée correspond à la valeur la plus élevée de la période donnée.
- Faible correspond à la valeur la plus faible de la période donnée.
- Close correspond à la valeur finale (fin) de la période donnée.
- Le volume correspond au nombre d'échantillons au cours de la période donnée. (par exemple, nombre de transactions)

### Note

La légende du chandelier n'affiche pas ces valeurs.



Pour mapper correctement ces dimensions, la table des résultats de requête de vos données doit inclure au moins les colonnes suivantes.

- timestamp
- open
- high
- low
- close

Si vos données ne peuvent pas être mappées à ces dimensions pour une raison quelconque (par exemple, parce que les noms des colonnes ne sont pas les mêmes), vous pouvez les mapper manuellement à l'aide des champs Ouvrir, Haut, Bas et Fermer sous les options Candlestick de l'éditeur de panneaux.

### Champs supplémentaires

### Champs supplémentaires

Le panneau des chandeliers est basé sur la visualisation des séries chronologiques. Il peut visualiser des dimensions de données supplémentaires au-delà de l'ouverture, du haut, du faible, de la fermeture et du volume. Les options Inclure et Ignorer lui permettent de visualiser d'autres données incluses, telles que des moyennes mobiles simples, des bandes de Bollinger, etc., en utilisant les mêmes styles et configurations que ceux disponibles dans le [Séries chronologiques](#)

### Canvas

 Cette rubrique de documentation est conçue pour les espaces de travail Grafana compatibles avec la version 10.x de Grafana.

Pour les espaces de travail Grafana compatibles avec la version 9.x de Grafana, voir.

[Travailler dans la version 9 de Grafana](#)

Pour les espaces de travail Grafana compatibles avec la version 8.x de Grafana, voir.

[Travailler dans la version 8 de Grafana](#)

Les toiles allient la puissance de Grafana à la flexibilité des éléments personnalisés. Les canevas sont des panneaux de formulaires extensibles qui vous permettent de placer des éléments de manière explicite dans des mises en page statiques et dynamiques. Cela vous permet de concevoir

des visualisations personnalisées et de superposer des données d'une manière qui n'est pas possible avec les panneaux Grafana standard, le tout dans l'interface utilisateur de Grafana. Si vous avez utilisé des outils d'interface utilisateur et de conception Web populaires, la conception de panneaux Canvas vous sera très familière.

## Éléments

Vous pouvez ajouter ces éléments sur votre canevas. L'ajout de plusieurs types d'éléments vous permet de personnaliser une visualisation d'une manière qui n'est pas possible avec aucune autre visualisation.

## Valeur métrique

L'élément de valeur métrique vous permet de sélectionner facilement les données que vous souhaitez afficher sur le canevas. Cet élément possède un mode d'édition unique qui peut être déclenché soit via l'option Modifier du menu contextuel, soit en double-cliquant sur le panneau. En mode édition, vous pouvez sélectionner les données de champ que vous souhaitez afficher.

## Text

L'élément de texte vous permet d'ajouter facilement du texte au canevas. L'élément prend également en charge un mode d'édition, déclenché par un double-clic ou par l'option du menu d'édition dans le menu contextuel.

## Ellipse

L'élément ellipse permet d'ajouter une ellipse de base au canevas. Un élément en ellipse peut afficher du texte (données fixes et données de terrain) et sa couleur d'arrière-plan peut être modifiée en fonction des seuils de données.

## Rectangulaire

L'élément rectangle vous permet d'ajouter un rectangle de base au canevas. Les éléments d'un rectangle peuvent afficher du texte (données fixes et données de terrain) et sa couleur d'arrière-plan peut être modifiée en fonction des seuils de données.

## Icône

L'élément icône vous permet d'ajouter une icône compatible au canevas. Les icônes peuvent avoir leur couleur définie en fonction de seuils ou de mappages de valeurs.

## de bases de données

L'élément serveur vous permet de représenter facilement un serveur unique, une pile de serveurs, une base de données ou un terminal. Les éléments du serveur prennent en charge la couleur de l'état, la couleur de l'ampoule et le taux de clignotement de l'ampoule, tous configurables par des valeurs fixes ou des valeurs de champ.

## Button

L'élément bouton permet d'ajouter un bouton de base au canevas. Les éléments des boutons permettent de déclencher des appels d'API de base non authentifiés. Les paramètres de l'API se trouvent dans l'éditeur d'éléments de bouton. Vous pouvez également transmettre des variables de modèle dans l'éditeur d'API.

### Note

Le choix d'un bouton ne déclenchera un appel d'API que lorsque l'édition en ligne est désactivée. veuillez consulter [Édition de canevas](#).

## Connexions

Lorsque vous créez un canevas, vous pouvez connecter des éléments entre eux pour créer des visualisations plus complexes. Vous pouvez créer des connexions en faisant glisser le pointeur de connexion d'un élément vers l'ancre de connexion d'un autre élément. Vous pouvez également créer des connexions avec l'arrière-plan du canevas. Les ancres de connexion s'affichent lorsque vous survolez un élément avec le pointeur de la souris et que l'édition en ligne est activée. Pour supprimer une connexion, sélectionnez-la, puis appuyez sur `Delete` ou `Backspace`.

Vous pouvez définir à la fois la taille et la couleur des connexions en fonction de valeurs fixes ou de champs. Pour ce faire, passez en mode édition de panneau, sélectionnez la connexion et modifiez les propriétés de la connexion dans l'éditeur de panneau.

## Édition de canevas

### Éditeur en ligne

Vous pouvez modifier votre canevas en ligne dans le contexte du mode tableau de bord.

## Panoramique et zoom

Vous pouvez activer le panoramique et le zoom sur un canevas. Cela vous permet à la fois de créer et de naviguer dans des designs plus complexes.

### Note

Le panoramique et le zoom sont actuellement disponibles en avant-première par Grafana Labs. Support limité, et des modifications majeures peuvent survenir avant la disponibilité générale.

## Menu contextuel

Le menu contextuel vous permet d'effectuer des tâches courantes rapidement et efficacement. Les fonctionnalités prises en charge incluent l'ouverture et la fermeture de l'éditeur intégré, la duplication d'un élément, la suppression d'un élément, etc.

Le menu contextuel est déclenché par un clic droit (ou équivalent) sur le panneau ou un élément du canevas donné.

Lorsque vous cliquez avec le bouton droit sur le panneau, vous pouvez définir une image d'arrière-plan et ajouter facilement des éléments au canevas.

Lorsque vous cliquez avec le bouton droit sur un élément, vous pouvez modifier, supprimer et dupliquer l'élément, ou modifier le positionnement de la couche de l'élément.

## Options du canevas

### Édition en ligne

Le bouton d'édition intégré vous permet de verrouiller ou de déverrouiller le panneau du canevas. Lorsqu'il est éteint, le panneau de toile se verrouille, bloquant les éléments en place et empêchant toute modification involontaire.

## Liaisons de données

Les canevas prennent en charge [les liens de données](#). Vous pouvez créer un lien de données pour un élément à valeur métrique et l'afficher pour tous les éléments utilisant le nom du champ en suivant ces étapes.

### Pour créer un lien de données pour un élément

1. Définissez un élément à lier à une valeur de champ.
2. Désactivez le bouton d'édition en ligne.

3. Créez un remplacement pour les champs portant un nom et sélectionnez le nom du champ de l'élément dans la liste.
4. Cliquez sur le bouton + Ajouter une propriété de remplacement.
5. Sélectionnez Liaisons de données > Liaisons de données dans la liste.
6. Choisissez + Ajouter un lien, ajoutez un titre et une URL pour le lien de données.
7. Passez le pointeur de la souris sur l'élément pour afficher l'infobulle du lien de données.
8. Choisissez l'élément pour pouvoir ouvrir le lien de données.

Si plusieurs éléments utilisent le même nom de champ et que vous souhaitez contrôler les éléments qui affichent le lien de données, vous pouvez créer un nom de champ unique à l'aide de la [Ajouter un champ à partir du calcul](#) transformation. L'alias que vous créez dans la transformation apparaîtra sous forme de champ que vous pouvez utiliser avec un élément.

#### Liste du tableau de bord

 Cette rubrique de documentation est conçue pour les espaces de travail Grafana compatibles avec la version 10.x de Grafana.

Pour les espaces de travail Grafana compatibles avec la version 9.x de Grafana, voir.

[Travailler dans la version 9 de Grafana](#)

Pour les espaces de travail Grafana compatibles avec la version 8.x de Grafana, voir.

[Travailler dans la version 8 de Grafana](#)

Les listes de tableaux de bord vous permettent d'afficher des liens dynamiques vers d'autres tableaux de bord. La liste peut être configurée pour utiliser des tableaux de bord marqués d'un favori, des tableaux de bord récemment consultés, une requête de recherche et des balises de tableau de bord.

À chaque chargement du tableau de bord, ce panneau interroge la liste des tableaux de bord, fournissant toujours le plus de up-to-date résultats.

#### Options

Utilisez ces options pour affiner votre visualisation.

- Inclure la plage horaire actuelle : sélectionnez cette option pour propager la plage horaire du tableau de bord actuel vers les liens du tableau de bord. Lorsque l'utilisateur sélectionne un lien, le tableau de bord associé s'ouvre avec la plage de temps indiquée déjà définie.

- Inclure les valeurs des variables de modèle actuelles : sélectionnez cette option pour inclure les variables de modèle actuellement utilisées comme paramètres de requête dans un lien. Lorsque l'utilisateur sélectionne un lien, tous les modèles correspondants du tableau de bord lié sont définis selon les valeurs de la liste. Pour plus d'informations, consultez [Variables URL du tableau de bord](#).
- En vedette : affiche les tableaux de bord favoris par ordre alphabétique.
- Consulté récemment : affiche les tableaux de bord récemment consultés par ordre alphabétique.
- Recherche : affichez les tableaux de bord par requête de recherche ou par balises. Vous devez saisir au moins une valeur dans Requête ou Tags. Pour les champs Query et Tags, l'interpolation variable est prise en charge, par exemple, `$my_var` ou `${my_var}`.
- Afficher les en-têtes : la sélection de liste choisie (favoris, récemment consultée, recherche) est affichée sous forme de titre.
- Nombre maximum d'éléments : définit le nombre maximum d'éléments à répertorier par section. Par exemple, si vous avez laissé la valeur par défaut de 10 et que vous avez affiché les tableaux de bord favoris et récemment consultés, le panneau affichera jusqu'à 20 tableaux de bord au total, dix dans chaque section.

## Rechercher

Ces options ne s'appliquent que si l'option Rechercher est sélectionnée.

- Requête — Entrez la requête à partir de laquelle vous souhaitez effectuer la recherche. Les requêtes ne distinguent pas les majuscules des minuscules et les valeurs partielles sont acceptées.
- Dossier : sélectionnez les dossiers du tableau de bord que vous souhaitez afficher.
- Balises — C'est ici que vous entrez les balises que vous souhaitez rechercher. Les balises existantes n'apparaîtront pas au fur et à mesure que vous tapez, et elles distinguent les majuscules et minuscules.

### Note

Lorsque plusieurs balises et chaînes apparaissent, la liste du tableau de bord affiche celles qui répondent à toutes les conditions.

## Grille de données

**⚠** Cette rubrique de documentation est conçue pour les espaces de travail Grafana compatibles avec la version 10.x de Grafana.

Pour les espaces de travail Grafana compatibles avec la version 9.x de Grafana, voir.

[Travailler dans la version 9 de Grafana](#)

Pour les espaces de travail Grafana compatibles avec la version 8.x de Grafana, voir.

[Travailler dans la version 8 de Grafana](#)

### **i** Note

La visualisation de la grille de données est actuellement en prévisualisation par Grafana Labs. Support limité, et des modifications majeures peuvent survenir avant la disponibilité générale.

Datagrids vous permet de créer, de modifier et d'affiner des données dans Grafana. Ce panneau peut donc servir de source de données pour les autres panneaux d'un tableau de bord.

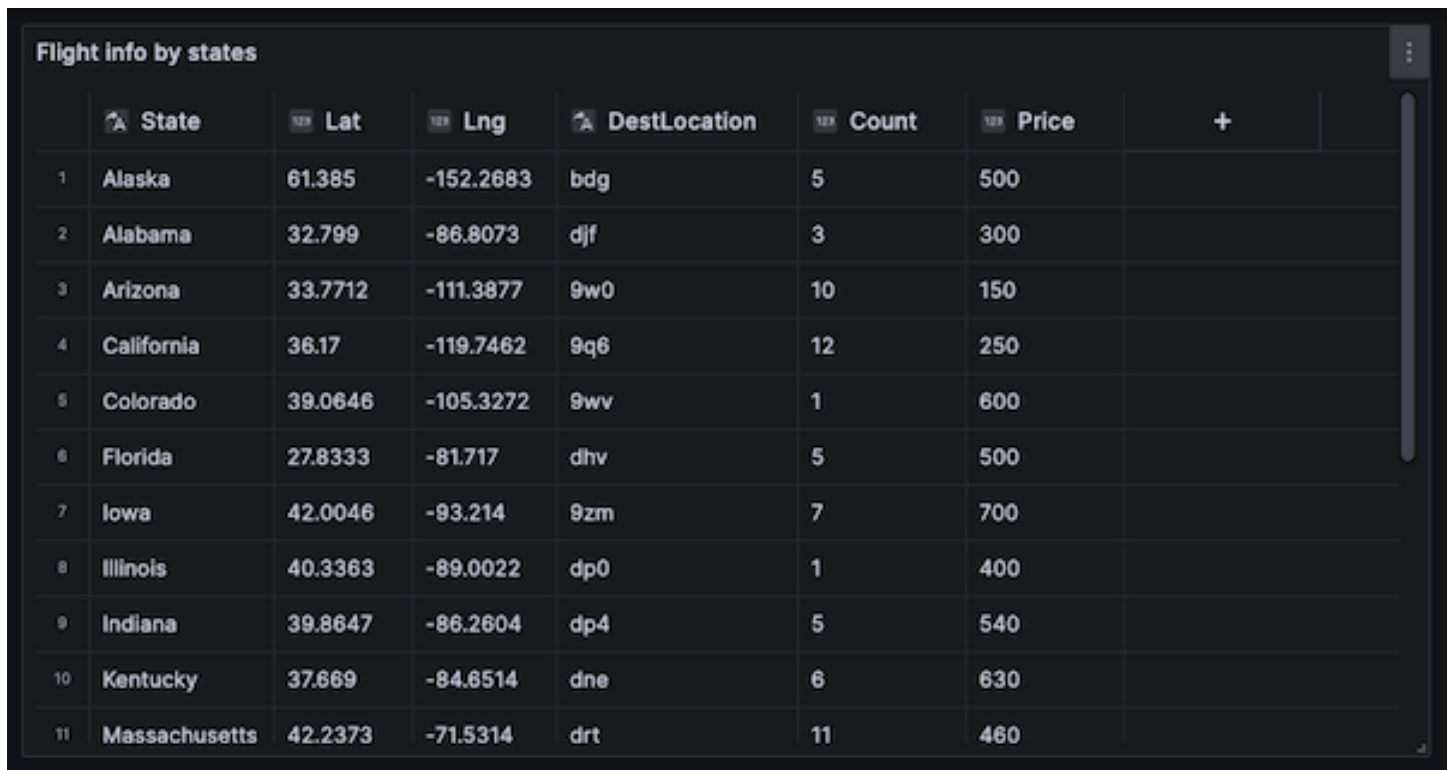

	📍 State	📍 Lat	📍 Lng	📍 DestLocation	📍 Count	📍 Price	+
1	Alaska	61.385	-152.2683	bdg	5	500	
2	Alabama	32.799	-86.8073	djf	3	300	
3	Arizona	33.7712	-111.3877	9w0	10	150	
4	California	36.17	-119.7462	9q6	12	250	
5	Colorado	39.0646	-105.3272	9wv	1	600	
6	Florida	27.8333	-81.717	dhv	5	500	
7	Iowa	42.0046	-93.214	9zm	7	700	
8	Illinois	40.3363	-89.0022	dp0	1	400	
9	Indiana	39.8647	-86.2604	dp4	5	540	
10	Kentucky	37.669	-84.6514	dne	6	630	
11	Massachusetts	42.2373	-71.5314	drt	11	460	

Il vous permet de manipuler les données demandées à partir de n'importe quelle source de données, de partir de zéro ou d'extraire des données d'un fichier glisser-déposer. Vous pouvez ensuite utiliser le panneau comme une simple visualisation tabulaire, ou vous pouvez modifier les données, voire les supprimer complètement, pour créer une page blanche.

La modification du jeu de données modifie la source de données pour utiliser la source de données Grafana intégrée, remplaçant les anciens paramètres de source de données et les requêtes associées, tout en copiant le jeu de données actuel dans le modèle de tableau de bord.

Vous pouvez ensuite utiliser le panneau comme source de données pour d'autres panneaux, en utilisant la source de données intégrée du tableau de bord pour extraire les données de la grille de données. Cela fournit une expérience de tableau de bord interactive, dans laquelle vous pouvez modifier les données et voir les modifications reflétées dans d'autres panneaux.

Pour plus d'informations sur les sources de données Grafana et Dashboard, consultez. [Sources de données spéciales](#)

## Menu contextuel

Pour offrir une expérience plus rationalisée, la grille de données comporte un menu contextuel accessible en cliquant avec le bouton droit sur une cellule, un en-tête de colonne ou un sélecteur de ligne. En fonction de l'état de votre grille de données, le menu contextuel propose différentes options, dont les suivantes.

- Supprimez ou effacez toutes les lignes et colonnes.
- Supprimez toutes les données existantes (en rendant votre grille de données vide).
- Déclenchez la fonctionnalité de recherche, qui vous permet de trouver des mots clés dans le jeu de données.

La suppression d'une ligne ou d'une colonne supprimera les données de la grille de données, tandis que l'effacement d'une ligne ou d'une colonne supprimera uniquement les données des cellules, laissant la ligne ou la colonne intacte.

## Menu d'en-tête

Vous pouvez également accéder à un menu d'en-tête en choisissant l'icône déroulante à côté du titre de l'en-tête. À partir de là, vous pouvez non seulement supprimer ou effacer une colonne, mais également la renommer, la figer ou convertir le type de champ de la colonne.



## Sélection d'une série

S'il existe plusieurs séries, vous pouvez configurer la grille de données pour afficher le jeu de données préféré à l'aide de la liste déroulante Sélectionner une série dans les options du panneau.

## Utiliser des grilles de données

Les Datagrids proposent différentes manières d'interagir avec vos données. Vous pouvez modifier, déplacer, effacer et supprimer des lignes et des colonnes, utiliser la fonctionnalité de recherche intégrée pour trouver des données spécifiques, convertir des types de champs ou bloquer le défilement horizontal sur une colonne spécifique.

## Ajouter des données

Vous pouvez ajouter des données à une grille de données en créant une nouvelle colonne ou ligne.

### Pour ajouter une nouvelle colonne

1. Dans un panneau existant, cliquez sur le bouton + dans l'en-tête du tableau après la dernière colonne.
2. Ajoutez un nom à la nouvelle colonne.
3. Sélectionnez n'importe quel endroit en dehors du champ ou appuyez `Enter` pour enregistrer la colonne.

Vous pouvez désormais ajouter des données dans chaque cellule.

Pour ajouter une nouvelle ligne, cliquez sur le bouton + après la dernière ligne. Le bouton est présent dans chaque cellule après la dernière ligne, et le fait de le sélectionner déclenche la création d'une nouvelle ligne tout en activant la cellule que vous avez choisie.

## Modification des données

Vous pouvez déplacer des colonnes et des lignes selon vos besoins.

### Pour déplacer une colonne

1. Appuyez et maintenez l'en-tête de la colonne à déplacer.
2. Faites glisser la colonne vers l'emplacement souhaité.
3. Relâchez la colonne pour finaliser le déplacement.

Pour déplacer une ligne, sélectionnez et maintenez le sélecteur de ligne dans la colonne numérique située à l'extrême gauche de la grille, puis faites-le glisser vers l'emplacement souhaité. Relâchez la ligne pour finaliser le déplacement.

### Sélection de plusieurs cellules

Vous pouvez sélectionner plusieurs cellules en choisissant une seule cellule et en faisant glisser le pointeur sur les autres. Cette sélection peut être utilisée pour copier les données des cellules sélectionnées ou pour les supprimer à l'aide de la `Delete` touche.

### Supprimer ou effacer plusieurs lignes ou colonnes

Pour supprimer ou effacer plusieurs lignes, vous pouvez effectuer les opérations suivantes.

#### Pour supprimer ou effacer plusieurs lignes ou colonnes

1. Passez le curseur sur la colonne numérique (à gauche de la première colonne de la grille) pour afficher la case à cocher.
2. Cochez les cases correspondant aux lignes que vous souhaitez utiliser. Pour sélectionner plusieurs lignes consécutives, maintenez la `Shift` touche enfoncée tout en cliquant sur la première et la dernière ligne. Pour sélectionner des lignes non consécutives, maintenez la touche `Ctrl` (ou `Cmd`) enfoncée tout en cliquant sur les lignes souhaitées.
3. Cliquez avec le bouton droit (ou équivalent) pour accéder au menu contextuel.
4. Sélectionnez `Supprimer les lignes` ou `Effacer les lignes`.

Les mêmes règles s'appliquent aux colonnes en cliquant sur les en-têtes des colonnes.

Pour supprimer toutes les lignes, cochez la case `Tout sélectionner` dans le coin supérieur gauche de la grille de données. Cela permet de sélectionner toutes les lignes et de les supprimer à l'aide du menu contextuel.

### Graphe de flammes

 Cette rubrique de documentation est conçue pour les espaces de travail Grafana compatibles avec la version 10.x de Grafana.

Pour les espaces de travail Grafana compatibles avec la version 9.x de Grafana, voir.

[Travailler dans la version 9 de Grafana](#)

Pour les espaces de travail Grafana compatibles avec la version 8.x de Grafana, voir.  
[Travailler dans la version 8 de Grafana](#)

Les graphes Flame vous permettent de visualiser les données de profilage. À l'aide de cette visualisation, le profil peut être représenté sous forme de graphe de flamme, de tableau ou des deux.

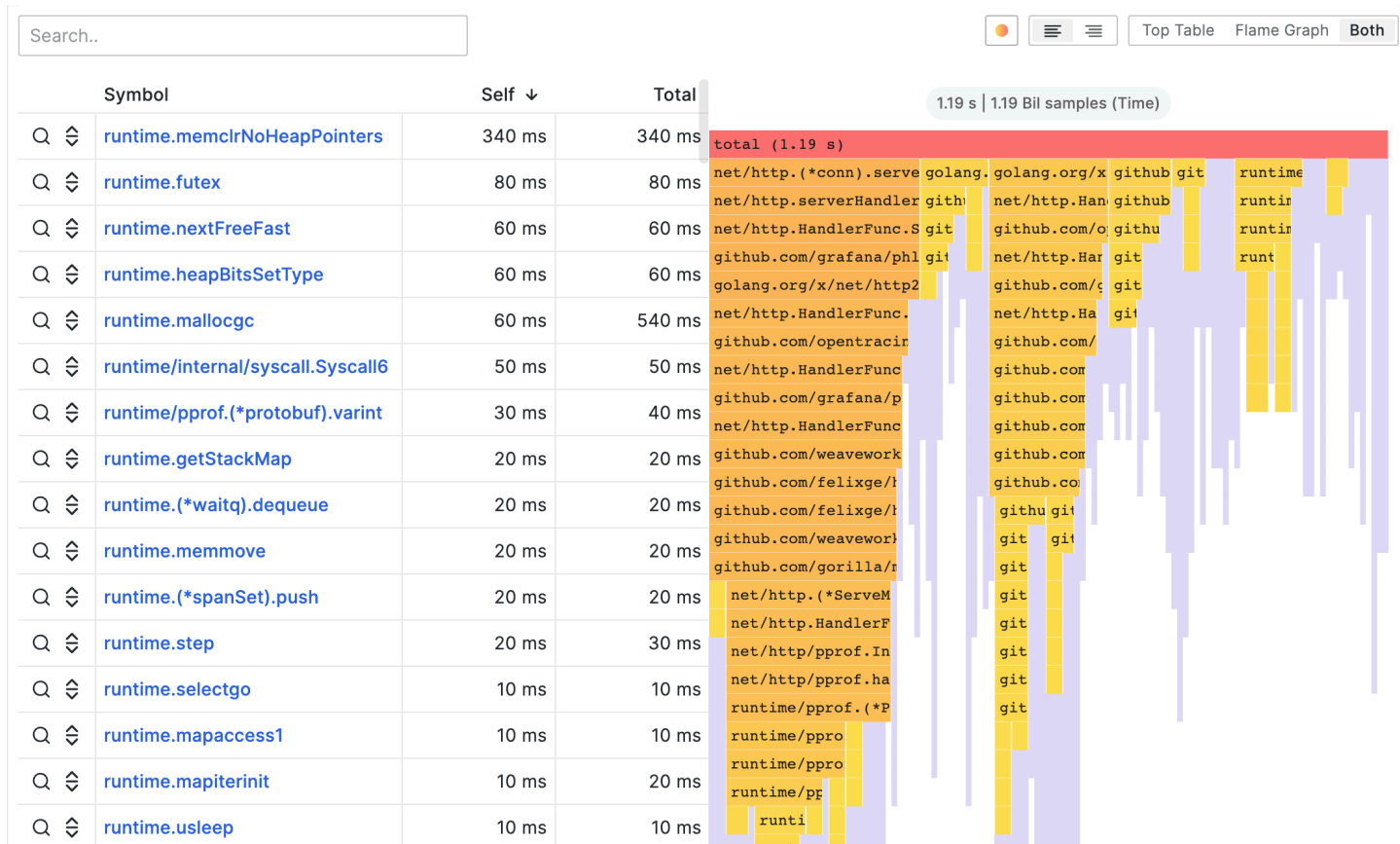

## Mode Flame Graph

Un graphe en flamme tire parti de la nature hiérarchique des données de profilage. Il condense les données dans un format qui vous permet de voir facilement quels chemins de code consomment le plus de ressources système, tels que le temps processeur, les objets alloués ou l'espace lorsque vous mesurez la mémoire. Chaque bloc du graphe de flammes représente un appel de fonction dans une pile et sa largeur représente sa valeur.

Les sections grisées sont un ensemble de fonctions qui représentent une valeur relativement faible et qui sont regroupées en une seule section pour des raisons de performance.

Vous pouvez survoler une fonction spécifique pour afficher une infobulle qui affiche des données supplémentaires sur cette fonction, telles que la valeur de la fonction, le pourcentage de la valeur totale et le nombre d'échantillons contenant cette fonction.

## Actions déroulantes

Vous pouvez cliquer sur une fonction pour afficher un menu déroulant contenant des actions supplémentaires :

- Bloc de mise au point : lorsque vous choisissez le bloc de mise au point, le bloc, ou la fonction, est défini sur 100 % de la largeur du graphe en flammes et toutes ses fonctions secondaires sont affichées avec leur largeur mise à jour par rapport à la largeur de la fonction parent. Cela facilite l'exploration de parties plus petites du graphe de flammes.
- Copier le nom de la fonction — Lorsque vous choisissez Copier le nom de la fonction, le nom complet de la fonction représentée par le bloc est copié.
- Vue sandwich — La vue sandwich vous permet d'afficher le contexte de la fonction sur laquelle vous avez cliqué. Il affiche tous les appelants de la fonction en haut et tous les appelés en bas. Cela montre le contexte agrégé de la fonction. Ainsi, si la fonction existe à plusieurs endroits dans le graphe en flammes, tous les contextes sont affichés et agrégés dans la vue sandwich.

## Barre d'état

La barre d'état affiche les métadonnées relatives au graphe en flamme et aux modifications actuellement appliquées, telles que la partie du graphique qui est focalisée ou la fonction affichée en mode sandwich. Cliquez sur le X dans la pilule de la barre d'état pour supprimer cette modification.

## Barre d'outils

### Rechercher

Vous pouvez utiliser le champ de recherche pour trouver des fonctions portant un nom particulier. Toutes les fonctions du graphe en flammes correspondant à la recherche resteront colorées tandis que les autres fonctions seront grisées.

### Sélecteur de schéma de couleurs

Vous pouvez passer d'une fonction de coloration à l'autre en fonction de leur valeur ou du nom de leur package pour relier visuellement les fonctions d'un même package.

## Aligner le texte

Alignez le texte vers la gauche ou vers la droite pour afficher les parties les plus importantes du nom de la fonction lorsqu'il ne rentre pas dans le bloc.

## Sélecteur de visualisation

Vous pouvez choisir de n'afficher que le graphique des flammes, uniquement le tableau ou les deux en même temps.

## Mode table supérieure

Le tableau supérieur présente les fonctions du profil sous forme de tableau. Le tableau comporte trois colonnes : symboles, soi et total. Le tableau est trié par heure par défaut, mais il peut être réorganisé par temps total ou par nom de symbole en cliquant sur les en-têtes des colonnes. Chaque ligne représente les valeurs agrégées pour la fonction donnée si celle-ci apparaît à plusieurs endroits du profil.

Il existe également des boutons d'action sur la gauche pour chaque ligne. Le premier bouton recherche le nom de la fonction tandis que le second affiche la vue sandwich de la fonction.

## API de données

Pour afficher le graphe en flamme, vous devez formater les données du bloc de données à l'aide d'un [modèle d'ensemble imbriqué](#).

Un modèle d'ensemble imbriqué garantit que chaque élément du graphe de flamme est codé uniquement en fonction de son niveau d'imbrication sous forme de valeur entière, de ses métadonnées et de son ordre dans le bloc de données. Cela signifie que l'ordre des articles est important et doit être correct. L'ordre consiste à parcourir d'abord en profondeur les éléments du graphe en flamme, ce qui permet de recréer le graphique sans avoir besoin de valeurs de longueur variable dans le bloc de données, comme dans un tableau pour enfants.

Champs obligatoires :

Nom de champ	Type	Description
level	nombre	Le niveau d'imbrication de l'élément. En d'autres termes,

Nom de champ	Type	Description
		combien d'éléments se trouvent entre cet élément et l'élément supérieur du graphe en forme de flamme.
value	nombre	La valeur absolue ou cumulée de l'élément. Cela se traduit par la largeur de l'élément dans le graphique.
étiquette	chaîne	Étiquette à afficher pour l'article en question.
self	nombre	Valeur propre qui est généralement la valeur cumulée de l'article moins la somme des valeurs cumulées de ses enfants immédiats.

## Jauge

 Cette rubrique de documentation est conçue pour les espaces de travail Grafana compatibles avec la version 10.x de Grafana.

Pour les espaces de travail Grafana compatibles avec la version 9.x de Grafana, voir.

[Travailler dans la version 9 de Grafana](#)

Pour les espaces de travail Grafana compatibles avec la version 8.x de Grafana, voir.

[Travailler dans la version 8 de Grafana](#)

Les jauges sont des visualisations à valeur unique qui peuvent répéter une jauge pour chaque série, colonne ou ligne.

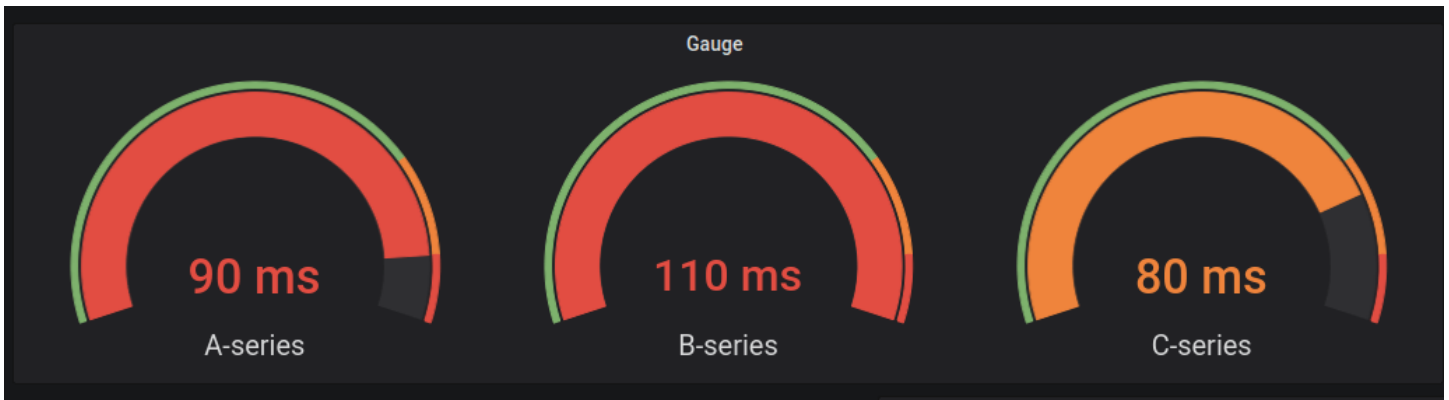

## Options de valeur

Utilisez les options suivantes pour affiner la façon dont votre visualisation affiche la valeur :

### Afficher

Choisissez la manière dont Grafana affiche vos données.

### Calculer

Afficher une valeur calculée en fonction de toutes les lignes.

- Calcul — Sélectionnez une fonction de réduction que Grafana utilisera pour réduire de nombreux champs à une seule valeur. Pour obtenir la liste des calculs disponibles, reportez-vous à [Types de calculs](#).
- Champs — Sélectionnez les champs à afficher dans le panneau.

## Toutes les valeurs

Afficher une statistique distincte pour chaque ligne. Si vous sélectionnez cette option, vous pouvez également limiter le nombre de lignes à afficher.

- Limite : nombre maximal de lignes à afficher. La valeur par défaut est 5 000.
- Champs — Sélectionnez les champs à afficher dans le panneau.

## Jauge

Réglez le mode d'affichage de la jauge.

## Orientation

Choisissez une direction d'empilement.

- Auto — Les jauges s'affichent en lignes et en colonnes.
- Horizontal — Les jauges s'affichent de haut en bas.
- Vertical — Les jauges s'affichent de gauche à droite.

Afficher les étiquettes de seuil

Contrôle si les valeurs de seuil sont affichées.

Afficher les marqueurs de seuil

Contrôle si une bande de seuil est affichée en dehors de la bande de valeur de jauge intérieure.

Taille de la jauge

Choisissez un modèle de taille de jauge

- Auto — Grafana détermine la meilleure taille de jauge.
- Manuel — Configurez manuellement la taille de la jauge.

Largeur minimale

Définissez la largeur minimale des jauges orientées verticalement.

Si vous définissez une largeur minimale, la barre de défilement de l'axe X s'affiche automatiquement en cas de grande quantité de données.

 Note

Cette option s'applique uniquement lorsque la taille de la jauge est réglée sur manuel.

Hauteur minimale

Définissez la hauteur minimale des jauges orientées horizontalement.

Si vous définissez une hauteur minimale, la barre de défilement de l'axe Y s'affiche automatiquement en cas de grande quantité de données.



**Note**

Cette option s'applique uniquement lorsque la taille de la jauge est réglée sur manuel.

## Neutre

Définissez la valeur de départ à partir de laquelle chaque jauge sera remplie.

## Taille du texte

Ajustez la taille du texte de la jauge.

- Titre — Entrez une valeur numérique pour la taille du titre de la jauge.
- Valeur — Entrez une valeur numérique pour la taille de la valeur de jauge.

## Géomap

**⚠** Cette rubrique de documentation est conçue pour les espaces de travail Grafana qui prennent en charge la version 10.x de Grafana.  
Pour les espaces de travail Grafana compatibles avec la version 9.x de Grafana, voir [Travailler dans la version 9 de Grafana](#)  
Pour les espaces de travail Grafana compatibles avec la version 8.x de Grafana, voir [Travailler dans la version 8 de Grafana](#)

Les géomaps vous permettent de visualiser et de personnaliser la carte du monde à l'aide de données géospatiales. Vous pouvez configurer différents styles de superposition et paramètres de vue cartographique pour vous concentrer facilement sur les caractéristiques géolocalisées importantes des données.

**Note**

Vous pouvez ajouter vos propres données géospatiales au-dessus des couches de fond de carte fournies par AWS. Les couches de fond de carte doivent toutes provenir de <https://tiles.maps.search-services.aws.a2z.com>.



### Vue de la carte

La vue cartographique contrôle la vue initiale de la carte lorsque le tableau de bord se charge.

### Vue initiale

La vue initiale configure le rendu du GeoMap panneau lors de son premier chargement.

- La vue définit le centre de la carte lorsque le panneau se charge pour la première fois.
  - L'ajustement aux données s'adapte à la vue cartographique en fonction de l'étendue des données des couches cartographiques et se met à jour lorsque les données changent.
    - L'option Data permet de sélectionner l'étendue en fonction des données provenant de toutes les couches, d'une seule couche ou de la dernière valeur d'une couche sélectionnée.
    - La couche peut être sélectionnée si elle correspond aux données d'une seule couche ou à la dernière valeur d'une couche.
    - Le remplissage définit le remplissage en pourcentage relatif au-delà de l'étendue des données (non disponible uniquement lorsque vous consultez la dernière valeur).
    - Le zoom maximal définit le niveau de zoom maximal lors de l'ajustement des données.
  - Coordinates définit la vue de la carte en fonction de :
    - Latitude
    - Longitude
  - Les vues par défaut sont également disponibles, notamment :
    - (0°, 0°)
    - Amérique du Nord

- Amérique du Sud
  - L'Europe
  - Afrique
  - Asie de l'Ouest
  - Asie du Sud
  - Asie du Sud-Est
  - Asie de l'Est
  - Australie
  - Océanie
- Zoom définit le niveau de zoom initial.

## Couches cartographiques

Les géomaps prennent en charge l'affichage de plusieurs couches. Chaque couche détermine la manière dont vous visualisez les données géospatiales au-dessus de la carte de base.

## Types

Vous avez le choix entre trois types de couches cartographiques dans la visualisation Geomap.

- [Couche de marqueurs](#) affiche un marqueur à chaque point de données.
- [couche Heatmap](#) visualise une carte thermique des données.
- [Couche GeoJSON](#) affiche des données statiques à partir d'un fichier GeoJSON.
- [Couche jour/nuit \(Alpha\)](#) affiche une région nocturne ou diurne.
- [Couche d'itinéraires \(aperçu\)](#) affiche les points de données sous forme d'itinéraire.
- [Couche de photos \(aperçu\)](#) affiche une photo à chaque point de données.
- [Couche réseau \(aperçu\)](#) visualise un graphe de réseau à partir des données.

Il existe également deux types de couches expérimentales (ou alpha).

- L'icône au dernier point (alpha) affiche une icône au dernier point de données.
- Dynamic GeoJSON (alpha) stylise un fichier GeoJSON en fonction des résultats de requête.

### Note

Calques marqués « aperçu » ou « alpha » dans l'aperçu public. Grafana Labs offre un support limité, et des modifications importantes peuvent survenir avant que la fonctionnalité ne soit généralement disponible.

## Contrôles des couches

Les commandes des couches vous permettent de créer des couches, de modifier leur nom, de réorganiser et de supprimer des couches.

- L'ajout d'une couche crée une couche de données supplémentaire configurable pour la carte géographique. Lorsque vous ajoutez une couche, vous êtes invité à sélectionner un type de couche. Vous pouvez modifier le type de couche à tout moment lors de la configuration du panneau.
- Les commandes des couches vous permettent de renommer, de supprimer et de réorganiser les couches du panneau.
  - Modifier le nom de la couche (icône en forme de crayon) renomme la couche.
  - Trash Bin supprime la couche.
  - Le réordre (six points/poignée de saisie) vous permet de modifier l'ordre des couches. Les données relatives aux couches supérieures apparaîtront au-dessus des données relatives aux couches inférieures. La visualisation met à jour l'ordre des couches au fur et à mesure que vous glissez et déposez afin de simplifier le choix de l'ordre des couches.

Vous pouvez ajouter plusieurs couches de données à un seul panneau de géomarographie afin de créer des visualisations riches et détaillées.

## Emplacement

Geomaps a besoin d'une source de données géographiques. Ces données proviennent d'une requête de base de données, et il existe quatre options de mappage pour vos données.

- Recherche automatiquement les données de localisation. Utilisez cette option lorsque votre requête est basée sur l'un des noms de champs de données suivants.
  - géohash : `geohash`
  - latitude : `latitude, lat`

- longitude : `longitude,lng,lon`
- recherche : `lookup`
- Coords indique que votre requête contient des données de coordonnées. Vous serez invité à sélectionner des champs de données numériques pour la latitude et la longitude dans votre requête de base de données.
- Geohash indique que votre requête contient des données de géohash. Vous serez invité à sélectionner un champ de données sous forme de chaîne pour le géohash dans votre requête de base de données.
- Lookup indique que votre requête contient des données de nom de lieu qui doivent être mappées à une valeur. Vous serez invité à sélectionner le champ de recherche dans votre requête de base de données et dans un répertoire géographique. Le répertoire géographique est le répertoire utilisé pour mapper les données que vous avez demandées à un point géographique.

## Couche de marqueurs

La couche de marqueurs vous permet d'afficher les points de données sous différentes formes de marqueurs, telles que des cercles, des carrés, des triangles, des étoiles, etc.

Les marqueurs disposent de nombreuses options de personnalisation.

- La taille configure la taille des marqueurs. La valeur par défaut est la même pour toutes les tailles de marqueur `Fixed size`, quelles que soient les données ; toutefois, il existe également une option permettant de dimensionner les marqueurs en fonction des données correspondant au champ sélectionné. `Min` et la taille du `Max` marqueur doit être définie de telle sorte que la couche `Marker` puisse être redimensionnée dans cette page.
- Le symbole vous permet de choisir le symbole, l'icône ou le graphique afin de fournir un contexte visuel supplémentaire à vos données. Choisissez parmi les ressources incluses dans Grafana, telles que des symboles simples ou la bibliothèque Unicon. Vous pouvez également spécifier une URL contenant une ressource d'image. L'image doit être un graphique vectoriel évolutif (SVG).
- L'alignement vertical des symboles configure l'alignement vertical du symbole par rapport au point de données. Notez que l'angle de rotation du symbole s'applique d'abord autour du point de données, puis l'alignement vertical est appliqué par rapport à la rotation du symbole.
- L'alignement horizontal des symboles configure l'alignement horizontal du symbole par rapport au point de données. Notez que l'angle de rotation du symbole s'applique d'abord autour du point de données, puis l'alignement horizontal est appliqué par rapport à la rotation du symbole.

- La couleur configure la couleur des marqueurs. La valeur par défaut `Fixed color` définit une couleur spécifique pour tous les marqueurs. Il existe également une option permettant d'avoir des couleurs conditionnelles en fonction des valeurs des points de données du champ sélectionné et du jeu de couleurs défini dans la section Options standard.
- L'opacité du remplissage configure la transparence de chaque marqueur.
- L'angle de rotation configure l'angle de rotation de chaque marqueur. La valeur par défaut est Valeur fixe, ce qui permet à tous les marqueurs de pivoter selon le même angle, quelles que soient les données ; toutefois, il existe également une option permettant de définir la rotation des marqueurs en fonction des données correspondant au champ sélectionné.
- L'étiquette de texte configure une étiquette de texte pour chaque marqueur.
- Afficher la légende vous permet d'activer ou de désactiver la légende des couches.
- Afficher l'infobulle vous permet de basculer entre les infobulles de la couche.

## couche Heatmap

La couche de carte thermique regroupe différents points de données pour visualiser des emplacements présentant différentes densités.



Pour ajouter une couche de carte thermique :

Choisissez dans le menu déroulant sous `Data Layer` et sélectionnez `Heatmap`.

De même `Markers`, des options vous sont proposées pour déterminer les points de données à visualiser et la manière dont vous souhaitez les visualiser.

- Les valeurs de pondération configurent l'intensité des clusters de cartes thermiques. La valeur fixe permet de conserver une valeur de pondération constante sur tous les points de données. Cette

valeur doit être comprise entre 0 et 1. Comme pour les marqueurs, il existe une autre option dans la liste déroulante pour redimensionner automatiquement les valeurs de poids en fonction des valeurs de données.

- Radius configure la taille des clusters de cartes thermiques.
- Le flou configure le niveau de flou sur chaque cluster.
- L'opacité configure l'opacité de chaque cluster.
- Afficher l'infobulle vous permet de basculer entre les infobulles de la couche.

## Couche GeoJSON

La couche GeoJSON vous permet de sélectionner et de charger un fichier GeoJSON statique depuis le système de fichiers.

- L'URL GeoJSON fournit un choix de fichiers GeoJSON fournis avec Grafana.
- Le style par défaut contrôle les styles à appliquer lorsqu'aucune des règles ci-dessus ne correspond.
  - Couleur : configure la couleur du style par défaut
  - L'opacité configure l'opacité par défaut
- Les règles de style appliquent des styles en fonction des propriétés des fonctionnalités
  - La règle vous permet de sélectionner une entité, une condition et une valeur dans le fichier GeoJSON afin de définir une règle. L'icône de la corbeille peut être utilisée pour supprimer la règle actuelle.
  - La couleur configure la couleur du style pour la règle actuelle
  - L'opacité configure le niveau de transparence de la règle actuelle.
- Ajouter une règle de style crée des règles de style supplémentaires.
- Afficher l'infobulle vous permet de basculer entre les infobulles de la couche.

## Couche jour/nuit (Alpha)

La couche Night/Day affiche les régions nocturnes et diurnes en fonction de la plage horaire actuelle.

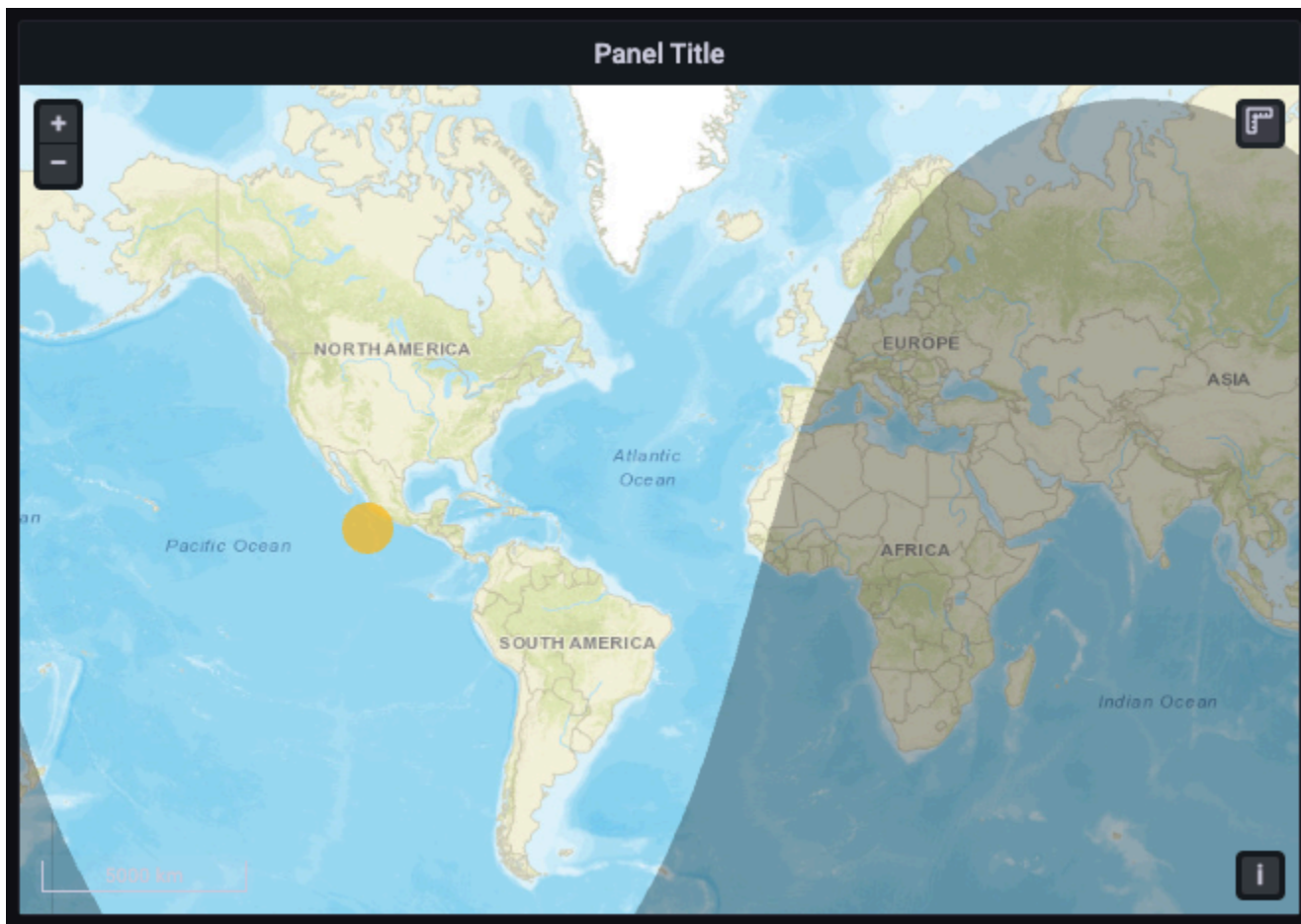

## Options

- Afficher fait basculer la source de temps entre la plage horaire du panneau et la plage horaire.
- La couleur de la région nocturne sélectionne la couleur de la région nocturne.
- Afficher l'icône du soleil fait basculer le soleil.
- Opacité comprise entre 0 (transparent) et 1 (opaque).
- Afficher l'infobulle vous permet de basculer entre les infobulles de la couche.

### Note

Pour plus d'informations, voir [Extensions pour OpenLayers - DayNight](#).

## Couche d'itinéraires (aperçu)

La couche Route affiche les points de données sous forme d'itinéraire.



**Note**

La couche Route est actuellement en version préliminaire publique. Grafana Labs offre un support limité, et des modifications importantes peuvent survenir avant que la fonctionnalité ne soit généralement disponible.

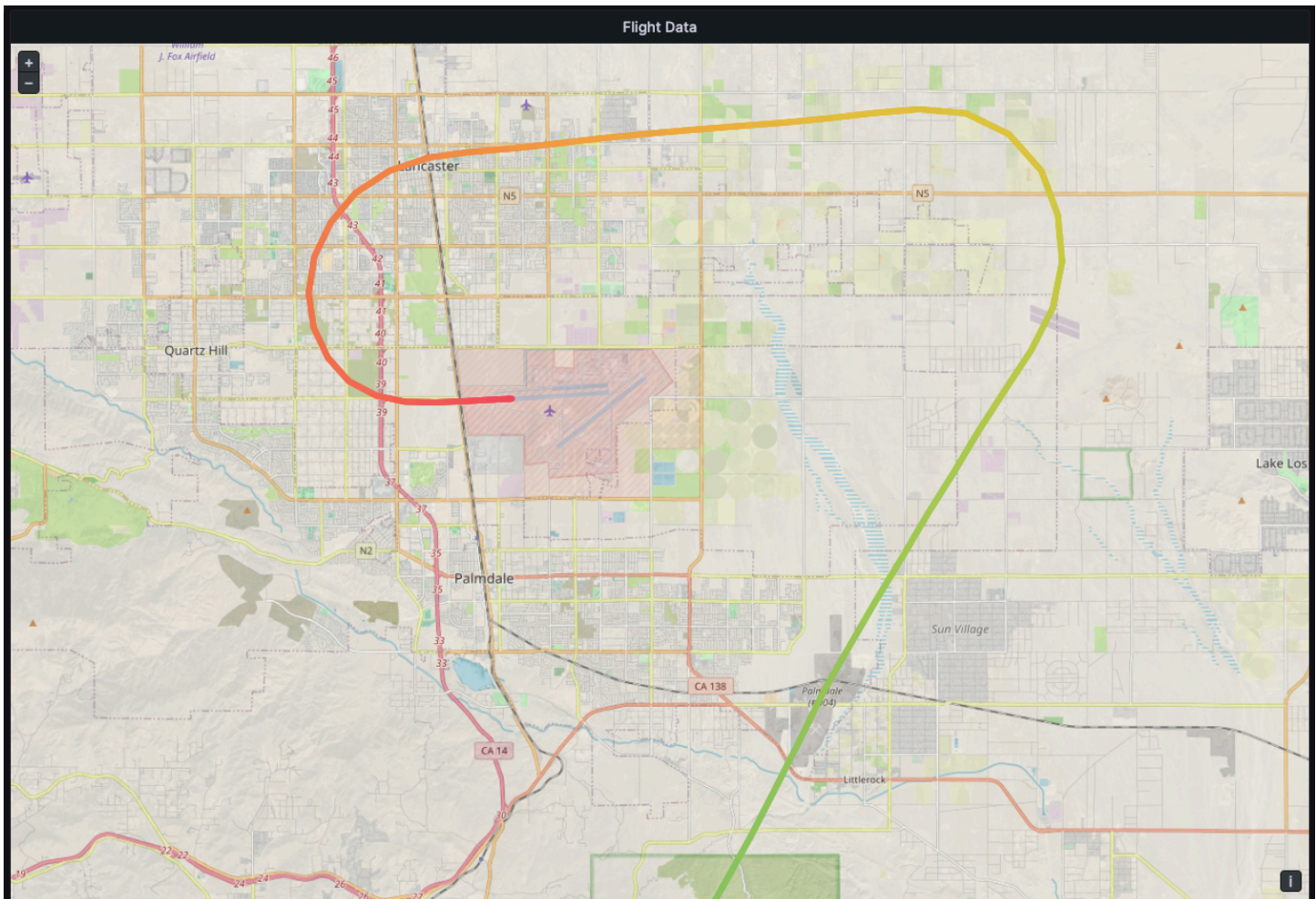
**Options**

- La taille définit l'épaisseur du tracé. Valeur fixe par défaut. Lorsque les données de champ sont sélectionnées, vous pouvez définir la plage minimale et maximale dans laquelle les données de champ peuvent être mises à l'échelle.
- La couleur définit la couleur de l'itinéraire. Réglé sur une couleur fixe par défaut, vous pouvez également lier la couleur aux données du champ.
- L'opacité de remplissage configure l'opacité de l'itinéraire.

- L'étiquette de texte configure une étiquette de texte pour chaque itinéraire.
- Arrow configure le style des flèches à afficher le long de l'itinéraire, dans l'ordre des données.
  - Aucun
  - Vers l'avant
  - Inverser
- Afficher l'infobulle vous permet de basculer entre les infobulles de la couche.

#### Note

Pour plus d'informations, voir [Extensions pour OpenLayers - Flow Line Style](#).

## Couche de photos (aperçu)

La couche Photos affiche une photo à chaque point de données.

#### Note

La couche Photos est actuellement en prévisualisation publique. Grafana Labs offre un support limité, et des modifications importantes peuvent survenir avant que la fonctionnalité ne soit généralement disponible.

## Options

- Le champ source d'image vous permet de sélectionner un champ de chaîne contenant des données d'image sous forme de binaire d'image codé en Base64 (`data:image/png;base64,...`).
- Kind définit le style du cadre autour des images. Choisissez parmi :
  - Square
  - Circle
  - Ancré
  - Folio
- Le recadrage indique si les images sont recadrées pour s'ajuster.
- Shadow fait basculer une ombre encadrée située derrière les images.

- La bordure définit la taille de la bordure autour des images.
- La couleur des bordures définit la couleur des bordures autour des images.
- Le rayon définit la taille globale des images en pixels.
- Afficher l'infobulle vous permet de basculer entre les infobulles de la couche.

#### Note

Pour plus d'informations, voir [Extensions pour OpenLayers - Image Photo Style](#).

## Couche réseau (aperçu)

La couche réseau affiche un graphe de réseau. Ces couches prennent en charge le même format de données que celui pris en charge par la visualisation du graphe de nœuds, avec l'ajout de données géospatiales incluses dans les données des nœuds. Les données géospatiales sont utilisées pour localiser et afficher les nœuds sur la carte.

#### Note

La couche réseau est actuellement en version préliminaire publique. Grafana Labs offre un support limité, et des modifications importantes peuvent survenir avant que la fonctionnalité ne soit généralement disponible.



### Note

La couche réseau est actuellement en version préliminaire publique. Grafana Labs offre un support limité, et des modifications importantes peuvent survenir avant que la fonctionnalité ne soit généralement disponible.

## Options

- La flèche définit la direction de la flèche à afficher pour chaque arête, l'avant signifiant de la source à la cible. Choisissez parmi :
  - Aucun
  - Vers l'avant
  - Inverser
  - Les deux
- Afficher la légende vous permet d'activer ou de désactiver la légende de la couche. La légende ne prend en charge que les données des nœuds.
- Afficher l'infobulle vous permet de basculer entre les infobulles de la couche.

## Styles de nœuds

- La taille configure la taille des nœuds. La valeur par défaut est Taille fixe, ce qui rend toutes les tailles de nœuds identiques, quelles que soient les données ; toutefois, il existe également une option permettant de dimensionner les nœuds en fonction des données correspondant à un champ sélectionné. Les tailles minimale et maximale des nœuds doivent être définies de manière à ce que les nœuds puissent évoluer dans cette plage.
- La couleur configure la couleur des nœuds. La valeur par défaut est Couleur fixe, qui définit une couleur spécifique pour tous les nœuds. Il existe également une option permettant d'avoir des couleurs conditionnelles en fonction des valeurs des points de données du champ sélectionné et du jeu de couleurs défini dans la section Options standard.
- Le symbole vous permet de choisir le symbole, l'icône ou le graphique afin de fournir un contexte visuel supplémentaire à vos données. Choisissez parmi les ressources incluses dans Grafana, telles que des symboles simples ou la bibliothèque Unicon. Vous pouvez également spécifier une URL contenant une ressource d'image. L'image doit être un graphique vectoriel évolutif (SVG).
- L'opacité de remplissage configure la transparence de chaque nœud.
- L'angle de rotation configure l'angle de rotation de chaque nœud. La valeur par défaut est une valeur fixe, qui fait pivoter tous les nœuds selon le même angle, quelles que soient les données ; toutefois, il existe également une option permettant de définir la rotation des nœuds en fonction des données correspondant à un champ sélectionné.
- L'étiquette de texte configure une étiquette de texte pour chaque nœud.

## Styles de bord

- La taille configure la largeur de ligne des arêtes. La valeur par défaut est Taille fixe, ce qui rend toutes les largeurs de ligne de bord identiques quelles que soient les données ; toutefois, il existe également une option permettant de dimensionner les arêtes en fonction des données correspondant au champ sélectionné. Les tailles minimale et maximale des arêtes doivent être définies de telle sorte que les arêtes puissent être redimensionnées dans cette plage.
- La couleur configure la couleur des bords. La valeur par défaut est Couleur fixe, qui définit une couleur spécifique pour tous les bords. Il existe également une option permettant d'avoir des couleurs conditionnelles en fonction des valeurs des points de données du champ sélectionné et du jeu de couleurs défini dans la section Options standard.
- L'opacité du remplissage configure la transparence de chaque arête.
- L'étiquette de texte configure une étiquette de texte pour chaque bord.

## couche CARTO

Les couches CARTO ne sont pas prises en charge dans Amazon Managed Grafana.

## couche de tuiles XYZ

Les couches de tuiles XYZ ne sont pas prises en charge dans Amazon Managed Grafana.

## Couche Open Street Map

Les couches Open Street Map (autres que la carte basée par défaut) ne sont pas prises en charge dans Amazon Managed Grafana.

## couche ArcGIS

Les couches ArcGIS ne sont pas prises en charge dans Amazon Managed Grafana.

## Contrôles cartographiques

La section des contrôles cartographiques contient diverses options pour les informations cartographiques et les superpositions d'outils.

### Zoom

Options pour les commandes de zoom.

#### Afficher le contrôle du zoom

Affiche les commandes de zoom dans le coin supérieur gauche.

#### Zoom avec molette de souris

S'active ou se désactive à l'aide de la molette de la souris pour zoomer ou dézoomer.

#### Afficher l'attribution

Affiche l'attribution des couches de fond de carte sur la carte.

#### Afficher l'échelle

Affiche les informations relatives à l'échelle dans le coin inférieur gauche.

**Note**

Affiche les unités en [m]/[km].

## Afficher les outils de mesure

Affiche les outils de mesure dans le coin supérieur droit. Les mesures apparaissent uniquement lorsque cette commande est ouverte.

- Cliquez pour commencer à mesurer
- Continuez à cliquer pour poursuivre la mesure
- Double-cliquez pour terminer la mesure

**Note**

Lorsque vous modifiez le type ou les unités de mesure, la mesure précédente est supprimée de la carte.

Si le contrôle est fermé puis rouvert, la mesure la plus récente est affichée.

Une mesure peut être modifiée en cliquant dessus et en la faisant glisser.

## Longueur

Obtenez la longueur sphérique d'une géométrie. Cette longueur est la somme des distances entre les grands cercles entre les coordonnées. Pour les géométries en plusieurs parties, la longueur est la somme de la longueur de chaque pièce. Les géométries sont supposées être dans « EPSG:3857 ».

Vous pouvez choisir les unités suivantes pour les mesures de longueur :

- Métrique (m/km)
- Pieds (pieds)
- Miles (miles)
- Miles nautiques (nmi)

## Area

Obtenez la zone sphérique d'une géométrie. Cette zone est calculée en supposant que les arêtes des polygones sont des segments de grands cercles sur une sphère. Les géométries sont supposées être dans « EPSG:3857 ».

Vous pouvez choisir les unités suivantes pour les mesures de surface :

- Mètres carrés (m<sup>2</sup>)
- Kilomètres carrés (km<sup>2</sup>)
- Pieds carrés (ft<sup>2</sup>)
- Miles carrés (mi<sup>2</sup>)
- Hectares (acres)
- Hectare (ha)

### Afficher le débogage

Affiche les informations de débogage dans le coin supérieur droit de la carte. Cela peut être utile pour le débogage ou la validation d'une source de données.

- Zoom affiche le niveau de zoom actuel de la carte.
- Le centre affiche la longitude et la latitude actuelles du centre de la carte.

### Info-bulle

- Aucune n'affiche les infobulles uniquement lorsque l'utilisateur clique sur un point de données.
- Details affiche des infobulles lorsqu'un pointeur passe au-dessus d'un point de données.

### Heatmap

 Cette rubrique de documentation est conçue pour les espaces de travail Grafana qui prennent en charge la version 10.x de Grafana.  
Pour les espaces de travail Grafana compatibles avec la version 9.x de Grafana, voir [Travailler dans la version 9 de Grafana](#)  
Pour les espaces de travail Grafana compatibles avec la version 8.x de Grafana, voir [Travailler dans la version 8 de Grafana](#)



La visualisation du panneau Heatmap vous permet de visualiser les histogrammes au fil du temps. Pour plus d'informations sur les histogrammes, reportez-vous à [Présentation des histogrammes et des cartes thermiques](#).

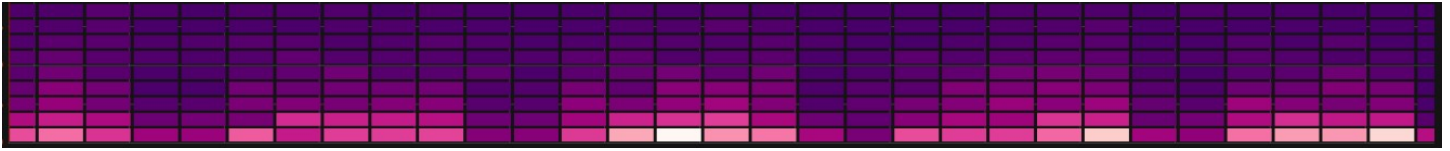

### Calculer à partir des données

Ce paramètre détermine si les données sont déjà une carte thermique calculée (à partir de la source/du transformateur de données) ou si elles doivent être calculées dans le panneau.

### Seau X

Ce paramètre détermine la façon dont l'axe X est divisé en compartiments. Vous pouvez spécifier un intervalle de temps dans la saisie Taille. Par exemple, une plage de temps de 1h fait que les cellules ont une largeur d'une heure sur l'axe X.

### Seau en Y

Ce paramètre détermine la façon dont l'axe Y est divisé en compartiments.

### Balance à godets Y

Sélectionnez l'une des échelles de valeurs de l'axe Y suivantes :

- linear — Échelle linéaire.
- log (base 2) — Échelle logarithmique en base 2.
- log (base 10) — Échelle logarithmique en base 10.
- symlog — Échelle Symlog.

### Axes Y

Définit le mode d'affichage de l'axe Y

### Placement

- Gauche — Sur la gauche
- Droite — Sur la droite
- Masqué — Masqué

## Unité

### Configuration de l'unité

#### Décimales

Ce paramètre détermine la configuration décimale.

#### Valeur min/max

Ce paramètre permet de configurer la plage d'axes.

#### Inverser

Lorsque cette option est sélectionnée, l'axe apparaît dans l'ordre inverse.

#### Afficher plusieurs axes Y

Dans certains cas, vous souhaitez peut-être afficher plusieurs axes Y. Par exemple, si vous disposez d'un jeu de données indiquant à la fois la température et l'humidité au fil du temps, vous souhaitez peut-être afficher deux axes Y avec des unités différentes pour ces deux séries.

Vous pouvez le faire en [ajoutant des remplacements de champs](#). Suivez les étapes autant de fois que nécessaire pour ajouter autant d'axes Y que nécessaire.

## Couleurs

Le spectre de couleurs contrôle le mappage entre le nombre de valeurs (dans chaque compartiment) et la couleur attribuée à chaque compartiment. La couleur la plus à gauche du spectre représente le nombre minimum et la couleur située le plus à droite représente le nombre maximum. Certaines combinaisons de couleurs sont automatiquement inversées lorsque vous utilisez le thème de la lumière.

Vous pouvez également définir le mode couleur sur Opacité. Dans ce cas, la couleur ne changera pas, mais le degré d'opacité changera en fonction du nombre de compartiments

- Mode
  - Schéma — Valeur du compartiment représentée par la couleur de la cellule.
    - Schéma : si le mode est Schéma, sélectionnez un jeu de couleurs.
  - opacité — Valeur du compartiment représentée par l'opacité de la cellule. Cellule opaque signifie valeur maximale.
  - Couleur — Couleur de base de la cellule.

- **Échelle** : échelle permettant de mapper les valeurs des compartiments à l'opacité.
  - **linear** — Échelle linéaire. La valeur du compartiment correspond linéairement à l'opacité.
  - **sqrt** — Échelle de puissance. L'opacité de la cellule est calculée comme  $value^k$  suit : où se  $k$  trouve une valeur d'exposant configurée. Si l'exposant est inférieur à 1, vous obtiendrez une échelle logarithmique. Si l'exposant est supérieur à 1, vous obtiendrez une échelle exponentielle. Dans ce cas, l'échelle sera la même que l'échelle linéaire.
- **Exposant** : valeur de l'exposant, supérieure à 0.

## Couleur de début/fin à partir de la valeur

Par défaut, Grafana calcule les couleurs des cellules en fonction des valeurs minimales et maximales des compartiments. Avec Min et Max, vous pouvez remplacer ces valeurs. Considérez une valeur de compartiment comme un axe Z et Min et Max comme Z-Min et Z-Max, respectivement.

- **Début** : valeur minimale utilisée pour le calcul de la couleur des cellules. Si la valeur du compartiment est inférieure à Min, elle est mappée à la couleur « minimale ». La valeur minimale de la série est la valeur par défaut.
- **Fin** : valeur maximale utilisée pour le calcul de la couleur des cellules. Si la valeur du compartiment est supérieure à Max, elle est mappée sur la couleur « maximale ». La valeur maximale de la série est la valeur par défaut.

## Écran cellulaire

Utilisez ces paramètres pour affiner votre visualisation.

## Options d'affichage supplémentaires

### Info-bulle

- **Afficher l'infobulle** : affiche l'infobulle d'outil de la carte thermique.
- **Afficher l'histogramme** : affiche un histogramme de l'axe Y dans l'infobulle. Un histogramme représente la distribution des valeurs des compartiments pour un horodatage spécifique.
- **Afficher l'échelle de couleurs** : affiche une échelle de couleurs dans l'infobulle. L'échelle de couleurs représente le mappage entre la valeur du compartiment et la couleur.

## Légende

Choisissez si vous souhaitez afficher la légende de la carte thermique sur la visualisation.

## Exemplaires

Définissez la couleur utilisée pour afficher les données exemplaires.

## Histogramme

**⚠** Cette rubrique de documentation est conçue pour les espaces de travail Grafana compatibles avec la version 10.x de Grafana.

Pour les espaces de travail Grafana compatibles avec la version 9.x de Grafana, voir.

[Travailler dans la version 9 de Grafana](#)

Pour les espaces de travail Grafana compatibles avec la version 8.x de Grafana, voir.

[Travailler dans la version 8 de Grafana](#)

La visualisation par histogramme calcule la distribution des valeurs et les présente sous forme de graphique à barres. L'axe Y et la hauteur de chaque barre représentent le nombre de valeurs comprises dans chaque fourchette, tandis que l'axe X représente la plage de valeurs.



## Formats pris en charge

La visualisation par histogramme prend en charge les séries chronologiques et les résultats de tout tableau comportant un ou plusieurs champs numériques.

## Options d'affichage

Utilisez ces options pour affiner vos visualisations.

### Taille du seau

La taille des seaux. Laissez ce champ vide pour le dimensionnement automatique du godet (~ 10 % de la gamme complète).

### Déport du godet

Si le premier bucket ne doit pas commencer à zéro. Un décalage différent de zéro décale la fenêtre d'agrégation. Par exemple, des compartiments de 5 tailles de 0 à 5, 5 à 10, 10 à 15 avec un décalage de 0 par défaut deviendraient des compartiments de 2 à 7, 7 à 12, 12 à 17 avec un décalage de 2 ; dans ce cas, des décalages de 0, 5 ou 10 ne serviraient en fait à rien. Généralement, cette option est utilisée avec une taille de compartiment définie de manière explicite plutôt qu'automatiquement. Pour que ce paramètre soit appliqué, le montant du décalage doit être supérieur à 0 et inférieur à la taille du compartiment ; les valeurs situées en dehors de cette plage auront le même effet que les valeurs comprises dans cette plage.

### Série Combine

Cela fusionnera toutes les séries et tous les champs dans un histogramme combiné.

### Largeur de ligne

Contrôle la largeur de ligne des barres.

### Opacité du remplissage

Contrôle l'opacité de remplissage des barres.

### Mode dégradé

Définissez le mode de remplissage du dégradé. Le dégradé de remplissage est basé sur la couleur de la ligne. Pour modifier la couleur, utilisez l'option de champ du jeu de couleurs standard. L'apparence du dégradé est influencée par le paramètre d'opacité du remplissage.

- **Aucun** — Aucun remplissage en dégradé, il s'agit du paramètre par défaut.
- **Opacité** — La transparence du dégradé est calculée en fonction des valeurs de l'axe Y. L'opacité du remplissage augmente avec les valeurs de l'axe Y.
- **Teinte** — Le dégradé de couleur est généré en fonction de la teinte de la couleur de la ligne.

## Options de légende

Lorsque l'option de légende est activée, elle peut afficher les mappages de valeurs ou les crochets de seuil. Pour afficher les mappages de valeurs dans la légende, il est important que l'option Jeu de couleurs des options standard soit définie sur Couleur unique ou Palette classique. Pour voir les parenthèses de seuil dans la légende, définissez le schéma de couleurs sur From threshold. Pour plus d'informations sur la légende, voir [Configurer une légende](#).

## Mode légende

Utilisez ces paramètres pour définir le mode d'affichage de la légende dans votre visualisation.

- **Liste** — Affiche la légende sous forme de liste. Il s'agit du mode d'affichage par défaut de la légende.
- **Tableau** : affiche la légende sous forme de tableau.
- **Masqué** : masque la légende.

## Placement des légendes

Choisissez où placer la légende.

- **En bas** — Sous le graphique.
- **Droite** : à droite du graphique.

## Valeurs de légende

Choisissez les calculs standard à afficher dans la légende. Tu peux en avoir plusieurs. Pour plus d'informations, consultez [Types de calculs](#).

## Calculs de légendes

Choisissez les calculs à afficher dans la légende. Vous pouvez en sélectionner plusieurs.

## Journaux

 Cette rubrique de documentation est conçue pour les espaces de travail Grafana compatibles avec la version 10.x de Grafana.

Pour les espaces de travail Grafana compatibles avec la version 9.x de Grafana, voir.

[Travailler dans la version 9 de Grafana](#)

Pour les espaces de travail Grafana compatibles avec la version 8.x de Grafana, voir.

[Travailler dans la version 8 de Grafana](#)

La visualisation du panneau des journaux montre les lignes de journal issues de sources de données qui prennent en charge les journaux, telles qu'Elastic, Influx et Loki. Généralement, vous utilisez ce panneau à côté d'un panneau graphique pour afficher le résultat du journal d'un processus associé.

Le panneau des journaux affiche le résultat des requêtes saisies dans l'onglet Requête. Les résultats de plusieurs requêtes sont fusionnés et triés par ordre chronologique. Vous pouvez faire défiler le panneau si la source de données renvoie plus de lignes que ce qui peut être affiché.

Pour limiter le nombre de lignes affichées, vous pouvez utiliser le paramètre Nombre maximal de points de données dans les options de requête. Si elle n'est pas définie, la source de données applique généralement une limite par défaut.

### Niveau de journalisation

Pour les journaux pour lesquels une étiquette de niveau est spécifiée, nous utilisons la valeur de l'étiquette pour déterminer le niveau de journalisation et actualiser la couleur en conséquence. Si aucune étiquette de niveau n'est spécifiée pour le journal, nous essayons de déterminer si son contenu correspond à l'une des expressions prises en charge (voir ci-dessous pour plus d'informations). Le niveau de journalisation est toujours déterminé par la première correspondance. Si Grafana n'est pas en mesure de déterminer un niveau de journalisation, celui-ci sera visualisé avec un niveau de journalisation inconnu. Pour plus d'informations, consultez [Niveau de journalisation](#).

### Détails du journal

Chaque ligne de journal possède une zone extensible avec ses étiquettes et ses champs détectés, pour une interaction plus robuste. Chaque champ ou étiquette possède une icône de statistiques pour afficher les statistiques relatives à tous les journaux affichés.

## Liaisons de données

En utilisant des liens de données, vous pouvez transformer n'importe quelle partie d'un message de journal en lien interne ou externe. Le lien créé est visible sous forme de bouton dans la section Liens de la vue des détails du journal.

## Options d'affichage

Utilisez les paramètres suivants pour affiner votre visualisation :

- **Heure** : affiche ou masque la colonne horaire. Il s'agit de l'horodatage associé à la ligne de journal tel qu'indiqué par la source de données.
- **Étiquettes uniques** : affiche ou masque la colonne des étiquettes uniques, qui affiche uniquement les étiquettes non courantes.
- **Étiquettes communes** : affiche ou masque les étiquettes communes
- **Lignes d'enroulement** — Activez l'enroulement de lignes.
- **Prettify JSON** — Définissez ce paramètre sur `true` pour afficher joliment tous les journaux JSON. Ce paramètre n'affecte pas les journaux dans un format autre que JSON.
- **Activer les détails du journal** — Activez cette option pour afficher l'affichage des détails du journal pour chaque ligne du journal. Le paramètre par défaut est `true`.
- **Ordre** : affiche les résultats par ordre chronologique décroissant ou croissant. La valeur par défaut est `Décroissant`, les journaux les plus récents étant affichés en premier. Réglez sur `Ascending` pour afficher les lignes de journal les plus anciennes en premier.

## Actualités

 Cette rubrique de documentation est conçue pour les espaces de travail Grafana qui prennent en charge la version 10.x de Grafana.  
Pour les espaces de travail Grafana compatibles avec la version 9.x de Grafana, voir [Travailler dans la version 9 de Grafana](#)  
Pour les espaces de travail Grafana compatibles avec la version 8.x de Grafana, voir [Travailler dans la version 8 de Grafana](#)

La visualisation des actualités affiche un flux RSS. Par défaut, il affiche les articles du blog de Grafana Labs, et les utilisateurs peuvent modifier cela en saisissant une autre URL de flux RSS.



Entrez l'URL d'un flux RSS dans la section Affichage. Ce type de visualisation n'accepte aucune autre requête, et les utilisateurs ne doivent pas s'attendre à pouvoir filtrer ou interroger les données du flux RSS de quelque manière que ce soit à l'aide de cette visualisation.

#### Note

Les flux RSS sont chargés par le front-end de Grafana sans proxy. Par conséquent, seuls les flux RSS configurés avec les [en-têtes CORS appropriés seront chargés](#). Si le flux RSS que vous essayez d'afficher ne se charge pas, pensez à le réhéberger ou à créer votre propre proxy.

## Graphe de nœuds

 Cette rubrique de documentation est conçue pour les espaces de travail Grafana qui prennent en charge la version 10.x de Grafana.  
Pour les espaces de travail Grafana compatibles avec la version 9.x de Grafana, voir. [Travailler dans la version 9 de Grafana](#)  
Pour les espaces de travail Grafana compatibles avec la version 8.x de Grafana, voir. [Travailler dans la version 8 de Grafana](#)

Les graphes de nœuds peuvent visualiser des graphes orientés ou des réseaux. Ils utilisent une disposition de force dirigée pour positionner efficacement les nœuds, afin de faciliter l'affichage de cartes d'infrastructure complexes, de hiérarchies ou de diagrammes d'exécution.

## Exigences relatives aux données

Un graphe de nœuds nécessite une forme spécifique des données pour pouvoir afficher ses nœuds et ses arêtes. Ce graphique ne permet pas de visualiser toutes les sources de données ou requêtes. Si vous souhaitez l'utiliser en tant que développeur de sources de données, consultez la section sur l'API de données.

Un graphe de nœuds est composé de nœuds et d'arêtes.

- Un nœud est affiché sous forme de cercle. Un nœud peut représenter une application, un service ou tout autre élément pertinent du point de vue de l'application.

- Une arête est affichée sous la forme d'une ligne reliant deux nœuds. La connexion peut être une demande, une opération ou une autre relation entre les deux nœuds.

Les nœuds et les arêtes peuvent être associés à des métadonnées ou à des statistiques. La source de données définit les informations et les valeurs affichées, de sorte que les différentes sources de données peuvent afficher différents types de valeurs ou ne pas en afficher certaines.

## Nœuds

Habituellement, les nœuds affichent deux valeurs statistiques à l'intérieur du nœud et deux identifiants juste en dessous du nœud, généralement le nom et le type. Les nœuds peuvent également afficher un autre ensemble de valeurs sous la forme d'un cercle de couleur autour du nœud, avec des sections de couleurs différentes représentant différentes valeurs dont le total doit être égal à 1. Par exemple, le pourcentage d'erreurs peut être représenté par la partie rouge du cercle.

Des détails supplémentaires peuvent être affichés dans un menu contextuel, qui s'affiche lorsque vous choisissez le nœud. Il peut également y avoir des liens supplémentaires dans le menu contextuel qui peuvent cibler d'autres parties de l'espace de travail Grafana ou n'importe quel lien externe.

### Note

Le graphe de nœuds ne peut afficher que 1 500 nœuds. Si cette limite est franchie, un avertissement est visible dans le coin supérieur droit et certains nœuds seront masqués. Vous pouvez développer les parties cachées du graphique en cliquant sur les marqueurs Nœuds cachés dans le graphique.

## Edges

Les arêtes peuvent également afficher des statistiques lorsque vous survolez les arêtes. Comme pour les nœuds, vous pouvez ouvrir un menu contextuel contenant des informations et des liens supplémentaires en choisissant le bord.

La première source de données prenant en charge cette visualisation est la source de AWS X-Ray données de sa fonctionnalité de carte de service. Pour plus d'informations, consultez [Se connecter à une source AWS X-Ray de données](#).

## Navigation dans le graphe de nœuds

### Casserole

Vous pouvez vous déplacer dans le graphe de nœuds en choisissant l'extérieur d'un nœud ou d'une arête et en faisant glisser le pointeur.

### Zoomer ou dézoomer

Vous pouvez zoomer à l'aide des boutons situés dans le coin supérieur gauche du graphe de nœuds, ou à l'aide de la molette de la souris ou d'une autre saisie de défilement avec la touche `Ctrl` (ou `Cmd`).

### Explorez les nœuds cachés

Le nombre de nœuds affichés à un moment donné est limité afin de maintenir des performances raisonnables. Les nœuds situés en dehors de cette limite sont cachés derrière des marqueurs sélectionnables qui indiquent un nombre approximatif de nœuds cachés connectés à cette arête. Vous pouvez choisir le marqueur pour développer le graphique autour de ce nœud.

### Vue de la grille

Vous pouvez passer à la vue en grille pour avoir une meilleure vue d'ensemble des nœuds les plus intéressants du graphique. La vue en grille montre les nœuds dans une grille sans arêtes et peut être triée en fonction des statistiques affichées à l'intérieur du nœud ou des statistiques représentées par la bordure colorée des nœuds.

Pour trier les nœuds, choisissez les statistiques dans la légende. Le marqueur situé à côté du nom de la statistique (`#ou#`) indique la statistique actuellement utilisée pour le tri et la direction du tri.

Choisissez un nœud, puis sélectionnez l'option `Afficher` dans le graphique pour revenir à la mise en page graphique en mettant l'accent sur le nœud sélectionné, afin de l'afficher dans le contexte du graphique complet.

### API de données

Cette visualisation nécessite une forme spécifique des données à renvoyer depuis la source de données afin de les afficher correctement.

Node Graph nécessite au minimum un bloc de données décrivant les arêtes du graphe. Par défaut, le graphe de nœuds calcule les nœuds et toutes les statistiques en fonction de cette trame de données. Facultativement, une deuxième trame de données décrivant les nœuds peut être envoyée au cas où

il serait nécessaire d'afficher davantage de métadonnées spécifiques aux nœuds. Vous devez définir `frame.meta.preferredVisualisationType = 'nodeGraph'` les deux blocs de données ou les nommer `nodes` et `edges` respectivement le rendu du graphe de nœuds.

### Données d'arêtes issues de la structure

Champs obligatoires :

Nom de champ	Type	Description
id	chaîne	Identifiant unique de l'arête.
source	chaîne	ID du nœud source.
cible	chaîne	Identifiant de la cible.

Champs facultatifs :

Nom de champ	Type	Description
mainstat	chaîne/numéro	Première statistique affichée dans la superposition lorsque vous survolez le bord. Il peut s'agir d'une chaîne indiquant la valeur telle quelle ou d'un nombre. S'il s'agit d'un nombre, toute unité associée à ce champ est également affichée.
stat secondaire	chaîne/numéro	Identique à MainStat, mais affiché juste en dessous.
détail__*	chaîne/numéro	Tout champ préfixé par <code>détail__</code> sera affiché dans l'en-tête du menu contextuel lorsque vous cliquez sur le bord. <code>config.di</code>

Nom de champ	Type	Description
		<code>sp1ayName</code> À utiliser pour une étiquette plus lisible par l'homme.

Données des nœuds issues de la structure

Champs obligatoires :

Nom de champ	Type	Description
<code>id</code>	chaîne	Identifiant unique du nœud. Cet identifiant est référencé par arête dans ses champs source et cible.

Champs facultatifs :

Nom de champ	Type	Description
<code>title</code>	chaîne	Nom du nœud visible juste en dessous du nœud.
<code>subtitle</code>	chaîne	Identifiant supplémentaire, nom, type ou autre identifiant indiqué sous le titre.
<code>mainstat</code>	chaîne/numéro	Première statistique affichée à l'intérieur du nœud lui-même. Il peut s'agir d'une chaîne indiquant la valeur telle quelle ou d'un nombre. S'il s'agit d'un nombre, toute unité associée à ce champ est également affichée.

Nom de champ	Type	Description
stat secondaire	chaîne/numéro	Identique à MainStat, mais affiché en dessous à l'intérieur du nœud.
arc__*	nombre	Tout champ préfixé par un arc__ sera utilisé pour créer le cercle de couleur autour du nœud. La somme de toutes les valeurs de ces champs doit être égale à 1. Vous pouvez spécifier la couleur en utilisant <code>config.color.fixed Color</code> .
détail__*	chaîne/numéro	Tout champ préfixé par detail__ sera affiché dans l'en-tête du menu contextuel lorsque vous cliquez sur le nœud. À utiliser <code>config.displayName</code> pour une étiquette plus lisible par l'homme.

Nom de champ	Type	Description
color	chaîne/numéro	Peut être utilisé pour spécifier une seule couleur au lieu d'utiliser les <code>arc__</code> champs pour spécifier des sections de couleur. Il peut s'agir d'une chaîne (il doit s'agir d'une chaîne de couleur HTML acceptable) ou d'un nombre, auquel cas le comportement dépend du <code>field.config.color.mode</code> paramètre. Cela peut être utilisé, par exemple, pour créer un dégradé de couleurs contrôlé par une valeur de champ.
icon	chaîne	Nom de l'icône à afficher dans le nœud à la place des statistiques par défaut. Seules les icônes intégrées à Grafana sont autorisées (voir les icônes disponibles <a href="#">ici</a> ).
Rayon du nœud	nombre	Valeur du rayon en pixels. Utilisé pour gérer la taille des nœuds.
surligné	Booléen	Définit si le nœud doit être surligné. Utilisez-le, par exemple, pour représenter un chemin spécifique dans le graphe en surlignant plusieurs nœuds et arêtes. La valeur par défaut est <code>false</code> .

## Graphique à secteurs

**⚠** Cette rubrique de documentation est conçue pour les espaces de travail Grafana compatibles avec la version 10.x de Grafana.

Pour les espaces de travail Grafana compatibles avec la version 9.x de Grafana, voir.

[Travailler dans la version 9 de Grafana](#)

Pour les espaces de travail Grafana compatibles avec la version 8.x de Grafana, voir.

[Travailler dans la version 8 de Grafana](#)

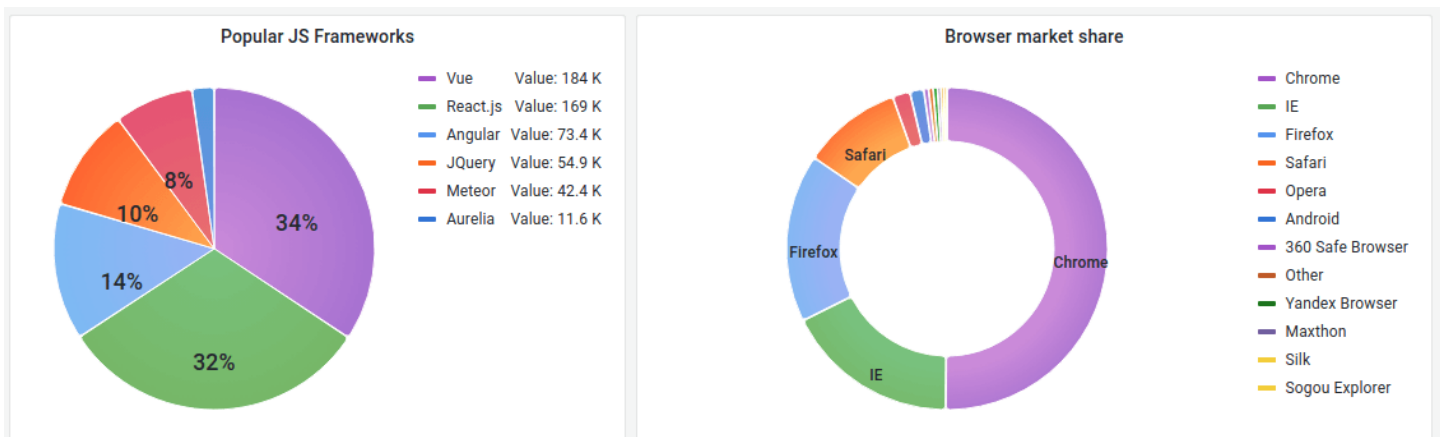

Le graphique circulaire affiche les séries réduites, ou les valeurs d'une série, issues d'une ou de plusieurs requêtes, telles qu'elles sont liées les unes aux autres, sous la forme de tranches de gâteau. La longueur de l'arc, la surface et l'angle central d'une tranche sont tous proportionnels à la valeur des tranches, car ils se rapportent à la somme de toutes les valeurs. Il est préférable d'utiliser ce type de graphique lorsque vous souhaitez comparer rapidement un petit ensemble de valeurs sous une forme esthétique.

### Options de valeur

Utilisez les options suivantes pour affiner la valeur de votre visualisation.

#### Afficher

Choisissez la quantité d'informations à afficher.

- Calculer — Réduit chaque valeur à une valeur unique par série.
- Toutes les valeurs — Affiche toutes les valeurs d'une seule série.



## Calculs

Sélectionnez un calcul pour réduire chaque série lorsque Calculer a été sélectionné. Pour plus d'informations sur les calculs disponibles, reportez-vous à la section [Types de calculs](#).

## Limite

Lorsque vous affichez toutes les valeurs d'une seule série, cela limite le nombre de valeurs affichées.

## Champs

Sélectionnez au moins un champ à afficher dans la visualisation. Le nom de chaque champ est disponible dans la liste, ou vous pouvez sélectionner l'une des options suivantes :

- Champs numériques : tous les champs contenant des valeurs numériques.
- Tous les champs : tous les champs qui ne sont pas supprimés par les transformations.
- Heure : tous les champs contenant des valeurs temporelles.

## Options du graphique à secteurs

Utilisez ces options pour affiner l'apparence de votre visualisation.

## Type de graphique à secteurs

Sélectionnez le style d'affichage du graphique à secteurs. Cela peut être soit :

- Pie — Un diagramme circulaire standard
- Beignet — Un diagramme circulaire percé d'un trou au milieu

## Étiquettes

Sélectionnez les étiquettes à afficher sur le graphique circulaire. Vous pouvez en sélectionner plusieurs.

- Nom — Nom de la série ou du champ.
- Pourcentage — Le pourcentage de l'ensemble.
- Valeur — La valeur numérique brute.

Les étiquettes sont affichées en blanc sur le corps du graphique par défaut. Vous pouvez sélectionner des couleurs de graphique plus foncées pour les rendre plus visibles. Les noms longs ou les chiffres peuvent être coupés.

## Mode infobulle

Lorsque vous passez le curseur sur la visualisation, Grafana peut afficher des infobulles. Choisissez le comportement des infobulles.

- Unique : l'infobulle affiche une seule série, celle que vous survolez dans la visualisation.
- Tout — L'infobulle affiche toutes les séries de la visualisation. Grafana met en évidence la série que vous survolez en gras dans la liste des séries de l'infobulle.
- Masqué : n'affiche pas l'infobulle lorsque vous interagissez avec la visualisation.

Utilisez un override pour masquer des séries individuelles dans l'infobulle.

## Options de légende

Utilisez ces paramètres pour définir le mode d'affichage de la légende dans votre visualisation. Pour plus d'informations sur la légende, reportez-vous à la section [Configurer une légende](#).

## Visibilité des légendes

Utilisez le bouton Visibilité pour afficher ou masquer la légende.

## Mode légende

Définissez le mode d'affichage de la légende.

- Liste — Affiche la légende sous forme de liste. Il s'agit du mode d'affichage par défaut de la légende.
- Tableau : affiche la légende sous forme de tableau.

## Placement des légendes

Choisissez où afficher la légende.

- En bas — Sous le graphique.
- Droite : à droite du graphique.

## Valeurs de légende

Sélectionnez les valeurs à afficher dans la légende. Vous pouvez en sélectionner plusieurs.

- Pourcentage — Le pourcentage de l'ensemble.
- Valeur — La valeur numérique brute.

Pour plus d'informations sur la légende, reportez-vous à la section [Configurer une légende](#).

## Stat

**⚠** Cette rubrique de documentation est conçue pour les espaces de travail Grafana compatibles avec la version 10.x de Grafana.

Pour les espaces de travail Grafana compatibles avec la version 9.x de Grafana, voir.

[Travailler dans la version 9 de Grafana](#)

Pour les espaces de travail Grafana compatibles avec la version 8.x de Grafana, voir.

[Travailler dans la version 8 de Grafana](#)

Les statistiques indiquent une valeur de statistique élevée avec une ligne d'étincelle graphique optionnelle. Vous pouvez contrôler la couleur d'arrière-plan ou la couleur des valeurs à l'aide de seuils ou de dérogations.

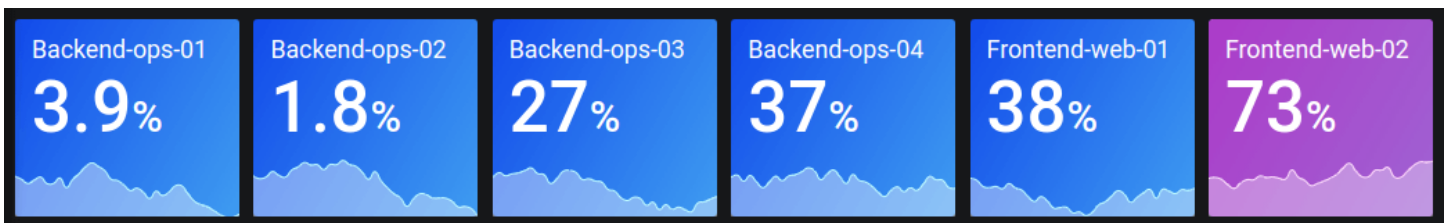

Par défaut, une statistique affiche l'un des éléments suivants :

- Juste la valeur d'une seule série ou d'un seul champ.
- La valeur et le nom de plusieurs séries ou champs.

Vous pouvez utiliser le mode Texte pour contrôler si le texte est affiché ou non.

## Réglage automatique de la disposition

Le panneau ajuste automatiquement la disposition en fonction de la largeur et de la hauteur disponibles dans le tableau de bord. Il masque automatiquement le graphique (sparkline) si le panneau devient trop petit.

### Options de valeur

Utilisez les options suivantes pour affiner la façon dont votre visualisation affiche la valeur :

#### Afficher

Choisissez la manière dont Grafana affiche vos données.

- Calculez

Afficher une valeur calculée en fonction de toutes les lignes.

- Calcul — Sélectionnez une fonction de réduction que Grafana utilisera pour réduire de nombreux champs à une seule valeur. Pour obtenir la liste des calculs disponibles, consultez la section [Calculs standard](#).

- Champs : sélectionnez les champs affichés dans la visualisation.

- Toutes les valeurs

Afficher une statistique distincte pour chaque ligne. Si vous sélectionnez cette option, vous pouvez également limiter le nombre de lignes à afficher.

- Limite : nombre maximal de lignes à afficher. La valeur par défaut est 5 000.

- Champs : sélectionnez les champs affichés dans la visualisation.

### Styles de statistiques

Donnez du style à votre visualisation.

#### Orientation

Choisissez une direction d'empilement.

- Auto — Grafana sélectionne ce qu'il pense être la meilleure orientation.
- Horizontal — Les barres s'étirent horizontalement, de gauche à droite.
- Vertical — Les barres s'étirent verticalement de haut en bas.

## Mode texte

Vous pouvez utiliser l'option Mode texte pour contrôler le texte affiché par la visualisation. Si la valeur n'est pas importante, seuls le nom et la couleur le sont, puis changez le mode Texte en Nom. La valeur sera toujours utilisée pour déterminer la couleur et est affichée dans une infobulle.

- Auto : si les données contiennent plusieurs séries ou champs, indiquez à la fois le nom et la valeur.
- Valeur — Afficher uniquement la valeur, jamais le nom. Le nom est plutôt affiché dans l'infobulle.
- Valeur et nom : affichez toujours la valeur et le nom.
- Nom : affiche le nom au lieu de la valeur. La valeur est affichée dans l'infobulle du pointeur.
- Aucun — Ne rien afficher (vide). Le nom et la valeur sont affichés dans l'infobulle.

## Large mise en page

Définissez si la mise en page large est activée ou non. La mise en page large est activée par défaut.

- Activé — La mise en page large est activée.
- Désactivé — La mise en page large est désactivée.

### Note

Cette option n'est applicable que lorsque le mode texte est défini sur Valeur et nom. Lorsque la mise en page large est activée, la valeur et le nom sont affichés side-by-side avec la valeur sur la droite, si le panneau est suffisamment large. Lorsque la mise en page large est désactivée, la valeur est toujours affichée sous le nom.

## Mode couleur

Sélectionnez un mode couleur.

- Aucune — Aucune couleur n'est appliquée à la valeur.
- Valeur — Applique des couleurs à la valeur et à la zone du graphique.
- Dégradé d'arrière-plan : applique de la couleur à la valeur, à la zone du graphique et à l'arrière-plan, avec un léger dégradé d'arrière-plan.
- Fond uni : applique une couleur à la valeur, à la zone du graphique et à l'arrière-plan, avec une couleur d'arrière-plan unie.

## Mode graphique

Sélectionnez un graphique et un mode Sparkline.

- **Aucun** : masque le graphique et affiche uniquement la valeur.
- **Zone** — Affiche le graphique en aires en dessous de la valeur. Cela nécessite que votre requête renvoie une colonne de temps.

## Alignement du texte

Choisissez un mode d'alignement.

- **Auto** — Si une seule valeur est affichée (pas de répétition), elle est centrée. Si plusieurs séries ou lignes sont affichées, la valeur est alignée à gauche.
- **Centre** — La valeur de la statistique est centrée.

## Afficher le pourcentage de variation

Définissez si le pourcentage de variation est affiché ou non. Par défaut, il n'est pas affiché.

### Note

Cette option n'est pas applicable lorsque le paramètre **Afficher**, sous **Options de valeur**, est défini sur **Toutes les valeurs**.

## Taille du texte

Ajustez la taille du texte de la jauge.

- **Titre** — Entrez une valeur numérique pour la taille du titre de la jauge.
- **Valeur** — Entrez une valeur numérique pour la taille de la valeur de jauge.

## Chronologie de l'État

 Cette rubrique de documentation est conçue pour les espaces de travail Grafana qui prennent en charge la version 10.x de Grafana.

Pour les espaces de travail Grafana compatibles avec la version 9.x de Grafana, voir.

[Travailler dans la version 9 de Grafana](#)

Pour les espaces de travail Grafana compatibles avec la version 8.x de Grafana, voir.

[Travailler dans la version 8 de Grafana](#)

Les chronologies des États montrent les changements d'état discrets au fil du temps. Chaque champ ou série est affiché sous la forme d'une bande horizontale unique. Les régions d'État peuvent être affichées avec ou sans valeurs. Ce panneau fonctionne bien avec les chaînes ou les états booléens, mais peut également être utilisé avec des séries chronologiques. Lorsqu'ils sont utilisés avec des séries chronologiques, les seuils sont utilisés pour transformer les valeurs numériques en régions à états discrets.

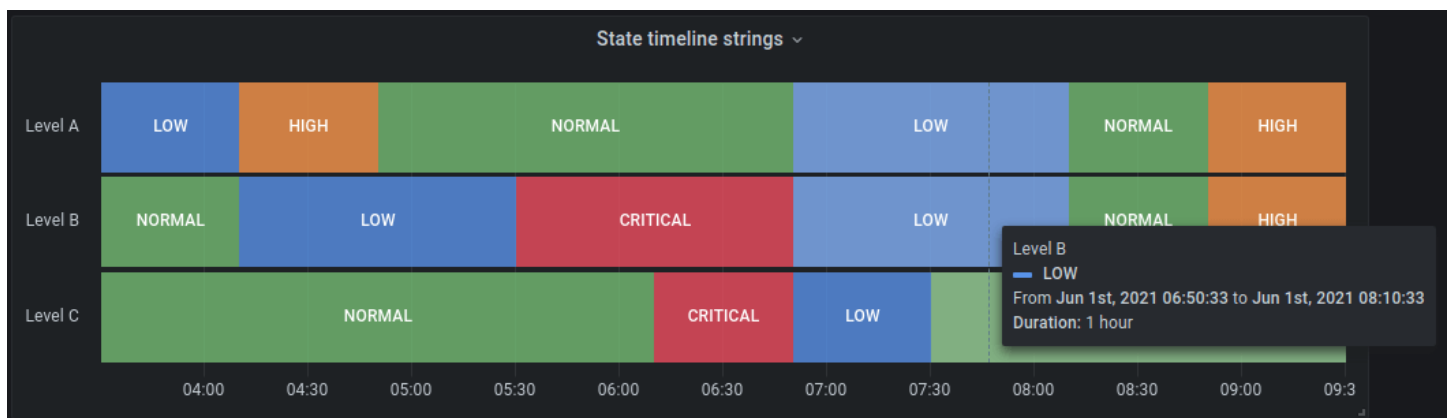

## Options de chronologie de l'État

Utilisez les options suivantes pour affiner vos visualisations :

Fusionner des valeurs consécutives égales

Contrôle si Grafana fusionne des valeurs identiques si elles sont côte à côte.

Afficher les valeurs

Contrôle si les valeurs sont affichées dans les régions de l'État. Auto affichera les valeurs s'il y a suffisamment d'espace.

Aligner les valeurs

Contrôle l'alignement des valeurs dans les régions de l'État.

Hauteur de ligne

Contrôle l'espace entre les lignes. 1 = aucun espace = 0,5 = 50 % d'espace.

Largeur de ligne

Contrôle la largeur de ligne des régions de l'État.

Opacité du remplissage

Contrôle l'opacité des régions de l'État.

Connecter des valeurs nulles

Choisissez la façon dont les valeurs nulles, qui sont des lacunes dans les données, apparaissent sur le graphique. Les valeurs nulles peuvent être connectées pour former une ligne continue ou définies sur un seuil au-dessus duquel les lacunes dans les données ne sont plus connectées.

- Jamais : les points de données des séries chronologiques présentant des lacunes dans les données ne sont jamais connectés.
- Toujours — Les points de données des séries chronologiques présentant des lacunes dans les données sont toujours connectés.
- Seuil — Spécifiez un seuil au-dessus duquel les lacunes dans les données ne sont plus connectées. Cela peut être utile lorsque les espaces connectés dans les données sont d'une taille connue ou se situent dans une plage connue, et que les espaces situés en dehors de cette plage ne doivent plus être connectés.

Déconnecter les valeurs

Choisissez si vous souhaitez définir un seuil au-dessus duquel les valeurs des données doivent être déconnectées.

- Jamais : les points de données des séries chronologiques figurant dans les données ne sont jamais déconnectés.
- Seuil — Spécifiez un seuil au-dessus duquel les valeurs des données sont déconnectées. Cela peut être utile lorsque les valeurs souhaitées dans les données sont d'une taille connue ou se situent dans une plage connue, et que les valeurs situées en dehors de cette plage ne doivent plus être connectées.



## Mappages de valeurs

Pour attribuer des couleurs à des valeurs booléennes ou à des valeurs de chaîne, utilisez [Configurer les mappages de valeurs](#)

## Données de séries chronologiques avec seuils

La visualisation peut également être utilisée avec des données de séries chronologiques. Dans ce cas, les seuils sont utilisés pour transformer les séries chronologiques en régions d'états colorées discrètes.

## Options de légende

Lorsque l'option de légende est activée, elle peut afficher les mappages de valeurs ou les crochets de seuil. Pour afficher les mappages de valeurs dans la légende, il est important que l'option Jeu de couleurs sous Options standard soit définie sur Couleur unique ou Palette classique. Pour voir les parenthèses de seuil dans la légende, définissez le schéma de couleurs sur From threshold.

## Mode légende

Utilisez ces paramètres pour définir le mode d'affichage de la légende dans votre visualisation. Pour plus d'informations sur la légende, reportez-vous à la section [Configurer une légende](#).

- Liste — Affiche la légende sous forme de liste. C'est le mode par défaut.
- Tableau : affiche la légende sous forme de tableau.
- Masqué : masque la légende.

## Placement des légendes

Choisissez l'endroit où vous souhaitez afficher la légende.

- En bas : en dessous du graphique.
- Droite : à droite du graphique.

## Valeurs de légende

Choisissez les [calculs standard](#) à afficher dans la légende. Tu peux en avoir plus d'un.

## Historique des statuts

 Cette rubrique de documentation est conçue pour les espaces de travail Grafana qui prennent en charge la version 10.x de Grafana.  
Pour les espaces de travail Grafana compatibles avec la version 9.x de Grafana, voir [Travailler dans la version 9 de Grafana](#)  
Pour les espaces de travail Grafana compatibles avec la version 8.x de Grafana, voir [Travailler dans la version 8 de Grafana](#)

L'historique des statuts montre les états périodiques au fil du temps. Chaque champ ou série est affiché sous forme de ligne horizontale. Les cases sont affichées et centrées autour de chaque valeur.

### Données prises en charge

L'historique des statuts fonctionne avec des chaînes de caractères, des champs booléens et numériques ou des séries chronologiques. Un champ horaire est obligatoire. Vous pouvez utiliser des mappages de valeurs pour colorer des chaînes ou affecter des valeurs de texte à des plages numériques.

### Options d'affichage

Utilisez ces options pour affiner la visualisation.

#### Afficher les valeurs

Contrôle si les valeurs sont affichées dans les cases de valeurs. Auto affichera les valeurs s'il y a suffisamment d'espace.

#### Largeur de colonne

Contrôle la largeur des cases. 1 = espace maximum et 0 = espace minimum.

#### Largeur de ligne

Contrôle la largeur de ligne des régions de l'État.

#### Opacité du remplissage

Contrôle l'opacité de remplissage des régions de l'État.

## Mappages de valeurs

Pour attribuer des couleurs à des valeurs booléennes ou à des valeurs de chaîne, utilisez. [Configurer les mappages de valeurs](#)

## Données de séries chronologiques avec seuils

Le panneau peut également être utilisé avec des données de séries chronologiques. Dans ce cas, les seuils sont utilisés pour colorer les cases. Vous pouvez également utiliser des modèles de dégradés pour colorer les valeurs.

## Options de légende

Lorsque l'option de légende est activée, elle peut afficher les mappages de valeurs ou les crochets de seuil. Pour afficher les mappages de valeurs dans la légende, il est important que l'option Jeu de couleurs sous Options standard soit définie sur Couleur unique ou Palette classique. Pour voir les parenthèses de seuil dans la légende, définissez le schéma de couleurs sur From threshold.

## Mode légende

Utilisez ces paramètres pour définir le mode d'affichage de la légende dans votre visualisation. Pour plus d'informations sur la légende, reportez-vous à la section [Configurer une légende](#).

- Liste — Affiche la légende sous forme de liste. C'est le mode par défaut.
- Tableau : affiche la légende sous forme de tableau.
- Masqué : masque la légende.

## Placement des légendes

Choisissez l'endroit où vous souhaitez afficher la légende.

- En bas : en dessous du graphique.
- Droite : à droite du graphique.

## Valeurs de légende

Choisissez les [calculs standard](#) à afficher dans la légende. Tu peux en avoir plusieurs.

## Tableau

**⚠** Cette rubrique de documentation est conçue pour les espaces de travail Grafana qui prennent en charge la version 10.x de Grafana.  
 Pour les espaces de travail Grafana compatibles avec la version 9.x de Grafana, voir. [Travailler dans la version 9 de Grafana](#)  
 Pour les espaces de travail Grafana compatibles avec la version 8.x de Grafana, voir. [Travailler dans la version 8 de Grafana](#)

Les tables sont très flexibles et prennent en charge plusieurs modes pour les séries chronologiques et pour les tables, les annotations et les données JSON brutes. Cette visualisation fournit également des options de mise en forme de date, de mise en forme de valeur et de coloration.

Bar gauge cell display mode					
Time	Info	Min	Max ↑		Value
2020-09-15 12:45:11	down	73.6 °	76.5 °		74.0 °
2020-09-15 12:39:56	up	73.1 °	76.5 °		75.1 °
2020-09-15 12:27:41	down	72.9 °	76.5 °		74.2 °
2020-09-15 12:40:11	up	73.2 °	76.6 °		75.2 °
2020-09-15 12:27:26	up	73.9 °	76.6 °		74.2 °
2020-09-15 12:44:56	up	72.9 °	76.6 °		74.2 °
2020-09-15 12:39:26	up	72.7 °	76.6 °		74.7 °
2020-09-15 12:42:41	down	73.1 °	76.7 °		74.4 °
2020-09-15 12:51:41	down	73.0 °	76.7 °		75.4 °
2020-09-15 12:41:56	down fast	74.5 °	76.7 °		74.8 °

### **i** Note

Les annotations et les alertes ne sont pas prises en charge dans les tableaux.

## Colonne de tri

Choisissez un titre de colonne pour faire passer l'ordre de tri par défaut à l'ordre décroissant puis croissant. Chaque fois que vous sélectionnez la colonne, l'ordre de tri passe à l'option suivante du cycle. Vous pouvez trier sur plusieurs colonnes en maintenant la `shift` touche enfoncée lorsque vous sélectionnez des colonnes supplémentaires.

## Options du tableau

### Afficher l'en-tête

Afficher ou masquer les noms des colonnes importées depuis votre source de données.

### Largeur de colonne

Par défaut, Grafana calcule automatiquement la largeur de colonne en fonction de la taille du tableau et de la largeur de colonne minimale. Cette option de champ peut remplacer le paramètre et définir la largeur de toutes les colonnes en pixels.

Par exemple, si vous entrez `100`, toutes les colonnes seront définies sur une largeur de 100 pixels (le changement intervient lorsque vous quittez le champ).

### Largeur de colonne minimale

Par défaut, la largeur minimale de la colonne du tableau est de 150 pixels. Cette option de champ peut remplacer cette valeur par défaut et définira la nouvelle largeur de colonne minimale pour le panneau du tableau en pixels.

Par exemple, si vous définissez le minimum sur `75`, toutes les colonnes seront redimensionnées de manière à ce qu'elles ne soient pas inférieures à 75 pixels de large.

Pour les appareils à petit écran, tels que les smartphones ou les tablettes, vous pouvez réduire la valeur de 150 pixel par défaut pour permettre 50 aux panneaux basés sur des tableaux de s'afficher correctement dans les tableaux de bord.

### Alignement des colonnes

Choisissez comment Grafana doit aligner le contenu des cellules.

- Auto (par défaut)
- Left (Gauche)
- Center
- Right (Droite)

## Type de cellule

Par défaut, Grafana choisit automatiquement les paramètres d'affichage. Vous pouvez annuler les paramètres en choisissant l'une des options suivantes pour définir la valeur par défaut pour tous les champs. Une configuration supplémentaire est disponible pour certains types de cellules.

### Note

Si vous les définissez dans l'onglet Champ, le type s'appliquera à tous les champs, y compris le champ horaire. Vous pouvez les définir dans l'onglet Remplacer pour appliquer la modification à un ou plusieurs champs.

## Texte en couleur

Si des seuils sont définis, le texte du champ est affiché dans la couleur de seuil appropriée.

## Fond de couleur (dégradé ou uni)

Si des seuils sont définis, l'arrière-plan du champ est affiché dans la couleur de seuil appropriée.

## Jauge

Les cellules peuvent être affichées sous forme de jauge graphique, avec différents types de présentation.

- Basique — Le mode de base affiche une jauge simple avec les niveaux de seuil définissant la couleur de la jauge.
- Dégradé — Les niveaux de seuil définissent un dégradé.
- LCD — La jauge est divisée en petites cellules allumées ou éteintes.

En outre, les étiquettes affichées à côté des jauges peuvent être configurées pour être colorées par valeur, correspondre à la couleur du texte du thème ou être masquées.

- Couleur de la valeur
- Couleur du texte
- Caché

## Vue JSON

Affiche la valeur formatée sous forme de code. Si une valeur est un objet, la vue JSON permettant de parcourir l'objet JSON apparaîtra au survol.

## Sparkline

Affiche les valeurs affichées sous forme de sparkline. Nécessite une transformation des données [de séries chronologiques pour tableur](#).

## Inspection de la valeur des cellules

Permet d'inspecter les valeurs à partir des cellules du tableau. La valeur brute est présentée dans une fenêtre modale.

### Note

L'inspection de la valeur des cellules n'est disponible que lorsque le mode d'affichage des cellules est défini sur Auto, Texte en couleur, Couleur d'arrière-plan ou Vue JSON.

## Filtre à colonne

Vous pouvez modifier temporairement le mode d'affichage des données des colonnes. Par exemple, vous pouvez classer les valeurs du plus élevé au plus bas ou masquer des valeurs spécifiques. Pour plus d'informations, voir [Filtrer les colonnes du tableau](#).

## Pagination

Utilisez cette option pour activer ou désactiver la pagination. Il s'agit d'une option frontale qui n'affecte pas les requêtes. Lorsque cette option est activée, le format de page s'adapte automatiquement à la hauteur du tableau.

## Filtrer les colonnes du tableau

Si vous activez le filtre de colonnes, vous pouvez filtrer les options du tableau.

### Pour activer le filtrage des colonnes

1. Dans Grafana, accédez au tableau de bord contenant le tableau contenant les colonnes que vous souhaitez filtrer.
2. Sur le panneau de tableau que vous souhaitez filtrer, ouvrez l'éditeur de panneaux.

3. Choisissez l'onglet Champ.
4. Dans les options du tableau, activez l'option Filtre par colonne.

Une icône de filtre (entonnoir) apparaît à côté du titre de chaque colonne.

### Valeurs des colonnes de filtre

Pour filtrer les valeurs des colonnes, cliquez sur l'icône du filtre (entonnoir) à côté du titre d'une colonne. Grafana affiche les options de filtre pour cette colonne.

Cochez la case à côté des valeurs que vous souhaitez afficher. Entrez du texte dans le champ de recherche en haut pour afficher ces valeurs à l'écran afin de pouvoir les sélectionner plutôt que de faire défiler la page pour les trouver.

Sélectionnez l'un des différents opérateurs pour afficher les valeurs des colonnes :

- Contient — Correspond à un modèle d'expression régulière (opérateur par défaut).
- Expression — Évalue une expression booléenne. Le caractère \$ représente la valeur de colonne dans l'expression (par exemple, \$ >= 10 && \$ <= 12).
- Opérateurs de comparaison — Vous pouvez utiliser les opérateurs de comparaison classiques : = ! =, <, >, <=, >=.

Cochez la case située au-dessus des boutons Ok et Annuler pour ajouter ou supprimer toutes les valeurs affichées dans le filtre.

### Effacer les filtres à colonne

Les colonnes auxquelles des filtres sont appliqués ont un entonnoir bleu affiché à côté du titre.

Pour supprimer le filtre, choisissez l'icône en forme d'entonnoir bleu, puis sélectionnez Effacer le filtre.

### Pied de page du tableau

Vous pouvez utiliser le pied de page du tableau pour afficher les [calculs sur les](#) champs.

Après avoir activé le pied de page du tableau, vous pouvez sélectionner le calcul, puis les champs que vous souhaitez calculer.



Le système applique le calcul à tous les champs numériques si vous ne sélectionnez aucun champ.

## Compter les lignes

Si vous souhaitez afficher le nombre de lignes du jeu de données au lieu du nombre de valeurs dans les champs sélectionnés, sélectionnez le calcul du nombre et activez le calcul du nombre de lignes.

## Texte

-  Cette rubrique de documentation est conçue pour les espaces de travail Grafana qui prennent en charge la version 10.x de Grafana.
- Pour les espaces de travail Grafana compatibles avec la version 9.x de Grafana, voir. [Travailler dans la version 9 de Grafana](#)
- Pour les espaces de travail Grafana compatibles avec la version 8.x de Grafana, voir. [Travailler dans la version 8 de Grafana](#)

Les visualisations de texte vous permettent d'inclure directement du texte ou du code HTML dans vos tableaux de bord. Cela peut être utilisé pour ajouter des informations contextuelles et des descriptions ou pour intégrer du code HTML complexe.

## Mode

Le mode détermine le mode d'affichage du contenu intégré. Il propose les options suivantes :

- Markdown — Cette option met en forme le contenu sous forme de markdown.
- HTML — Ce paramètre affiche le contenu sous forme de code HTML épuré.
- Code — Ce paramètre affiche le contenu dans un éditeur de code en lecture seule. Sélectionnez une langue appropriée pour appliquer un surlignage syntaxique au texte intégré.

## Variables

Les variables du contenu seront étendues pour être affichées.

## Séries chronologiques

-  Cette rubrique de documentation est conçue pour les espaces de travail Grafana qui prennent en charge la version 10.x de Grafana.

Pour les espaces de travail Grafana compatibles avec la version 9.x de Grafana, voir.

[Travailler dans la version 9 de Grafana](#)

Pour les espaces de travail Grafana compatibles avec la version 8.x de Grafana, voir.

[Travailler dans la version 8 de Grafana](#)

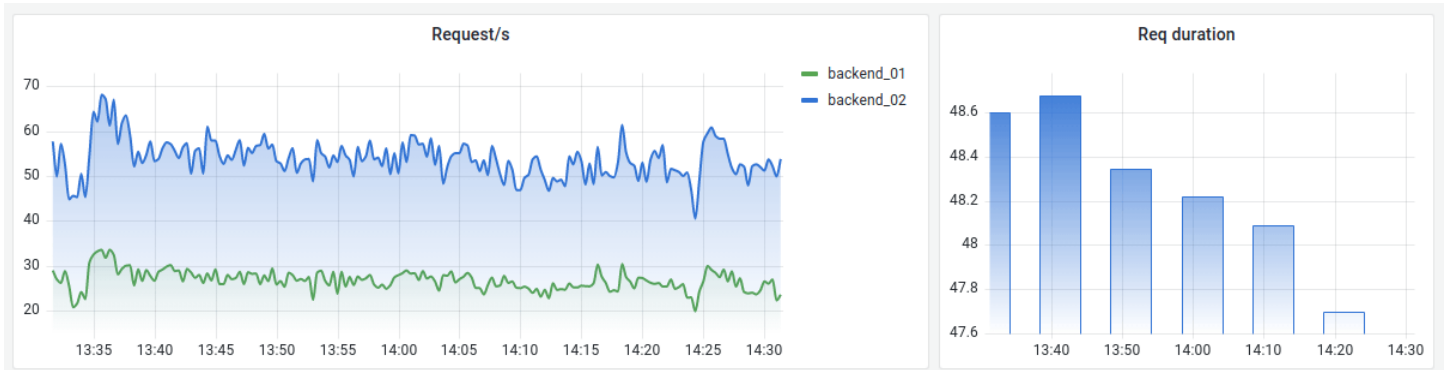

Les visualisations de séries chronologiques constituent le principal moyen par défaut de visualiser les données de séries chronologiques sous forme de graphique. Ils peuvent afficher des séries sous forme de lignes, de points ou de barres. Ils sont suffisamment polyvalents pour afficher presque toutes les séries chronologiques.

#### Note

Vous pouvez migrer les visualisations du panneau Graph vers des visualisations de séries chronologiques. Pour effectuer la migration, dans l'onglet Panneau, sélectionnez Visualisation des séries chronologiques. Grafana transfère tous les paramètres applicables.

## Rubriques

- [Options d'infobulle](#)
- [Options de légende](#)
- [Styles de graphes](#)
- [Options d'axe](#)
- [Options de couleur](#)

## Options d'infobulle

-  Cette rubrique de documentation est conçue pour les espaces de travail Grafana qui prennent en charge la version 10.x de Grafana.  
Pour les espaces de travail Grafana compatibles avec la version 9.x de Grafana, voir. [Travailler dans la version 9 de Grafana](#)  
Pour les espaces de travail Grafana compatibles avec la version 8.x de Grafana, voir. [Travailler dans la version 8 de Grafana](#)

Les options d'infobulle contrôlent la superposition d'informations qui apparaît lorsque vous survolez des points de données dans le graphique.

### Mode infobulle

- Unique — L'infobulle montre n'affiche qu'une seule série, celle que vous survolez.
- Tout — L'infobulle affiche toutes les séries de la visualisation. Grafana met en évidence la série que vous survolez en gras dans la liste des séries de l'infobulle.
- Masqué : n'affiche pas l'infobulle lorsque vous interagissez avec la visualisation.

## Options de légende

-  Cette rubrique de documentation est conçue pour les espaces de travail Grafana qui prennent en charge la version 10.x de Grafana.  
Pour les espaces de travail Grafana compatibles avec la version 9.x de Grafana, voir. [Travailler dans la version 9 de Grafana](#)  
Pour les espaces de travail Grafana compatibles avec la version 8.x de Grafana, voir. [Travailler dans la version 8 de Grafana](#)

Les options de légende contrôlent les noms des séries et les statistiques qui apparaissent sous ou à droite du graphique.

### Mode légende

Utilisez ces paramètres pour définir le mode d'affichage de la légende dans votre visualisation. Pour plus d'informations sur la légende, consultez [Configuration d'une légende](#).

- Liste — Affiche la légende sous forme de liste. Il s'agit du mode d'affichage par défaut d'une légende.
- Tableau : affiche la légende sous forme de tableau.
- Masqué : masque la légende.

### Placement des légendes

Choisissez l'endroit où vous souhaitez afficher la légende.

- En bas : en dessous du graphique.
- Droite : à droite du graphique.

### Valeurs de légende

Choisissez le [calcul des normes](#) à afficher dans la légende. Tu peux en avoir plusieurs.

### Styles de graphes



 Cette rubrique de documentation est conçue pour les espaces de travail Grafana qui prennent en charge la version 10.x de Grafana.  
Pour les espaces de travail Grafana compatibles avec la version 9.x de Grafana, voir. [Travailler dans la version 9 de Grafana](#)  
Pour les espaces de travail Grafana compatibles avec la version 8.x de Grafana, voir. [Travailler dans la version 8 de Grafana](#)

Utilisez cette option pour définir le mode d'affichage des données de vos séries chronologiques. Vous pouvez utiliser des remplacements pour combiner plusieurs styles dans le même graphique.

- Lignes : affiche la série chronologique sous forme de ligne sur un graphique.
- Barres : affichez la série chronologique sous la forme d'une série de barres sur un graphique, une pour chaque point de données.
- Points : affiche la série chronologique sous forme de points sur un graphique, un pour chaque point de données.

## Alignement des barres

Définissez la position de la barre par rapport à un point de données où le point serait dessiné sur le graphique. Comme une barre a une largeur, elle peut être placée avant, après ou centrée sur le point. Les options disponibles pour cette option sont les suivantes :

-  Avant  
— La barre est dessinée avant le point. Le point est placé dans le coin arrière de la barre.
-  Centre  
— La barre est dessinée autour du point. Le point est placé au centre de la barre. Il s'agit de l'option par défaut.
-  Après  
— La barre est dessinée après le point. Le point est placé dans le coin supérieur de la barre.

## Largeur de ligne

La largeur de ligne est un curseur qui contrôle l'épaisseur des lignes de série ou le contour des barres.

## Opacité du remplissage

Définit l'opacité d'une couleur de remplissage. Les remplissages sont utilisés, par exemple, pour montrer la zone située sous la ligne dans un graphique linéaire ou comme couleur des barres dans un graphique à barres.

## Mode dégradé

Le mode dégradé spécifie le remplissage du dégradé, qui est basé sur la couleur de la série. Pour modifier la couleur, utilisez l'option de champ du jeu de couleurs standard. Pour plus d'informations, consultez [Schéma de couleurs](#).

Les options du mode dégradé sont les suivantes :

- Aucun — Aucun remplissage en dégradé. Il s'agit du paramètre par défaut.
- Opacité : gradient d'opacité dans lequel l'opacité du remplissage augmente à mesure que les valeurs de l'axe Y augmentent.
- Teinte : dégradé subtil basé sur la teinte de la couleur de la série.

- Schéma : dégradé de couleurs défini par votre jeu de couleurs. Ce paramètre est utilisé pour la zone de remplissage et la ligne. Pour plus d'informations, consultez [Options de couleur](#).

L'apparence du dégradé est influencée par le paramètre d'opacité du remplissage.

### Afficher les points

Vous pouvez configurer votre visualisation pour ajouter des points à des lignes ou à des barres, à l'aide des options suivantes.

- Auto — Grafana détermine s'il faut afficher les points en fonction de la densité des données. Les points sont affichés lorsque la densité est faible.
- Toujours — Les points sont affichés, quelle que soit la densité des données.
- Jamais — Ne montrez pas de points.

### Taille du point

Définit la taille des points, de 1 à 40 pixels de diamètre.

### Interpolation de lignes

Choisissez la manière dont Grafana interpole la ligne de série.



Les options sont :

- Linéaire — Les points sont reliés par des lignes droites.
- Lisse — Les points sont reliés par des lignes courbes qui facilitent les transitions entre les points.
- Étape précédente — La ligne est affichée sous forme de pas entre les points. Les points sont rendus à la fin de l'étape.
- Étape après — La ligne est affichée sous forme de pas entre les points. Les points sont rendus au début de l'étape.

### Mise en forme des lignes

Définissez le style de la ligne. Pour modifier la couleur, utilisez l'option de champ du jeu de couleurs standard.

Les choix de style de ligne sont les suivants :

- Solide — Affiche une ligne continue. Il s'agit du paramètre par défaut.
- Dash — Affiche une ligne en pointillés. Lorsque vous choisissez cette option, une liste apparaît pour vous permettre de sélectionner la longueur et l'écart (longueur, écart) des tirets de ligne. L'espacement des tirets est défini sur 10, 10 par défaut.
- Points — Affiche les lignes en pointillés. Lorsque vous choisissez cette option, une liste apparaît pour vous permettre de sélectionner la longueur de l'intervalle pour l'espacement des points. L'espacement des points est défini sur 10 par défaut.

### Connecter des valeurs nulles

Choisissez la façon dont les valeurs nulles, qui sont des lacunes dans les données, apparaissent sur le graphique. Les valeurs nulles peuvent être connectées pour former une ligne continue ou définies sur un seuil au-dessus duquel les lacunes dans les données ne sont plus connectées.

Les options permettant de connecter des valeurs nulles sont les suivantes :

- Jamais : les points de données des séries chronologiques présentant des lacunes dans les données ne sont jamais connectés.
- Toujours — Les points de données des séries chronologiques présentant des lacunes dans les données sont toujours connectés.
- Seuil — Spécifiez un seuil au-dessus duquel les lacunes dans les données ne sont plus connectées. Cela peut être utile lorsque les espaces connectés dans les données sont d'une taille connue ou se situent dans une plage connue, et que les espaces situés en dehors de cette plage ne doivent plus être connectés.

### Déconnecter les valeurs

Choisissez si vous souhaitez ajouter un écart entre les valeurs des données dont le temps est supérieur à un seuil spécifié.

Les choix pour les valeurs de déconnexion sont les suivants :

- Jamais : les points de données des séries chronologiques ne sont jamais déconnectés.
- Seuil — Spécifiez un seuil au-dessus duquel les valeurs des données sont déconnectées. Cela peut être utile lorsque les valeurs souhaitées dans les données sont d'une taille connue ou se

situent dans une plage connue, et que les valeurs situées en dehors de cette plage ne doivent plus être connectées.

## Série Stack

L'empilage permet à Grafana d'afficher les séries les unes sur les autres. Soyez prudent lorsque vous utilisez l'empilement dans la visualisation, car cela peut facilement créer des graphiques trompeurs. Pour en savoir plus sur les raisons pour lesquelles l'empilage n'est peut-être pas la meilleure approche, reportez-vous à [La question de l'empilage](#).

Les options d'empilage sont les suivantes :

- Désactivé — Désactive l'empilage en série.
- Normal — Les séries s'empilent les unes sur les autres.
- 100 % : cumul par pourcentage, la somme de toutes les séries étant égale à 100 %.

## Séries d'empilage en groupes

Vous pouvez modifier le comportement d'empilement pour empiler les séries par groupes. Pour plus d'informations sur la création d'une dérogation, consultez [Configurer les remplacements de champs](#).

Pour empiler des séries en groupes

1. Modifiez le panneau et choisissez Remplacer.
2. Créez une dérogation de champ pour l'option Stack series.
3. En mode empilage, sélectionnez Normal.
4. Nommez le groupe d'empilage dans lequel vous souhaitez que la série apparaisse.

L'option de nom du groupe d'empilage n'est disponible que lorsque vous créez une dérogation.

Remplissez le formulaire ci-dessous pour

L'option Remplir ci-dessous pour remplir la zone située entre deux séries. Cette option n'est disponible que sous forme de remplacement de série ou de champ.

Avec cette option, vous pouvez remplir la zone située entre deux séries, plutôt que de partir de la ligne de série jusqu'à 0. Par exemple, si vous avez deux séries appelées Max et Min, vous pouvez



sélectionner la série Max et la remplacer par Fill below par la série Min. Cela ne remplirait que la zone située entre les deux lignes de série.

## Options d'axe

 Cette rubrique de documentation est conçue pour les espaces de travail Grafana compatibles avec la version 10.x de Grafana.

Pour les espaces de travail Grafana compatibles avec la version 9.x de Grafana, voir.

[Travailler dans la version 9 de Grafana](#)

Pour les espaces de travail Grafana compatibles avec la version 8.x de Grafana, voir.

[Travailler dans la version 8 de Grafana](#)

Les options de la catégorie d'axes modifient le mode de rendu des axes x et y. Certaines options ne prennent effet que lorsque vous cliquez en dehors de la zone d'options du champ que vous modifiez. Vous pouvez également appuyer sur `Enter`.

## Fuseau horaire

Définissez les fuseaux horaires souhaités à afficher le long de l'axe X.

## Placement

Sélectionnez l'emplacement de l'axe Y. Les options sont :

- Auto — Affecte automatiquement l'axe Y à la série. Lorsqu'il existe deux séries ou plus avec des unités différentes, Grafana assigne l'axe gauche à la première unité et l'axe droit aux unités suivantes.
- Gauche — Affiche tous les axes Y sur le côté gauche.
- Droite — Affiche tous les axes Y sur le côté droit.
- Masqué : masque tous les axes.

Pour masquer les axes de manière sélective, [ajoutez un remplacement de champ qui](#) cible des champs spécifiques.

## Étiquette

Définissez une étiquette de texte sur l'axe Y. Si vous avez plusieurs axes Y, vous pouvez attribuer différentes étiquettes à l'aide d'une dérogation.

## Largeur

Définissez une largeur fixe de l'axe. Par défaut, Grafana calcule dynamiquement la largeur d'un axe.

En définissant la largeur de l'axe, les données avec différents types d'axes peuvent partager les mêmes proportions d'affichage. Ce paramètre vous permet de comparer plus facilement les données de plusieurs graphiques, car les axes ne sont ni décalés ni étirés à proximité visuelle les uns des autres.

### Afficher les lignes de la grille

Définissez la visibilité de la ligne de quadrillage de l'axe.

- Auto : affiche automatiquement les lignes de la grille en fonction de la densité des données.
- Activé : affiche toujours les lignes de la grille.
- Désactivé — Ne jamais afficher les lignes de la grille.

## Couleur

Définissez la couleur de l'axe.

- Texte — Définissez la couleur en fonction de la couleur du texte du thème.
- Série — Définissez la couleur en fonction de la couleur de la série.

### Afficher la bordure

Définissez la visibilité de la bordure de l'axe.

## Échelle

Définissez l'échelle des valeurs de l'axe Y.

- Linéaire — Divise l'échelle en parties égales.
- Logarithmique — Utilisez une échelle logarithmique. Lorsque vous sélectionnez cette option, une liste apparaît pour vous permettre de choisir une échelle logarithmique binaire (base 2) ou commune (base 10).
- Symlog — Utilisez une échelle logarithmique symétrique. Lorsque vous sélectionnez cette option, une liste apparaît pour vous permettre de choisir une échelle logarithmique binaire (base 2) ou

commune (base 10). L'option de seuil linéaire vous permet de définir le seuil à partir duquel l'échelle passe de linéaire à logarithmique.

## Zéro centré

Définit l'axe Y pour qu'il soit centré sur zéro.

## Soft min et soft max

Définissez une option Soft min ou Soft Max pour un meilleur contrôle des limites de l'axe Y. Par défaut, Grafana définit automatiquement la plage de l'axe Y en fonction du jeu de données.

Les paramètres soft min et soft max peuvent empêcher de petites variations dans les données d'être agrandies lorsqu'elles sont généralement plates. En revanche, les valeurs minimales et maximales strictes permettent de ne pas masquer les détails utiles des données en réduisant les pics intermittents au-delà d'un point spécifique.

Pour définir les limites strictes de l'axe Y, définissez les options min/max standard. Pour plus d'informations, reportez-vous à la section [Configurer les options standard](#).

## Transformation

Utilisez cette option pour transformer les valeurs de série sans affecter les valeurs affichées dans l'infobulle, les menus contextuels ou la légende. Deux options de transformation s'offrent à vous :

- Transformation en Y négative — Inverse les résultats en valeurs négatives sur l'axe Y.
- Constante — Affiche la première valeur sous forme de ligne constante.

### Note

L'option de transformation n'est disponible qu'en tant que remplacement.

## Afficher plusieurs axes Y

Dans certains cas, vous souhaitez afficher plusieurs axes Y. Par exemple, si vous avez un jeu de données indiquant à la fois la température et l'humidité au fil du temps, vous pouvez afficher deux axes Y avec des unités différentes pour ces deux séries.

Pour afficher plusieurs axes Y, [ajoutez un remplacement de champ](#). Suivez les étapes autant de fois que nécessaire pour ajouter autant d'axes Y que nécessaire.

## Options de couleur

 Cette rubrique de documentation est conçue pour les espaces de travail Grafana qui prennent en charge la version 10.x de Grafana.  
Pour les espaces de travail Grafana compatibles avec la version 9.x de Grafana, voir [Travailler dans la version 9 de Grafana](#)  
Pour les espaces de travail Grafana compatibles avec la version 8.x de Grafana, voir [Travailler dans la version 8 de Grafana](#)

Par défaut, le graphique utilise l'option de [schéma de couleurs](#) standard pour attribuer les couleurs des séries. Vous pouvez également utiliser la légende pour ouvrir le sélecteur de couleurs en sélectionnant l'icône de couleur de la série de légendes. Le réglage de la couleur de cette manière crée automatiquement une règle de remplacement qui définit une couleur spécifique pour une série spécifique.

Vous trouverez ci-dessous des options supplémentaires que vous pouvez utiliser pour remplacer les valeurs de couleur par défaut des séries.

### Palette classique

La configuration la plus courante consiste à utiliser la palette classique pour les graphiques. Ce schéma attribue automatiquement une couleur à chaque champ ou série en fonction de son ordre. Si l'ordre d'un champ change dans votre requête, la couleur change également. Vous pouvez configurer manuellement une couleur pour un champ spécifique à l'aide d'une règle de remplacement.

### Couleur unique

Utilisez ce mode pour définir une couleur. Vous pouvez également sélectionner l'icône en forme de ligne colorée à côté de chaque série dans la légende pour ouvrir le sélecteur de couleurs. Cela crée automatiquement un nouveau remplacement qui définit le jeu de couleurs sur une seule couleur et la couleur sélectionnée.

## Schémas de couleurs par valeur

Si vous sélectionnez une palette de couleurs par valeur, telle que À partir des seuils (par valeur) ou Vert-jaune-rouge (par valeur), l'option Série de couleurs par valeur apparaît. Cette option contrôle la valeur (Last, Min, Max) à utiliser pour attribuer sa couleur à la série.

### Mode dégradé du schéma

L'option Mode dégradé située sous les styles de graphique possède un mode nommé Schéma. Lorsque vous activez Schéma, la ligne ou la barre reçoit un dégradé de couleur défini à partir du jeu de couleurs sélectionné.

### À partir des seuils

Si le schéma de couleurs est défini sur À partir des seuils (par valeur) et que le mode dégradé est défini sur Schéma, la couleur de la ligne ou de la barre change lorsqu'elle franchit les seuils définis. Vous ne verrez que les couleurs exactes choisies dans le schéma.

### Schémas de couleurs dégradés

L'utilisation d'un jeu de couleurs en dégradé sans définir le mode dégradé sur Schéma signifie que les couleurs choisies formeront un dégradé entre les couleurs choisies, à mesure que les valeurs de la série se déplacent entre les seuils définis.

### Suivis

 Cette rubrique de documentation est conçue pour les espaces de travail Grafana qui prennent en charge la version 10.x de Grafana.  
Pour les espaces de travail Grafana compatibles avec la version 9.x de Grafana, voir [Travailler dans la version 9 de Grafana](#)  
Pour les espaces de travail Grafana compatibles avec la version 8.x de Grafana, voir [Travailler dans la version 8 de Grafana](#)

Les visualisations de traces vous permettent de suivre une demande au fur et à mesure qu'elle traverse les services de votre infrastructure. La visualisation des traces affiche les données des traces dans un diagramme qui vous permet de les interpréter facilement.

Pour plus d'informations sur les traces et leur utilisation, consultez la documentation suivante :

- [Traçage dans Explore](#)
- [Source de données Tempo](#)
- [Commencer à utiliser Tempo](#) dans la documentation Tempo de Grafana Labs.

Ajout d'un panneau avec des visualisations de traçage

Une fois que les données de suivi sont disponibles dans votre stack Grafana, vous pouvez ajouter des panneaux de suivi à vos tableaux de bord Grafana.

L'utilisation d'une variable de tableau de bord vous permet de créer une requête pour afficher des traces spécifiques pour un ID de trace donné. `traceID` Pour plus d'informations sur les variables de tableau de bord, consultez la [documentation sur les variables](#).

Prérequis

Avant de commencer, vous avez besoin des éléments suivants :

- Un espace de travail Grafana géré par Amazon.
- Une [source de données Tempo](#) connectée à votre espace de travail.

Pour afficher et analyser les données de traces dans un tableau de bord, vous devez ajouter la visualisation des traces à votre tableau de bord et définir une requête à l'aide de l'éditeur de panneaux. La requête détermine les données affichées dans la visualisation. Pour plus d'informations sur l'éditeur de panneaux, reportez-vous à la [documentation de l'éditeur de panneaux](#).

Cette procédure utilise des variables et des modèles de tableau de bord pour vous permettre de saisir des identifiants de trace qui peuvent ensuite être visualisés. Vous allez utiliser une variable appelée `traceId` et l'ajouter en tant que modèle de requête.

Pour ajouter une requête de visualisation des traces

1. Dans votre espace de travail, créez un nouveau tableau de bord ou accédez à un tableau de bord existant dans lequel vous souhaitez ajouter des visualisations de traces.
2. Choisissez Ajouter une visualisation à partir d'un nouveau tableau de bord ou choisissez Ajouter un panneau sur un tableau de bord existant.
3. Sélectionnez la source de données de suivi appropriée.
4. Dans le coin supérieur droit de l'éditeur de panneaux, choisissez l'onglet Visualisations, puis sélectionnez Traces.

5. Dans les options du panneau, entrez un titre pour votre panneau de suivi. Pour plus d'informations sur l'éditeur de panneaux, voir [Configurer les options du panneau](#).
6. Dans l'éditeur de requêtes, sélectionnez l'onglet Type de requête TraceQL.
7. Entrez `${traceId}` dans le champ de requête TraceQL pour créer une variable de tableau de bord. Cette variable est utilisée comme modèle de requête.
8. Choisissez Appliquer dans l'éditeur de panneau pour ajouter le panneau au tableau de bord.
9. Accédez aux paramètres du tableau de bord et ajoutez une nouvelle variable appelée `traceId`, de type variable Custom, en lui donnant une étiquette, si nécessaire. Choisissez Appliquer pour ajouter la variable au tableau de bord.
10. Vérifiez que le panneau fonctionne en utilisant un ID de trace valide pour la source de données utilisée pour le panneau de suivi et en modifiant l'ID dans la variable du tableau de bord.

## Ajout de TraceQL avec des visualisations de tables

Bien que vous puissiez ajouter une visualisation de trace à un tableau de bord, il est fastidieux d'ajouter manuellement des identifiants de trace en tant que variable de tableau de bord. Il est plus utile de pouvoir utiliser des requêtes TraceQL pour rechercher des types de traces spécifiques, puis de sélectionner les traces appropriées parmi les résultats correspondants.

### Prérequis

Cette procédure suppose que vous avez terminé la procédure précédente.

### Pour ajouter TraceQL avec des visualisations de tables

1. Dans le tableau de bord où vous avez ajouté la visualisation de trace, choisissez Ajouter un panneau pour ajouter un nouveau panneau de visualisation.
2. Sélectionnez la même source de données de trace que celle que vous avez utilisée dans la section précédente.
3. Dans le coin supérieur droit de l'éditeur de panneaux, sélectionnez l'onglet Visualisations, puis choisissez Table.
4. Dans l'éditeur de requêtes, choisissez l'onglet TraceQL.
5. Dans les options du panneau, entrez un titre pour votre panneau de suivi.
6. Ajoutez une requête TraceQL appropriée pour rechercher les traces que vous souhaitez visualiser dans le tableau de bord. Par exemple, voici une requête statique simple provenant d'un serveur appelé *my-server*.

```
{ .service.name = "my-server" && .http.status_code=500 }
```

Vous pouvez écrire la requête TraceQL sous forme de requête modèle pour tirer parti des autres variables du tableau de bord, si elles existent. Cela vous permet de créer des requêtes dynamiques basées sur ces variables.

Lorsque des résultats sont renvoyés par une requête, ils sont affichés dans le tableau du panneau.

Les résultats de la visualisation des traces incluent des liens vers la page Explore qui affiche la trace. Vous pouvez ajouter d'autres liens vers des traces dans le tableau qui renseignent la variable du `traceId` tableau de bord lorsqu'elle est sélectionnée, afin que la trace soit visualisée dans le même tableau de bord.

Pour créer un ensemble de liens de données dans le panneau, procédez comme suit.

Pour utiliser une variable pour ajouter d'autres liens aux traces

1. Dans le menu de droite, sous Liaisons de données, choisissez Ajouter un lien.
2. Ajoutez un titre pour le lien de données.
3. Trouvez le chemin d'accès au tableau de bord en consultant la barre d'adresse de votre navigateur lorsque le tableau de bord complet est affiché. Comme il s'agit d'un lien vers un tableau de bord de la même pile Grafana, seul le chemin du tableau de bord est requis.

Par exemple, si votre chemin est :

```
https://g-example.grafana-workspace.us-east-1.amazonaws.com/d/1234abcd5/my-dashboar?orgId=1
```

Le chemin d'accès au tableau de bord est alors le suivant :

```
/d/1234abcd5/my-dashboar?orgId=1
```

4. Dans le champ URL, faites référence au tableau de bord qui contient les deux panneaux. Cette autoréférence utilise la valeur de la trace sélectionnée dans le tableau pour renseigner la variable du tableau de bord. Utilisez le chemin du tableau de bord indiqué à l'étape précédente, puis saisissez la valeur de `traceId` utilisation des résultats sélectionnés dans la table TraceQL.



L'ID de trace est exposé à l'aide du champ de `traceID` données dans les résultats renvoyés. Utilisez-le donc comme valeur pour la variable du tableau de bord. Par exemple :

```
/d/1234abcd5/my-dashboard?orgId=1&var-traceId=${__data.fields["traceID"]}
```

5. Choisissez Enregistrer pour enregistrer le lien de données.
6. Choisissez Appliquer dans l'éditeur de panneaux pour appliquer le panneau au tableau de bord.
7. Enregistrez le tableau de bord.

Vous devriez maintenant voir une liste des traces correspondantes dans la visualisation du tableau. Lorsque vous sélectionnez les champs `TraceID` ou `SpanID`, vous pouvez soit ouvrir la page Explore pour visualiser la trace, soit suivre le lien de données, sélectionner un autre champ (tel que `StartTime`, ou `Duration`) suit automatiquement le lien de données `Name`, en remplissant la variable du tableau de `traceId` bord, puis en affichant la trace correspondante dans le panneau de suivi.

## Tendance

 Cette rubrique de documentation est conçue pour les espaces de travail Grafana qui prennent en charge la version 10.x de Grafana. Pour les espaces de travail Grafana compatibles avec la version 9.x de Grafana, voir. [Travailler dans la version 9 de Grafana](#) Pour les espaces de travail Grafana compatibles avec la version 8.x de Grafana, voir. [Travailler dans la version 8 de Grafana](#)

Les visualisations de tendances doivent être utilisées pour les ensembles de données dont le X numérique séquentiel n'est pas le temps. Les graphiques fonctionnels, les courbes tr/min/couple, les relations entre l'offre et la demande et les diagrammes d'altitude ou de fréquence cardiaque le long d'un parcours de course (avec x comme distance ou durée depuis le départ) en sont quelques exemples.

Les visualisations de tendances prennent en charge tous les styles et options visuels disponibles dans la [visualisation des séries chronologiques](#), à l'exception des éléments suivants :

- Pas d'annotations ni de zones temporelles
- Aucun curseur (ou réticule) partagé
- Pas de fuseaux horaires multiples sur l'axe X

- Impossible de modifier la plage horaire du tableau de bord par glisser-sélectionner

## X Sélection du champ

Utilisez cette option pour sélectionner un champ contenant des valeurs numériques croissantes.

Par exemple, vous pouvez représenter la puissance et le couple du moteur par rapport à la vitesse, la vitesse étant tracée sur l'axe x et la puissance et le couple sur les axes y.

## Graphique XY

Les diagrammes XY permettent de visualiser des valeurs x et y arbitraires dans un graphique afin de pouvoir facilement montrer la relation entre deux variables. Les diagrammes XY sont généralement utilisés pour créer des nuages de points. Vous pouvez également les utiliser pour créer des graphiques à bulles, dans lesquels les valeurs des champs déterminent la taille de chaque bulle.

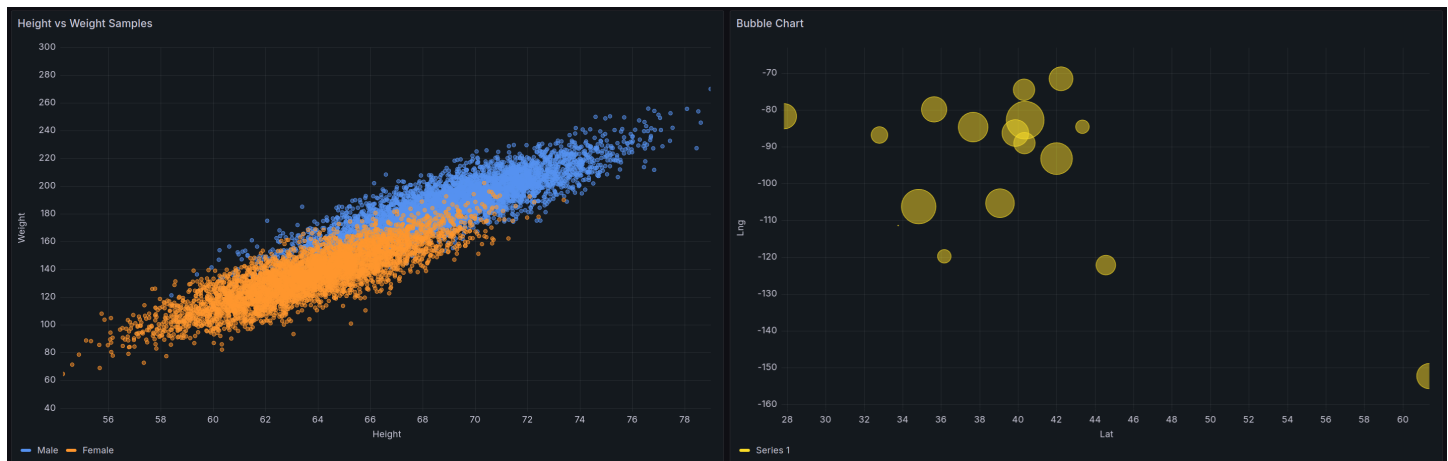

## Formats de données pris en charge

Vous pouvez utiliser n'importe quel type de données tabulaires comportant au moins deux champs numériques dans un graphique XY. Ce type de visualisation ne nécessite pas de données temporelles.

## Options du panneau

Dans la section Options du panneau du volet de l'éditeur de panneaux, vous définissez les options de base telles que le titre et la description du panneau. Vous pouvez également configurer des panneaux récurrents dans cette section. Pour plus d'informations, consultez [Configurer les options du panneau](#).

## Options du graphique XY

### Cartographie des séries

Définissez la manière dont les données de série sont mappées dans le graphique.

- Auto : génère automatiquement des séries à partir de tous les blocs de données (ou ensembles de données) disponibles. Vous pouvez filtrer pour ne sélectionner qu'un seul cadre.
- Manuel — Définissez explicitement la série en la sélectionnant parmi les trames de données disponibles.

En fonction de votre sélection de mappage de série, les options Frame, X-field et Y-field diffèrent. Les sections de mappage des séries Auto et Manuel décrivent ces différentes options.

### Options de mappage automatique des séries

Lorsque vous sélectionnez Auto comme mode de mappage de séries, les options suivantes sont préconfigurées, mais vous pouvez également les définir vous-même.

- Cadre — Par défaut, un graphique XY affiche tous les blocs de données. Vous pouvez filtrer pour ne sélectionner qu'un seul cadre.
- Champ X — Sélectionnez le champ que X représente. Par défaut, il s'agit du premier champ numérique de chaque bloc de données.
- Champ Y — Une fois le champ X défini, tous les champs numériques restants du bloc de données sont désignés par défaut comme champs Y. Vous pouvez utiliser cette option pour choisir explicitement les champs à utiliser pour Y.

Les séries du graphique sont générées à partir des champs Y. Pour modifier une série dans un graphique XY, remplacez le champ Y. Aucun champ que vous utilisez dans le champ Taille ou Couleur ne génère de série.

Vous pouvez également utiliser des remplacements pour exclure les champs Y individuellement. Pour ce faire, ajoutez une dérogation avec les propriétés suivantes pour chaque champ Y que vous souhaitez supprimer :

- Type de remplacement : champs avec nom
- Propriété de remplacement : Série > Masquer dans la zone
- Région : Viz

## Options de mappage manuel des séries

Lorsque vous sélectionnez Manuel comme mode série, vous pouvez ajouter, modifier et supprimer des séries. Pour gérer une série, sélectionnez le champ Série. Pour renommer la série, sélectionnez le nom de la série.

En mode manuel, vous devez définir les options suivantes :

- Cadre : sélectionnez votre bloc de données ou votre jeu de données. Vous pouvez ajouter autant de cadres que vous le souhaitez.
- Champ X — Sélectionnez le champ que X représente.
- Champ Y — Sélectionnez le champ Y représenté.

### Champ de taille

Utilisez cette option pour définir les valeurs des champs qui contrôlent la taille du point dans le graphique. Cette valeur est relative au minimum et au maximum de toutes les valeurs du bloc de données.

Lorsque vous sélectionnez cette option, vous pouvez ensuite définir les options de taille minimale et maximale en points.

### Champ de couleur

Utilisez cette option pour définir les valeurs des champs qui contrôlent la couleur des points du graphique. Pour utiliser les options de valeur de couleur dans les options Standard, vous devez définir ce champ.

Généralement, cette option est utilisée lorsque vous n'avez qu'une seule série affichée dans le graphique.

### Afficher

Définissez la manière dont les valeurs sont représentées dans la visualisation.

- Points : affiche les valeurs sous forme de points. Lorsque vous sélectionnez cette option, l'option de taille en points s'affiche également.
- Lignes — Ajoutez une ligne entre les valeurs. Lorsque vous sélectionnez cette option, les options de style de ligne et de largeur de ligne sont également affichées.

- Les deux : affiche à la fois les points et les lignes.

## Taille du point

Définit la taille de tous les points du graphique, d'un à 100 pixels de diamètre. La taille par défaut est de cinq pixels. Vous pouvez définir une dérogation pour définir la taille des pixels par série (champ Y).

## Taille de points min/max

Utilisez ces options pour contrôler la taille minimale ou maximale en points lorsque vous avez défini l'option de champ Taille. Vous pouvez annuler ces options pour des séries spécifiques.

## Mise en forme des lignes

Définissez le style de la ligne. Pour modifier la couleur, utilisez l'option de champ du jeu de couleurs standard.

- Solide — Affiche une ligne continue. Il s'agit du paramètre par défaut.
- Dash — Affiche une ligne en pointillés. Lorsque vous choisissez cette option, une liste déroulante s'affiche dans laquelle vous pouvez sélectionner le paramètre de longueur et d'écart pour les tirets de ligne. Par défaut, la longueur et l'écart sont définis sur 10, 10.
- Points — Affiche les lignes en pointillés. Lorsque vous choisissez cette option, une liste déroulante s'affiche dans laquelle vous pouvez sélectionner l'espacement des points. Par défaut, l'espacement des points est défini sur 0, 10 (le premier chiffre représente la longueur du point et est toujours égal à zéro).

## Largeur de ligne

Définit la largeur des lignes, en pixels.

## Options d'infobulle

Les options d'infobulle contrôlent la superposition d'informations qui apparaît lorsque vous survolez des points de données dans le graphique.

## Mode infobulle

- Unique — L'infobulle montre n'affiche qu'une seule série, celle que vous survolez.

- Masqué : n'affiche pas l'infobulle lorsque vous interagissez avec la visualisation.

Utilisez un override pour masquer des séries individuelles dans l'infobulle.

### Hauteur maximale

Définissez la hauteur maximale de la boîte d'infobulle. La valeur par défaut est de 600 pixels.

### Options de légende

Les options de légende contrôlent les noms des séries et les statistiques qui apparaissent sous ou à droite du graphique. Pour plus d'informations sur la légende, consultez [Configuration d'une légende](#).

### Visibilité

Activez ou désactivez le bouton pour activer ou désactiver la légende.

### Mode

Utilisez ces paramètres pour définir le mode d'affichage de la légende dans votre visualisation.

- Liste — Affiche la légende sous forme de liste. Il s'agit du mode d'affichage par défaut d'une légende.
- Tableau : affiche la légende sous forme de tableau.

### Placement

Choisissez l'endroit où vous souhaitez afficher la légende.

- En bas : en dessous du graphique.
- Droite : à droite du graphique.

### Valeurs

Choisissez les [calculs standards](#) à afficher dans la légende. Tu peux en avoir plusieurs.

### Width (Largeur)

Contrôlez la largeur de la légende lorsqu'elle est placée sur le côté droit de la visualisation. Cette option n'est affichée que si vous définissez le placement de la légende sur Droite.

## Options d'axe

- ⚠** Cette rubrique de documentation est conçue pour les espaces de travail Grafana qui prennent en charge la version 10.x de Grafana.  
Pour les espaces de travail Grafana compatibles avec la version 9.x de Grafana, voir [Travailler dans la version 9 de Grafana](#)  
Pour les espaces de travail Grafana compatibles avec la version 8.x de Grafana, voir [Travailler dans la version 8 de Grafana](#)

Les options de la catégorie d'axes modifient le mode de rendu des axes x et y. Certaines options ne prennent effet que lorsque vous cliquez en dehors de la zone d'options du champ que vous modifiez. Vous pouvez également appuyer sur `Enter`.

### Placement (axe Y)

Sélectionnez l'emplacement de l'axe Y. Les options sont :

- Auto — Affecte automatiquement l'axe Y à la série. Lorsqu'il existe deux séries ou plus avec des unités différentes, Grafana assigne l'axe gauche à la première unité et l'axe droit aux unités suivantes.
- Gauche — Affiche tous les axes Y sur le côté gauche.
- Droite — Affiche tous les axes Y sur le côté droit.
- Masqué : masque tous les axes.

Pour masquer les axes de manière sélective, [ajoutez un remplacement de champ qui](#) cible des champs spécifiques.

### Étiquette

Définissez une étiquette de texte sur l'axe Y. Si vous avez plusieurs axes Y, vous pouvez attribuer différentes étiquettes à l'aide d'une dérogation.

### Width (Largeur)

Définissez une largeur fixe de l'axe. Par défaut, Grafana calcule dynamiquement la largeur d'un axe.

En définissant la largeur de l'axe, les données avec différents types d'axes peuvent partager les mêmes proportions d'affichage. Ce paramètre vous permet de comparer plus facilement les données

de plusieurs graphiques, car les axes ne sont ni décalés ni étirés à proximité visuelle les uns des autres.

### Afficher les lignes de la grille

Définissez la visibilité de la ligne de quadrillage de l'axe.

- Auto : affiche automatiquement les lignes de la grille en fonction de la densité des données.
- Activé : affiche toujours les lignes de la grille.
- Désactivé — Ne jamais afficher les lignes de la grille.

### Color (Couleur)

Définissez la couleur de l'axe.

- Texte — Définissez la couleur en fonction de la couleur du texte du thème.
- Série — Définissez la couleur en fonction de la couleur de la série.

### Afficher la bordure

Définissez la visibilité de la bordure de l'axe.

### Évolutivité

Définissez l'échelle des valeurs de l'axe Y.

- Linéaire — Divise l'échelle en parties égales.
- Logarithmique — Utilisez une échelle logarithmique. Lorsque vous sélectionnez cette option, une liste apparaît pour vous permettre de choisir une échelle logarithmique binaire (base 2) ou commune (base 10).
- Symlog — Utilisez une échelle logarithmique symétrique. Lorsque vous sélectionnez cette option, une liste apparaît pour vous permettre de choisir une échelle logarithmique binaire (base 2) ou commune (base 10). L'option de seuil linéaire vous permet de définir le seuil à partir duquel l'échelle passe de linéaire à logarithmique.

### Zéro centré

Définit l'axe Y pour qu'il soit centré sur zéro.



## Soft min et soft max

Définissez une option Soft min ou Soft Max pour un meilleur contrôle des limites de l'axe Y. Par défaut, Grafana définit automatiquement la plage de l'axe Y en fonction du jeu de données.

Les paramètres soft min et soft max peuvent empêcher de petites variations dans les données d'être agrandies lorsqu'elles sont généralement plates. En revanche, les valeurs minimales et maximales strictes permettent de ne pas masquer les détails utiles des données en réduisant les pics intermittents au-delà d'un point spécifique.

Pour définir les limites strictes de l'axe Y, définissez les options min/max standard. Pour plus d'informations, reportez-vous à la section [Configurer les options standard](#).

## Transform

Utilisez cette option pour transformer les valeurs de série sans affecter les valeurs affichées dans l'infobulle, les menus contextuels ou la légende. Deux options de transformation s'offrent à vous :

- Transformation en Y négative — Inverse les résultats en valeurs négatives sur l'axe Y.
- Constante — Affiche la première valeur sous forme de ligne constante.

### Note

L'option de transformation n'est disponible qu'en tant que remplacement.

## Afficher plusieurs axes Y

Dans certains cas, vous souhaitez afficher plusieurs axes Y. Par exemple, si vous disposez d'un jeu de données indiquant à la fois la température et l'humidité au fil du temps, vous pouvez afficher deux axes Y avec des unités différentes pour ces deux séries.

Pour afficher plusieurs axes Y, [ajoutez un remplacement de champ](#). Suivez les étapes autant de fois que nécessaire pour ajouter autant d'axes Y que nécessaire.

## Options standard

Les options standard de l'éditeur de panneaux vous permettent de modifier le mode d'affichage des données de champ dans votre visualisation. Lorsque vous définissez une option standard, la

modification est appliquée à tous les champs ou séries. Pour un contrôle plus précis de l'affichage des champs, reportez-vous à [Configurer les remplacements de champs](#).

Vous pouvez personnaliser les options standard suivantes :

- Champ min/max — Activez le champ min/max pour que Grafana calcule le minimum ou le maximum de chaque champ individuellement, en fonction de la valeur minimale ou maximale du champ.
- Jeu de couleurs : définissez une ou plusieurs couleurs pour l'ensemble de votre visualisation.

Pour plus d'informations, consultez [Configuration des options standard](#).

## Liaisons de données

Les liens de données vous permettent de créer des liens vers d'autres panneaux, tableaux de bord et ressources externes tout en conservant le contexte du panneau source. Vous pouvez créer des liens qui incluent le nom de la série ou même la valeur située sous le curseur.

Pour chaque liaison de données, définissez les options suivantes :

- Titre
- URL
- Ouvrir dans un nouvel onglet

Pour plus d'informations, consultez [Configuration des liaisons de données](#).

## Déroghations de champs

Les remplacements vous permettent de personnaliser les paramètres de visualisation pour des champs ou des séries spécifiques. Lorsque vous ajoutez une règle de remplacement, vous pouvez cibler un ensemble particulier de champs et définir plusieurs options pour l'affichage de ces champs.

Choisissez l'une des options de remplacement suivantes :

- Champs avec nom — Sélectionnez un champ dans la liste de tous les champs disponibles.
- Champs dont le nom correspond à une expression régulière : spécifiez les champs à remplacer par une expression régulière.
- Champs avec type : sélectionnez les champs par type, par exemple chaîne, numérique ou heure.

- Champs renvoyés par requête — Sélectionnez tous les champs renvoyés par une requête spécifique.
- Champs contenant des valeurs : sélectionnez tous les champs renvoyés par la condition de réduction que vous avez définie, tels que Min, Max, Count ou Total.

Pour plus d'informations, voir [Configurer les remplacements de champs](#).

## Explorez dans la version 10 de Grafana

 Cette rubrique de documentation est conçue pour les espaces de travail Grafana compatibles avec la version 10.x de Grafana.

Pour les espaces de travail Grafana compatibles avec la version 9.x de Grafana, voir.

[Travailler dans la version 9 de Grafana](#)

Pour les espaces de travail Grafana compatibles avec la version 8.x de Grafana, voir.

[Travailler dans la version 8 de Grafana](#)

L'interface utilisateur du tableau de bord de Grafana fournit des fonctionnalités permettant de créer des tableaux de bord à des fins de visualisation. Explore supprime les options du tableau de bord et du panneau afin que vous puissiez vous concentrer sur la requête. Il vous permet d'itérer jusqu'à obtenir une requête fonctionnelle, puis de créer un tableau de bord à partir de cette requête.

### Note

Si vous souhaitez simplement explorer vos données et ne souhaitez pas créer de tableau de bord, Explore vous facilite grandement la tâche. Si votre source de données prend en charge les données graphiques et tabulaires, Explore affiche les résultats sous forme de graphique et de tableau. Cela vous permet de voir les tendances des données et de voir plus de détails en même temps.

Cette page vous permettra de commencer à explorer vos données. Les rubriques suivantes fournissent des informations supplémentaires sur les fonctionnalités et utilisations spécifiques d'Explore.

- [Gestion des requêtes dans Explore](#)

- [Se connecte Explore](#)
- [Traçage dans Explore](#)
- [Éditeur de corrélations dans Explore](#)
- [Inspector dans Explore](#)

## Commencez à explorer

### Note

Pour accéder à Explore, vous devez avoir un rôle d'éditeur ou d'administrateur.

## Pour accéder à Explore

1. Dans votre espace de travail Grafana, choisissez l'élément de menu Explore dans la barre de menu de gauche.

Un onglet Explore vide s'ouvre.

Sinon, pour commencer avec une requête existante dans un panneau, choisissez l'option Explorer dans le menu Panneau. Cela ouvre un onglet Explore contenant la requête du panneau et vous permet de modifier ou d'itérer la requête en dehors de votre tableau de bord.

2. Choisissez votre source de données dans le menu déroulant en haut à gauche.

Vous pouvez également choisir Ouvrir le sélecteur de source de données avancé pour voir d'autres options, notamment l'ajout d'une source de données (pour les administrateurs uniquement).

3. Rédigez la requête à l'aide de l'éditeur de requêtes fourni par la source de données sélectionnée.

Pour plus de détails sur les requêtes, consultez [Interrogez et transformez les données](#).

4. Exécutez la requête à l'aide du bouton situé dans le coin supérieur droit.

## Divisez et comparez

La vue divisée permet de comparer facilement des visualisations side-by-side ou de consulter des données associées sur une seule page.

## Ouvrez la vue divisée en haut

1. Dans la vue Explorer, cliquez sur le bouton Diviser pour dupliquer la requête en cours et diviser la page en deux side-by-side requêtes.

### Note

Il est possible de sélectionner une autre source de données pour la nouvelle requête, ce qui vous permet, par exemple, de comparer la même requête pour deux serveurs différents ou de comparer l'environnement de préparation à l'environnement de production.

Dans la vue partagée, les sélecteurs des deux panneaux peuvent être liés (si vous modifiez l'un, l'autre sera également modifié) en sélectionnant un bouton de synchronisation horaire attaché à l'un des sélecteurs. La liaison de timepickers permet de synchroniser les heures de début et de fin des requêtes en vue partagée. Cela garantit que vous examinez le même intervalle de temps dans les deux panneaux divisés.

2. Pour fermer la requête nouvellement créée, cliquez sur le bouton Fermer le partage.

## Aperçu du contenu

L'aperçu du contenu est une barre de navigation latérale qui permet de suivre les requêtes et les visualisations que vous avez créées dans Explore. Cela vous permet de naviguer rapidement entre eux.

L'aperçu du contenu fonctionne également dans une vue divisée. Lorsque vous êtes en mode partagé, le plan du contenu est généré pour chaque volet.

### Pour ouvrir le plan du contenu

1. Sélectionnez le bouton Plan dans le coin supérieur gauche de l'écran d'exploration.
2. Sélectionnez n'importe quelle icône de panneau dans le plan du contenu pour accéder à ce panneau.

## Partager les URL d'exploration

Lorsque vous utilisez Explore, l'URL de la barre d'adresse du navigateur est mise à jour à mesure que vous modifiez les requêtes. Vous pouvez partager ou ajouter cette URL à vos favoris.

### Note

Explore peut générer des URL relativement longues. Vous pouvez également générer et partager un [lien abrégé](#) si l'URL est trop longue pour vos outils.

### Génération d'URL Explore à partir d'outils externes

Les URL Explore ayant une structure définie, vous pouvez créer une URL à partir d'outils externes et l'ouvrir dans Grafana. La structure de l'URL est la suivante :

```
http://<workspace_url>/explore?  
panes=<panes>&schemaVersion=<schema_version>&orgId=<org_id>
```

où :

- `org_id` est l'identifiant de l'organisation
- `schema_version` est la version du schéma (doit être définie sur la dernière version, qui est 1).
- `panes` est un objet JSON de volets codé en URL, où chaque clé est l'ID du volet et chaque valeur est un objet correspondant au schéma suivant :

```
{  
  datasource: string; // the pane's root datasource UID, or `-- Mixed --` for mixed  
  datasources  
  queries: {  
    refId: string; // an alphanumeric identifier for this query, must be unique  
    within the pane, i.e. "A", "B", "C", etc.  
    datasource: {  
      uid: string; // the query's datasource UID ie: "AD7864H6422"  
      type: string; // the query's datasource type-id, i.e: "loki"  
    }  
    // ... any other datasource-specific query parameters  
  }[]; // array of queries for this pane  
  range: {  
    from: string; // the start time, in milliseconds since epoch
```

```
to: string; // the end time, in milliseconds since epoch
}
}
```

### Note

Les to champs from et acceptent également les plages relatives, comme décrit dans la [Configuration de la plage horaire du tableau de bord](#) rubrique.

## Partager le lien raccourci

La fonctionnalité Partager des liens raccourcis vous permet de créer des URL plus petites et plus simples au format /goto/:uid au lieu d'utiliser des URL plus longues avec des paramètres de requête. Pour créer un lien raccourci vers les résultats de la requête, sélectionnez l'option Partager dans la barre d'outils Explore. Un lien abrégé qui n'est jamais utilisé sera automatiquement supprimé au bout de sept (7) jours. Si un lien est utilisé au moins une fois, il ne sera pas supprimé.

### Partage de liens raccourcis en temps absolu

Les liens courts ont deux options : conserver l'heure relative (par exemple, entre deux heures et l'heure actuelle) ou l'heure absolue (par exemple, entre 8 h et 10 h). Le partage d'un lien raccourci par défaut copiera la plage de temps sélectionnée, relative ou absolue. En cliquant sur le bouton déroulant situé à côté du bouton Partager le lien abrégé et en sélectionnant l'une des options sous Synchronisation temporelle des liens URL, vous pouvez créer un lien court avec l'heure absolue, ce qui signifie que toute personne recevant le lien verra les mêmes données que vous, même si elle ouvre le lien à un autre moment. Cette option n'affectera pas la plage de temps sélectionnée dans votre vue Explore.

## Gestion des requêtes dans Explore

 Cette rubrique de documentation est conçue pour les espaces de travail Grafana compatibles avec la version 10.x de Grafana.

Pour les espaces de travail Grafana compatibles avec la version 9.x de Grafana, voir.

[Travailler dans la version 9 de Grafana](#)

Pour les espaces de travail Grafana compatibles avec la version 8.x de Grafana, voir.

[Travailler dans la version 8 de Grafana](#)

Vous pouvez gérer les requêtes que vous avez créées dans Explore, y compris l'historique des requêtes que vous avez exécutées et des requêtes auxquelles vous avez ajouté des favoris.

## Historique des requêtes

L'historique des requêtes est une liste des requêtes que vous avez utilisées dans Explore. L'historique est stocké dans la base de données Grafana et n'est pas partagé avec d'autres utilisateurs. La période de conservation des requêtes dans l'historique est de deux semaines. Les requêtes datant de plus de deux semaines sont automatiquement supprimées. Pour ouvrir votre historique et interagir avec celui-ci, sélectionnez le bouton Historique des requêtes dans Explore.

### Note

Les requêtes mises en favoris ne sont pas soumises à la période de conservation de deux semaines et ne sont pas supprimées.

## Afficher l'historique des requêtes

L'historique des requêtes vous permet de consulter l'historique de vos requêtes. Pour chaque requête individuelle, vous pouvez :

- Exécutez la requête.
- Créez et/ou modifiez un commentaire.
- Copiez une requête dans le presse-papiers.
- Copiez un lien abrégé contenant la requête dans le presse-papiers.
- Ajoutez une requête à vos favoris.

## Gérer les requêtes favorites

Toutes les requêtes qui ont été marquées dans l'onglet Historique des requêtes sont affichées dans l'onglet Marqué. Cela vous permet d'accéder plus rapidement à vos requêtes préférées et de les réutiliser sans les taper à partir de zéro.

## Tri de l'historique des requêtes

Par défaut, l'historique des requêtes affiche les requêtes les plus récentes. Vous pouvez trier votre historique par date ou par nom de source de données par ordre croissant ou décroissant.



## Pour trier l'historique de vos requêtes

1. Sélectionnez le champ Trier les requêtes par.
2. Sélectionnez l'une des options suivantes :
  - Le plus récent en premier
  - Le plus vieux d'abord

## Filter l'historique des requêtes

Vous pouvez filtrer l'historique de vos requêtes dans l'onglet Historique des requêtes et dans l'onglet Favoris en fonction d'une source de données spécifique.

### Pour filtrer l'historique vers une source de données

1. Sélectionnez le champ Filtrer les requêtes pour des sources de données spécifiques.
2. Sélectionnez la source de données pour laquelle vous souhaitez filtrer votre historique. Vous pouvez sélectionner plusieurs sources de données.

#### Note

Les requêtes exécutées à l'aide de la source de données mixte apparaîtront uniquement lors du filtrage pour le mode mixte, et non lors du filtrage en fonction de leurs sources de données individuelles.

Dans l'onglet Historique des requêtes, il est également possible de filtrer les requêtes par date à l'aide du curseur :

- Utilisez le curseur vertical pour filtrer les requêtes par date.
- Ajustez la date de début en faisant glisser la poignée inférieure.
- Ajustez la date de fin en faisant glisser la poignée supérieure.

## Recherche dans l'historique des requêtes

Vous pouvez effectuer des recherches dans votre historique parmi les requêtes et les commentaires. Il est possible de rechercher des requêtes dans l'onglet Historique des requêtes et dans l'onglet Started.

Pour effectuer une recherche dans l'historique des requêtes

1. Sélectionnez le champ Requetes de recherche.
2. Entrez le terme que vous recherchez dans le champ de recherche.

## Paramètres de l'historique des requêtes

Vous pouvez personnaliser l'historique des requêtes dans l'onglet Paramètres. Les options sont décrites dans le tableau suivant.

Paramètre	Valeur par défaut
Modifier l'onglet actif par défaut	Onglet Historique des requêtes

### Note

Les paramètres de l'historique des requêtes sont globaux et appliqués aux deux panneaux en mode partagé.

## Se connecte Explore

-  Cette rubrique de documentation est conçue pour les espaces de travail Grafana qui prennent en charge la version 10.x de Grafana.  
Pour les espaces de travail Grafana compatibles avec la version 9.x de Grafana, voir. [Travailler dans la version 9 de Grafana](#)  
Pour les espaces de travail Grafana compatibles avec la version 8.x de Grafana, voir. [Travailler dans la version 8 de Grafana](#)

Explore vous permet d'examiner vos journaux dans différentes sources de données, notamment :

- [OpenSearch](#)
- [Amazon CloudWatch](#)
- [InfluxDB](#)
- [Loki](#)

Lors de la surveillance de l'infrastructure et de la réponse à un incident, vous pouvez approfondir les indicateurs et les journaux pour en trouver la cause. Explore vous permet également de corréler les journaux avec d'autres signaux de télémétrie tels que les métriques, les traces ou les profils, en les visualisant. side-by-side

Les résultats des requêtes de journal sont affichés sous forme de lignes de journal individuelles et sous forme de graphique indiquant le volume de journaux pour la période sélectionnée.

### Volume des journaux

Lorsque vous travaillez avec des sources de données qui prennent en charge un volume de journaux complet, Explore affiche automatiquement un graphique montrant la distribution des journaux pour toutes les requêtes de journal saisies. Cette fonctionnalité est actuellement prise en charge par OpenSearch les sources de données Loki.

#### Note

Dans Loki, ce volume de log complet est rendu par une requête métrique qui peut être coûteuse en fonction de la plage de temps demandée. Cette requête peut être particulièrement difficile à traiter pour les petites installations de Loki. Pour atténuer ce problème, vous pouvez utiliser un proxy tel que [nginx](#) devant Loki pour définir un délai d'attente personnalisé (par exemple, 10 secondes) pour ces requêtes. Les requêtes d'histogramme de volume de journal peuvent être identifiées en recherchant les requêtes dont l'en-tête HTTP contient X-Query-Tags une valeur `Source=logvolhist` ; ces en-têtes sont ajoutés par Grafana à toutes les requêtes d'histogramme de volume de journal.

Si la source de données ne prend pas en charge le chargement du volume complet des journaux, le modèle de journaux calcule une série chronologique en comptant les lignes de journaux et en les organisant en compartiments sur la base d'un intervalle de temps calculé automatiquement. L'horodatage de la première ligne de log est utilisé pour ancrer le début du volume de logs dans les résultats. La fin de la série chronologique est ancrée dans la plage To du sélecteur de temps. Ainsi,

vous pouvez toujours analyser et visualiser efficacement les données des journaux, même lorsque la source de données n'offre pas une prise en charge complète.

## Journaux

Dans les sections suivantes, vous trouverez des explications détaillées sur la manière de visualiser et d'interagir avec des journaux individuels dans Explore.

### Navigation dans les journaux

La navigation dans les journaux, sur le côté droit des lignes de journal, peut être utilisée pour demander facilement des journaux supplémentaires. Vous pouvez le faire en cliquant sur le bouton Anciens journaux en bas de la navigation. Cela est particulièrement utile lorsque vous atteignez la limite de lignes et que vous souhaitez voir plus de journaux. Chaque demande exécutée à partir de la navigation est ensuite affichée dans la navigation sous forme de page distincte. Chaque page affiche from et to horodatage des lignes de journal entrantes. Vous pouvez consulter les résultats précédents en cliquant sur chaque page. Explore met en cache les cinq dernières requêtes exécutées depuis la navigation des journaux. Vous n'avez donc pas à réexécuter les mêmes requêtes lorsque vous cliquez sur les pages, ce qui permet d'économiser du temps et des ressources.

### Options de visualisation

Vous pouvez personnaliser le mode d'affichage des journaux et sélectionner les colonnes à afficher.

Option	Description
Time (Période)	Affiche ou masque la colonne de temps. Il s'agit de l'horodatage associé à la ligne de journal tel qu'indiqué par la source de données.
Étiquettes uniques	Affiche ou masque la colonne d'étiquettes uniques qui inclut uniquement les étiquettes non courantes. Toutes les étiquettes courantes sont affichées ci-dessus.
Lignes d'enroulement	Définissez ce paramètre sur <code>true</code> si vous souhaitez que l'affichage utilise l'habillage de lignes. Si ce paramètre est défini sur <code>false</code> , il en résultera un défilement horizontal.

Option	Description
Embellissez le JSON	Régalez ce paramètre sur <code>true</code> pour imprimer joliment tous les journaux JSON. Ce paramètre n'affecte pas les journaux dans un format autre que JSON.
Déduplication	Les données de journal peuvent être très répétitives et Explore peut vous aider en masquant les lignes de journal dupliquées. Il existe différents algorithmes de déduplication que vous pouvez utiliser. Les correspondances exactes sont effectuées sur l'ensemble de la ligne, à l'exception des champs de date. Les correspondances de nombres sont effectuées sur la ligne après avoir retiré des nombres tels que les durées, les adresses IP, etc. La signature est la méthode de déduplication la plus agressive, car elle supprime toutes les lettres et tous les chiffres et fait correspondre les espaces blancs et les signes de ponctuation restants.
Afficher l'ordre des résultats	Vous pouvez modifier l'ordre des journaux reçus de l'ordre décroissant par défaut (le plus récent en premier) à l'ordre croissant (le plus ancien en premier).

## Téléchargez les lignes de journal

Pour télécharger les résultats du journal dans l'`txt` ou l'autre `json` format, utilisez le bouton Télécharger. Cette fonctionnalité vous permet d'enregistrer les données du journal pour une analyse plus approfondie ou de les partager avec d'autres personnes dans un format pratique et accessible.

## Méta-informations sur les résultats du journal

Au-dessus des lignes de journal reçues, vous trouverez des méta-informations essentielles, notamment :

- Nombre de journaux reçus : indique le nombre total de journaux reçus pour la requête ou la période en cours.
- Erreur — Affiche une erreur possible dans les résultats de votre journal.
- Étiquettes communes : affiche les étiquettes communes.
- Nombre total d'octets traités : représente la taille cumulée des données du journal traitées en octets.

#### Note

La disponibilité de certaines méta-informations peut dépendre de la source de données et, par conséquent, il est possible que vous ne voyiez certains de ces détails que pour des sources de données spécifiques.

## Échapper aux nouvelles lignes

Explore détecte automatiquement certaines séquences échappées de manière incorrecte dans les lignes de journal, telles que les nouvelles lignes (`\n`, `\r`) ou les onglets (`\t`). Lorsqu'il détecte de telles séquences, Explore propose une option `Escape newlines`.

Pour corriger automatiquement les séquences incorrectement échappées détectées par Explore

1. Choisissez `Escape newlines` pour remplacer les séquences.
2. Vérifiez manuellement les remplacements pour confirmer leur exactitude.

Explore remplace ces séquences. Dans ce cas, l'option passe de « `Échapper aux nouvelles lignes` » à « `Supprimer les lignes qui s'échappent` ». Évaluez les modifications car l'analyse peut ne pas être précise en fonction des entrées reçues. Vous pouvez annuler les remplacements en sélectionnant `Supprimer les échappements`.

## Niveau de journalisation

Pour les journaux pour lesquels une `level` étiquette est spécifiée, nous utilisons la valeur de cette étiquette pour déterminer le niveau de journalisation et mettre à jour la couleur de chaque ligne de journal en conséquence. Si le journal n'a pas d'étiquette de niveau spécifiée, nous essayons de savoir si son contenu correspond à l'une des expressions prises en charge (consultez le tableau suivant pour plus d'informations). Le niveau de journalisation est toujours déterminé par la première

correspondance. Dans le cas où Grafana n'est pas en mesure de déduire un champ de niveau de log, celui-ci sera visualisé avec un niveau de log inconnu.

### Note

Si vous utilisez une source de données Loki et que celle-ci `level` fait partie de votre ligne de journal, vous pouvez utiliser des analyseurs (JSON, logfmt, regex,..) pour extraire les informations de niveau dans une étiquette de niveau utilisée pour déterminer la valeur du niveau. Cela permettra à l'histogramme d'afficher les différents niveaux de log sous forme de barres distinctes.

Niveaux de journalisation pris en charge et mappage des abréviations et expressions des niveaux de journalisation :

Niveau de journalisation	Couleur	Expressions prises en charge
critique	pourpre	émerge, fatal, alerte, critique, critique
error	red	erreur, erreur, erreur
warning	yellow	avertir, avertir
info	green	info, information, information, avis
debug	blue	debug, debug
tracer	bleu clair	tracer
inconnu	gris	*

### Surligner les mots recherchés

Lorsque votre requête inclut des mots ou des expressions spécifiques à rechercher, Explore les met en évidence dans les lignes de journal pour une meilleure visibilité. Cette fonctionnalité de mise en évidence permet d'identifier plus facilement le contenu pertinent de vos journaux et de vous concentrer sur celui-ci.

### Note

La capacité à surligner les mots de recherche peut varier en fonction de la source de données. Pour certaines sources de données, le surlignage des mots de recherche peut ne pas être disponible.

## Affichage des détails du journal

Dans Explore, chaque ligne de journal comporte une section extensible appelée Détails du journal qui peut être ouverte en choisissant la ligne de journal. La vue des détails du journal fournit des informations supplémentaires et des options d'exploration sous la forme de champs et de liens attachés aux lignes de journal, permettant une interaction et une analyse plus robustes.

### Champs

Dans la vue Détails du journal, vous pouvez filtrer les champs affichés de deux manières : un filtre positif (pour vous concentrer sur un champ spécifique) et un filtre négatif (pour exclure certains champs). Ces filtres mettront à jour la requête correspondante qui a produit la ligne de log, en ajoutant les expressions d'égalité et d'inégalité en conséquence. Si la source de données est compatible, comme c'est le cas pour Loki et Loki OpenSearch, les détails du journal vérifieront si le champ est déjà présent dans la requête en cours et s'affichera à l'état actif (pour les filtres positifs uniquement), ce qui vous permettra de le désactiver ou de faire passer l'expression du filtre de positive à négative.

Vous pouvez sélectionner un sous-ensemble de champs à visualiser dans la liste des journaux plutôt que dans la ligne complète du journal en cliquant sur l'icône en forme d'œil. Chaque champ possède une icône de statistiques pour afficher les statistiques relatives à tous les journaux affichés.

### Liens

Grafana offre la fonctionnalité de liens ou de corrélations de données, vous permettant de convertir n'importe quelle partie d'un message de journal en lien interne ou externe. Ces liens peuvent être utilisés pour accéder à des données connexes ou à des ressources externes, offrant ainsi un moyen simple et pratique d'explorer de plus amples informations.



## Contexte du journal

Le contexte du journal affiche des lignes de contexte supplémentaires entourant une entrée de journal qui correspond à une requête de recherche particulière. Cela peut être utile pour comprendre le contexte de l'entrée du journal et est similaire au `-C` paramètre de la `grep` commande.

Vous pouvez rencontrer de longues lignes de texte qui compliquent la lecture et l'analyse du contexte de chaque entrée du journal. C'est là que le bouton `Wrap lines` peut s'avérer utile. En activant cette option, Grafana enroutera automatiquement de longues lignes de texte afin qu'elles correspondent à la largeur visible du lecteur. Cela peut faciliter la lecture et la compréhension des entrées du journal.

Le bouton `Ouvrir en mode partagé` vous permet d'exécuter la requête contextuelle pour une entrée de journal sur un écran partagé dans la vue `Explore`. Le fait de cliquer sur ce bouton ouvre un nouveau volet `Explore` dans lequel la requête contextuelle est affichée à côté de l'entrée du journal, ce qui facilite l'analyse et la compréhension du contexte environnant.

La requête contextuelle du journal peut également être ouverte dans un nouvel onglet du navigateur en appuyant sur la touche `Ctrl` (ou `Cmd`) tout en choisissant le bouton pour ouvrir le modal de contexte. Lorsqu'ils sont ouverts dans un nouvel onglet, les filtres précédemment sélectionnés sont également appliqués.

### Copier la ligne du journal

Vous pouvez facilement copier le contenu d'une ligne de journal sélectionnée dans votre presse-papiers en cliquant sur le bouton `Copier la ligne de journal`.

### Copier le lien vers la ligne de journal

La liaison des lignes de journal dans Grafana vous permet de naviguer rapidement vers des entrées de journal spécifiques pour une analyse précise. En cliquant sur le bouton `Copier le lien court` pour une ligne de journal, vous pouvez générer et copier une URL courte qui fournit un accès direct à l'entrée exacte du journal dans un intervalle de temps absolu. Lorsque vous ouvrez le lien, Grafana fait automatiquement défiler la page jusqu'à la ligne de journal correspondante et la met en évidence sur fond bleu, ce qui permet d'identifier facilement les informations pertinentes et de se concentrer sur celles-ci.

#### Note

Cela n'est pris en charge que dans Loki et dans les autres sources de données qui fournissent un `id` champ.

## Suivi en direct

Pour consulter les journaux en temps réel des sources de données prises en charge, vous pouvez utiliser la fonctionnalité de suivi en direct d'Explore.

Pour consulter les journaux en temps réel grâce au suivi en direct

1. Cliquez sur le bouton Live dans la barre d'outils Explore pour passer à la vue Live tail.
2. En mode Live tail, les nouveaux journaux apparaîtront en bas de l'écran, avec un arrière-plan contrastant qui s'estompe, ce qui vous permettra de suivre facilement les nouveautés.
3. Si vous souhaitez suspendre le suivi en direct et explorer les journaux précédents sans interruption, vous pouvez le faire en cliquant sur le bouton Pause ou en faisant simplement défiler la vue des journaux.
4. Pour effacer l'affichage et supprimer tous les journaux de l'écran, cliquez sur le bouton Effacer les journaux. Cette action réinitialisera la vue du journal et vous permettra de faire table rase pour poursuivre l'analyse du journal.
5. Pour reprendre le suivi en direct et continuer à consulter les journaux en temps réel, cliquez sur le bouton Reprendre.
6. Si vous souhaitez quitter Live Tailing et revenir à la vue Explore standard, cliquez sur le bouton Arrêter.

Grâce à la fonction de suivi en direct, vous pouvez suivre de près les derniers journaux au fur et à mesure qu'ils arrivent, ce qui facilite le suivi des événements en temps réel et la détection rapide des problèmes.

## Exemple de journaux

Si la source de données sélectionnée implémente un échantillon de journaux et prend en charge les requêtes de log et de métrique, alors pour les requêtes métriques, vous pourrez voir automatiquement des exemples de lignes de journal ayant contribué à la visualisation des métriques. Cette fonctionnalité est actuellement prise en charge par les sources de données Loki.

## Passez des métriques aux journaux

Si vous passez d'une source de données de métriques implémentée `DataSourceWithQueryExportSupport` (telle que Prometheus) à une source de données de journalisation `DataSourceWithQueryImportSupport` compatible (telle que Loki), elle conservera

les étiquettes de votre requête qui existent dans les journaux et les utilisera pour interroger les flux de journaux.

Par exemple, la `grafana_alerting_active_alerts{job='grafana'}` requête Prometheus suivante, une fois passée à la source de données Loki, deviendra. `{job='grafana'}` Cela renverra un ensemble de journaux dans la plage de temps sélectionnée qui pourront être saisis ou recherchés dans du texte.

## Traçage dans Explore

 Cette rubrique de documentation est conçue pour les espaces de travail Grafana qui prennent en charge la version 10.x de Grafana.  
Pour les espaces de travail Grafana compatibles avec la version 9.x de Grafana, voir. [Travailler dans la version 9 de Grafana](#)  
Pour les espaces de travail Grafana compatibles avec la version 8.x de Grafana, voir. [Travailler dans la version 8 de Grafana](#)

Vous pouvez utiliser Explore pour visualiser des traces à partir de sources de données de suivi.

Les sources de données suivantes sont prises en charge :

- [Tempo](#) (formats d'ingestion pris en charge : OpenTelemetry, Jaeger et Zipkin)
- [Jaeger](#)
- [AWS X-Ray](#)
- [Zipkin](#)

Pour plus d'informations sur la configuration des requêtes pour les sources de données répertoriées ci-dessus, reportez-vous à la documentation de la source de données spécifique.

### Éditeur de requête

Vous pouvez interroger et rechercher des données de suivi à l'aide de l'éditeur de requêtes d'une source de données.

Chaque source de données peut avoir son propre éditeur de requêtes. L'éditeur de requêtes pour la source de données Tempo est légèrement différent de l'éditeur de requêtes pour la source de données Jaeger.

Pour plus d'informations sur l'interrogation de chaque source de données, reportez-vous à leur documentation.

- [Tempo](#)
- [Jaeger](#)
- [AWS X-Ray](#)
- [Zipkin](#)

## Explication de Trace View

Cette section explique les éléments du tableau de bord Trace View.

### En-tête

L'en-tête de la vue de trace comporte les éléments suivants :

- Titre de l'en-tête — Affiche le nom de l'intervalle racine et l'ID de trace.
- Rechercher : met en évidence les plages contenant le texte recherché.
- Métadonnées : diverses métadonnées relatives à la trace.

### Mini-carte

Affiche la vue condensée ou la chronologie du tracé. Faites glisser votre pointeur sur la mini-carte pour zoomer sur une plage de temps plus courte. Le zoom permet également de mettre à jour la chronologie principale, de sorte qu'il est facile de voir des plages plus courtes. Lorsque vous passez le curseur sur la minicarte, une fois zoomée, le bouton Réinitialiser la sélection permet de réinitialiser le zoom.

### Filtres Span

À l'aide de filtres d'intervalle, vous pouvez filtrer vos intervalles dans l'afficheur de chronologie des traces. Plus vous ajoutez de filtres, plus les plages filtrées sont spécifiques.

Vous pouvez ajouter un ou plusieurs des filtres suivants :

- Nom du service de ressources
- Nom de l'Espagne
- Durée

- Balises (qui incluent les balises, les balises de processus et les champs de journal)

Pour afficher uniquement les intervalles auxquels vous avez fait correspondre, sélectionnez le bouton **Afficher les correspondances uniquement**.

### Chronologie

Affiche la liste des intervalles contenus dans le tracé. Chaque ligne de span comprend les composants suivants :

- Bouton **Élargir les enfants** : permet d'étendre ou de réduire toutes les tranches d'enfants de la période sélectionnée.
- Nom du service : nom du service qui a enregistré l'intervalle.
- Nom de l'opération : nom de l'opération représentée par cette plage.
- Barre de durée de l'intervalle : représentation visuelle de la durée de l'opération dans le tracé.

### Détails de l'envergure

Le choix de la ligne d'intervalle affiche les détails de l'intervalle, notamment les suivants.

- Nom de l'opération
- Métadonnées Span
- Tags : tous les tags associés à cette plage.
- Métadonnées du processus : métadonnées relatives au processus qui a enregistré cette période.
- Journaux : liste des journaux enregistrés par cette plage et des valeurs clés associées. Dans le cas des journaux Zipkin, la section affiche les annotations Zipkin.

### Trace vers les journaux

Vous pouvez accéder directement à une plage dans une vue de trace aux journaux correspondant à cette période. Ceci est disponible pour les sources de données Tempo, Jaeger et Zipkin. Reportez-vous à leur documentation pertinente pour obtenir des instructions sur la façon de configurer chaque source de données.

Cliquez sur l'icône du document pour ouvrir une vue fractionnée dans Explore avec la source de données configurée et recherchez les journaux pertinents pour la période.

## Suivi des métriques

### Note

Cette fonctionnalité est actuellement en version bêta

Vous pouvez passer d'une plage dans une vue de trace directement aux métriques pertinentes pour cette période. Cette fonctionnalité est disponible pour les sources de données Tempo, Jaeger et Zipkin. Reportez-vous à leur documentation appropriée pour plus de détails sur la configuration.

### Trace jusqu'aux profils

En utilisant Trace to profiles, vous pouvez utiliser la capacité de Grafana à corréliser différents signaux en ajoutant la fonctionnalité permettant de lier les traces aux profils.

### Graphe de nœuds

Vous pouvez éventuellement développer le graphe de nœuds pour le tracé affiché. En fonction de la source de données, cela peut afficher les étendues de la trace sous forme de nœuds dans le graphe ou ajouter du contexte supplémentaire, notamment le graphe de service basé sur la trace actuelle.

### Affichage du graphique des services

La vue Service Graph permet de visualiser les métriques de durée (trace les données relatives aux taux, aux taux d'erreur et aux durées (RED)) et les graphiques de service. Une fois les exigences définies, cette vue préconfigurée est immédiatement disponible.

Pour plus d'informations, consultez la page des sources de données [Tempo](#). Vous pouvez également consulter la [page d'affichage du graphique de service](#) dans la documentation Tempo de Grafana Labs.

### API de données

Cette visualisation nécessite une forme spécifique des données à renvoyer depuis la source de données afin de les afficher correctement.

La source de données doit renvoyer une trame de données et un `ensembleframe.meta.preferredVisualisationType = 'trace'`.

### Structure du bloc de données

## Les champs obligatoires ;

Nom de champ	Type	Description
ID de trace	chaîne	Identifiant de l'ensemble de la trace. Il ne doit y avoir qu'une seule trace dans le bloc de données.
ID d'Espagne	chaîne	Identifiant de la plage en cours. Les SpanID doivent être uniques par trace.
Panid des parents	chaîne	SpanID de l'espace parent pour créer une relation enfant-parent dans la vue de trace. Peut être undefined pour Root Span sans parent.
serviceName	chaîne	Nom du service dont fait partie cette période.
Étiquettes de service	TraceKeyValuePair[]	Liste des balises pertinentes pour le service.
startTime	nombre	Heure de début de la période en millisecondes.
duration	nombre	Durée de l'intervalle en millisecondes.

## Champs facultatifs :

Nom de champ	Type	Description
journaux	TraceLog[]	Liste des journaux associés à la période en cours.

Nom de champ	Type	Description
balises	TraceKeyValuePair[]	Liste des balises associées à l'intervalle actuel.
avertissements	chaîne []	Liste des avertissements associés à la période en cours.
Stack Traces	chaîne []	Liste des traces de pile associées à l'intervalle actuel.
errorIconColor	chaîne	Couleur de l'icône d'erreur au cas où span est marqué avec <code>error: true</code> .

Pour plus de détails sur les types [TraceSpanRow](#), voir, [TraceKeyValuePair](#) et ainsi de [TraceLog](#) suite GitHub.

## Éditeur de corrélations dans Explore

 Cette rubrique de documentation est conçue pour les espaces de travail Grafana compatibles avec la version 10.x de Grafana.

Pour les espaces de travail Grafana compatibles avec la version 9.x de Grafana, voir.

[Travailler dans la version 9 de Grafana](#)

Pour les espaces de travail Grafana compatibles avec la version 8.x de Grafana, voir.

[Travailler dans la version 8 de Grafana](#)

Les corrélations permettent aux utilisateurs d'établir un lien entre deux sources de données. Pour plus d'informations, y compris un aperçu des corrélations, voir [Corrélations dans Grafana version 10](#).

### Création d'une corrélation

Vous pouvez créer des corrélations à partir de la page Explorer.



## Pour créer une corrélation

1. Dans votre espace de travail Amazon Managed Grafana, accédez à la page Explore.
2. Sélectionnez la source de données que vous souhaitez utiliser comme source pour une nouvelle corrélation.
3. Exécutez une requête produisant des données dans une visualisation prise en charge.

### Note

Les visualisations prises en charge sont [Logs](#) et [Table](#).

4. Choisissez + Ajouter dans la barre d'outils supérieure, puis sélectionnez Ajouter une corrélation (vous pouvez également sélectionner l'éditeur de corrélations dans la [palette de commandes](#)).

Explore est désormais en mode éditeur de corrélations, indiqué par une bordure bleue et une barre supérieure. Vous pouvez quitter l'éditeur de corrélations en choisissant Exit dans la barre supérieure.

5. Vous pouvez désormais créer les nouvelles corrélations suivantes pour la visualisation à l'aide de liens attachés aux données que vous pouvez utiliser pour créer une nouvelle requête :
  - Journaux : les liens sont affichés à côté des valeurs des champs dans les détails du journal pour chaque ligne du journal.
  - Tableau : chaque cellule du tableau est un lien.
6. Choisissez un lien pour ajouter une nouvelle corrélation. Les liens sont associés à un champ utilisé comme champ de résultat d'une corrélation. Pour en savoir plus, consultez [Configuration de corrélation](#).
7. Dans la vue divisée qui s'ouvre, utilisez le volet droit pour configurer la source de requête cible de la corrélation. Pour en savoir plus, consultez [Requête cible](#).
8. Créez une requête cible à l'aide de [la syntaxe](#) des variables avec les variables de la liste fournie en haut du volet. La liste contient des exemples de valeurs provenant de la ligne de données sélectionnée.
9. Fournissez une étiquette et une description (facultatif). Une étiquette sera utilisée comme nom du lien dans la visualisation et peut contenir des variables.
10. Fournissez des transformations (facultatif ; voir ci-dessous pour plus de détails).
11. Choisissez Enregistrer dans la barre d'outils supérieure pour enregistrer la corrélation et quitter le mode Éditeur de corrélations. Le lien utilisé pour créer la corrélation est remplacé par un lien

de données dans chaque ligne. Lorsque le lien est sélectionné, la requête que vous avez définie s'exécute dans un autre volet, les variables étant remplacées dynamiquement par les valeurs de la ligne sélectionnée.

## Transformations

Les transformations vous permettent d'extraire des valeurs qui existent dans un champ avec d'autres données. Par exemple, à l'aide d'une transformation, vous pouvez extraire une partie d'une ligne de log à utiliser dans une corrélation. Pour plus de détails sur les transformations des corrélations, voir [Transformations de corrélation](#).

Après avoir sélectionné l'un des liens générés en mode éditeur, vous pouvez ajouter des transformations en sélectionnant Ajouter une transformation dans le menu déroulant Transformations.

### Pour utiliser une transformation dans une corrélation

1. Sélectionnez un champ auquel appliquer la transformation. Sélectionnez la partie du champ que vous souhaitez utiliser pour la transformation. Par exemple, une ligne de journal. Une fois sélectionnée, la valeur de ce champ sera utilisée pour vous aider à créer la transformation.
2. Sélectionnez le type de transformation. Consultez [Transformations de corrélation](#) les options et les paramètres appropriés.
3. En fonction de votre sélection, il se peut qu'une ou plusieurs variables soient renseignées ou que vous deviez fournir des spécifications supplémentaires dans les options affichées.
4. Sélectionnez Ajouter une transformation à la corrélation pour ajouter les variables spécifiées à la liste des variables disponibles.

#### Note

Pour les expressions régulières de cette boîte de dialogue, les expressions `mapValue` mentionnées dans d'autres documentations sont appelées `Variable Name` ici. Grafana met en surbrillance tout texte correspondant à l'expression contenue dans la valeur du champ. Utilisez des groupes de capture d'expressions régulières pour sélectionner la partie de la correspondance à extraire. Lorsqu'une expression régulière valide est fournie, la variable et sa valeur apparaissent sous le `Variable Name` champ.

## Exemples de corrélations

Les exemples suivants montrent comment créer des corrélations à l'aide de l'éditeur de corrélations dans Explore. Si vous souhaitez suivre ces exemples, veuillez à configurer une [source de données de test](#).

### Création d'une corrélation entre le texte et le graphique

Cet exemple montre comment créer une corrélation à l'aide de l'éditeur de corrélations dans Explore.

Les corrélations vous permettent d'utiliser les résultats d'une requête pour exécuter une nouvelle requête dans n'importe quelle source de données. Dans cet exemple, vous allez exécuter une requête qui affiche des données tabulaires. Les données seront utilisées pour exécuter une requête différente qui produira un résultat graphique.

Pour suivre cet exemple, assurez-vous d'avoir configuré une [source de données de test](#).

### Pour créer une corrélation entre le texte et le graphique

1. Dans Grafana, accédez à Explore.
2. Sélectionnez la source de données de test dans le menu déroulant en haut à gauche de la page.
3. Choisissez + Ajouter dans le menu déroulant à droite, puis sélectionnez Ajouter une corrélation.
4. Explore est désormais en mode éditeur de corrélations, indiqué par une bordure bleue.
5. Sélectionnez le scénario suivant dans le menu déroulant des scénarios : Fichier CSV.
6. Sélectionnez le fichier `population_by_state.csv`. Chaque cellule est un lien sur lequel vous pouvez cliquer pour commencer à créer une nouvelle corrélation.
7. Cliquez sur n'importe quelle cellule de la `State` colonne pour créer une nouvelle corrélation qui associe un lien de données à cette entrée. Par exemple, sélectionnez `California`.
8. Dans la vue divisée, sélectionnez la même source de données que celle que vous avez sélectionnée dans le volet de gauche. L'assistant situé au-dessus de l'éditeur de requêtes contient toutes les variables disponibles que vous pouvez utiliser pour la requête cible. Les variables contiennent tous les champs de données (colonnes de table) de la ligne sélectionnée.
9. Dans le menu Scénario, sélectionnez Valeurs métriques CSV. Le `String Input` champ de l'éditeur de requête fournit des variables avec des valeurs de population pour chaque année : `${1980}`, `${2000}`, `${2020}`. Cela générera un graphique utilisant des valeurs variables.

10. Dans le champ Alias de l'éditeur de requêtes, entrez `{State}`.

Exécutez une requête pour vérifier qu'elle produit un graphique en utilisant des exemples de valeurs provenant des variables.

11. Choisissez Enregistrer pour enregistrer la corrélation et quitter l'éditeur de corrélations.

Une fois la corrélation enregistrée, Explore réexécute la requête dans le volet de gauche. En cliquant sur le nom d'un état, la requête de droite est réexécutée avec les valeurs de la ligne insérées dans le CSV, modifiant ainsi le graphique. La requête est réexécutée avec des valeurs mises à jour chaque fois que vous cliquez sur le nom d'un État.

Vous pouvez appliquer les mêmes étapes à n'importe quelle source de données. Les corrélations vous permettent de créer des liens dans les visualisations afin d'exécuter des requêtes dynamiques basées sur des données sélectionnées. Dans cet exemple, nous avons utilisé les données renvoyées par une requête pour créer une nouvelle requête générant une visualisation différente à partir de la même source de données. Vous pouvez toutefois créer des corrélations entre toutes les sources de données afin de créer des flux d'exploration personnalisés.

### Création d'une corrélation entre les journaux et les tables

Dans cet exemple, vous allez créer une corrélation pour montrer comment utiliser les transformations pour extraire des valeurs de la ligne du journal et d'un autre champ.

Pour suivre cet exemple, assurez-vous d'avoir configuré une [source de données de test](#).

### Pour créer une corrélation entre les journaux et les tables

1. Dans Grafana, accédez à Explore.
2. Sélectionnez la source de données de test dans le menu déroulant en haut à gauche de la page.
3. Choisissez + Ajouter dans le menu déroulant à droite, puis sélectionnez Ajouter une corrélation.
4. Explore est désormais en mode éditeur de corrélations, indiqué par une bordure bleue.
5. Dans le menu Scénario, sélectionnez Logs.
6. Développez une ligne de journal pour voir les liens de corrélation. Sélectionnez `Correlate with hostname`.
7. Explore s'ouvre en mode partagé. Sélectionnez la même source de données que celle que vous avez sélectionnée dans le volet de gauche. L'assistant situé au-dessus de l'éditeur de requêtes contient toutes les variables disponibles que vous pouvez utiliser pour la requête cible.

8. Développez la section des transformations, puis cliquez sur Ajouter une transformation.
9. Dans le menu déroulant Champ, sélectionnez le message. La ligne du journal s'affiche à titre d'exemple de données.
10. Sous Type, sélectionnez Logfmt. Cela permet de remplir la liste des variables.
11. Choisissez Ajouter une transformation à la corrélation.
12. Choisissez à nouveau Ajouter une transformation et sous Champ, sélectionnez le nom d'hôte.
13. Sous Type, sélectionnez Expression régulière.
14. Sous Expression, entrez ce qui suit : `- ([0-9]\*)` Cela permet de sélectionner n'importe quel chiffre situé à droite du tiret.
15. Sous Nom de la variable, entrez ce qui suit : `hostNumber` Cela permet de remplir la liste des variables.
16. Choisissez Ajouter une transformation à la corrélation pour l'ajouter aux autres variables.
17. Dans l'éditeur de source de données, ouvrez le menu déroulant Scénario et sélectionnez Contenu CSV.
18. Dans la zone de texte ci-dessous, saisissez les informations suivantes et enregistrez la corrélation :

```
time,msg,hostNumber,status  
${time},${msg},${hostNumber},${status}
```

Cela ferme la vue divisée et réexécute la requête de gauche. Développez n'importe quelle ligne du journal pour voir le bouton de corrélation. Le bouton de corrélation ouvre la vue divisée avec le `time` (un champ), `msg` (extrait avec `logfmt` de la ligne du journal), `host number` (extrait avec `regex` depuis `hostname`) et le `status` (extrait avec `logfmt` depuis la ligne du journal).

## Inspector dans Explore

-  Cette rubrique de documentation est conçue pour les espaces de travail Grafana qui prennent en charge la version 10.x de Grafana.
- Pour les espaces de travail Grafana compatibles avec la version 9.x de Grafana, voir [Travailler dans la version 9 de Grafana](#)
- Pour les espaces de travail Grafana compatibles avec la version 8.x de Grafana, voir [Travailler dans la version 8 de Grafana](#)

L'inspecteur vous aide à comprendre vos requêtes et à les résoudre. Vous pouvez inspecter les données brutes, les exporter vers un fichier de valeurs séparées par des virgules (CSV), exporter les résultats du journal au format TXT et consulter les demandes de requête.

## Interface utilisateur de l'inspecteur

L'inspecteur comporte les onglets suivants :

- Onglet Statistiques : indique le temps que prend votre requête et le montant qu'elle renvoie.
- Onglet Requête — Affiche les demandes envoyées au serveur lorsque Grafana interroge la source de données.
- Onglet JSON — Vous permet de visualiser et de copier les données JSON et la structure du bloc de données JSON.
- Onglet Données : affiche les données brutes renvoyées par la requête.
- Onglet Erreur : affiche l'erreur. Visible uniquement lorsque la requête renvoie une erreur.

## Tâches de l'Inspecteur

Vous pouvez effectuer diverses tâches dans l'inspecteur Explore.

### Ouvrez l'Inspector

Après avoir exécuté la requête que vous souhaitez inspecter, cliquez sur le bouton Inspector.

Le volet de l'inspecteur s'ouvre en bas de l'écran.

### Inspecter les résultats bruts des requêtes

Vous pouvez afficher les résultats bruts de la requête, c'est-à-dire les données renvoyées par la requête dans une table.

Dans l'onglet Inspector, cliquez sur l'onglet Data.

Pour les requêtes multiples ou pour les requêtes impliquant plusieurs nœuds, des options supplémentaires sont disponibles.

- Afficher le bloc de données : sélectionnez les données de l'ensemble de résultats que vous souhaitez afficher.

- **Séries jointes par heure** : visualisez les données brutes de toutes vos requêtes en une seule fois, un ensemble de résultats par colonne. Vous pouvez cliquer sur l'en-tête d'une colonne pour trier les données.

### Télécharger les résultats bruts des requêtes au format CSV

Grafana génère un fichier CSV dans l'emplacement de téléchargement par défaut de votre navigateur. Vous pouvez l'ouvrir dans le visualiseur de votre choix.

1. Dans l'onglet Inspector, obtenez les résultats bruts des requêtes en suivant les instructions ci-dessus.
2. Affinez les paramètres de requête jusqu'à ce que vous puissiez voir les données brutes que vous souhaitez exporter.
3. Choisissez Télécharger le rapport CSV.

Pour télécharger un fichier CSV spécialement formaté pour Excel, développez les options de données, puis activez le bouton Télécharger pour Excel avant de sélectionner l'option Télécharger le CSV.

### Télécharger les résultats du journal au format TXT

Vous pouvez générer un fichier TXT contenant les journaux que vous êtes en train de consulter en sélectionnant Download logs dans l'onglet Inspector.

### Télécharger les résultats de suivi

En fonction du type de source de données, Grafana génère un fichier JSON pour les résultats de suivi dans l'un des formats pris en charge : formats Jaeger, Zipkin ou OTLP.

1. Ouvrez l'Inspector.
2. Inspectez les résultats de la requête du journal. Affinez les résultats jusqu'à ce que vous voyiez les journaux bruts que vous souhaitez exporter.
3. Choisissez Télécharger les journaux.

### Inspectez les performances des requêtes

L'onglet Statistiques affiche des statistiques qui indiquent la durée de votre requête, le nombre de requêtes que vous envoyez et le nombre de lignes renvoyées. Ces informations peuvent vous aider à résoudre vos requêtes, en particulier si l'un des chiffres est élevé ou faible de façon inattendue.

Les statistiques sont affichées en lecture seule.

### Afficher le modèle JSON

Vous pouvez explorer et exporter des données ainsi que des modèles JSON de blocs de données.

#### Pour afficher le modèle JSON

1. Dans le panneau Inspector, cliquez sur l'onglet JSON.
2. Dans le menu déroulant Sélectionner la source, choisissez l'une des options suivantes :
  - Données — Affiche un objet JSON représentant les données renvoyées à Explore.
  - DataFrame structure — Affiche le jeu de résultats bruts.
3. Vous pouvez développer ou réduire des parties du JSON pour afficher des sections distinctes. Vous pouvez également sélectionner l'option Copier dans le presse-papiers pour copier le corps du fichier JSON et le coller dans une autre application.

### Afficher la demande brute et la réponse à la source de données

Lorsque vous utilisez Explore et l'onglet Inspector, vous pouvez consulter les données brutes de demande et de réponse que vous générez avec une requête. Dans l'Inspector, sélectionnez l'onglet Requête et choisissez Actualiser pour afficher les données brutes.

Grafana envoie la requête au serveur et affiche le résultat. Vous pouvez accéder à des parties spécifiques de la requête, les développer ou les réduire toutes, ou copier les données dans le presse-papiers pour les utiliser dans d'autres applications.

## Corrélations dans Grafana version 10

 Cette rubrique de documentation est conçue pour les espaces de travail Grafana qui prennent en charge la version 10.x de Grafana.

Pour les espaces de travail Grafana compatibles avec la version 9.x de Grafana, voir.

[Travailler dans la version 9 de Grafana](#)



Pour les espaces de travail Grafana compatibles avec la version 8.x de Grafana, voir.  
[Travailler dans la version 8 de Grafana](#)

Vous pouvez créer des liens interactifs pour les visualisations Explore afin d'exécuter des requêtes relatives aux données présentées en configurant des corrélations.

Une corrélation définit la manière dont les données d'une source de données sont utilisées pour interroger les données d'une autre source de données. Voici quelques exemples :

- Le nom d'une application renvoyé dans une source de données de journaux peut être utilisé pour interroger les métriques associées à cette application dans une source de données de métriques.
- Un nom d'utilisateur renvoyé par une source de données SQL peut être utilisé pour interroger les journaux relatifs à cet utilisateur en particulier dans une source de données de journaux.

Explore utilise des corrélations définies par l'utilisateur pour afficher des liens dans les visualisations. Vous pouvez cliquer sur un lien pour exécuter la requête correspondante et voir les résultats dans Explore Split View.

Explorez les visualisations qui prennent actuellement en charge l'affichage de liens en fonction de corrélations :

- [Journaux](#)
- [Tableau](#)

[Vous pouvez configurer les corrélations à l'aide de la page Administration > Plug-ins et données > Corrélations dans Grafana ou directement dans Explore.](#)

Rubriques

- [Configuration de corrélation](#)
- [Création d'une nouvelle corrélation](#)

Configuration de corrélation

 Cette rubrique de documentation est conçue pour les espaces de travail Grafana qui prennent en charge la version 10.x de Grafana.

Pour les espaces de travail Grafana compatibles avec la version 9.x de Grafana, voir.

[Travailler dans la version 9 de Grafana](#)

Pour les espaces de travail Grafana compatibles avec la version 8.x de Grafana, voir.

[Travailler dans la version 8 de Grafana](#)

Chaque corrélation est configurée avec les options suivantes :

#### Étiquette

Libellé du lien, affiché dans la visualisation.

#### Description

Description facultative.

#### Source de données source

Source des résultats dont les liens sont affichés.

#### Champ de résultats

Définit l'endroit où le lien est affiché dans une visualisation.

#### Requête cible

La requête cible est exécutée lorsqu'un lien est cliqué.

#### Transformations

Manipulations facultatives des données source incluses transmises à la requête cible.

Pour plus de détails sur la création d'une corrélation, voir [Création d'une corrélation](#).

#### Source de données source et champ de résultat

Les liens apparaissent dans les visualisations Explore pour les résultats issus de la source de données source de la corrélation. Un lien est attribué à l'un des champs à partir du résultat fourni dans la configuration de corrélation (le champ des résultats). Chaque visualisation affiche les champs avec des liens d'une manière différente.

## Requête cible

La requête cible est exécutée lorsqu'un lien est cliqué dans la visualisation. Vous pouvez utiliser l'éditeur de requêtes de la source de données cible sélectionnée pour spécifier la requête cible. Les résultats des données source sont accessibles dans la requête cible à l'aide de variables.

### Variables de corrélation

Vous pouvez utiliser des variables dans la requête cible pour accéder aux données source associées à la requête. Les corrélations utilisent la syntaxe des [variables Grafana](#). Les variables sont remplies avec les valeurs issues des résultats source lorsque le lien est sélectionné. Il existe deux types de variables que vous pouvez utiliser :

- [Variables de champ](#) (pour accéder aux valeurs et aux étiquettes des champs).
- Variables de corrélation (pour accéder aux valeurs des champs et aux transformations).

Exemple : Si les résultats de la source contiennent un champ appelé `employee`, la valeur du champ est accessible avec :

- Une variable de champ `${__data.fields.employee}`.
- Variable de corrélation qui fait correspondre la valeur du champ ci-dessus à `${employee}`.

Outre le mappage des valeurs de champ avec des noms de variables plus courts, il est possible de créer davantage de variables de corrélation en appliquant des transformations aux champs existants.

La corrélation crée un lien de données uniquement si toutes les variables ont des valeurs dans la ligne de données sélectionnée. Les [variables globales](#) font exception à cette règle et il n'est pas nécessaire de les renseigner à partir des données renvoyées. Ces variables sont interpolées automatiquement par les sources de données.

### Transformations de corrélation

Les transformations permettent d'extraire davantage de variables des valeurs de champ. Le résultat des transformations est un ensemble de nouvelles variables accessibles comme n'importe quelle autre variable.

Il existe deux types de transformations : `logfmt` et expression régulière.

Chaque transformation utilise une valeur de champ sélectionnée comme entrée. Le résultat d'une transformation est un ensemble de nouvelles variables basées sur le type et les options de la transformation.

## Transformation de Logfmt

[La transformation logfmt déconstruit une valeur de champ contenant du texte formaté avec des paires clé/valeur logfmt.](#) Chaque paire devient une variable, la clé étant le nom de la variable.

La transformation logfmt nécessite uniquement de spécifier le nom du champ de saisie si vous souhaitez que la transformation s'applique à un champ différent du champ de résultats. Exemples de variables de sortie pour `field = "host=svr001 endpoint=/test app=foo"` :

name	value
hôte	svr001
point de terminaison	/tester
app	foo

## Transformation d'expressions régulières

La transformation de l'expression régulière déconstruit une valeur de champ en fonction de l'expression régulière fournie.

Options de transformation des expressions régulières :

### champ

Nom du champ de saisie

### expression

Expression régulière. Les groupes de capture nommés sont mappés aux variables correspondant au nom du groupe. Si des groupes correspondants non nommés sont utilisés, une variable est créée à partir de la première correspondance. La valeur remplace la variable correspondant au champ de saisie ou une nouvelle variable est créée si MapValue est fourni (voir les exemples dans le tableau suivant).

## Valeur de la carte

Utilisé avec des groupes regex simples sans groupes correspondants nommés. Par défaut, la première correspondance remplace la variable par le nom du champ utilisé comme entrée. Pour modifier ce comportement par défaut, vous pouvez spécifier la propriété `MapValue`. Le nom fourni est utilisé pour créer une nouvelle variable. Cela peut être utile si votre requête cible nécessite à la fois la valeur exacte et une partie de la valeur extraite avec la transformation.

Exemple : en supposant que le nom du champ sélectionné est `employee` et que la valeur du champ est `John Doe`.

Diverses variables de sortie basées sur les options d'expression et de `MapValue` :

expression	Valeur de la carte	variables de sortie	comment
<code>/\w+ (\w+)/</code>	-	<code>employee=Doe</code>	Aucune valeur <code>MapValue</code> n'a été fournie. La première correspondance est mappée à la variable de nom de champ existante ( <code>employee</code> ).
<code>/(\w+) (\w+)/</code>	<code>name</code>	<code>name=John</code>	La première correspondance est mappée à une nouvelle variable appelée <code>name</code> .
<code>/(?\w+) (?\w+)/</code>	-	<code>firstName=John , lastName=Doe</code>	Lorsque des groupes nommés sont utilisés, ils sont les noms des variables de sortie et <code>MapValue</code> est ignoré.
<code>/(?\w+) (?\w+)/</code>	<code>name</code>	<code>firstName=John , lastName=Doe</code>	Identique à ci-dessus

## Création d'une nouvelle corrélation

 Cette rubrique de documentation est conçue pour les espaces de travail Grafana qui prennent en charge la version 10.x de Grafana.  
Pour les espaces de travail Grafana compatibles avec la version 9.x de Grafana, voir [Travailler dans la version 9 de Grafana](#)  
Pour les espaces de travail Grafana compatibles avec la version 8.x de Grafana, voir [Travailler dans la version 8 de Grafana](#)

Vous pouvez créer des corrélations dans l'éditeur de corrélations Explore ou en utilisant la page d'administration de Grafana dans votre espace de travail Amazon Managed Grafana.

### Prérequis

Vous devez être autorisé à ajouter de nouvelles corrélations. Seuls les utilisateurs autorisés à écrire sur les sources de données peuvent définir de nouvelles corrélations.

### Création d'une corrélation dans l'éditeur de corrélations d'Explore

Vous pouvez créer une corrélation dans l'éditeur de corrélation Explore. Pour en savoir plus, consultez [Création d'une corrélation](#).

### Création d'une corrélation dans la page Administration

Vous pouvez utiliser la page d'administration de la console Grafana pour créer une corrélation.

### Pour créer une corrélation dans la page Administration

1. Accédez à la section Administration de Grafana.
2. Sous Plugins et données, ouvrez la page Corrélations.
3. Cliquez sur le bouton Ajouter dans le coin supérieur droit.
4. Fournissez une étiquette pour la corrélation.
5. (Facultatif) Fournissez une description.
6. Passez à la page suivante.
7. Fournissez une source de données cible.
8. Fournissez une requête cible à l'aide de variables.
9. Passez à la page suivante.

10. Fournissez la source de données source.
11. Fournissez un champ de résultats.
12. Ajoutez des transformations si vous avez besoin de variables autres que des champs dans la source de données source.
13. Choisissez Ajouter pour ajouter une nouvelle transformation.
14. Sélectionnez le type de transformation.
15. Configurez la transformation en fonction du type sélectionné.
16. Enregistrez la corrélation.

Vous pouvez modifier une corrélation de la même manière, mais lors de la modification, vous ne pouvez pas modifier les sources de données sélectionnées.

## Alertes dans la version 10 de Grafana

 Cette rubrique de documentation est conçue pour les espaces de travail Grafana qui prennent en charge la version 10.x de Grafana.  
Pour les espaces de travail Grafana compatibles avec la version 9.x de Grafana, voir [Travailler dans la version 9 de Grafana](#)  
Pour les espaces de travail Grafana compatibles avec la version 8.x de Grafana, voir [Travailler dans la version 8 de Grafana](#)

Avec Grafana v10, Amazon Managed Grafana inclut l'accès à un système d'alerte mis à jour, Grafana alerting, qui centralise les informations d'alerte dans une vue unique consultable. L'alerte Grafana a été introduite en tant que fonctionnalité optionnelle dans Grafana v8 et Grafana Labs a annoncé la suppression des anciennes alertes dans une future version.

### Note

Cette documentation couvre les alertes Grafana. Pour plus d'informations sur les anciennes alertes, consultez [Alertes classiques sur le tableau](#).

Grafana Alerting vous permet de vous renseigner sur les problèmes de vos systèmes quelques instants après leur apparition.

Surveillez vos données de mesures entrantes ou vos entrées de journal et configurez votre système d'alerte pour qu'il surveille des événements ou des circonstances spécifiques, puis envoie des notifications lorsque ces éléments sont détectés.

De cette façon, vous éliminez le besoin de surveillance manuelle et vous offrez une première ligne de défense contre les pannes ou les modifications du système susceptibles de se transformer en incidents majeurs.

Grafana Alerting vous permet de créer des requêtes et des expressions à partir de plusieurs sources de données, quel que soit l'endroit où vos données sont stockées, ce qui vous permet de combiner vos données et d'émettre des alertes sur vos indicateurs et journaux de manière nouvelle et unique. Vous pouvez ensuite créer, gérer et agir sur vos alertes à partir d'une vue consolidée unique, et améliorer la capacité de votre équipe à identifier et à résoudre les problèmes rapidement.

Avec les règles d'alerte Mimir et Loki, vous pouvez exécuter des expressions d'alerte au plus près de vos données et à grande échelle, le tout géré par l'interface utilisateur de Grafana que vous connaissez déjà.

#### Note

Si vous migrez depuis une version antérieure de Grafana, dans laquelle vous utilisiez l'ancienne alerte Grafana, vous trouverez peut-être utile de voir les [différences entre l'ancienne alerte et la nouvelle alerte](#) Grafana.

## Caractéristiques et avantages clés

Une seule page pour toutes les alertes

Une seule page d'alerte Grafana regroupe en un seul endroit les alertes gérées par Grafana et les alertes résidant dans votre source de données compatible avec Prometheus.

Alertes multidimensionnelles

Les règles d'alerte peuvent créer plusieurs instances d'alerte individuelles par règle d'alerte, appelées alertes multidimensionnelles, ce qui vous donne la puissance et la flexibilité nécessaires pour obtenir une visibilité sur l'ensemble de votre système avec une seule règle d'alerte. Pour ce faire, ajoutez des étiquettes à votre requête afin de spécifier le composant surveillé et de générer plusieurs instances d'alerte pour une seule règle d'alerte. Par exemple, si vous souhaitez surveiller chaque serveur d'un



cluster, une alerte multidimensionnelle alertera sur chaque processeur, tandis qu'une alerte standard alertera sur l'ensemble du serveur.

## Alertes d'itinéraire

Acheminez chaque instance d'alerte vers un point de contact spécifique en fonction des étiquettes que vous définissez. Les politiques de notification sont un ensemble de règles indiquant où, quand et comment les alertes sont acheminées vers les points de contact.

## Alertes de silence

Les silences empêchent la création de notifications et ne durent que pendant une période spécifiée. Les silences vous permettent de ne plus recevoir de notifications persistantes provenant d'une ou de plusieurs règles d'alerte. Vous pouvez également suspendre partiellement une alerte en fonction de certains critères. Les silences disposent de leur propre section dédiée pour une meilleure organisation et une meilleure visibilité, afin que vous puissiez analyser les règles relatives aux alertes suspendues sans encombrer la vue principale des alertes.

## Horaire du mode muet

Un temps de sourdine est un intervalle de temps récurrent pendant lequel aucune nouvelle notification relative à une politique n'est générée ou envoyée. Utilisez-les pour empêcher les alertes de se déclencher pendant une période spécifique et récurrente, par exemple une période de maintenance régulière.

À l'instar des silences, le temps de mise en sourdine n'empêche pas l'évaluation des règles d'alerte, ni l'affichage des instances d'alerte dans l'interface utilisateur. Ils empêchent uniquement la création de notifications.

## Concevez votre système d'alerte

Il est difficile de surveiller des systèmes informatiques complexes et de déterminer si tout fonctionne correctement. La mise en place d'un système de gestion des alertes efficace est donc essentielle pour vous informer en cas de problème avant que cela n'ait un impact sur les résultats de votre entreprise.

La conception et la configuration d'une configuration de gestion des alertes qui fonctionne prennent du temps.

Voici quelques conseils pour créer une configuration de gestion des alertes efficace pour votre entreprise :

Quels sont les indicateurs clés de votre entreprise que vous souhaitez surveiller et sur lesquels vous souhaitez émettre des alertes ?

- Trouvez les événements qu'il est important de connaître et qui ne sont pas anodins ou fréquents au point que les destinataires les ignorent.
- Les alertes ne doivent être créées que pour les grands événements nécessitant une attention ou une intervention immédiate.
- Privilégiez la qualité à la quantité.

Quel type d'alerte souhaitez-vous utiliser ?

- Choisissez entre les alertes gérées par Grafana ou les alertes gérées par Grafana Mimir ou Loki, ou les deux.

Comment souhaitez-vous organiser vos alertes et notifications ?

- Soyez sélectif quant aux personnes que vous configurez pour recevoir les alertes. Envisagez de les envoyer à la personne qui vous appelle ou à une chaîne Slack spécifique.
- Automatisez autant que possible en utilisant l'API d'alerte ou les alertes sous forme de code (Terraform).

Comment réduire la fatigue liée aux alertes ?

- Évitez les alertes bruyantes et inutiles en utilisant des silences, des temporisations muettes ou en interrompant l'évaluation des règles d'alerte.
- Ajustez en permanence vos règles d'alerte pour vérifier leur efficacité. Supprimez les règles d'alerte pour éviter les doublons ou les alertes inefficaces.
- Réfléchissez bien aux niveaux de priorité et de gravité.
- Passez en revue en permanence vos seuils et vos règles d'évaluation.

## Limites des alertes Grafana

- Lors de l'agrégation de règles provenant d'autres systèmes, le système d'alerte Grafana peut récupérer les règles de toutes les sources de données Amazon Managed Service pour

Prometheus, Prometheus, Loki et Alertmanager disponibles. Il se peut qu'il ne soit pas en mesure d'extraire les règles d'autres sources de données prises en charge.

- Les règles d'alerte définies dans Grafana, plutôt que dans Prometheus, envoient plusieurs notifications à votre point de contact. Les alertes définies dans d'autres sources de données et agrégées ou affichées dans Grafana ne le sont pas. Il est recommandé d'activer Grafana Alerting lorsque vous utilisez des alertes définies dans des sources de données compatibles avec Prometheus.

## Rubriques

- [Présentation](#)
- [Configurer les alertes](#)
- [Configuration des alertes](#)
- [Gérez vos alertes](#)

## Présentation

 Cette rubrique de documentation est conçue pour les espaces de travail Grafana qui prennent en charge la version 10.x de Grafana.  
Pour les espaces de travail Grafana compatibles avec la version 9.x de Grafana, voir. [Travailler dans la version 9 de Grafana](#)  
Pour les espaces de travail Grafana compatibles avec la version 8.x de Grafana, voir. [Travailler dans la version 8 de Grafana](#)

Que vous débutiez ou que vous soyez un utilisateur plus expérimenté de Grafana Alerting, découvrez les principes fondamentaux et les fonctionnalités disponibles qui vous aident à créer, gérer et répondre aux alertes, et à améliorer la capacité de votre équipe à résoudre rapidement les problèmes.

## Principes

Dans les systèmes d'alerte basés sur Prometheus, vous disposez d'un générateur d'alertes qui crée des alertes et d'un récepteur d'alertes qui reçoit les alertes. Par exemple, Prometheus est un générateur d'alertes chargé d'évaluer les règles d'alerte, tandis qu'Alertmanager est un récepteur

d'alertes chargé de regrouper, d'inhiber, de désactiver et d'envoyer des notifications concernant le déclenchement et la résolution des alertes.

Grafana Alerting est basé sur le modèle Prometheus de conception de systèmes d'alerte. Il dispose d'un générateur d'alertes interne chargé de planifier et d'évaluer les règles d'alerte, ainsi que d'un récepteur d'alertes interne chargé de regrouper, d'inhiber, de désactiver et d'envoyer des notifications. Grafana n'utilise pas Prometheus comme générateur d'alertes car Grafana Alerting doit fonctionner avec de nombreuses autres sources de données en plus de Prometheus. Cependant, il utilise Alertmanager comme récepteur d'alertes.

Les alertes sont envoyées au récepteur d'alertes où elles sont acheminées, groupées, inhibées, réduites au silence et notifiées. Dans Grafana Alerting, le récepteur d'alerte par défaut est le gestionnaire d'alertes intégré à Grafana, appelé Grafana Alertmanager. Cependant, vous pouvez également utiliser d'autres gestionnaires d'alertes, appelés gestionnaires d'alertes [externes](#).

## Principes fondamentaux

Vous trouverez ci-dessous un aperçu des différentes parties de l'alerte Grafana.

## Règles d'alerte

Une règle d'alerte est un ensemble de critères qui déterminent le moment où une alerte doit être déclenchée. Il comprend une ou plusieurs requêtes et expressions, une condition qui doit être remplie, un intervalle qui détermine la fréquence à laquelle la règle d'alerte est évaluée et une durée pendant laquelle la condition doit être remplie pour qu'une alerte se déclenche.

Les règles d'alerte sont évaluées sur leur intervalle, et chaque règle d'alerte peut être déclenchée par zéro, une ou plusieurs alertes à la fois. L'état de la règle d'alerte est déterminé par le niveau `severity` d'alerte le plus élevé, qui peut être `normal`, `pending` ou `firing`. Par exemple, si au moins une des alertes d'une règle d'alerte est déclenchée, la règle d'alerte est également déclenchée. L'état d'une règle d'alerte est déterminé par le statut de sa dernière évaluation. Elles peuvent être `OK`, `Error` et `NoData`.

Une caractéristique très importante des règles d'alerte est qu'elles prennent en charge les annotations et les étiquettes personnalisées. Ils vous permettent d'instrumenter les alertes à l'aide de métadonnées supplémentaires telles que des résumés et des descriptions, et d'ajouter des étiquettes supplémentaires pour acheminer les alertes vers des politiques de notification spécifiques.

## Alerts (Alertes)

Les alertes sont identifiées de manière unique par des ensembles de paires clé/valeur appelés étiquettes. Chaque clé est un nom d'étiquette et chaque valeur est une valeur d'étiquette. Par exemple, une alerte peut avoir les étiquettes `foo=bar` et une autre les avoir `foo=baz`. Une alerte peut avoir plusieurs étiquettes, par exemple `foo=bar, bar=baz`, mais elle ne peut pas avoir deux fois la même étiquette, par exemple `foo=bar, foo=baz`. Deux alertes ne peuvent pas non plus avoir les mêmes étiquettes, et si deux alertes ont les mêmes étiquettes, telles `foo=bar, bar=baz` que `foo=bar, bar=baz` et, l'une des alertes sera supprimée. Les alertes sont résolues lorsque la condition de la règle d'alerte n'est plus remplie ou lorsque la règle d'alerte est supprimée.

Dans Grafana Managed Alerts, les alertes peuvent être en état normal, en attente, en alerte, sans données ou en état d'erreur. Dans les alertes gérées par des sources de données, telles que Mimir et Loki, les alertes peuvent être en mode normal, en attente et en mode alerte, mais pas NoData ou en erreur.

### Points de contact

Les points de contact déterminent où les notifications sont envoyées. Par exemple, vous pouvez avoir un point de contact qui envoie des notifications à une adresse e-mail, à Slack, à un système de gestion des incidents (IRM) tel que Grafana OnCall ou Pagerduty, ou à un webhook.

Les notifications envoyées depuis les points de contact peuvent être personnalisées à l'aide de modèles de notification. Vous pouvez utiliser des modèles de notification pour modifier le titre, le message et la structure de la notification. Les modèles de notification ne sont pas spécifiques à des intégrations ou à des points de contact individuels.

### Politiques de notification

Les politiques de notification regroupent les alertes puis les acheminent vers les points de contact. Ils déterminent à quel moment les notifications sont envoyées et à quelle fréquence les notifications doivent être répétées.

Les alertes sont mises en correspondance avec les politiques de notification à l'aide de correcteurs d'étiquettes. Il s'agit d'expressions lisibles par l'homme qui indiquent si les libellés de l'alerte correspondent exactement, ne correspondent pas exactement, contiennent ou ne contiennent pas le texte attendu. Par exemple, le matcher fait `foo=bar` correspondre les alertes à l'étiquette `foo=bar` tandis qu'il `foo=~[a-zA-Z]+` associe les alertes à n'importe quelle étiquette appelée `foo` dont la valeur correspond à l'expression régulière. `[a-zA-Z]+`

Par défaut, une alerte ne peut correspondre qu'à une seule politique de notification. Cependant, grâce à `continue` cette fonctionnalité, des alertes peuvent être créées pour correspondre à un certain nombre de politiques de notification en même temps. Pour plus d'informations sur les politiques de notification, consultez la section [Politiques de notification](#).

## Silences et temps de sourdine

Les silences et les durées de sourdine vous permettent de suspendre les notifications pour des alertes spécifiques ou même pour des politiques de notification complètes. Utilisez le silence pour suspendre les notifications de manière ponctuelle, par exemple pendant une période de maintenance, et utilisez le mode muet pour suspendre les notifications à intervalles réguliers, par exemple le soir et le week-end.

## Rubriques

- [Sources de données et alertes Grafana](#)
- [Alertes sur les données numériques](#)
- [Étiquettes et annotations](#)
- [À propos des règles d'alerte](#)
- [Gestionnaire d'alertes](#)
- [Points de contact](#)
- [Notifications](#)
- [Alerter la haute disponibilité](#)

## Sources de données et alertes Grafana

 Cette rubrique de documentation est conçue pour les espaces de travail Grafana compatibles avec la version 10.x de Grafana.

Pour les espaces de travail Grafana compatibles avec la version 9.x de Grafana, voir.

[Travailler dans la version 9 de Grafana](#)

Pour les espaces de travail Grafana compatibles avec la version 8.x de Grafana, voir.

[Travailler dans la version 8 de Grafana](#)

Un certain nombre de sources de données sont compatibles avec Grafana Alerting. Chaque source de données est prise en charge par un plugin. Les alertes Grafana nécessitent que les plugins de

source de données soient des plugins de backend, afin d'évaluer les règles à l'aide de la source de données, car le moteur d'évaluation s'exécute sur le backend. Les plugins doivent également spécifier qu'ils sont compatibles avec les alertes Grafana.

Les sources de données sont ajoutées et mises à jour au fil du temps. Les sources de données suivantes sont connues pour être compatibles avec les alertes Grafana.

- [Connect à une source de CloudWatch données Amazon](#)
- [Connectez-vous à une source de données Azure Monitor](#)
- [Connectez-vous à une source OpenSearch de données Amazon Service](#)
- [Connectez-vous à une source de données Google Cloud Monitoring](#)
- [Connectez-vous à une source de données Graphite](#)
- [Connect à une source de données InfluxDB](#)
- [Se connecter à une source de données Loki](#)
- [Connectez-vous à une source de données Microsoft SQL Server](#)
- [Connect à une source de données MySQL](#)
- [Connectez-vous à une source de données OpenTSDB](#)
- [Connect à une source de données PostgreSQL](#)
- [Connectez-vous à Amazon Managed Service for Prometheus et aux sources de données open source Prometheus](#)
- [Connectez-vous à une source de données Jaeger](#)
- [Connect à une source de données Zipkin](#)
- [Connectez-vous à une source de données Tempo](#)
- [Configuration d'une source TestData de données à des fins de test](#)

Pour des informations plus détaillées sur les sources de données et les plug-ins de sources de données dans Amazon Managed Grafana, consultez. [Connexion aux sources de données](#)

Alertes sur les données numériques

 Cette rubrique de documentation est conçue pour les espaces de travail Grafana qui prennent en charge la version 10.x de Grafana.

Pour les espaces de travail Grafana compatibles avec la version 9.x de Grafana, voir.

[Travailler dans la version 9 de Grafana](#)

Pour les espaces de travail Grafana compatibles avec la version 8.x de Grafana, voir.

[Travailler dans la version 8 de Grafana](#)

Cette rubrique décrit comment Grafana gère les alertes basées sur des données numériques plutôt que sur des séries chronologiques.

Parmi certaines sources de données, les données numériques qui ne sont pas des séries chronologiques peuvent être directement alertées ou transmises aux expressions côté serveur (SSE). Cela permet d'améliorer le traitement et l'efficacité qui en résulte au sein de la source de données, tout en simplifiant les règles d'alerte. Lorsque vous lancez une alerte sur des données numériques plutôt que sur des données de séries chronologiques, il n'est pas nécessaire de réduire chaque série chronologique étiquetée en un seul chiffre. Au lieu de cela, les numéros étiquetés sont renvoyés à Grafana.

## Données tabulaires

Cette fonctionnalité est prise en charge par les sources de données principales qui interrogent des données tabulaires :

- Sources de données SQL telles que MySQL, Postgres, MSSQL et Oracle.
- Les services basés sur Azure Kusto : Azure Monitor (Logs), Azure Monitor (Azure Resource Graph) et Azure Data Explorer.

Une requête avec des alertes gérées par Grafana ou SSE est considérée comme numérique avec ces sources de données, si :

- L'option « Format AS » est définie sur « Table » dans la requête de source de données.
- La réponse de table renvoyée à Grafana par la requête inclut une seule colonne numérique (par exemple int, double, float) et éventuellement des colonnes de chaîne supplémentaires.

S'il existe des colonnes de chaînes, ces colonnes deviennent des étiquettes. Le nom d'une colonne devient le nom de l'étiquette, et la valeur de chaque ligne devient la valeur de l'étiquette correspondante. Si plusieurs lignes sont renvoyées, chaque ligne doit être identifiée de manière unique avec son étiquette.



## Exemple

Pour une table MySQL appelée « DiskSpace » :

Heure	Host (Hôte)	Disk	PercentFree
7 juin 2021	web1	/etc	3
7 juin 2021	web2	/var	4
7 juin 2021	web3	/var	8
...	...	...	...

Vous pouvez interroger le filtrage des données à temps, mais sans renvoyer les séries chronologiques à Grafana. Par exemple, une alerte qui se déclencherait par hôte et par disque lorsqu'il y a moins de 5 % d'espace libre :

```
SELECT Host , Disk , CASE WHEN PercentFree < 5.0 THEN PercentFree ELSE 0 END FROM (
  SELECT
    Host,
    Disk,
    Avg(PercentFree)
  FROM DiskSpace
  Group By
    Host,
    Disk
  Where __timeFilter(Time)
```

Cette requête renvoie la réponse de table suivante à Grafana :

Host (Hôte)	Disk	PercentFree
web1	/etc	3
web2	/var	4
web3	/var	0

Lorsque cette requête est utilisée comme condition dans une règle d'alerte, une valeur différente de zéro sera signalée. Par conséquent, trois instances d'alerte sont produites :

Étiquettes	Statut
{Host=Web1, disk=/etc}	Alerte
{Host=Web2, disk=/var}	Alerte
{Host=Web3, disk=/var}	Normal

## Étiquettes et annotations

 Cette rubrique de documentation est conçue pour les espaces de travail Grafana qui prennent en charge la version 10.x de Grafana.  
Pour les espaces de travail Grafana compatibles avec la version 9.x de Grafana, voir. [Travailler dans la version 9 de Grafana](#)  
Pour les espaces de travail Grafana compatibles avec la version 8.x de Grafana, voir. [Travailler dans la version 8 de Grafana](#)

Les étiquettes et les annotations contiennent des informations sur une alerte. Les étiquettes et les annotations ont la même structure : un ensemble de valeurs nommées, mais leurs utilisations prévues sont différentes. Un exemple d'étiquette, ou d'annotation équivalente, pourrait être `alertname="test"`.

La principale différence entre une étiquette et une annotation est que les étiquettes sont utilisées pour différencier une alerte de toutes les autres alertes, tandis que les annotations sont utilisées pour ajouter des informations supplémentaires à une alerte existante.

Par exemple, considérez deux alertes de niveau élevé du processeur : une pour `server1` et une autre pour `server2`. Dans un tel exemple, nous pourrions avoir une étiquette appelée `server` où la première alerte possède l'étiquette `server="server1"` et la deuxième alerte possède l'étiquette `server="server2"`. Cependant, nous souhaiterons peut-être également ajouter une description à chaque alerte "The CPU usage for `server1` is above 75%.", par exemple où `server1` et où 75% sont remplacés par le nom et l'utilisation du processeur du serveur (veuillez

consulter la documentation [Création de modèles d'étiquettes et d'annotations](#) pour savoir comment procéder). Ce type de description serait plus approprié sous forme d'annotation.

## Étiquettes

Les étiquettes contiennent des informations qui identifient une alerte. Un exemple d'étiquette pourrait être `server=server1`. Chaque alerte peut avoir plusieurs étiquettes, et l'ensemble complet d'étiquettes d'une alerte est appelé son ensemble d'étiquettes. C'est ce jeu d'étiquettes qui identifie l'alerte.

Par exemple, une alerte peut avoir l'étiquette définie `{alertname="High CPU usage", server="server1"}` alors qu'une autre alerte peut avoir l'étiquette définie `{alertname="High CPU usage", server="server2"}`. Il s'agit de deux alertes distinctes, car même si leurs `alertname` étiquettes sont identiques, elles sont différentes. `server`

L'étiquette définie pour une alerte est une combinaison des étiquettes de la source de données, des étiquettes personnalisées de la règle d'alerte et d'un certain nombre d'étiquettes réservées telles que `alertname`.

## Étiquettes personnalisées

Les libellés personnalisés sont des libellés supplémentaires issus de la règle d'alerte. Tout comme les annotations, les étiquettes personnalisées doivent avoir un nom, et leur valeur peut contenir une combinaison de texte et de code modèle qui est évalué lorsqu'une alerte est déclenchée. La documentation sur la façon de modéliser des étiquettes personnalisées est disponible [ici](#).

Lorsque vous utilisez des étiquettes personnalisées avec des modèles, il est important de veiller à ce que la valeur de l'étiquette ne change pas entre les évaluations consécutives de la règle d'alerte, car cela finira par créer un grand nombre d'alertes distinctes. Cependant, le modèle peut générer différentes valeurs d'étiquette pour différentes alertes. Par exemple, ne mettez pas la valeur de la requête dans une étiquette personnalisée car cela finira par créer un nouvel ensemble d'alertes chaque fois que la valeur change. Utilisez plutôt des annotations.

Il est également important de s'assurer que l'étiquette définie pour une alerte ne comporte pas deux étiquettes ou plus portant le même nom. Si une étiquette personnalisée porte le même nom qu'une étiquette de la source de données, elle remplacera cette étiquette. Toutefois, si une étiquette personnalisée porte le même nom qu'une étiquette réservée, l'étiquette personnalisée sera omise de l'alerte.

## Annotations

Les annotations sont des paires nommées qui ajoutent des informations supplémentaires aux alertes existantes. Il existe un certain nombre d'annotations suggérées dans Grafana `summary`, `description` telles que `runbook_url`, `dashboardUid` et `panelId`. Tout comme les étiquettes personnalisées, les annotations doivent avoir un nom, et leur valeur peut contenir une combinaison de texte et de code modèle qui est évalué lorsqu'une alerte est déclenchée. Si une annotation contient un code de modèle, le modèle est évalué une seule fois lorsque l'alerte est déclenchée. Elle n'est pas réévaluée, même lorsque l'alerte est résolue. La documentation sur la façon de modéliser des annotations est disponible [ici](#).

## Rubriques

- [Comment fonctionne la correspondance des étiquettes](#)
- [Étiquettes dans Grafana Alerting](#)
- [Création de modèles d'étiquettes et d'annotations](#)

## Comment fonctionne la correspondance des étiquettes

 Cette rubrique de documentation est conçue pour les espaces de travail Grafana qui prennent en charge la version 10.x de Grafana. Pour les espaces de travail Grafana compatibles avec la version 9.x de Grafana, voir [Travailler dans la version 9 de Grafana](#). Pour les espaces de travail Grafana compatibles avec la version 8.x de Grafana, voir [Travailler dans la version 8 de Grafana](#).

Utilisez des étiquettes et des outils de comparaison d'étiquettes pour lier les règles d'alerte aux politiques de notification et aux silences. Cela permet de gérer vos instances d'alerte de manière très flexible, de spécifier la politique qui doit les gérer et les alertes à désactiver.

Un analyseur d'étiquettes se compose de 3 parties distinctes : l'étiquette, la valeur et l'opérateur.

- Le champ Label est le nom de l'étiquette à associer. Il doit correspondre exactement au nom de l'étiquette.
- Le champ Valeur correspond à la valeur correspondante pour le nom d'étiquette spécifié. La correspondance dépend de la valeur de l'opérateur.

- Le champ Opérateur est l'opérateur à comparer à la valeur de l'étiquette. Les opérateurs disponibles sont les suivants :

Opérateur	Description
=	Sélectionnez des étiquettes exactement égales à la valeur.
!=	Sélectionnez des étiquettes qui ne sont pas égales à la valeur.
=~	Sélectionnez les libellés qui correspondent à la valeur par regex.
!~	Sélectionnez les libellés qui ne correspondent pas à la valeur par regex.

Si vous utilisez plusieurs correspondants d'étiquettes, ils sont combinés à l'aide de l'opérateur logique AND. Cela signifie que tous les matchers doivent correspondre afin de lier une règle à une politique.

### Exemple

Si vous définissez le jeu d'étiquettes suivant pour votre alerte :

```
{ foo=bar, baz=qux, id=12 }
```

puis :

- Un comparateur d'étiquettes défini comme `foo=bar` correspond à cette règle d'alerte.
- Un comparateur d'étiquettes défini comme `foo!=bar` ne correspond pas à cette règle d'alerte.
- Un comparateur d'étiquettes défini comme `id=~[0-9]+` correspond à cette règle d'alerte.
- Un comparateur d'étiquettes défini comme `baz!~[0-9]+` correspond à cette règle d'alerte.
- Deux marqueurs d'étiquettes définis `foo=bar` et conformes à `id=~[0-9]+` cette règle d'alerte.

### Exclure les étiquettes

Vous pouvez également écrire des correspondances d'étiquettes pour exclure des étiquettes.

Voici un exemple qui montre comment exclure l'étiquette `team`. Vous pouvez choisir l'une de ces valeurs pour exclure l'étiquette.

- `team=""`
- `team!~.+`
- `team=~^$`

## Étiquettes dans Grafana Alerting

**⚠** Cette rubrique de documentation est conçue pour les espaces de travail Grafana compatibles avec la version 10.x de Grafana.

Pour les espaces de travail Grafana compatibles avec la version 9.x de Grafana, voir.

[Travailler dans la version 9 de Grafana](#)

Pour les espaces de travail Grafana compatibles avec la version 8.x de Grafana, voir.

[Travailler dans la version 8 de Grafana](#)

Cette rubrique explique pourquoi les étiquettes sont un élément fondamental des alertes.

- L'ensemble complet d'étiquettes pour une alerte est ce qui identifie de manière unique une alerte dans les alertes Grafana.
- Le gestionnaire d'alertes utilise des étiquettes pour faire correspondre les alertes relatives aux silences et aux groupes d'alertes dans les politiques de notification.
- L'interface utilisateur d'alerte affiche des étiquettes pour chaque instance d'alerte générée lors de l'évaluation de cette règle.
- Les points de contact peuvent accéder aux étiquettes pour générer dynamiquement des notifications contenant des informations spécifiques à l'alerte qui entraîne une notification.
- Vous pouvez ajouter des libellés à une [règle d'alerte](#). Les étiquettes sont configurables manuellement, utilisent des fonctions de modèle et peuvent faire référence à d'autres étiquettes. Les étiquettes ajoutées à une règle d'alerte ont priorité en cas de collision entre étiquettes (sauf dans le cas des étiquettes réservées Grafana, voir ci-dessous pour plus d'informations).

## Compatibilité avec Alertmanager externe

Le gestionnaire d'alertes intégré de Grafana prend en charge à la fois les clés et les valeurs d'étiquette Unicode. [Si vous utilisez un Prometheus Alertmanager externe, les clés d'étiquette doivent être compatibles avec leur modèle de données.](#) Cela signifie que les clés d'étiquette ne doivent contenir que des lettres ASCII, des chiffres et des traits de soulignement et correspondre à l'expression régulière. `[a-zA-Z_][a-zA-Z0-9_]*` Tout caractère non valide sera supprimé ou remplacé par le moteur d'alerte Grafana avant d'être envoyé au gestionnaire d'alertes externe conformément aux règles suivantes :

- Whitespacesera supprimé.
- ASCII characterssera remplacé par\_.
- All other charactersseront remplacés par leur représentation hexadécimale en minuscules. S'il s'agit du premier caractère, il sera préfixé par\_.

### Note

Si plusieurs clés d'étiquette sont nettoyées à la même valeur, les doublons porteront un court hachage de l'étiquette d'origine ajouté en tant que suffixe.

## Étiquettes réservées Grafana

### Note

Les étiquettes préfixées par `grafana_` sont réservées par Grafana pour un usage spécial. Si une étiquette configurée manuellement est ajoutée en commençant par `grafana_` elle sera remplacée en cas de collision.

Les étiquettes réservées Grafana peuvent être utilisées de la même manière que les étiquettes configurées manuellement. La liste actuelle des labels réservés disponibles est la suivante :

Étiquette	Description
dossier grafana	Titre du dossier contenant l'alerte.

## Création de modèles d'étiquettes et d'annotations

**⚠** Cette rubrique de documentation est conçue pour les espaces de travail Grafana qui prennent en charge la version 10.x de Grafana.  
Pour les espaces de travail Grafana compatibles avec la version 9.x de Grafana, voir [Travailler dans la version 9 de Grafana](#)  
Pour les espaces de travail Grafana compatibles avec la version 8.x de Grafana, voir [Travailler dans la version 8 de Grafana](#)

Vous pouvez utiliser des modèles pour inclure des données issues de requêtes et d'expressions dans des étiquettes et des annotations. Par exemple, vous pouvez définir l'étiquette de gravité d'une alerte en fonction de la valeur de la requête, ou utiliser l'étiquette d'instance de la requête dans une annotation récapitulative afin de savoir quel serveur utilise beaucoup le processeur.

Tous les modèles doivent être écrits en [texte/modèle](#). Que vous modélisiez une étiquette ou une annotation, vous devez écrire chaque modèle en ligne à l'intérieur de l'étiquette ou de l'annotation que vous modélisez. Cela signifie que vous ne pouvez pas partager de modèles entre les étiquettes et les annotations, mais que vous devez copier les modèles là où vous souhaitez les utiliser.

Chaque modèle est évalué chaque fois que la règle d'alerte est évaluée, et est évalué séparément pour chaque alerte. Par exemple, si votre règle d'alerte comporte un modèle d'annotation récapitulative et qu'elle comporte 10 alertes déclenchées, le modèle sera exécuté 10 fois, une fois pour chaque alerte. Vous devriez essayer d'éviter autant que possible d'effectuer des calculs coûteux dans vos modèles.

### Exemples

Plutôt que d'écrire un didacticiel complet sur le texte/le modèle, les exemples suivants tentent de montrer les cas d'utilisation les plus courants que nous avons vus pour les modèles. Vous pouvez utiliser ces exemples mot par mot ou les adapter selon les besoins de votre cas d'utilisation. Pour plus d'informations sur la façon d'écrire du texte/modèle, consultez la documentation du [texte/modèle](#).

Imprimer toutes les étiquettes, séparées par des virgules

Pour imprimer toutes les étiquettes, séparées par des virgules, imprimez la `$labels` variable :

```
{{ $labels }}
```



Par exemple, si vous recevez une alerte avec les étiquettes `alertname=High CPU usageinstance=server1, grafana_folder=CPU alerts` cela imprimerait :

```
alertname=High CPU usage, grafana_folder=CPU alerts, instance=server1
```

### Note

Si vous utilisez `$labels` des conditions classiques, la requête ne contiendra aucune étiquette. Reportez-vous à [la variable `\$labels`](#) pour plus d'informations.

Imprimez toutes les étiquettes, une par ligne

Pour imprimer toutes les étiquettes, une par ligne, utilisez `a range` pour itérer sur chaque paire clé/valeur et imprimez-les individuellement. Ici `$k` fait référence au nom et `$v` à la valeur de l'étiquette actuelle :

```
{{ range $k, $v := $labels -}}
{{ $k }}={{ $v }}
{{ end }}
```

Par exemple, si vous recevez une alerte avec les étiquettes `alertname=High CPU usageinstance=server1, grafana_folder=CPU alerts` cela imprimerait :

```
alertname=High CPU usage
grafana_folder=CPU alerts
instance=server1
```

### Note

Si vous utilisez `$labels` des conditions classiques, la requête ne contiendra aucune étiquette. Reportez-vous à [la variable `\$labels`](#) pour plus d'informations.

Imprimer une étiquette individuelle

Pour imprimer une étiquette individuelle, utilisez la `index` fonction avec la `$labels` variable :

```
The host {{ index $labels "instance" }} has exceeded 80% CPU usage for the last 5 minutes
```

Par exemple, si une alerte comporte une étiquette `instance=server1`, cela imprimerait :

```
The host server1 has exceeded 80% CPU usage for the last 5 minutes
```

#### Note

Si vous utilisez `$labels` des conditions classiques, la requête ne contiendra aucune étiquette. Reportez-vous à [la variable `\$labels`](#) pour plus d'informations.

### Imprimer la valeur d'une requête

Pour imprimer la valeur d'une requête instantanée, vous pouvez imprimer son ID de référence à l'aide de la `index` fonction et de la `$values` variable :

```
{{ index $values "A" }}
```

Par exemple, étant donné une requête instantanée qui renvoie la valeur 81,2345, ceci affichera :

```
81.2345
```

Pour imprimer la valeur d'une requête par plage, vous devez d'abord la réduire d'une série chronologique à un vecteur instantané avec une expression de réduction. Vous pouvez ensuite imprimer le résultat de l'expression de réduction en utilisant plutôt son ID de référence. Par exemple, si l'expression de réduction prend la moyenne de A et a l'ID de référence B, vous devez écrire :

```
{{ index $values "B" }}
```

### Imprimer la valeur humanisée d'une requête

Pour imprimer la valeur humanisée d'une requête instantanée, utilisez la `humanize` fonction :

```
{{ humanize (index $values "A").Value }}
```

Par exemple, étant donné une requête instantanée qui renvoie la valeur 81,2345, ceci affichera :

```
81.234
```

Pour imprimer la valeur humanisée d'une requête par plage, vous devez d'abord la réduire d'une série chronologique à un vecteur instantané avec une expression de réduction. Vous pouvez ensuite imprimer le résultat de l'expression de réduction en utilisant plutôt son ID de référence. Par exemple, si l'expression de réduction prend la moyenne de A et a l'ID de référence B, vous devez écrire :

```
{{ humanize (index $values "B").Value }}
```

Imprimer la valeur d'une requête sous forme de pourcentage

Pour imprimer la valeur d'une requête instantanée sous forme de pourcentage, utilisez la `humanizePercentage` fonction :

```
{{ humanizePercentage (index $values "A").Value }}
```

Cette fonction s'attend à ce que la valeur soit un nombre décimal compris entre 0 et 1. Si la valeur est plutôt un nombre décimal compris entre 0 et 100, vous pouvez la diviser par 100 dans votre requête ou à l'aide d'une expression mathématique. Si la requête est une requête par plage, vous devez d'abord la réduire d'une série chronologique à un vecteur instantané avec une expression de réduction.

Définir une sévérité à partir de la valeur d'une requête

Pour définir une étiquette de gravité à partir de la valeur d'une requête, utilisez une instruction `if` et la fonction de comparaison supérieure à celle de comparaison. Assurez-vous d'utiliser des décimales (80.0,, etc.) lorsque vous effectuez des comparaisons 50.00.0, `$values` car le texte/le modèle ne prend pas en charge la coercition de type. Vous trouverez une liste de toutes les fonctions de comparaison prises en charge [ici](#).

```
{{ if (gt $values.A.Value 80.0) -}}  
high  
{{ else if (gt $values.A.Value 50.0) -}}  
medium  
{{ else -}}  
low  
{{- end }}
```

## Imprimez toutes les étiquettes à partir d'un état classique

Vous ne pouvez pas utiliser `$labels` pour imprimer des étiquettes à partir de la requête si vous utilisez des conditions classiques et vous devez les utiliser à la `$values` place. Cela s'explique par le fait que les conditions classiques suppriment ces étiquettes pour imposer un comportement unidimensionnel (au plus une alerte par règle d'alerte). Si les conditions classiques n'éliminaient pas ces étiquettes, les requêtes renvoyant de nombreuses séries chronologiques provoqueraient des interruptions entre le déclenchement et la résolution constante des alertes, car les étiquettes changeaient à chaque fois que la règle d'alerte était évaluée.

Au lieu de cela, la `$values` variable contient les valeurs réduites de toutes les séries chronologiques pour toutes les conditions qui se déclenchent. Par exemple, si vous avez une règle d'alerte avec une requête A qui renvoie deux séries chronologiques, et une condition B classique avec deux conditions, alors `$values` contiendrait `B0B1, B2 etB3`. Si la condition B classique ne comportait qu'une seule condition, `$values` elle contiendrait uniquement `B0 etB1`.

Pour imprimer toutes les étiquettes de toutes les séries chronologiques de cuisson, utilisez le modèle suivant (assurez-vous de remplacer B l'expression régulière par l'ID de référence de la condition classique s'il est différent) :

```
{{ range $k, $v := $values -}}
{{ if (match "B[0-9]+" $k) -}}
{{ $k }}: {{ $v.Labels }}{{ end }}
{{ end }}
```

Par exemple, une condition classique pour deux séries chronologiques dépassant une seule condition imprimerait :

```
B0: instance=server1
B1: instance=server2
```

Si la condition classique comporte deux conditions ou plus et qu'une série chronologique dépasse plusieurs conditions en même temps, ses étiquettes seront dupliquées pour chaque condition dépassée :

```
B0: instance=server1
B1: instance=server2
B2: instance=server1
B3: instance=server2
```

Si vous devez imprimer des étiquettes uniques, vous devriez plutôt envisager de modifier vos règles d'alerte en les remplaçant par des règles unidimensionnelles par des règles multidimensionnelles. Vous pouvez le faire en remplaçant votre condition classique par des expressions de réduction et mathématiques.

Imprimer toutes les valeurs d'une condition classique

Pour imprimer toutes les valeurs d'une condition classique, prenez l'exemple précédent et remplacez-le `$v.Labels` par `$v.Value` :

```
{{ range $k, $v := $values -}}  
{{ if (match "B[0-9]+" $k) -}}  
{{ $k }}: {{ $v.Value }}{{ end }}  
{{ end }}
```

Par exemple, une condition classique pour deux séries chronologiques dépassant une seule condition imprimerait :

```
B0: 81.2345  
B1: 84.5678
```

Si la condition classique comporte au moins deux conditions et qu'une série chronologique dépasse plusieurs conditions en même temps, elle `$values` contiendra les valeurs de toutes les conditions :

```
B0: 81.2345  
B1: 92.3456  
B2: 84.5678  
B3: 95.6789
```

## Variables

Les variables suivantes sont à votre disposition lors de la création de modèles d'étiquettes et d'annotations :

La variable `labels`

La `$labels` variable contient tous les libellés de la requête. Supposons, par exemple, que vous ayez une requête qui renvoie l'utilisation du processeur pour tous vos serveurs, et que vous disposiez d'une règle d'alerte qui se déclenche lorsque l'un de vos serveurs a dépassé 80 % d'utilisation du processeur au cours des 5 dernières minutes. Vous souhaitez ajouter une annotation récapitulative

à l'alerte qui indique quel serveur utilise beaucoup le processeur. Avec la `$labels` variable, vous pouvez écrire un modèle qui imprime une phrase lisible par l'homme, telle que :

```
CPU usage for {{ index $labels "instance" }} has exceeded 80% for the last 5 minutes
```

### Note

Si vous utilisez une condition classique, `$labels` elle ne contiendra aucune étiquette provenant de la requête. Les conditions classiques suppriment ces étiquettes afin d'imposer un comportement unidimensionnel (au maximum une alerte par règle d'alerte). Si vous souhaitez utiliser les étiquettes de la requête dans votre modèle, suivez l'exemple précédent Imprimer toutes les étiquettes à partir d'un exemple de condition classique.

## La variable de valeur

La `$value` variable est une chaîne contenant les libellés et les valeurs de toutes les requêtes instantanées, les expressions de seuil, de réduction et mathématiques, ainsi que les conditions classiques de la règle d'alerte. Il ne contient pas les résultats des requêtes de plage, car celles-ci peuvent renvoyer de 10 à 10 000 lignes ou métriques. Si tel était le cas, pour des requêtes particulièrement volumineuses, une seule alerte pourrait utiliser des dizaines de Mo de mémoire et Grafana manquerait de mémoire très rapidement.

Pour imprimer la `$value` variable dans le résumé, vous devez écrire quelque chose comme ceci :

```
CPU usage for {{ index $labels "instance" }} has exceeded 80% for the last 5 minutes:
{{ $value }}
```

Et cela ressemblerait à ceci :

```
CPU usage for instance1 has exceeded 80% for the last 5 minutes: [ var='A'
labels={instance=instance1} value=81.234 ]
```

Ici, il `var='A'` fait référence à la requête instantanée avec l'ID de `labels={instance=instance1}` référence A, aux étiquettes et `value=81.234` à l'utilisation moyenne du processeur au cours des 5 dernières minutes.

Si vous souhaitez imprimer une partie de la chaîne au lieu de la chaîne complète, utilisez la `$values` variable. Il contient les mêmes informations que `$value`, mais dans un tableau structuré, et il est

beaucoup plus facile à utiliser que d'écrire une expression régulière correspondant exactement au texte souhaité.

## La variable de valeurs

La `$values` variable est une table contenant les étiquettes et les valeurs à virgule flottante de toutes les requêtes et expressions instantanées, indexées par leurs ID de référence.

Pour imprimer la valeur de la requête instantanée avec l'ID de référence A :

```
CPU usage for {{ index $labels "instance" }} has exceeded 80% for the last 5 minutes:
{{ index $values "A" }}
```

Par exemple, à partir d'une alerte avec les libellés `instance=server1` et d'une requête instantanée avec la valeur `81.2345`, ceci imprimerait :

```
CPU usage for instance1 has exceeded 80% for the last 5 minutes: 81.2345
```

Si la requête dans l'ID de référence A est une requête de plage plutôt qu'une requête instantanée, ajoutez une expression de réduction avec l'ID de référence B et remplacez-la par `(index $values "A") (index $values "B")` :

```
CPU usage for {{ index $labels "instance" }} has exceeded 80% for the last 5 minutes:
{{ index $values "B" }}
```

## Fonctions

Les fonctions suivantes sont à votre disposition lors de la création de modèles d'étiquettes et d'annotations :

### args

La `args` fonction traduit une liste d'objets en une carte avec les clés `arg0`, `arg1`, etc. Cela a pour but de permettre la transmission de plusieurs arguments aux modèles.

```
{{define "x"}}{{.arg0}} {{.arg1}}{{end}}{{template "x" (args 1 "2")}}
```

```
1 2
```

## URL externe

La `externalURL` fonction renvoie l'URL externe du serveur Grafana.

```
{{ externalURL }}
```

```
https://example.com/grafana
```

## GraphLink

La `graphLink` fonction renvoie le chemin d'accès à la vue graphique [Explorez dans la version 10 de Grafana](#) pour l'expression et la source de données données.

```
{{ graphLink "{\"expr\": \"up\", \"datasource\": \"gdev-prometheus\"}" }}
```

```
/explore?left=[\"now-1h\", \"now\", \"gdev-prometheus\", {\"datasource\": \"gdev-prometheus\", \"expr\": \"up\", \"instant\": false, \"range\": true}]
```

## humaniser

La `humanize` fonction humanise les nombres décimaux.

```
{{ humanize 1000.0 }}
```

```
1k
```

## humaniser 1024

Il `humanize1024` fonctionne de manière similaire `humanize` mais utilise 1024 comme base au lieu de 1000.

```
{{ humanize1024 1024.0 }}
```

```
1ki
```

## Humaniser la durée

La `humanizeDuration` fonction humanise une durée en secondes.



```
{{ humanizeDuration 60.0 }}
```

```
1m 0s
```

### Pourcentage d'humanisation

La `humanizePercentage` fonction humanise une valeur de ratio par rapport à un pourcentage.

```
{{ humanizePercentage 0.2 }}
```

```
20%
```

### Humaniser l'horodatage

La `humanizeTimestamp` fonction humanise un horodatage Unix.

```
{{ humanizeTimestamp 1577836800.0 }}
```

```
2020-01-01 00:00:00 +0000 UTC
```

### match

La `match` fonction compare le texte à un modèle d'expression régulière.

```
{{ match "a.*" "abc" }}
```

```
true
```

### Préfixe de chemin

La `pathPrefix` fonction renvoie le chemin du serveur Grafana.

```
{{ pathPrefix }}
```

```
/grafana
```

## Tableau Link

La `tableLink` fonction renvoie le chemin d'accès à la vue tabulaire [Explorez dans la version 10 de Grafana](#) pour l'expression et la source de données données.

```
{{ tableLink "{\"expr\": \"up\", \"datasource\": \"gdev-prometheus\"}" }}
```

```
/explore?left=[\"now-1h\", \"now\", \"gdev-prometheus\", {\"datasource\": \"gdev-prometheus\", \"expr\": \"up\", \"instant\": true, \"range\": false}]
```

## title

La `title` fonction met en majuscule le premier caractère de chaque mot.

```
{{ title \"hello, world!\" }}
```

```
Hello, World!
```

## ToLower

La `toLowerCase` fonction renvoie tout le texte en minuscules.

```
{{ toLower \"Hello, world!\" }}
```

```
hello, world!
```

## ToupPper

La `toUpperCase` fonction renvoie tout le texte en majuscules.

```
{{ toUpper \"Hello, world!\" }}
```

```
HELLO, WORLD!
```

## reReplaceAll

La `replaceAll` fonction remplace le texte correspondant à l'expression régulière.

```
{{ reReplaceAll "localhost:(.*)" "example.com:$1" "localhost:8080" }}
```

```
example.com:8080
```

## À propos des règles d'alerte

**⚠** Cette rubrique de documentation est conçue pour les espaces de travail Grafana qui prennent en charge la version 10.x de Grafana.

Pour les espaces de travail Grafana compatibles avec la version 9.x de Grafana, voir.

[Travailler dans la version 9 de Grafana](#)

Pour les espaces de travail Grafana compatibles avec la version 8.x de Grafana, voir.

[Travailler dans la version 8 de Grafana](#)

Une règle d'alerte est un ensemble de critères d'évaluation qui déterminent si une instance d'alerte va se déclencher. La règle comprend une ou plusieurs requêtes et expressions, une condition, la fréquence d'évaluation et la durée pendant laquelle la condition doit être remplie pour commencer à se déclencher.

Alors que les requêtes et les expressions sélectionnent l'ensemble de données à évaluer, une condition définit le seuil que les données doivent atteindre ou dépasser pour créer une alerte.

Un intervalle indique la fréquence à laquelle une règle d'alerte est évaluée. La durée, lorsqu'elle est configurée, indique la durée pendant laquelle une condition doit être remplie. Les règles d'alerte peuvent également définir le comportement des alertes en l'absence de données.

## Rubriques

- [Types de règles d'alerte](#)
- [Règles d'enregistrement](#)
- [Requêtes et conditions](#)
- [Instances d'alerte](#)
- [Espaces de noms, dossiers et groupes](#)
- [Évaluation des règles d'alerte](#)
- [État et état des règles d'alerte](#)

- [Modèle de notification](#)

## Types de règles d'alerte

 Cette rubrique de documentation est conçue pour les espaces de travail Grafana compatibles avec la version 10.x de Grafana.

Pour les espaces de travail Grafana compatibles avec la version 9.x de Grafana, voir.

[Travailler dans la version 9 de Grafana](#)

Pour les espaces de travail Grafana compatibles avec la version 8.x de Grafana, voir.

[Travailler dans la version 8 de Grafana](#)

Grafana prend en charge plusieurs types de règles d'alerte. Apprenez-en davantage sur chacun des types de règles d'alerte, leur fonctionnement et déterminez celle qui convient le mieux à votre cas d'utilisation.

### Règles gérées par Grafana

Les règles gérées par Grafana sont le type de règle d'alerte le plus flexible. Ils vous permettent de créer des alertes qui peuvent agir sur les données provenant de n'importe laquelle de vos sources de données existantes.

Outre la prise en charge de plusieurs sources de données, vous pouvez ajouter [des expressions](#) pour transformer vos données et exprimer les conditions d'alerte.

Dans Grafana, gestion des alertes :

- Les règles d'alerte sont créées dans Grafana, sur la base d'une ou de plusieurs sources de données.
- Les règles d'alerte sont évaluées par le moteur d'évaluation des règles d'alerte depuis Grafana.
- Les alertes sont diffusées à l'aide du Grafana Alertmanager interne.

### Note

Vous pouvez également configurer les alertes à diffuser à l'aide d'un gestionnaire d'alertes externe, ou utiliser à la fois des gestionnaires d'alertes internes et externes. Pour plus d'informations, voir [Ajouter un gestionnaire d'alertes externe](#).

## Règles de gestion des sources de données

Pour créer des règles d'alerte gérées par une source de données, vous devez disposer d'une source de données Prometheus ou Loki compatible. Vous pouvez vérifier si votre source de données prend en charge la création de règles via Grafana en testant la source de données et en observant si l'API Ruler est prise en charge.

Dans les alertes gérées par les sources de données :

- Les règles d'alerte sont créées et stockées dans la source de données elle-même.
- Les règles d'alerte ne peuvent être créées que sur la base des données Prometheus.
- L'évaluation et la diffusion des règles d'alerte sont réparties sur plusieurs nœuds pour garantir une haute disponibilité et une tolérance aux pannes.

### Choisissez un type de règle d'alerte

Lorsque vous choisissez le type de règle d'alerte à utiliser, considérez la comparaison suivante entre les règles d'alerte gérées par Grafana et les règles d'alerte gérées par les sources de données.

Fonctionnalité	Règle d'alerte gérée par Grafana	Règle d'alerte gérée par Loki/Mimir
Créer des règles d'alerte basées sur les données provenant de l'une de nos sources de données prises en charge	Oui	Non : vous pouvez uniquement créer des règles d'alerte basées sur les données Prometheus. L'API Ruler doit être activée dans la source de données.
Combinez et associez les sources de données	Oui	Non
Inclut la prise en charge des règles d'enregistrement	Non	Oui
Ajoutez des expressions pour transformer vos données et définir des conditions d'alerte	Oui	Non

Fonctionnalité	Règle d'alerte gérée par Grafana	Règle d'alerte gérée par Loki/Mimir
Utiliser des images dans les notifications d'alerte	Oui	Non
Mise à l'échelle	Plus gourmands en ressources, dépendent de la base de données et sont susceptibles de présenter des erreurs transitoires. Ils ne sont redimensionnés que verticalement.	Stockez les règles d'alerte dans la source de données elle-même et permettez une mise à l'échelle « infinie ». Générez et envoyez des notifications d'alerte depuis l'emplacement de vos données.
Évaluation et diffusion des règles d'alerte	L'évaluation et la diffusion des règles d'alerte sont effectuées depuis Grafana, en utilisant un Alertmanager externe, ou les deux.	L'évaluation des règles d'alerte et la diffusion des alertes sont distribuées, ce qui signifie qu'il n'existe aucun point de défaillance unique.

## Règles d'enregistrement

 Cette rubrique de documentation est conçue pour les espaces de travail Grafana qui prennent en charge la version 10.x de Grafana. Pour les espaces de travail Grafana compatibles avec la version 9.x de Grafana, voir [Travailler dans la version 9 de Grafana](#). Pour les espaces de travail Grafana compatibles avec la version 8.x de Grafana, voir [Travailler dans la version 8 de Grafana](#).

Les règles d'enregistrement ne sont disponibles que pour les sources de données Prometheus ou Loki compatibles.

Une règle d'enregistrement vous permet de précalculer des expressions fréquemment nécessaires ou coûteuses en termes de calcul et d'enregistrer leur résultat sous la forme d'un nouvel ensemble

de séries chronologiques. Cela est utile si vous souhaitez exécuter des alertes sur des données agrégées ou si vous disposez de tableaux de bord qui interrogent à plusieurs reprises des expressions coûteuses en termes de calcul.

L'interrogation de cette nouvelle série chronologique est plus rapide, en particulier pour les tableaux de bord, car ils demandent la même expression à chaque actualisation des tableaux de bord.

En savoir plus sur les [règles d'enregistrement](#) dans Prometheus.

## Requêtes et conditions

 Cette rubrique de documentation est conçue pour les espaces de travail Grafana compatibles avec la version 10.x de Grafana.

Pour les espaces de travail Grafana compatibles avec la version 9.x de Grafana, voir.

[Travailler dans la version 9 de Grafana](#)

Pour les espaces de travail Grafana compatibles avec la version 8.x de Grafana, voir.

[Travailler dans la version 8 de Grafana](#)

Dans Grafana, les requêtes jouent un rôle essentiel dans la récupération et la transformation des données à partir de sources de données prises en charge, notamment des bases de données telles que MySQL et PostgreSQL, des bases de données de séries chronologiques telles que Prometheus, InfluxDB et Graphite, et des services tels qu'Amazon, Azure Monitor et Google Cloud Monitoring.

OpenSearch CloudWatch

Pour plus d'informations sur les sources de données prises en charge, consultez [Sources de données et alertes Grafana](#).

Le processus d'exécution d'une requête implique de définir la source de données, de spécifier les données à récupérer et d'appliquer des filtres ou des transformations appropriés. Des langages de requête ou des syntaxes spécifiques à la source de données choisie sont utilisés pour construire ces requêtes.

Dans Alerting, vous définissez une requête pour obtenir les données que vous souhaitez mesurer et une condition qui doit être remplie avant qu'une règle d'alerte ne soit déclenchée.

Une règle d'alerte consiste en une ou plusieurs requêtes et expressions qui sélectionnent les données que vous souhaitez mesurer.

Pour plus d'informations sur les requêtes et les expressions, consultez [Interrogez et transformez les données](#).

## Requêtes sur les sources de données

Les requêtes dans Grafana peuvent être appliquées de différentes manières, en fonction de la source de données et du langage de requête utilisés. L'éditeur de requêtes de chaque source de données fournit une interface utilisateur personnalisée qui vous permet de rédiger des requêtes qui tirent parti de ses fonctionnalités uniques.

En raison des différences entre les langages de requête, chaque éditeur de requêtes de source de données présente une apparence et un fonctionnement différents. En fonction de votre source de données, l'éditeur de requêtes peut fournir des fonctionnalités de saisie automatique, des noms de métriques, des suggestions de variables ou une interface visuelle de création de requêtes.

Parmi les types courants de composants de requête, on peut citer :

**Métriques ou champs de données** : spécifiez les métriques ou les champs de données spécifiques que vous souhaitez récupérer, tels que l'utilisation du processeur, le trafic réseau ou les relevés des capteurs.

**Plage de temps** : définissez la plage de temps pour laquelle vous souhaitez récupérer des données, telle que la dernière heure, un jour spécifique ou une plage horaire personnalisée.

**Filtres** : appliquez des filtres pour affiner les données en fonction de critères spécifiques, tels que le filtrage des données en fonction d'une balise, d'un hôte ou d'une application spécifique.

**Agrégations** : effectuez des agrégations sur les données pour calculer des indicateurs tels que des moyennes, des sommes ou des dénombrements sur une période donnée.

**Regroupement** : regroupez les données selon des dimensions ou des balises spécifiques pour créer des vues agrégées ou des ventilations.

### Note

Grafana ne prend pas en charge les requêtes d'alerte avec des variables de modèle. Plus d'informations sont disponibles [ici](#) dans les forums de Grafana Labs.



## Requêtes d'expression

Dans Grafana, une expression est utilisée pour effectuer des calculs, des transformations ou des agrégations sur les données demandées par la source de données. Il vous permet de créer des métriques personnalisées ou de modifier des métriques existantes en fonction d'opérations mathématiques, de fonctions ou d'expressions logiques.

En utilisant les requêtes d'expression, les utilisateurs peuvent effectuer des tâches telles que le calcul de la variation en pourcentage entre deux valeurs, l'application de fonctions telles que les fonctions logarithmiques ou trigonométriques, l'agrégation de données sur des plages de temps ou des dimensions spécifiques et la mise en œuvre d'une logique conditionnelle pour gérer différents scénarios.

Dans Alerting, vous ne pouvez utiliser des expressions que pour les règles d'alerte gérées par Grafana. Pour chaque expression, vous pouvez choisir entre les expressions mathématiques, réduire ou rééchantillonner. Ces règles sont appelées règles multidimensionnelles, car elles génèrent une alerte distincte pour chaque série.

Vous pouvez également utiliser une condition classique, qui crée une règle d'alerte qui déclenche une seule alerte lorsque sa condition est remplie. Grafana n'envoie donc qu'une seule alerte, même lorsque les conditions d'alerte sont remplies pour plusieurs séries.

### Note

Les conditions classiques existent principalement pour des raisons de compatibilité et doivent être évitées dans la mesure du possible.

## Réduire

Regroupe les valeurs des séries chronologiques dans la plage de temps sélectionnée en une seule valeur.

## Math

Exécute des fonctions/opérations mathématiques de forme libre sur des séries chronologiques et des données numériques. Peut être utilisé pour prétraiter des données de séries chronologiques ou pour définir une condition d'alerte pour les données numériques.

## Rééchantillonner

Réaligne une plage de temps sur un nouvel ensemble d'horodatages, ce qui est utile lorsque vous comparez des données de séries chronologiques provenant de différentes sources de données où les horodatages ne seraient pas alignés autrement.

## Threshold

Vérifie si des données de séries chronologiques correspondent à la condition de seuil.

L'expression de seuil vous permet de comparer deux valeurs uniques. Il est renvoyé 0 lorsque la condition est fausse et 1 si la condition est vraie. Les fonctions de seuil suivantes sont disponibles :

- Est supérieur à ( $x > y$ )
- Est inférieur à ( $x < y$ )
- Se situe dans la plage ( $x > y1$  ET  $x < y2$ )
- Est hors de portée ( $x < y1$  AND  $x > y2$ )

## État classique

Vérifie si des données de séries chronologiques correspondent à la condition d'alerte.

### Note

Les requêtes d'expression de condition classiques ne produisent toujours qu'une seule instance d'alerte, quel que soit le nombre de séries chronologiques répondant à la condition. Les conditions classiques existent principalement pour des raisons de compatibilité et doivent être évitées dans la mesure du possible.

## Agrégations

Grafana Alerting fournit les fonctions d'agrégation suivantes pour vous permettre d'affiner davantage votre requête.

Ces fonctions sont disponibles uniquement pour les expressions de condition Reduce et Classic.

Fonction	Expression	Ce qu'il fait
avg	Réduire/Classique	Affiche la moyenne des valeurs

Fonction	Expression	Ce qu'il fait
min	Réduire/Classique	Affiche la valeur la plus faible
max	Réduire/Classique	Affiche la valeur la plus élevée
sum	Réduire/Classique	Affiche la somme de toutes les valeurs
count	Réduire/Classique	Compte le nombre de valeurs dans le résultat
last	Réduire/Classique	Affiche la dernière valeur
median	Réduire/Classique	Affiche la valeur médiane
diff	Classique	Affiche la différence entre la valeur la plus récente et la plus ancienne
diff_abs	Classique	Affiche la valeur absolue de diff
percent_diff	Classique	Affiche la valeur en pourcentage de la différence entre la valeur la plus récente et la plus ancienne
pourcent_diff_abs	Classique	Affiche la valeur absolue de percent_diff
count_non_null	Classique	Affiche le nombre de valeurs du jeu de résultats qui ne sont pas null

## État d'alerte

Une condition d'alerte est la requête ou l'expression qui détermine si l'alerte se déclenche ou non en fonction de la valeur qu'elle produit. Il ne peut y avoir qu'une seule condition qui déterminera le déclenchement de l'alerte.

Après avoir défini vos requêtes et/ou expressions, choisissez l'une d'entre elles comme condition de règle d'alerte.

Lorsque les données demandées répondent à la condition définie, Grafana déclenche l'alerte associée, qui peut être configurée pour envoyer des notifications via différents canaux tels que le courrier électronique, Slack ou PagerDuty. Les notifications vous informent que la condition est remplie, vous permettant de prendre les mesures appropriées ou d'étudier le problème sous-jacent.

Par défaut, la dernière expression ajoutée est utilisée comme condition d'alerte.

## Seuil de récupération

Pour réduire le bruit des alertes qui clignotent, vous pouvez définir un seuil de récupération différent du seuil d'alerte.

Les alertes clignotantes se produisent lorsqu'une métrique passe au-dessus de la condition de seuil d'alerte et peuvent entraîner de fréquents changements d'état, entraînant la génération d'un trop grand nombre de notifications.

Les règles d'alerte gérées par Grafana sont évaluées pour un intervalle de temps spécifique. Au cours de chaque évaluation, le résultat de la requête est vérifié par rapport au seuil défini dans la règle d'alerte. Si la valeur d'une métrique est supérieure au seuil, une règle d'alerte est déclenchée et une notification est envoyée. Lorsque la valeur passe en dessous du seuil et qu'une alerte est active pour cette métrique, l'alerte est résolue et une autre notification est envoyée.

Il peut être difficile de créer une règle d'alerte pour une métrique bruyante. C'est-à-dire lorsque la valeur d'une métrique passe continuellement au-dessus et en dessous d'un seuil. Ce phénomène, appelé battement, donne lieu à une série de notifications de déclenchement résolues et à un historique de l'état des alertes bruyantes.

Par exemple, si vous recevez une alerte de latence avec un seuil de 1 000 ms et que le nombre fluctue autour de 1 000 (disons 980 -> 1010 -> 990 -> 1020, etc.), chacune de ces alertes déclenchera une notification.

Pour résoudre ce problème, vous pouvez définir un seuil de récupération (personnalisé), ce qui signifie essentiellement avoir deux seuils au lieu d'un. Une alerte est déclenchée lorsque le premier seuil est franchi et n'est résolue que lorsque le second seuil est franchi.

Par exemple, vous pouvez définir un seuil de 1 000 ms et un seuil de récupération de 900 ms. Ainsi, une règle d'alerte ne cessera de se déclencher que lorsqu'elle passe en dessous de 900 ms et que les battements seront réduits.

## Instances d'alerte

 Cette rubrique de documentation est conçue pour les espaces de travail Grafana compatibles avec la version 10.x de Grafana.

Pour les espaces de travail Grafana compatibles avec la version 9.x de Grafana, voir.

[Travailler dans la version 9 de Grafana](#)

Pour les espaces de travail Grafana compatibles avec la version 8.x de Grafana, voir.

[Travailler dans la version 8 de Grafana](#)

Les alertes gérées par Grafana prennent en charge les alertes multidimensionnelles. Chaque règle d'alerte peut créer plusieurs instances d'alerte. C'est très utile si vous observez plusieurs séries dans une seule expression.

Considérez l'expression ProMQL suivante :

```
sum by(cpu) (  
  rate(node_cpu_seconds_total{mode!="idle"}[1m])  
)
```

Une règle utilisant cette expression créera autant d'instances d'alerte que le nombre de processeurs observés après la première évaluation, permettant ainsi à une seule règle de signaler l'état de chaque processeur.

## Espaces de noms, dossiers et groupes

 Cette rubrique de documentation est conçue pour les espaces de travail Grafana compatibles avec la version 10.x de Grafana.

Pour les espaces de travail Grafana compatibles avec la version 9.x de Grafana, voir.

[Travailler dans la version 9 de Grafana](#)

Pour les espaces de travail Grafana compatibles avec la version 8.x de Grafana, voir.

[Travailler dans la version 8 de Grafana](#)

Les alertes peuvent être organisées à l'aide de dossiers pour les règles gérées par Grafana et d'espaces de noms pour les règles et les noms de groupes Mimir, Loki ou Prometheus.

### Espaces de noms et dossiers

Lors de la création de règles gérées par Grafana, le dossier peut être utilisé pour contrôler l'accès et accorder ou refuser l'accès à toutes les règles d'un dossier spécifique.

Un espace de noms contient un ou plusieurs groupes. Les règles d'un groupe sont exécutées séquentiellement à intervalles réguliers. L'intervalle par défaut est d'une minute. Vous pouvez renommer les espaces de noms et les groupes de règles Grafana Mimir ou Loki, et modifier les intervalles d'évaluation des groupes.

### Groups (Groupes)

Les règles d'un groupe sont exécutées séquentiellement à intervalles réguliers, ce qui signifie qu'aucune règle ne sera évaluée en même temps et par ordre d'apparition. L'intervalle par défaut est d'une minute. Vous pouvez renommer les espaces de noms de règles Grafana Mimir ou Loki ou les espaces de noms et groupes de règles Loki, et modifier les intervalles d'évaluation des groupes.

#### Tip

Si vous souhaitez que les règles soient évaluées simultanément et à des intervalles différents, pensez à les stocker dans différents groupes.

#### Note

Les règles d'alerte gérées par Grafana sont évaluées simultanément plutôt que séquentiellement.

## Évaluation des règles d'alerte

 Cette rubrique de documentation est conçue pour les espaces de travail Grafana qui prennent en charge la version 10.x de Grafana.  
Pour les espaces de travail Grafana compatibles avec la version 9.x de Grafana, voir [Travailler dans la version 9 de Grafana](#)  
Pour les espaces de travail Grafana compatibles avec la version 8.x de Grafana, voir [Travailler dans la version 8 de Grafana](#)

Utilisez l'évaluation des règles d'alerte pour déterminer à quelle fréquence une règle d'alerte doit être évaluée et à quelle vitesse elle doit changer d'état.

Pour ce faire, vous devez vous assurer que votre règle d'alerte se trouve dans le bon groupe d'évaluation et définir une période d'attente adaptée à votre cas d'utilisation.

### Groupe d'évaluation

Chaque règle d'alerte fait partie d'un groupe d'évaluation. Chaque groupe d'évaluation contient un intervalle d'évaluation qui détermine la fréquence à laquelle la règle d'alerte est vérifiée.

Les règles d'alerte gérées par les sources de données au sein d'un même groupe sont évaluées les unes après les autres, tandis que les règles d'alerte des différents groupes peuvent être évaluées simultanément. Cette fonctionnalité est particulièrement utile lorsque vous souhaitez vous assurer que les règles d'enregistrement sont évaluées avant toute règle d'alerte.

Les règles d'alerte gérées par Grafana sont évaluées en même temps, quel que soit le groupe de règles d'alerte. L'intervalle d'évaluation par défaut est fixé à 10 secondes, ce qui signifie que les règles d'alerte gérées par Grafana sont évaluées toutes les 10 secondes jusqu'à la fenêtre de 10 secondes la plus proche de l'horloge, par exemple 10:00:00, 10:00:10, 10:00:20, etc. Vous pouvez également configurer votre propre intervalle d'évaluation, si nécessaire.

### Note

Les groupes d'évaluation et le regroupement des alertes dans les politiques de notification sont deux choses distinctes. Le regroupement dans les politiques de notification permet d'envoyer plusieurs alertes partageant les mêmes étiquettes dans le même message horaire.

## Période d'attente

En définissant une période d'attente, vous pouvez éviter les alertes inutiles en cas de problèmes temporaires.

Pendant la période d'attente, vous sélectionnez la période pendant laquelle une règle d'alerte peut ne pas respecter la condition jusqu'à ce qu'elle se déclenche.

### Exemple

Imaginez que l'intervalle d'évaluation des règles d'alerte est défini toutes les 30 secondes et que la période d'attente est fixée à 90 secondes.

L'évaluation se déroulera comme suit :

[00:30] Première évaluation - condition non remplie.

[01:00] Deuxième évaluation : violation de la condition. En attente de démarrage du compteur. L'alerte commence à être en attente.

[01:30] Troisième évaluation : violation de la condition. Compteur en attente = 30 s. État en attente.

[02:00] Quatrième évaluation : violation de la condition. Compteur en attente = 60 s État en attente.

[02:30] Cinquième évaluation : violation de la condition. Compteur en attente = 90 s. L'alerte commence à se déclencher

Si la règle d'alerte comporte une condition qui doit être enfreinte pendant un certain temps avant d'agir, son état change comme suit :

- Lorsque la condition est violée pour la première fois, la règle passe à l'état « en attente ».
- La règle reste dans l'état « en attente » jusqu'à ce que la condition soit rompue pendant la durée requise (période d'attente).
- Une fois le temps requis écoulé, la règle passe en état de « déclenchement ».
- Si la condition n'est plus rompue pendant la période d'attente, la règle revient à son état normal.



**Note**

Si vous souhaitez ignorer l'état d'attente, vous pouvez simplement définir la période d'attente sur 0. Cela permet d'ignorer la période d'attente et votre règle d'alerte commence à se déclencher dès que la condition est violée.

Lorsqu'une règle d'alerte est déclenchée, des instances d'alerte sont produites, qui sont ensuite envoyées au gestionnaire d'alertes.

### État et état des règles d'alerte

**⚠** Cette rubrique de documentation est conçue pour les espaces de travail Grafana qui prennent en charge la version 10.x de Grafana.  
Pour les espaces de travail Grafana compatibles avec la version 9.x de Grafana, voir. [Travailler dans la version 9 de Grafana](#)  
Pour les espaces de travail Grafana compatibles avec la version 8.x de Grafana, voir. [Travailler dans la version 8 de Grafana](#)

L'état et l'état des règles d'alerte vous aident à comprendre plusieurs indicateurs clés relatifs à l'état de vos alertes.

Il existe trois éléments clés : l'état de la règle d'alerte, l'état de l'instance d'alerte et l'état de la règle d'alerte. Bien que lié, chaque composant transmet des informations subtilement différentes.

### État de la règle d'alerte

Une règle d'alerte peut avoir l'un des états suivants :

État	Description
Normal	Aucune des séries chronologiques renvoyées par le moteur d'évaluation n'est à Firing l'état Pending or.
En attente	Au moins une série chronologique renvoyée par le moteur d'évaluation est Pending.

État	Description
Mise à feu	Au moins une série chronologique renvoyée par le moteur d'évaluation est <code>Firing</code> .

 Note

Les alertes passeront d'abord à `pending` puis `firing`, il faudra donc au moins deux cycles d'évaluation avant qu'une alerte ne soit déclenchée.

## État de l'instance d'alerte

Une instance d'alerte peut se trouver dans l'un des états suivants :

État	Description
Normal	L'état d'une alerte qui n'est ni en cours de déclenchement ni en attente indique que tout fonctionne correctement.
En attente	État d'une alerte active pendant une durée inférieure au seuil configuré.
Alerte	État d'une alerte active pendant une durée supérieure au seuil configuré.
NoData	Aucune donnée n'a été reçue pour la fenêtre horaire configurée.
Erreur	Erreur survenue lors de la tentative d'évaluation d'une règle d'alerte.

## Conserver le dernier état

Une règle d'alerte peut être configurée pour conserver le dernier état lorsque `NoData` ou le dernier `Error` état est rencontré. Cela empêchera à la fois le déclenchement des alertes, leur résolution

et leur réactivation. Tout comme dans le cas d'une évaluation normale, la règle d'alerte passera de Pending à une Firing fois la période d'attente écoulée.

## État des règles d'alerte

Une règle d'alerte peut avoir l'un des états de santé suivants :

État	Description
D'accord	Aucune erreur lors de l'évaluation d'une règle d'alerte.
Erreur	Une erreur s'est produite lors de l'évaluation d'une règle d'alerte.
NoData	Absence de données dans au moins une série chronologique renvoyée lors de l'évaluation d'une règle.

## Alertes spéciales pour **NoData** et **Error**

Lorsque l'évaluation d'une règle d'alerte produit un état `NoDataError`, Grafana Alerting génère des instances d'alerte portant les étiquettes supplémentaires suivantes :

Étiquette	Description
nom de l'alerte	Soit, <code>DatasourceNoData</code> soit <code>DatasourceError</code> selon l'État.
<code>dataource_uid</code>	L'UID de la source de données à l'origine de l'état.

Vous pouvez gérer ces alertes de la même manière que les alertes classiques en ajoutant un silence, un itinéraire vers un point de contact, etc.

## Modèle de notification

**⚠** Cette rubrique de documentation est conçue pour les espaces de travail Grafana compatibles avec la version 10.x de Grafana.

Pour les espaces de travail Grafana compatibles avec la version 9.x de Grafana, voir.

[Travailler dans la version 9 de Grafana](#)

Pour les espaces de travail Grafana compatibles avec la version 8.x de Grafana, voir.

[Travailler dans la version 8 de Grafana](#)

Les notifications envoyées via les points de contact sont créées à l'aide de modèles de notification. Les modèles par défaut de Grafana sont basés sur le [système de modèles Go dans](#) lequel certains champs sont évalués sous forme de texte, tandis que d'autres sont évalués sous forme de HTML (ce qui peut affecter l'évasion).

Le modèle par défaut [default\\_template.go](#) est une référence utile pour les modèles personnalisés.

Comme la plupart des champs des points de contact peuvent être modélisés, vous pouvez créer des modèles personnalisés réutilisables et les utiliser dans plusieurs points de contact. Pour en savoir plus sur les notifications personnalisées à l'aide de modèles, consultez [Personnaliser les notifications](#).

### Modèles imbriqués

Vous pouvez intégrer des modèles dans d'autres modèles.

Par exemple, vous pouvez définir un fragment de modèle à l'aide du `define` mot clé.

```
{{ define "mytemplate" }}
  {{ len .Alerts.Firing }} firing. {{ len .Alerts.Resolved }} resolved.
{{ end }}
```

Vous pouvez ensuite intégrer des modèles personnalisés dans ce fragment à l'aide du `template` mot clé. Par exemple :

```
Alert summary:
{{ template "mytemplate" . }}
```

Vous pouvez utiliser l'une des options de modèle intégrées suivantes pour intégrer des modèles personnalisés.

Nom	Remarques
<code>default.title</code>	Affiche des informations d'état de haut niveau.
<code>default.message</code>	Fournit un résumé formaté des alertes déclenchées et résolues.
<code>teams.default.message</code>	Similaire à <code>default.message</code> , formaté pour Microsoft Teams.

## HTML dans les modèles de notification

Le code HTML des modèles de notification d'alerte est évité. Nous ne prenons pas en charge le rendu du code HTML dans la notification qui en résulte.

Certains notificateurs proposent d'autres méthodes pour modifier l'apparence de la notification qui en résulte. Par exemple, Grafana installe le modèle de base pour envoyer des alertes aux e-mails. `<grafana-install-dir>/public/emails/ng_alert_notification.html` Vous pouvez modifier ce fichier pour modifier l'apparence de tous les e-mails d'alerte.

## Gestionnaire d'alertes

 Cette rubrique de documentation est conçue pour les espaces de travail Grafana compatibles avec la version 10.x de Grafana.

Pour les espaces de travail Grafana compatibles avec la version 9.x de Grafana, voir.

[Travailler dans la version 9 de Grafana](#)

Pour les espaces de travail Grafana compatibles avec la version 8.x de Grafana, voir.

[Travailler dans la version 8 de Grafana](#)

Alertmanager vous permet de gérer les alertes et d'y répondre rapidement et efficacement. Il reçoit les alertes, gère les mutings, l'inhibition, le regroupement et le routage en envoyant des notifications via le canal de votre choix, par exemple par e-mail ou Slack.

Dans Grafana, vous pouvez utiliser le Grafana Alertmanager ou un Alertmanager externe. Vous pouvez également exécuter plusieurs gestionnaires d'alertes ; votre décision dépend de votre configuration et de l'endroit où vos alertes sont générées.

## Responsable des alertes Grafana

Grafana Alertmanager est un gestionnaire d'alertes interne préconfiguré et disponible à la sélection par défaut.

Le Grafana Alertmanager peut recevoir des alertes de Grafana, mais il ne peut pas recevoir d'alertes provenant de l'extérieur de Grafana, par exemple de Mimir ou de Loki.

### Note

Les règles d'inhibition ne sont pas prises en charge dans le Grafana Alertmanager.

## Gestionnaire d'alertes externe

Si vous souhaitez utiliser un seul gestionnaire d'alertes pour recevoir toutes vos alertes Grafana, Loki, Mimir et Prometheus, vous pouvez configurer Grafana pour qu'il utilise un Alertmanager externe. Ce gestionnaire d'alertes externe peut être configuré et administré depuis Grafana même.

Voici deux exemples de situations dans lesquelles vous pouvez configurer votre propre gestionnaire d'alertes externe et y envoyer vos alertes au lieu du gestionnaire d'alertes Grafana :

1. Vous disposez déjà de gestionnaires d'alertes sur site dans votre propre infrastructure cloud que vous avez configurée et que vous souhaitez toujours utiliser, car vous disposez d'autres générateurs d'alertes, tels que Prometheus.
2. Vous souhaitez utiliser Prometheus sur site et Grafana hébergé pour envoyer des alertes au même gestionnaire d'alertes qui s'exécute dans votre infrastructure cloud.

Les gestionnaires d'alertes sont visibles dans le menu déroulant des pages Alerte, Points de contact et Politiques de notification.

Si vous approvisionnez votre source de données, définissez l'indicateur `handleGrafanaManagedAlerts` dans le `jsonData` champ sur pour envoyer des alertes gérées par Grafana `true` à ce gestionnaire d'alertes.

## Points de contact

 Cette rubrique de documentation est conçue pour les espaces de travail Grafana qui prennent en charge la version 10.x de Grafana.

Pour les espaces de travail Grafana compatibles avec la version 9.x de Grafana, voir.

[Travailler dans la version 9 de Grafana](#)

Pour les espaces de travail Grafana compatibles avec la version 8.x de Grafana, voir.

[Travailler dans la version 8 de Grafana](#)

Les points de contact contiennent la configuration pour envoyer des notifications. Un point de contact est une liste d'intégrations, chacune d'entre elles envoyant une notification à une adresse e-mail, un service ou une URL en particulier. Les points de contact peuvent avoir plusieurs intégrations du même type ou une combinaison d'intégrations de différents types. Par exemple, un point de contact peut contenir une intégration Pagerduty, une intégration Amazon SNS et Slack, ou une intégration Pagerduty, une intégration Slack et deux intégrations Amazon SNS. Vous pouvez également configurer un point de contact sans intégrations ; dans ce cas, aucune notification n'est envoyée.

Un point de contact ne peut pas envoyer de notifications tant qu'il n'a pas été ajouté à une politique de notification. Une politique de notification ne peut envoyer des alertes qu'à un seul point de contact, mais un point de contact peut être ajouté à plusieurs politiques de notification en même temps. Lorsqu'une alerte correspond à une politique de notification, l'alerte est envoyée au point de contact indiqué dans cette politique de notification, qui envoie ensuite une notification à chaque intégration dans sa configuration.

Les points de contact peuvent être configurés pour le Grafana Alertmanager ainsi que pour les alertmanagers externes.

Vous pouvez également utiliser des modèles de notification pour personnaliser les messages de notification en fonction des types de points de contact.

### Types de points de contact pris en charge

Le tableau suivant répertorie les types de points de contact pris en charge par Grafana.

Nom	Type
Amazon SNS	sns
OpsGenie	opsgenie
Devoir de téléavertisseur	pagerduty

Nom	Type
Slack	slack
VictorOps	victorops

Pour plus d'informations sur les points de contact, reportez-vous [Configuration des points de contact](#) aux sections et [Personnaliser les notifications](#).

## Notifications

 Cette rubrique de documentation est conçue pour les espaces de travail Grafana compatibles avec la version 10.x de Grafana.

Pour les espaces de travail Grafana compatibles avec la version 9.x de Grafana, voir.

[Travailler dans la version 9 de Grafana](#)

Pour les espaces de travail Grafana compatibles avec la version 8.x de Grafana, voir.

[Travailler dans la version 8 de Grafana](#)

Choisir comment, quand et où envoyer vos notifications d'alerte est un élément important de la configuration de votre système d'alerte. Ces décisions auront un impact direct sur votre capacité à résoudre les problèmes rapidement et à ne rien manquer d'important.

Dans un premier temps, définissez vos [points de contact](#), qui définissent où envoyer vos notifications d'alerte. Un point de contact est un ensemble d'une ou de plusieurs intégrations utilisées pour envoyer des notifications. Ajoutez des modèles de notification aux points de contact afin de les réutiliser et de diffuser des messages cohérents dans vos notifications.

Créez ensuite une politique de notification qui est un ensemble de règles indiquant où, quand et comment vos alertes sont acheminées vers les points de contact. Dans une politique de notification, vous définissez où envoyer vos notifications d'alerte en choisissant l'un des points de contact que vous avez créés.

## Gestionnaires d'alertes

Grafana utilise Alertmanagers pour envoyer des notifications en cas de déclenchement et de résolution d'alertes. [Grafana possède son propre Alertmanager, appelé Grafana dans l'interface utilisateur, mais prend également en charge l'envoi de notifications depuis d'autres Alertmanagers,](#)



[tels que le Prometheus Alertmanager](#). Le Grafana Alertmanager utilise des politiques de notification et des points de contact pour configurer comment et où une notification est envoyée, à quelle fréquence une notification doit être envoyée et si les alertes doivent toutes être envoyées dans la même notification, envoyées dans des notifications groupées basées sur un ensemble d'étiquettes ou sous forme de notifications distinctes.

## Politiques de notification

Les politiques de notification contrôlent quand et où les notifications sont envoyées. Une politique de notification peut choisir d'envoyer toutes les alertes ensemble dans la même notification, d'envoyer les alertes sous forme de notifications groupées en fonction d'un ensemble d'étiquettes ou d'envoyer des alertes sous forme de notifications distinctes. Vous pouvez configurer chaque politique de notification pour contrôler la fréquence à laquelle les notifications doivent être envoyées, ainsi que pour désactiver les notifications à certains moments de la journée et certains jours de la semaine.

Les politiques de notification sont organisées dans une arborescence où, à la racine de l'arborescence, se trouve une politique de notification appelée politique par défaut. Il ne peut y avoir qu'une seule stratégie par défaut et la stratégie par défaut ne peut pas être supprimée.

Les politiques de routage spécifiques sont dérivées de la politique racine et peuvent être utilisées pour faire correspondre toutes les alertes ou un sous-ensemble d'alertes en fonction d'un ensemble d'étiquettes correspondantes. Une politique de notification correspond à une alerte lorsque ses libellés correspondants correspondent à ceux de l'alerte.

Une politique imbriquée peut avoir ses propres politiques imbriquées, ce qui permet une correspondance supplémentaire des alertes. Par exemple, une politique imbriquée peut être l'envoi d'alertes relatives à l'infrastructure à l'équipe des opérations, tandis qu'une politique secondaire peut envoyer des alertes prioritaires à Pagerduty et des alertes de faible priorité à Slack.

Toutes les alertes, quel que soit leur libellé, sont conformes à la politique par défaut. Toutefois, lorsque la stratégie par défaut reçoit une alerte, elle examine chaque stratégie imbriquée et envoie l'alerte à la première stratégie imbriquée qui correspond à l'alerte. Si la stratégie imbriquée comporte d'autres politiques imbriquées, elle peut tenter de faire correspondre l'alerte à l'une de ses politiques imbriquées. Si aucune politique imbriquée ne correspond à l'alerte, la stratégie elle-même est la stratégie correspondante. S'il n'existe aucune politique imbriquée ou si aucune politique imbriquée ne correspond à l'alerte, la stratégie par défaut est la stratégie correspondante.

Pour des informations plus détaillées sur les politiques de notification, consultez [Politiques de notification](#).

## Modèles de notification

Vous pouvez personnaliser les notifications à l'aide de modèles. Par exemple, les modèles peuvent être utilisés pour modifier le titre et le message des notifications envoyées à Slack.

Les modèles ne se limitent pas à une intégration ou à un point de contact individuel, mais peuvent être utilisés dans un certain nombre d'intégrations au sein d'un même point de contact et même dans des intégrations entre différents points de contact. Par exemple, un utilisateur de Grafana peut créer un modèle appelé `custom_subject_or_title` et l'utiliser à la fois pour modéliser les sujets dans Pager Duty et les titres des messages Slack sans avoir à créer deux modèles distincts.

Tous les modèles de notifications sont rédigés dans le [langage de modélisation de Go](#) et se trouvent dans l'onglet Points de contact de la page Alertes.

Pour des informations plus détaillées sur la personnalisation des notifications, consultez [Personnaliser les notifications](#).

## Silences

Vous pouvez utiliser les silences pour désactiver les notifications relatives à une ou plusieurs règles de déclenchement. Les silences n'empêchent pas les alertes de se déclencher ou d'être résolues, ni ne masquent les alertes de déclenchement dans l'interface utilisateur. Un silence dure aussi longtemps que sa durée, qui peut être configurée en minutes, heures, jours, mois ou années.

Pour des informations plus détaillées sur l'utilisation des silences, consultez [Désactiver les notifications d'alerte pour les sources de données Prometheus](#).

## Politiques de notification

 Cette rubrique de documentation est conçue pour les espaces de travail Grafana qui prennent en charge la version 10.x de Grafana.  
Pour les espaces de travail Grafana compatibles avec la version 9.x de Grafana, voir [Travailler dans la version 9 de Grafana](#)  
Pour les espaces de travail Grafana compatibles avec la version 8.x de Grafana, voir [Travailler dans la version 8 de Grafana](#)

Les politiques de notification vous offrent un moyen flexible d'acheminer les alertes vers différents destinataires. À l'aide des analyseurs d'étiquettes, vous pouvez modifier la diffusion des notifications d'alerte sans avoir à mettre à jour chaque règle d'alerte individuelle.

Dans cette section, vous en apprendrez davantage sur le fonctionnement et la structure des politiques de notification, afin de tirer le meilleur parti de la configuration de vos politiques de notification.

## Arborescence des politiques

Les politiques de notification ne sont pas une liste, mais sont structurées selon une structure arborescente. Cela signifie que chaque politique peut comporter des politiques relatives aux enfants, etc. La racine de l'arborescence des politiques de notification s'appelle la stratégie de notification par défaut.

Chaque politique consiste en un ensemble de correspondants d'étiquettes (0 ou plus) qui spécifient les étiquettes qu'elles souhaitent ou ne souhaitent pas gérer.

Pour plus d'informations sur la correspondance des étiquettes, consultez [Comment fonctionne la correspondance des étiquettes](#).

### Note

Si vous n'avez configuré aucun outil de correspondance d'étiquettes pour votre politique de notification, celle-ci correspondra à toutes les instances d'alerte. Cela peut empêcher l'évaluation des politiques relatives aux enfants, sauf si vous avez activé l'option Continuer à associer les frères et sœurs dans la politique de notification.

## Routage

Pour déterminer quelle politique de notification gèrera quelles instances d'alerte, vous devez commencer par examiner l'ensemble de politiques de notification existant, en commençant par la politique de notification par défaut.

Si aucune politique autre que la stratégie par défaut n'est configurée, la stratégie par défaut gèrera l'instance d'alerte.

Si des politiques autres que la politique par défaut sont définies, il évaluera ces politiques de notification dans l'ordre dans lequel elles sont affichées.

Si une politique de notification comporte des indicateurs d'étiquettes qui correspondent aux libellés de l'instance d'alerte, elle passe aux politiques relatives aux enfants et, le cas échéant, continue à rechercher les politiques relatives aux enfants susceptibles d'avoir des critères de correspondance

permettant de restreindre davantage le jeu d'étiquettes, et ainsi de suite jusqu'à ce qu'aucune autre politique relative aux enfants ne soit trouvée.

Si aucune politique enfant n'est définie dans une stratégie de notification ou si aucune des politiques enfant ne possède de correspondance d'étiquettes correspondant aux étiquettes de l'instance d'alerte, la stratégie de notification parent est utilisée.

Dès qu'une politique correspondante est trouvée, le système ne continue pas à rechercher d'autres politiques correspondantes. Si vous souhaitez continuer à rechercher d'autres politiques susceptibles de correspondre, activez Continuer à associer les frères et sœurs à cette politique en particulier.

Enfin, si aucune des politiques de notification n'est sélectionnée, la politique de notification par défaut est utilisée.

### Exemple de routage

Voici un exemple d'arborescence de politiques de notification relativement simple et de quelques instances d'alerte.

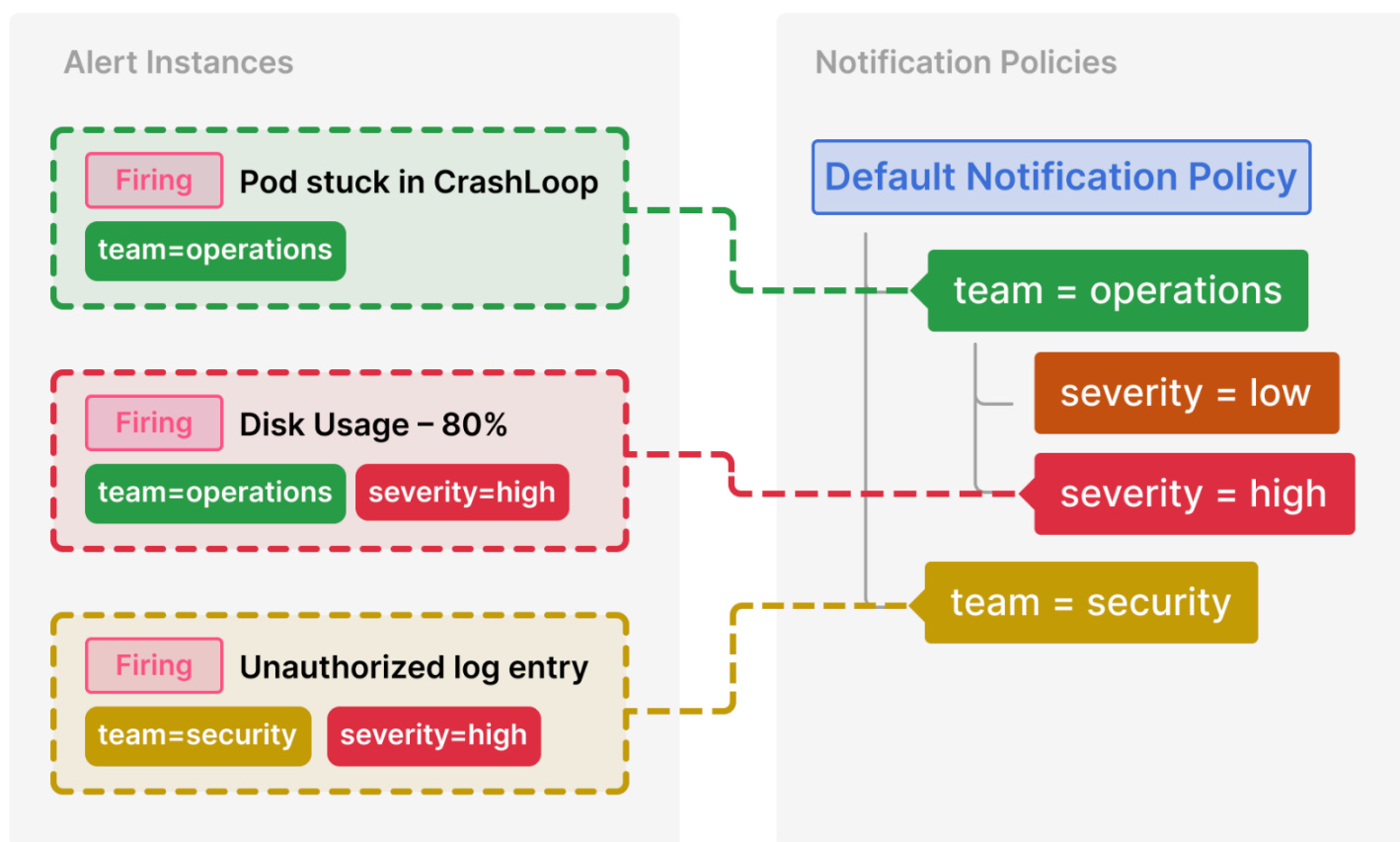

Voici un aperçu de la manière dont ces politiques sont sélectionnées :

Pod stuck in CrashLoop ne possède pas d'`severity` étiquette, donc aucune de ses politiques relatives aux enfants ne correspond. Il possède une `team=operations` étiquette, de sorte que la première politique correspond.

La `team=security` politique n'est pas évaluée car nous avons déjà trouvé une correspondance et l'option Continuer à faire correspondre les frères et sœurs n'a pas été configurée pour cette politique.

Utilisation du disque : 80 % possèdent à la fois une `severity` étiquette `team` et correspondent à une politique relative aux enfants définie par l'équipe des opérations.

Une entrée de journal non autorisée possède une `team` étiquette mais ne correspond pas à la première politique (`team=operations`) car les valeurs ne sont pas les mêmes. La recherche sera donc poursuivie et correspondra à la `team=security` politique. Il n'a aucune politique relative aux enfants, de sorte que l'`severity=high` étiquette supplémentaire est ignorée.

## Héritage

Outre le fait que les politiques enfants constituent un concept utile pour le routage des instances d'alerte, elles héritent également des propriétés de leur politique parent. Cela s'applique également à toutes les politiques qui sont des politiques secondaires de la politique de notification par défaut.

Les propriétés suivantes sont héritées par les politiques relatives aux enfants :

- Point de contact
- Options de regroupement
- Options de chronométrage
- Horaire du mode muet

Chacune de ces propriétés peut être remplacée par une politique individuelle si vous souhaitez remplacer les propriétés héritées.

Pour hériter d'un point de contact de la politique parent, laissez ce champ vide. Pour annuler les options de regroupement héritées, activez l'option Remplacer le regroupement. Pour annuler les options de chronométrage héritées, activez l'option Annuler les horaires généraux.

## Exemple d'héritage

L'exemple ci-dessous montre comment l'arborescence des politiques de notification de notre exemple précédent permet aux politiques enfants du `team=operations` d'hériter de son point de contact.

De cette façon, nous pouvons éviter d'avoir à spécifier plusieurs fois le même point de contact pour chaque politique relative aux enfants.

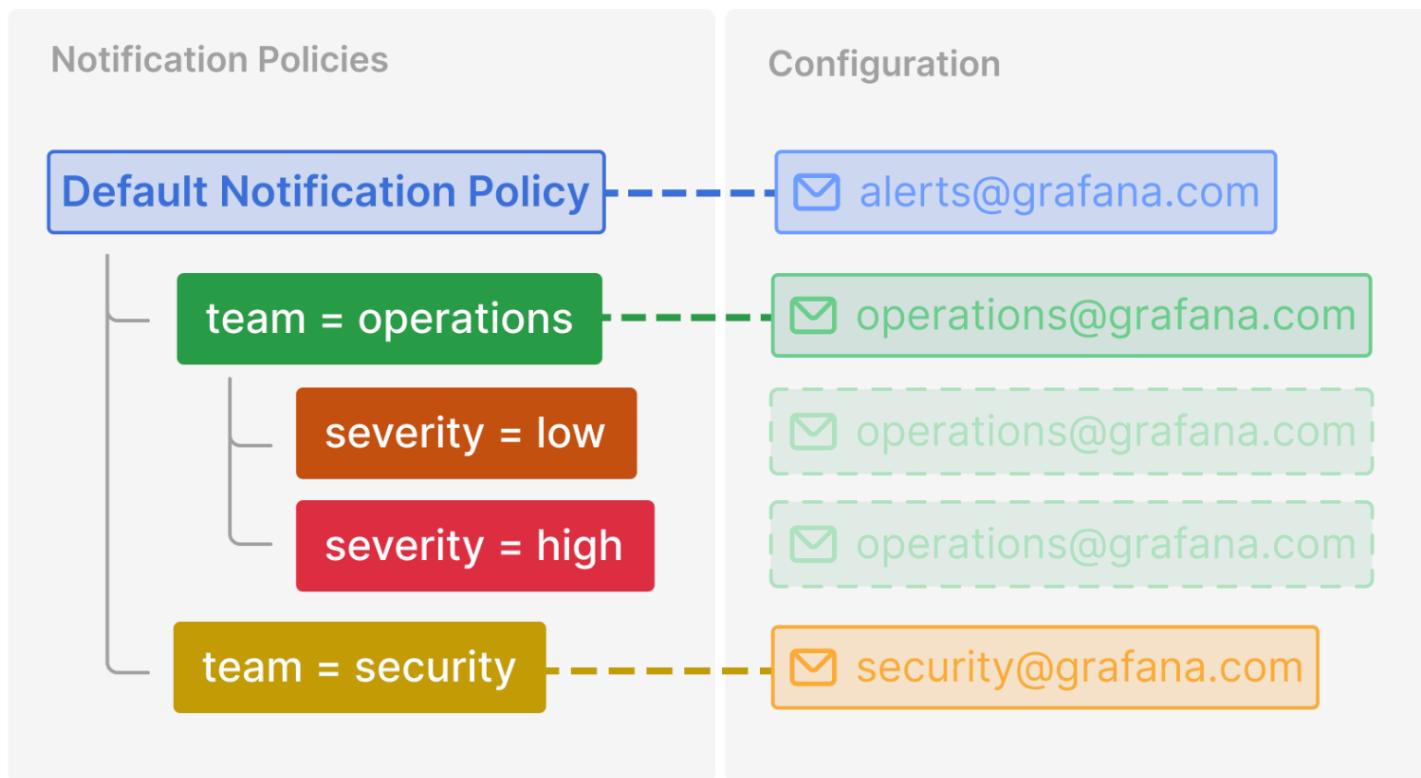

## Options de configuration supplémentaires

### Regroupement

Le regroupement est une fonctionnalité importante de Grafana Alerting car il vous permet de regrouper les alertes pertinentes en un plus petit nombre de notifications. Cela est particulièrement important si les notifications sont envoyées aux premiers intervenants, tels que les ingénieurs de garde, où la réception d'un grand nombre de notifications en peu de temps peut être accablante et, dans certains cas, peut avoir un impact négatif sur la capacité des premiers intervenants à répondre à un incident. Par exemple, imaginez une panne importante au cours de laquelle un grand nombre de vos systèmes sont en panne. Dans ce cas, le regroupement peut faire la différence entre la réception d'un appel téléphonique et de 100 appels téléphoniques.

Vous choisissez la manière dont les alertes sont regroupées à l'aide de l'option Regrouper par dans une politique de notification. Par défaut, les politiques de notification de Grafana regroupent les alertes par règle d'alerte en utilisant les `grafana_folder` étiquettes `alertname` et (car les noms des alertes ne sont pas uniques dans plusieurs dossiers). Si vous souhaitez regrouper les alertes

selon une autre méthode que la règle d'alerte, remplacez le regroupement par une autre combinaison d'étiquettes.

## Désactiver le regroupement

Si vous souhaitez recevoir chaque alerte sous forme de notification séparée, vous pouvez le faire en les regroupant par une étiquette spéciale appelée . . . Cela est utile lorsque vos alertes sont transmises à un système automatisé plutôt qu'à un premier intervenant.

## Un seul groupe pour toutes les alertes

Si vous souhaitez recevoir toutes les alertes dans une seule notification, vous pouvez le faire en laissant le champ Groupe vide.

## Options de chronométrage

Les options de synchronisation déterminent la fréquence d'envoi des notifications pour chaque groupe d'alertes. Il existe trois minuteries que vous devez connaître : l'attente de groupe, l'intervalle de groupe et l'intervalle de répétition.

### Attente en groupe

L'attente de groupe est le temps que Grafana attend avant d'envoyer la première notification pour un nouveau groupe d'alertes. Plus l'attente du groupe est longue, plus vous avez de temps pour que les autres alertes arrivent. Plus l'attente du groupe est courte, plus la première notification sera envoyée tôt, mais au risque d'envoyer des notifications incomplètes. Vous devez toujours choisir l'attente de groupe la plus adaptée à votre cas d'utilisation.

Par défaut : 30 secondes

### Intervalle de groupe

Une fois que la première notification a été envoyée pour un nouveau groupe d'alertes, Grafana lance le chronomètre de groupe. Il s'agit du temps que Grafana attend avant d'envoyer des notifications concernant les modifications apportées au groupe. Par exemple, une autre alerte de déclenchement vient peut-être d'être ajoutée au groupe alors qu'une alerte existante a peut-être été résolue. Si une alerte est arrivée trop tard pour être incluse dans la première notification en raison de l'attente du groupe, elle sera incluse dans les notifications suivantes après l'intervalle de groupe. Une fois l'intervalle de groupe écoulé, Grafana réinitialise le temporisateur d'intervalle de groupe. Cela se répète jusqu'à ce qu'il n'y ait plus d'alertes dans le groupe, après quoi le groupe est supprimé.

Par défaut : 5 minutes

## Intervalle de répétition

L'intervalle de répétition détermine la fréquence à laquelle les notifications sont répétées si le groupe n'a pas changé depuis la dernière notification. Vous pouvez les considérer comme des rappels indiquant que certaines alertes sont toujours en cours de déclenchement. L'intervalle de répétition est étroitement lié à l'intervalle de groupe, ce qui signifie que votre intervalle de répétition doit non seulement être supérieur ou égal à l'intervalle de groupe, mais également être un multiple de l'intervalle de groupe. Si l'intervalle de répétition n'est pas un multiple de l'intervalle de groupe, il sera réduit à un. Par exemple, si votre intervalle de groupe est de 5 minutes et que votre intervalle de répétition est de 9 minutes, l'intervalle de répétition sera arrondi au multiple de 5 le plus proche, soit 10 minutes.

Par défaut : 4 heures

## Alerter la haute disponibilité

 Cette rubrique de documentation est conçue pour les espaces de travail Grafana compatibles avec la version 10.x de Grafana.

Pour les espaces de travail Grafana compatibles avec la version 9.x de Grafana, voir.

[Travailler dans la version 9 de Grafana](#)

Pour les espaces de travail Grafana compatibles avec la version 8.x de Grafana, voir.

[Travailler dans la version 8 de Grafana](#)

Amazon Managed Grafana est configuré pour une haute disponibilité, notamment pour exécuter plusieurs instances dans plusieurs zones de disponibilité pour chaque espace de travail que vous créez.

Grafana Alerting utilise le modèle Prometheus qui permet de séparer l'évaluation des règles d'alerte de l'envoi des notifications. Dans ce modèle, l'évaluation des règles d'alerte est effectuée dans le générateur d'alertes et l'envoi des notifications est effectué dans le récepteur d'alertes. Dans Grafana Alerting, le générateur d'alertes est le planificateur et le récepteur est le gestionnaire d'alertes.

Avec les configurations de haute disponibilité, toutes les règles d'alerte sont évaluées sur toutes les instances. Vous pouvez considérer que l'évaluation des règles d'alerte est dupliquée. C'est ainsi que Grafana Alerting garantit que tant qu'au moins une instance Grafana fonctionne, les règles d'alerte seront toujours évaluées et les notifications d'alertes seront toujours envoyées. Vous verrez



cette duplication dans l'historique des états, et c'est un bon moyen de savoir si vous utilisez la haute disponibilité.

## Configurer les alertes

**⚠** Cette rubrique de documentation est conçue pour les espaces de travail Grafana compatibles avec la version 10.x de Grafana.

Pour les espaces de travail Grafana compatibles avec la version 9.x de Grafana, voir.

[Travailler dans la version 9 de Grafana](#)

Pour les espaces de travail Grafana compatibles avec la version 8.x de Grafana, voir.

[Travailler dans la version 8 de Grafana](#)

Configurez les fonctionnalités et les intégrations dont vous avez besoin pour créer et gérer vos alertes.

### Prérequis

Avant de configurer les alertes, vous devez effectuer les opérations suivantes.

- Configurez vos [sources de données](#).
- Assurez-vous que la source de données que vous choisissez est compatible et prise en charge par les alertes [Grafana](#).

Pour configurer les alertes

1. Configurez [les règles d'alerte](#).
  - Créez des règles d'alerte et d'enregistrement gérées par Grafana ou gérées par des sources de données.
2. Configurez les [points de contact](#).
  - Vérifiez le point de contact par défaut et mettez-le à jour pour votre système.
  - Ajoutez éventuellement de nouveaux points de contact et intégrations.
3. Configuration des [politiques de notification](#)
  - Vérifiez la politique de notification par défaut et mettez-la à jour pour votre système.
  - Ajoutez éventuellement des politiques imbriquées supplémentaires.

- Ajoutez éventuellement des étiquettes et des correspondants d'étiquettes pour contrôler le routage des alertes.

Les rubriques suivantes vous fournissent des informations supplémentaires sur les options de configuration supplémentaires, notamment la configuration des gestionnaires d'alertes externes et le routage des alertes gérées par Grafana en dehors de Grafana.

## Rubriques

- [Migration des alertes classiques du tableau de bord vers les alertes Grafana](#)
- [Ajouter un gestionnaire d'alertes externe](#)
- [Approvisionnement des ressources d'alerte Grafana](#)

## Migration des alertes classiques du tableau de bord vers les alertes Grafana

 Cette rubrique de documentation est conçue pour les espaces de travail Grafana compatibles avec la version 10.x de Grafana.

Pour les espaces de travail Grafana compatibles avec la version 9.x de Grafana, voir.

[Travailler dans la version 9 de Grafana](#)

Pour les espaces de travail Grafana compatibles avec la version 8.x de Grafana, voir.

[Travailler dans la version 8 de Grafana](#)

Les espaces de travail qui choisissent de ne pas utiliser les alertes Grafana utilisent le [Alertes classiques sur le tableau](#). Pour passer à la nouvelle alerte Grafana, vous devez activer cette fonctionnalité. Pour en savoir plus sur les différences entre les alertes classiques du tableau de bord et les alertes Grafana, voir [Alertes Grafana et alertes du tableau de bord traditionnelle](#).

Lorsque vous utilisez les alertes de tableau de bord classiques, Amazon Managed Grafana vous montre un aperçu des alertes Grafana, dans lequel vous pouvez consulter et modifier vos alertes mises à niveau avant de finaliser la mise à niveau.

### Note

Lorsque vous utilisez les alertes Grafana, les règles d'alerte définies dans Grafana, plutôt que dans Prometheus, envoient plusieurs notifications à votre point de contact. Si vous utilisez les alertes Grafana natives, nous vous recommandons de rester sur les alertes classiques

du tableau de bord et de ne pas activer la nouvelle fonctionnalité d'alerte Grafana. Si vous souhaitez consulter les alertes définies dans votre source de données Prometheus, nous vous recommandons d'activer Grafana Alerting, qui n'envoie qu'une seule notification pour les alertes créées dans Prometheus Alertmanager.

## Prévisualisation des alertes Grafana

Vous pouvez prévisualiser vos alertes dans les alertes Grafana avant de procéder à la migration. Dans l'aperçu, vous pouvez apporter des modifications aux alertes qui modifieront la migration.

Pour prévisualiser votre migration vers les alertes Grafana

1. Connectez-vous à votre espace de travail Grafana.
2. Dans le menu de gauche, choisissez Alerting (legacy) pour afficher vos alertes actuelles.
3. Dans le menu de gauche, choisissez Mise à niveau des alertes pour afficher vos alertes dans Grafana Alerting.

Dans cette vue, vous pouvez voir à quoi ressembleront vos alertes après la migration.

### Note

Dans cette vue, vous pouvez également apporter des modifications qui affecteront votre migration. Pour annuler les modifications que vous apportez, choisissez Réinitialiser la mise à niveau en haut à droite de la page de mise à niveau.

Lorsque vous êtes prêt à mettre à jour vos alertes, consultez la section suivante.

## Migration vers le système d'alerte Grafana

Vous pouvez configurer votre instance Amazon Managed Grafana pour utiliser les alertes Grafana à l'aide de l'API Amazon Managed Grafana AWS CLI ou de l' AWS Management Console API Amazon Managed Grafana. Pour plus d'informations sur la configuration d'Amazon Managed Grafana, notamment sur l'activation ou la désactivation des alertes Grafana, consultez. [Configuration d'un espace de travail Grafana géré par Amazon](#)

Lorsque les alertes Grafana sont activées, les alertes de tableau de bord classiques existantes migrent dans un format compatible avec les alertes Grafana. Sur la page d'alerte de votre instance

Grafana, vous pouvez consulter les alertes migrées ainsi que les nouvelles alertes. Avec les alertes Grafana, vos règles d'alerte gérées par Grafana envoient plusieurs notifications plutôt qu'une seule alerte lorsqu'elles correspondent.

L'accès en lecture et en écriture aux alertes classiques du tableau de bord et aux alertes Grafana est régi par les autorisations des dossiers qui les stockent. Lors de la migration, les autorisations d'alerte classiques du tableau de bord sont associées aux nouvelles règles, comme suit :

- Si le tableau de bord de l'alerte d'origine comporte des autorisations, la migration crée un dossier nommé dans ce format Migrated {"dashboardUid": "UID", "panelId": 1, "alertId": 1} afin de correspondre aux autorisations du tableau de bord d'origine (y compris les autorisations héritées du dossier).
- S'il n'existe aucune autorisation de tableau de bord et que le tableau de bord se trouve sous un dossier, la règle est liée à ce dossier et hérite de ses autorisations.
- S'il n'existe aucune autorisation de tableau de bord et que le tableau de bord se trouve dans le dossier Général, la règle est liée au dossier Alertes générales et la règle hérite des autorisations par défaut.

#### Note

Comme il n'existe aucune `Keep Last State` option d'alerte `NoData` dans Grafana, cette option est utilisée `NoData` lors de la migration classique des règles. L'option `Keep Last State` de `Error` gestion est migrée vers une nouvelle option `Error`. Pour correspondre au comportement du `Keep Last State`, dans les deux cas, pendant la migration, Amazon Managed Grafana crée automatiquement un silence d'une durée d'un an pour chaque règle d'alerte.

Les canaux de notification sont migrés vers une configuration `Alertmanager` avec les itinéraires et les récepteurs appropriés. Les canaux de notification par défaut sont ajoutés en tant que points de contact à l'itinéraire par défaut. Les canaux de notification qui ne sont associés à aucune alerte du tableau de bord sont affectés à l'`autogen-unlinked-channel-recv` itinéraire.

## Limites

- Le système d'alerte Grafana peut récupérer les règles de toutes les sources de données Prometheus, Loki et Alertmanager disponibles. Il se peut qu'il ne soit pas en mesure de récupérer les règles d'alerte à partir d'autres sources de données prises en charge.
- La migration entre les alertes Grafana et les alertes classiques du tableau de bord peut entraîner une perte de données pour les fonctionnalités prises en charge dans un système, mais pas dans l'autre.

### Note

Si vous revenez aux alertes classiques du tableau de bord, vous perdez toutes les modifications apportées à la configuration des alertes alors que les alertes Grafana étaient activées, y compris les nouvelles règles d'alerte créées.

## Alertes Grafana et alertes du tableau de bord traditionnel

Introduite dans Grafana 8, l'alerte Grafana présente plusieurs améliorations par rapport aux anciennes alertes du tableau de bord.

### Alertes multidimensionnelles

Vous pouvez désormais créer des alertes qui vous offrent une visibilité à l'échelle du système à l'aide d'une seule règle d'alerte. Générez plusieurs instances d'alerte à partir d'une seule règle d'alerte. Par exemple, vous pouvez créer une règle pour surveiller l'utilisation du disque de plusieurs points de montage sur un même hôte. Le moteur d'évaluation renvoie plusieurs séries chronologiques à partir d'une seule requête, chaque série chronologique étant identifiée par son jeu d'étiquettes.

### Créez des alertes en dehors des tableaux de bord

Contrairement aux anciennes alertes de tableau de bord, les alertes Grafana vous permettent de créer des requêtes et des expressions qui combinent des données provenant de plusieurs sources de manière unique. Vous pouvez toujours associer les tableaux de bord et les panneaux aux règles d'alerte à l'aide de leur identifiant et dépanner rapidement le système observé.

Comme les alertes unifiées ne sont plus directement liées aux requêtes du panel, elles n'incluent pas d'images ni de valeurs de requête dans l'e-mail de notification. Vous pouvez utiliser des modèles de notification personnalisés pour afficher les valeurs des requêtes.

## Création de règles d'alerte pour Loki et Grafana Mimir

Dans Grafana Alerting, vous pouvez gérer les règles d'alerte de Loki et de Grafana Mimir en utilisant la même interface utilisateur et la même API que vos alertes gérées par Grafana.

Afficher et rechercher des alertes provenant de sources de données compatibles avec Prometheus

Les alertes pour les sources de données compatibles avec Prometheus sont désormais répertoriées dans la section Alertes Grafana. Vous pouvez rechercher des étiquettes dans plusieurs sources de données pour trouver rapidement les alertes pertinentes.

Alertes spéciales concernant l'état de l'alerte NoData et l'erreur

Grafana Alerting a introduit un nouveau concept des états d'alerte. Lorsque l'évaluation d'une règle d'alerte produit un état NoData ou une erreur, Grafana Alerting génère des alertes spéciales portant les étiquettes suivantes :

- `alertnameavec` une valeur `DatasourceNoData` ou `DatasourceError` en fonction de l'état.
- `rulenamenom` de la règle d'alerte à laquelle appartient l'alerte spéciale.
- `datasource_uid` aura l'UID de la source de données à l'origine de l'état.
- Toutes les étiquettes et annotations de la règle d'alerte d'origine

Vous pouvez gérer ces alertes de la même manière que les alertes classiques en ajoutant un silence, un itinéraire vers un point de contact, etc.

### Note

Si la règle utilise de nombreuses sources de données et qu'une ou plusieurs ne renvoient aucune donnée, l'alerte spéciale sera créée pour chaque source de données à l'origine de l'état d'alerte.

Ajouter un gestionnaire d'alertes externe

 Cette rubrique de documentation est conçue pour les espaces de travail Grafana qui prennent en charge la version 10.x de Grafana.

Pour les espaces de travail Grafana compatibles avec la version 9.x de Grafana, voir.

[Travailler dans la version 9 de Grafana](#)

Pour les espaces de travail Grafana compatibles avec la version 8.x de Grafana, voir.

[Travailler dans la version 8 de Grafana](#)

Configurez Grafana pour qu'il utilise un gestionnaire d'alertes externe en tant que gestionnaire d'alertes unique pour recevoir toutes vos alertes. Ce gestionnaire d'alertes externe peut ensuite être configuré et administré depuis Grafana même.

 Note

Vous ne pouvez pas utiliser Amazon Managed Service for Prometheus en tant que gestionnaire d'alertes externe.

Une fois que vous avez ajouté le gestionnaire d'alertes, vous pouvez utiliser l'interface utilisateur d'alerte de Grafana pour gérer les silences, les points de contact et les politiques de notification. Une option déroulante de ces pages vous permet de passer d'un gestionnaire d'alertes à un autre.

Les gestionnaires d'alertes externes sont configurés en tant que sources de données à l'aide de la configuration de Grafana depuis le menu de navigation principal de Grafana. Cela vous permet de gérer les points de contact et les politiques de notification des gestionnaires d'alertes externes depuis Grafana et de chiffrer les informations d'authentification HTTP de base qui étaient auparavant visibles lors de la configuration des gestionnaires d'alertes externes par URL.

 Note

À partir de Grafana 9.2, la configuration des URL des gestionnaires d'alertes externes depuis l'onglet Admin de la page d'alerte est obsolète. Il sera supprimé dans une future version.

Pour ajouter un Alertmanager externe

1. Choisissez Connexions dans le menu principal de gauche.
2. Recherchez Alertmanager.
3. Cliquez sur le bouton Créer une nouvelle source de données.
4. Remplissez les champs de la page, le cas échéant.

Si vous approvisionnez votre source de données, définissez l'indicateur `handleGrafanaManagedAlerts` dans le `jsonData` champ sur pour envoyer des alertes gérées par Grafana `true` à ce gestionnaire d'alertes.

#### Note

Les implémentations d'Alertmanager par Prometheus, Grafana Mimir et Cortex sont prises en charge. Pour Prometheus, les points de contact et les politiques de notification sont en lecture seule dans l'interface utilisateur de Grafana Alerting.

5. Choisissez Enregistrer et tester.

## Approvisionnement des ressources d'alerte Grafana

 Cette rubrique de documentation est conçue pour les espaces de travail Grafana qui prennent en charge la version 10.x de Grafana.

Pour les espaces de travail Grafana compatibles avec la version 9.x de Grafana, voir.

[Travailler dans la version 9 de Grafana](#)

Pour les espaces de travail Grafana compatibles avec la version 8.x de Grafana, voir.

[Travailler dans la version 8 de Grafana](#)

L'infrastructure d'alerte est souvent complexe, de nombreux éléments du pipeline se trouvant souvent à des endroits différents. L'étendre à plusieurs équipes et organisations est une tâche particulièrement difficile. Le provisionnement de Grafana Alerting facilite ce processus en vous permettant de créer, de gérer et de maintenir vos données d'alerte de la manière la mieux adaptée à votre organisation.

Vous avez le choix entre deux options :

1. Approvisionnez vos ressources d'alerte à l'aide de l'API HTTP Alerting Provisioning.

#### Note

En règle générale, vous ne pouvez pas modifier les règles d'alerte configurées par l'API depuis l'interface utilisateur de Grafana.



Pour activer la modification, ajoutez l' `x-disable-provenance` en-tête aux demandes suivantes lors de la création ou de la modification de vos règles d'alerte dans l'API :

```
POST /api/v1/provisioning/alert-rules
PUT /api/v1/provisioning/alert-rules/{UID}
```

## 2. Provisionnez vos ressources d'alerte à l'aide de Terraform.

### Note

Actuellement, le provisionnement pour Grafana Alerting prend en charge les règles d'alerte, les points de contact, les horaires de mise en sourdine et les modèles. Les ressources d'alerte provisionnées à l'aide du provisionnement de fichiers ou de Terraform ne peuvent être modifiées que dans la source qui les a créées et non à partir de Grafana ou de toute autre source. Par exemple, si vous approvisionnez vos ressources d'alerte à l'aide de fichiers sur disque, vous ne pouvez pas modifier les données dans Terraform ou depuis Grafana.

## Rubriques

- [Créez et gérez des ressources d'alerte à l'aide de Terraform](#)
- [Afficher les ressources d'alerte provisionnées dans Grafana](#)

## Créez et gérez des ressources d'alerte à l'aide de Terraform

 Cette rubrique de documentation est conçue pour les espaces de travail Grafana compatibles avec la version 10.x de Grafana.

Pour les espaces de travail Grafana compatibles avec la version 9.x de Grafana, voir.

[Travailler dans la version 9 de Grafana](#)

Pour les espaces de travail Grafana compatibles avec la version 8.x de Grafana, voir.

[Travailler dans la version 8 de Grafana](#)

Utilisez le fournisseur Grafana de Terraform pour gérer vos ressources d'alerte et les intégrer à votre système Grafana. Le support des fournisseurs Terraform pour Grafana Alerting facilite la création, la gestion et la maintenance de l'ensemble de votre pile d'alertes Grafana sous forme de code.

Pour plus d'informations sur la gestion de vos ressources d'alerte à l'aide de Terraform, consultez la documentation du [fournisseur](#) Grafana dans la documentation Terraform.

Effectuez les tâches suivantes pour créer et gérer vos ressources d'alerte à l'aide de Terraform.

1. Créez une clé d'API pour le provisionnement.
2. Configurez le fournisseur Terraform.
3. Définissez vos ressources d'alerte dans Terraform.
4. Exécutez `terraform apply` pour approvisionner vos ressources d'alerte.

## Prérequis

- Assurez-vous d'avoir le fournisseur grafana/grafana [Terraform](#) 1.27.0 ou supérieur.
- Assurez-vous d'utiliser Grafana 9.1 ou une version ultérieure. Si vous avez créé votre instance Amazon Managed Grafana avec la version 9 de Grafana, cela sera vrai.

## Création d'une clé d'API pour le provisionnement

Vous pouvez [créer une clé d'API Grafana normale](#) pour authentifier Terraform auprès de Grafana. La plupart des outils existants utilisant des clés d'API devraient fonctionner automatiquement avec le nouveau support Grafana Alerting. Pour des informations spécifiques sur la création de clés à utiliser avec Terraform, consultez [Utilisation de Terraform pour l'automatisation d'Amazon Managed Grafana](#).

## Pour créer une clé d'API pour le provisionnement

1. Créez un nouveau compte de service pour votre pipeline CI.
2. Attribuez le rôle « Accéder à l'API de provisionnement des règles d'alerte ».
3. Créez un nouveau jeton de compte de service.
4. Nommez et enregistrez le jeton pour l'utiliser dans Terraform.

Vous pouvez également utiliser l'authentification de base. Pour voir tous les formats d'authentification pris en charge, voir [Authentification Grafana](#) dans la documentation Terraform.

## Configurer le fournisseur Terraform

[Le support Grafana Alerting est inclus dans le fournisseur Grafana Terraform.](#)

Voici un exemple que vous pouvez utiliser pour configurer le fournisseur Terraform.

```
terraform {
  required_providers {
    grafana = {
      source = "grafana/grafana"
      version = ">= 1.28.2"
    }
  }
}

provider "grafana" {
  url = <YOUR_GRAFANA_URL>
  auth = <YOUR_GRAFANA_API_KEY>
}
```

### Fournir des points de contact et des modèles

Les points de contact relient une pile d'alertes au monde extérieur. Ils indiquent à Grafana comment se connecter à vos systèmes externes et où envoyer les notifications. Vous avez le choix entre plus de quinze [intégrations](#) différentes. Cet exemple utilise un point de contact Slack.

### Pour fournir des points de contact et des modèles

1. Copiez ce bloc de code dans un fichier .tf sur votre machine locale. Remplacez `< slack-webhook-url >` par l'URL de votre webhook Slack (ou d'autres informations de point de contact).

Cet exemple crée un point de contact qui envoie des notifications d'alerte à Slack.

```
resource "grafana_contact_point" "my_slack_contact_point" {
  name = "Send to My Slack Channel"

  slack {
    url = <slack-webhook-url>
    text = <<EOT
{{ len .Alerts.Firing }} alerts are firing!

Alert summaries:
{{ range .Alerts.Firing }}
{{ template "Alert Instance Template" . }}
{{ end }}>>
```

```
EOT
  }
}
```

2. Entrez le texte de votre notification dans le champ de texte.

Le text champ prend en charge les [modèles de style GO](#). Cela vous permet de gérer vos modèles de notification Grafana Alerting directement dans Terraform.

3. Exécutez la commande `terraform apply`.
4. Accédez à l'interface utilisateur de Grafana et vérifiez les coordonnées de votre point de contact.

Vous ne pouvez pas modifier les ressources fournies via Terraform depuis l'interface utilisateur. Cela garantit que votre pile d'alertes reste toujours synchronisée avec votre code.

5. Cliquez sur Tester pour vérifier que le point de contact fonctionne correctement.

#### Note

Vous pouvez réutiliser les mêmes modèles pour de nombreux points de contact. Dans l'exemple ci-dessus, un modèle partagé est intégré à l'aide de l'instruction `{{ template "Alert Instance Template" . }}`

Ce fragment peut ensuite être géré séparément dans Terraform :

```
resource "grafana_message_template" "my_alert_template" {
  name = "Alert Instance Template"

  template = <<EOT
{{ define "Alert Instance Template" }}
Firing: {{ .Labels.alertname }}
Silence: {{ .SilenceURL }}
{{ end }}
EOT
}
```

## Provisionner les politiques de notification et le routage

Les politiques de notification indiquent à Grafana comment acheminer les instances d'alerte, et non leur localisation. Ils connectent les alertes de tir à vos points de contact préalablement définis à l'aide d'un système d'étiquettes et de matchers.

## Pour configurer les politiques de notification et le routage

1. Copiez ce bloc de code dans un fichier `.tf` sur votre machine locale.

Dans cet exemple, les alertes sont regroupées par `alertname`, ce qui signifie que toutes les notifications provenant d'alertes portant le même nom sont regroupées dans le même message Slack.

Si vous souhaitez acheminer des notifications spécifiques différemment, vous pouvez ajouter des sous-politiques. Les sous-politiques vous permettent d'appliquer un routage à différentes alertes en fonction de la correspondance des étiquettes. Dans cet exemple, nous appliquons une temporisation muette à toutes les alertes portant le label `a=b`.

```
resource "grafana_notification_policy" "my_policy" {
  group_by = ["alertname"]
  contact_point = grafana_contact_point.my_slack_contact_point.name

  group_wait = "45s"
  group_interval = "6m"
  repeat_interval = "3h"

  policy {
    matcher {
      label = "a"
      match = "="
      value = "b"
    }
    group_by = ["..."]
    contact_point = grafana_contact_point.a_different_contact_point.name
    mute_timings = [grafana_mute_timing.my_mute_timing.name]

    policy {
      matcher {
        label = "sublabel"
        match = "="
        value = "subvalue"
      }
      contact_point = grafana_contact_point.a_third_contact_point.name
      group_by = ["..."]
    }
  }
}
```

2. Dans le champ `mute_timings`, associez une temporisation muette à votre politique de notification.
3. Exécutez la commande `terraform apply`.
4. Accédez à l'interface utilisateur de Grafana et vérifiez les détails de votre politique de notification.

#### Note

Vous ne pouvez pas modifier les ressources fournies par Terraform depuis l'interface utilisateur. Cela garantit que votre pile d'alertes reste toujours synchronisée avec votre code.

5. Cliquez sur Tester pour vérifier que le point de notification fonctionne correctement.

## Provisionner les horaires de mise en sourdine

Les horaires de mise en sourdine permettent de désactiver les notifications d'alerte pendant des périodes définies.

### Pour configurer les horaires de mise en sourdine

1. Copiez ce bloc de code dans un fichier `.tf` sur votre machine locale.

Dans cet exemple, les notifications d'alerte sont désactivées le week-end.

```
resource "grafana_mute_timing" "my_mute_timing" {
  name = "My Mute Timing"

  intervals {
    times {
      start = "04:56"
      end   = "14:17"
    }
    weekdays = ["saturday", "sunday", "tuesday:thursday"]
    months   = ["january:march", "12"]
    years    = ["2025:2027"]
  }
}
```

2. Exécutez la commande `terraform apply`.
3. Accédez à l'interface utilisateur de Grafana et vérifiez les détails de votre temps de sourdine.

4. Référez le délai de mise en sourdine que vous venez de créer dans une politique de notification à l'aide du `mute_timings` champ. Cela appliquera votre temps de sourdine à certaines ou à toutes vos notifications.

 Note

Vous ne pouvez pas modifier les ressources fournies par Terraform depuis l'interface utilisateur. Cela garantit que votre pile d'alertes reste toujours synchronisée avec votre code.

5. Cliquez sur Tester pour vérifier que le temps de sourdine fonctionne correctement.

## Règles d'alerte relatives aux approvisionnements

[Les règles d'alerte](#) vous permettent d'émettre des alertes concernant n'importe quelle source de données Grafana. Il peut s'agir d'une source de données que vous avez déjà configurée, ou vous pouvez [définir vos sources de données dans Terraform](#) parallèlement à vos règles d'alerte.

### Pour configurer des règles d'alerte

1. Créez une source de données à interroger et un dossier dans lequel stocker vos règles.

Dans cet exemple, la source de [Configuration d'une source TestData de données à des fins de test](#) données est utilisée.

Les alertes peuvent être définies par rapport à n'importe quelle source de données principale dans Grafana.

```
resource "grafana_data_source" "testdata_datasource" {
  name = "TestData"
  type = "testdata"
}

resource "grafana_folder" "rule_folder" {
  title = "My Rule Folder"
}
```

2. Définissez une règle d'alerte.

Pour plus d'informations sur les règles d'alerte, reportez-vous à la section [Comment créer des alertes gérées par Grafana](#).

3. Créez un groupe de règles contenant une ou plusieurs règles.

Dans cet exemple, le groupe de grafana\_rule\_group ressources est utilisé.

```
resource "grafana_rule_group" "my_rule_group" {
  name = "My Alert Rules"
  folder_uid = grafana_folder.rule_folder.uid
  interval_seconds = 60
  org_id = 1

  rule {
    name = "My Random Walk Alert"
    condition = "C"
    for = "0s"

    // Query the datasource.
    data {
      ref_id = "A"
      relative_time_range {
        from = 600
        to = 0
      }
      datasource_uid = grafana_data_source.testdata_datasource.uid
      // `model` is a JSON blob that sends datasource-specific data.
      // It's different for every datasource. The alert's query is defined
here.
      model = jsonencode({
        intervalMs = 1000
        maxDataPoints = 43200
        refId = "A"
      })
    }

    // The query was configured to obtain data from the last 60 seconds. Let's
alert on the average value of that series using a Reduce stage.
    data {
      datasource_uid = "__expr__"
      // You can also create a rule in the UI, then GET that rule to obtain
the JSON.
      // This can be helpful when using more complex reduce expressions.
```



```

        model = <<EOT
{"conditions":[{"evaluator":{"params":[0,0],"type":"gt"},"operator":
{"type":"and"},"query":{"params":["A"],"reducer":{"params":
[],"type":"last"},"type":"avg"}],"datasource":
{"name":"Expression","type":"__expr__","uid":"__expr__"},"expression":"A","hide":false,"int
EOT
        ref_id = "B"
        relative_time_range {
            from = 0
            to = 0
        }
    }

    // Now, let's use a math expression as our threshold.
    // We want to alert when the value of stage "B" above exceeds 70.
    data {
        datasource_uid = "__expr__"
        ref_id = "C"
        relative_time_range {
            from = 0
            to = 0
        }
        model = jsonencode({
            expression = "$B > 70"
            type = "math"
            refId = "C"
        })
    }
}
}

```

4. Accédez à l'interface utilisateur de Grafana et vérifiez votre règle d'alerte.

Vous pouvez voir si la règle d'alerte se déclenche. Vous pouvez également voir une visualisation de chacune des étapes de requête de la règle d'alerte.

Lorsque l'alerte se déclenche, Grafana achemine une notification via la politique que vous avez définie.

Par exemple, si vous avez choisi Slack comme point de contact, le [gestionnaire d'alertes](#) intégré de Grafana publie automatiquement un message sur Slack.

## Afficher les ressources d'alerte provisionnées dans Grafana

 Cette rubrique de documentation est conçue pour les espaces de travail Grafana compatibles avec la version 10.x de Grafana.

Pour les espaces de travail Grafana compatibles avec la version 9.x de Grafana, voir.

[Travailler dans la version 9 de Grafana](#)

Pour les espaces de travail Grafana compatibles avec la version 8.x de Grafana, voir.

[Travailler dans la version 8 de Grafana](#)

Vous pouvez vérifier que vos ressources d'alerte ont été créées dans Grafana.

Pour consulter vos ressources approvisionnées dans Grafana

1. Ouvrez votre instance Grafana.
2. Accédez à Alertes.
3. Cliquez sur un dossier de ressources d'alerte, par exemple, Règles d'alerte.

Les ressources provisionnées sont étiquetées Provisioned, de sorte qu'il est clair qu'elles n'ont pas été créées manuellement.

### Note

Vous ne pouvez pas modifier les ressources provisionnées depuis Grafana. Vous ne pouvez modifier les propriétés des ressources qu'en modifiant le fichier de provisionnement et en redémarrant Grafana ou en effectuant un rechargement à chaud. Cela empêche les modifications apportées à la ressource qui seraient remplacées si un fichier était à nouveau provisionné ou si un rechargement à chaud était effectué.

## Configuration des alertes

 Cette rubrique de documentation est conçue pour les espaces de travail Grafana qui prennent en charge la version 10.x de Grafana.

Pour les espaces de travail Grafana compatibles avec la version 9.x de Grafana, voir.

[Travailler dans la version 9 de Grafana](#)

Pour les espaces de travail Grafana compatibles avec la version 8.x de Grafana, voir.

[Travailler dans la version 8 de Grafana](#)

Configurez les fonctionnalités et les intégrations dont vous avez besoin pour créer et gérer vos alertes.

## Rubriques

- [Configurer les règles d'alerte gérées par Grafana](#)
- [Configuration des règles d'alerte gérées par les sources de données](#)
- [Configuration des règles d'enregistrement](#)
- [Configuration des points de contact](#)
- [Configuration des politiques de notification](#)

## Configurer les règles d'alerte gérées par Grafana

 Cette rubrique de documentation est conçue pour les espaces de travail Grafana qui prennent en charge la version 10.x de Grafana.

Pour les espaces de travail Grafana compatibles avec la version 9.x de Grafana, voir.

[Travailler dans la version 9 de Grafana](#)

Pour les espaces de travail Grafana compatibles avec la version 8.x de Grafana, voir.

[Travailler dans la version 8 de Grafana](#)

Les règles gérées par Grafana constituent le type de règle d'alerte le plus flexible. Ils vous permettent de créer des alertes qui peuvent agir sur les données provenant de l'une de nos sources de données prises en charge. Outre la prise en charge de plusieurs sources de données, vous pouvez également ajouter des expressions pour transformer vos données et définir des conditions d'alerte. L'utilisation d'images dans les notifications d'alerte est également prise en charge. Il s'agit du seul type de règle qui permet d'émettre des alertes à partir de plusieurs sources de données dans une seule définition de règle.

Plusieurs instances d'alerte peuvent être créées à la suite d'une seule règle d'alerte (également appelée alerte multidimensionnelle).

Les règles d'alerte gérées par Grafana ne peuvent être modifiées ou supprimées que par les utilisateurs disposant d'autorisations de modification pour le dossier contenant les règles.

Si vous supprimez une ressource d'alerte créée dans l'interface utilisateur, vous ne pouvez plus la récupérer. Pour effectuer une sauvegarde de votre configuration et pouvoir restaurer les ressources d'alerte supprimées, créez vos ressources d'alerte à l'aide de Terraform ou de l'API d'alerte.

Dans les procédures suivantes, nous allons passer en revue le processus de création de vos règles d'alerte gérées par Grafana.

Pour créer une règle d'alerte gérée par Grafana, utilisez le flux de création d'alertes intégré à l'espace de travail et suivez ces étapes pour vous aider.

### Définir le nom de la règle d'alerte

1. Choisissez Alertes et IRM -> Règles d'alerte -> + Nouvelle règle d'alerte.
2. Entrez un nom pour identifier votre règle d'alerte.

Ce nom est affiché dans la liste des règles d'alerte. Il s'agit également de l'alertname étiquette de chaque instance d'alerte créée à partir de cette règle.

Définissez ensuite une requête pour obtenir les données que vous souhaitez mesurer et une condition qui doit être remplie avant qu'une règle d'alerte ne soit déclenchée.

### Pour définir la requête et la condition

1. Sélectionnez une source de données.
2. Dans le menu déroulant Options, spécifiez une [plage de temps](#).

#### Note

Grafana Alerting ne prend en charge que des plages de temps relatives fixes, par exemple. `now-24h` : `now`

Il ne prend pas en charge les plages de temps absolues : `2021-12-02 00:00:00` to `2021-12-05 23:59:59` ou les plages de temps semi-relatives : `now/d` to : `now`.

3. Ajoutez une requête.

Pour ajouter plusieurs [requêtes](#), choisissez Ajouter une requête.

Toutes les règles d'alerte sont gérées par Grafana par défaut. Si vous souhaitez passer à une règle d'alerte gérée par une source de données, cliquez sur **Basculer vers une règle d'alerte gérée par une source de données**.

4. Ajoutez une ou plusieurs [expressions](#).

1. Pour chaque expression, sélectionnez soit la condition classique pour créer une règle d'alerte unique, soit les options **Mathématiques**, **Réduire** et **Rééchantillonner** pour générer une alerte distincte pour chaque série.

 **Note**

Lorsque vous utilisez Prometheus, vous pouvez utiliser un vecteur instantané et des fonctions intégrées, vous n'avez donc pas besoin d'ajouter d'expressions supplémentaires.

2. Choisissez **Aperçu** pour vérifier que l'expression est réussie.

5. [Facultatif] Pour ajouter un seuil de récupération, activez l'option **Seuil de récupération personnalisé** et saisissez une valeur indiquant à quel moment votre règle d'alerte doit cesser de se déclencher.

Vous ne pouvez ajouter qu'un seul seuil de récupération dans une requête et il doit s'agir de la condition d'alerte.

6. Choisissez **Définir** comme condition d'alerte sur la requête ou l'expression que vous souhaitez définir comme condition d'alerte.

Utilisez l'évaluation des règles d'alerte pour déterminer à quelle fréquence une règle d'alerte doit être évaluée et à quelle vitesse elle doit changer d'état.

Pour ce faire, vous devez vous assurer que votre règle d'alerte se trouve dans le bon groupe d'évaluation et définir une période d'attente adaptée à votre cas d'utilisation.

Pour définir le comportement d'évaluation des alertes

1. Sélectionnez un dossier ou choisissez **+ Nouveau dossier**.
2. Sélectionnez un groupe d'évaluation ou cliquez sur **+ Nouveau groupe d'évaluation**.

Si vous créez un nouveau groupe d'évaluation, spécifiez l'intervalle pour le groupe.

Toutes les règles d'un même groupe sont évaluées simultanément sur le même intervalle de temps.

3. Entrez une période d'attente.

La période d'attente est la période pendant laquelle une règle d'alerte peut enfreindre la condition jusqu'à ce qu'elle se déclenche.

Une fois qu'une condition est remplie, l'alerte passe à l'état En attente. Si la condition reste active pendant la durée spécifiée, l'alerte passe à l'état de déclenchement, sinon elle revient à l'état normal.

4. Activez les notifications d'alerte de pause, si nécessaire.

#### Note

Suspendez l'évaluation des règles d'alerte pour éviter les alertes bruyantes lors du réglage de vos alertes. La pause arrête l'évaluation des règles d'alerte et ne crée aucune instance d'alerte. Cela est différent des délais de mise en sourdine, qui interrompent l'envoi des notifications, tout en permettant l'évaluation des règles d'alerte et la création d'instances d'alerte.

Vous pouvez suspendre l'évaluation des règles d'alerte pour éviter les alertes bruyantes lors du réglage de vos alertes. La pause arrête l'évaluation des règles d'alerte et ne crée aucune instance d'alerte. Cela est différent des délais de mise en sourdine, qui interrompent l'envoi des notifications, tout en permettant l'évaluation des règles d'alerte et la création d'instances d'alerte.

5. Dans Configurer l'absence de données et la gestion des erreurs, configurez le comportement des alertes en l'absence de données.

Utilisez les directives présentées plus loin dans cette section.

Ajoutez des libellés à vos règles d'alerte pour définir la politique de notification qui doit gérer vos instances d'alerte de déclenchement.

Toutes les règles et instances d'alerte, quel que soit leur libellé, correspondent à la politique de notification par défaut. S'il n'existe aucune politique imbriquée ou si aucune politique imbriquée ne correspond aux libellés de la règle d'alerte ou de l'instance d'alerte, la stratégie de notification par défaut est la stratégie correspondante.

## Pour configurer des notifications

1. Ajoutez des libellés si vous souhaitez modifier le mode d'acheminement de vos notifications.

Ajoutez des étiquettes personnalisées en sélectionnant des paires clé-valeur existantes dans le menu déroulant, ou ajoutez de nouvelles étiquettes en saisissant la nouvelle clé ou valeur.

2. Prévisualisez la configuration du routage de votre instance d'alerte.

Sur la base des étiquettes ajoutées, les instances d'alerte sont acheminées vers les politiques de notification affichées.

Développez chaque politique de notification pour afficher plus de détails.

3. Choisissez [Voir les détails](#) pour afficher les détails du routage des alertes et un aperçu.

Ajoutez [des annotations](#) pour fournir plus de contexte sur l'alerte dans votre message de notification d'alerte.

Les annotations ajoutent des métadonnées pour fournir plus d'informations sur l'alerte dans votre message de notification d'alerte. Par exemple, ajoutez une annotation récapitulative pour vous indiquer la valeur à l'origine du déclenchement de l'alerte ou le serveur sur lequel elle s'est produite.

## Pour ajouter des annotations

1. [Facultatif] Ajoutez un résumé.

Bref résumé de ce qui s'est passé et pourquoi.

2. [Facultatif] Ajoutez une description.

Description de l'action de la règle d'alerte.

3. [Facultatif] Ajoutez une URL Runbook.

Page Web où vous conservez votre runbook pour l'alerte

4. [Facultatif] Ajouter une annotation personnalisée

5. [Facultatif] Ajoutez un tableau de bord et un lien vers un panneau.

Lie les alertes aux panneaux d'un tableau de bord.

6. Choisissez [Enregistrer la règle](#).

## Règle unique et multidimensionnelle

Pour les alertes gérées par Grafana, vous pouvez créer une règle avec une condition classique ou vous pouvez créer une règle multidimensionnelle.

- Règle avec condition classique

Utilisez l'expression de condition classique pour créer une règle qui déclenche une seule alerte lorsque sa condition est remplie. Pour une requête qui renvoie plusieurs séries, Grafana ne suit pas l'état d'alerte de chaque série. Grafana n'envoie donc qu'une seule alerte, même lorsque les conditions d'alerte sont remplies pour plusieurs séries.

- Règle multidimensionnelle

Pour générer une alerte distincte pour chaque série, créez une règle multidimensionnelle. Utilisez `MathReduce`, ou `Resample` expressions pour créer une règle multidimensionnelle. Par exemple :

- Ajoutez une `Reduce` expression pour chaque requête afin d'agréger les valeurs de la plage de temps sélectionnée en une seule valeur (inutile pour les [règles utilisant des données numériques](#)).
- Ajoutez une `Math` expression avec la condition de la règle. Inutile dans le cas où une requête ou une expression de réduction renvoie déjà 0 si la règle ne doit pas être déclenchée, ou un nombre positif si elle doit se déclencher. Quelques exemples :  $\$B > 70$  s'il doit se déclencher si la valeur de la requête/expression B est supérieure à 70.  $\$B < \$C * 100$  au cas où il devrait se déclencher si la valeur de B est inférieure à la valeur de C multipliée par 100. Si les requêtes comparées contiennent plusieurs séries dans leurs résultats, les séries issues de différentes requêtes sont mises en correspondance si elles ont les mêmes étiquettes ou si l'une est un sous-ensemble de l'autre.

### Note

Grafana ne prend pas en charge les requêtes d'alerte avec des variables de modèle. De plus amples informations sont disponibles sur <https://community.grafana.com/t/template-variables-are-not-supported-in-alert-queries-while-setting-up-alert/2514>.

## Configuration de l'absence de données et de la gestion des erreurs

Configurez le comportement des alertes lorsque l'évaluation de vos règles d'alerte ne renvoie aucune donnée ou qu'une erreur est renvoyée.



**Note**

Les règles d'alerte configurées pour se déclencher lorsqu'une évaluation ne renvoie aucune donnée ou qu'une erreur ne s'affichent que lorsque toute la durée de la période d'évaluation est terminée. Cela signifie qu'au lieu de se déclencher immédiatement lorsque la condition de la règle d'alerte est violée, la règle d'alerte attend que l'heure définie pour le champ Pour soit terminée, puis se déclenche, ce qui réduit le bruit des alertes et permet de résoudre des problèmes temporaires de disponibilité des données.

Si l'évaluation de votre règle d'alerte ne renvoie aucune donnée, vous pouvez définir l'état de votre règle d'alerte pour qu'il apparaisse comme suit :

Aucune donnée	Description
Aucune donnée	Crée une nouvelle alerte <code>DataSourceNoData</code> avec le nom et l'UID de la règle d'alerte, ainsi que l'UID de la source de données qui n'a renvoyé aucune donnée sous forme d'étiquette.
Alerte	Définit l'état de la règle d'alerte sur <code>Alerting</code> . La règle d'alerte attend la fin de l'heure définie dans le champ Pour avant de tirer.
D'accord	Définit l'état de la règle d'alerte sur <code>Normal</code> .

Si votre évaluation renvoie une erreur, vous pouvez définir l'état de votre règle d'alerte pour qu'il apparaisse comme suit :

Erreur	Description
Erreur	Crée une instance d'alerte <code>DataSourceError</code> avec le nom et l'UID de la règle d'alerte, ainsi que l'UID de la source de

Erreur	Description
	données qui n'a renvoyé aucune donnée sous forme d'étiquette.
Alerte	Définit l'état de la règle d'alerte sur <code>Alerting</code> . La règle d'alerte attend la fin de l'heure définie dans le champ <code>Pour avant de tirer</code> .
D'accord	Définit l'état de la règle d'alerte sur <code>Normal</code> .

## Résoudre les instances d'alerte obsolètes

Une instance d'alerte est considérée comme obsolète si sa dimension ou sa série a complètement disparu des résultats de la requête pendant deux intervalles d'évaluation.

Les instances d'alerte périmées qui sont dans l'`Error` état `AlertingNoData` sont automatiquement marquées comme `Resolved` et l'`grafana_state_reason` annotation est ajoutée à l'instance d'alerte avec le motif `MissingSeries`.

## Créer des alertes à partir de panneaux

Créer des alertes à partir de n'importe quel type de panneau. Cela signifie que vous pouvez réutiliser les requêtes du panneau et créer des alertes en fonction de celles-ci.

1. Accédez à un tableau de bord dans la section Tableaux de bord.
2. Dans le coin supérieur droit du panneau, choisissez les trois points (ellipses).
3. Dans le menu déroulant, sélectionnez `Plus...` puis choisissez `Nouvelle règle d'alerte`.

Cela ouvrira le formulaire des règles d'alerte, vous permettant de configurer et de créer votre alerte en fonction de la requête du panneau actuel.

## Configuration des règles d'alerte gérées par les sources de données

 Cette rubrique de documentation est conçue pour les espaces de travail Grafana qui prennent en charge la version 10.x de Grafana. Pour les espaces de travail Grafana compatibles avec la version 9.x de Grafana, voir [Travailler dans la version 9 de Grafana](#)

Pour les espaces de travail Grafana compatibles avec la version 8.x de Grafana, voir.

[Travailler dans la version 8 de Grafana](#)

Créez des règles d'alerte pour une instance externe de Grafana Mimir ou Loki sur laquelle l'API Ruler est activée ; ces règles sont appelées règles d'alerte gérées par source de données.

#### Note

Les règles d'alerte pour une instance externe de Grafana Mimir ou Loki peuvent être modifiées ou supprimées par les utilisateurs ayant des rôles d'éditeur ou d'administrateur. Si vous supprimez une ressource d'alerte créée dans l'interface utilisateur, vous ne pouvez plus la récupérer. Pour effectuer une sauvegarde de votre configuration et pouvoir restaurer les ressources d'alerte supprimées, créez vos ressources d'alerte à l'aide de Terraform ou de l'API d'alerte.

## Prérequis

- Vérifiez que vous disposez d'une autorisation d'écriture sur la source de données Prometheus ou Loki. Sinon, vous ne pourrez pas créer ou mettre à jour les règles d'alerte gérées par Grafana Mimir.
- Pour les sources de données Grafana Mimir et Loki, activez l'API Ruler en configurant leurs services respectifs.
  - Loki - Le type de stockage des `local` règles, par défaut pour la source de données Loki, prend uniquement en charge l'affichage des règles. Pour modifier les règles, configurez l'un des autres types de stockage de règles.
  - Grafana Mimir - utilise le préfixe `/prometheus` [La source de données Prometheus prend en charge Grafana Mimir et Prometheus, et Grafana s'attend à ce que l'API Query et l'API Ruler se trouvent sous la même URL.](#) Vous ne pouvez pas fournir d'URL distincte pour l'API Ruler.

#### Note

Si vous ne souhaitez pas gérer les règles d'alerte pour une source de données Loki ou Prometheus en particulier, accédez à ses paramètres et décochez la case Gérer les alertes via l'interface utilisateur d'alerte.

Dans les procédures suivantes, nous vous guiderons tout au long du processus de création de vos règles d'alerte gérées par les sources de données.

Pour créer une règle d'alerte gérée par une source de données, utilisez le flux de création d'alertes intégré à l'espace de travail et suivez ces étapes pour vous aider.

Pour définir le nom de la règle d'alerte

1. Choisissez Alertes et IRM -> Règles d'alerte -> + Nouvelle règle d'alerte.
2. Entrez un nom pour identifier votre règle d'alerte.

Ce nom est affiché dans la liste des règles d'alerte. Il s'agit également de l'alertnameétiquette de chaque instance d'alerte créée à partir de cette règle.

Définissez une requête pour obtenir les données que vous souhaitez mesurer et une condition qui doit être remplie avant qu'une règle d'alerte ne soit déclenchée.

Pour définir la requête et la condition

1. Toutes les règles d'alerte sont gérées par Grafana par défaut. Pour passer à une règle d'alerte gérée par source de données, choisissez Basculer vers une règle d'alerte gérée par source de données.
2. Sélectionnez une source de données dans la liste déroulante.

Vous pouvez également choisir Ouvrir le sélecteur de source de données avancé pour voir d'autres options, notamment l'ajout d'une source de données (administrateurs uniquement).

3. Entrez une requête ProMQL ou LogQL.
4. Choisissez Prévisualiser les alertes.

Utilisez l'évaluation des règles d'alerte pour déterminer à quelle fréquence une règle d'alerte doit être évaluée et à quelle vitesse elle doit changer d'état.

Pour définir le comportement d'évaluation des alertes

1. Sélectionnez un espace de noms ou choisissez + Nouvel espace de noms.
2. Sélectionnez un groupe d'évaluation ou choisissez + Nouveau groupe d'évaluation.

Si vous créez un nouveau groupe d'évaluation, spécifiez l'intervalle pour le groupe.

Toutes les règles d'un même groupe sont évaluées de manière séquentielle sur le même intervalle de temps.

### 3. Entrez une période d'attente.

La période d'attente est la période pendant laquelle une règle d'alerte peut enfreindre la condition jusqu'à ce qu'elle se déclenche.

Une fois qu'une condition est remplie, l'alerte passe à l'`Pending` état. Si la condition reste active pendant la durée spécifiée, l'alerte passe à l'`Firing` état, sinon elle revient à l'`Normal` état.

Ajoutez des libellés à vos règles d'alerte pour définir la politique de notification qui doit gérer vos instances d'alerte de déclenchement.

Toutes les règles et instances d'alerte, quel que soit leur libellé, correspondent à la politique de notification par défaut. S'il n'existe aucune politique imbriquée ou si aucune politique imbriquée ne correspond aux libellés de la règle d'alerte ou de l'instance d'alerte, la stratégie de notification par défaut est la stratégie correspondante.

## Configurer des notifications

- Ajoutez des libellés si vous souhaitez modifier le mode d'acheminement de vos notifications.

Ajoutez des étiquettes personnalisées en sélectionnant des paires clé-valeur existantes dans le menu déroulant, ou ajoutez de nouvelles étiquettes en saisissant la nouvelle clé ou valeur.

Ajoutez [des annotations](#) pour fournir plus de contexte sur l'alerte dans vos notifications d'alerte.

Les annotations ajoutent des métadonnées pour fournir plus d'informations sur l'alerte dans vos notifications d'alerte. Par exemple, ajoutez une `Summary` annotation pour vous indiquer quelle valeur a provoqué le déclenchement de l'alerte ou sur quel serveur elle s'est produite.

## Pour ajouter des annotations

1. [Facultatif] Ajoutez un résumé.

Bref résumé de ce qui s'est passé et pourquoi.

2. [Facultatif] Ajoutez une description.

Description de l'action de la règle d'alerte.

### 3. [Facultatif] Ajoutez une URL Runbook.

Page Web où vous conservez votre runbook pour l'alerte

### 4. [Facultatif] Ajouter une annotation personnalisée

### 5. [Facultatif] Ajoutez un tableau de bord et un lien vers un panneau.

Lie les alertes aux panneaux d'un tableau de bord.

### 6. Choisissez Enregistrer la règle.

## Configuration des règles d'enregistrement

 Cette rubrique de documentation est conçue pour les espaces de travail Grafana compatibles avec la version 10.x de Grafana.

Pour les espaces de travail Grafana compatibles avec la version 9.x de Grafana, voir.

[Travailler dans la version 9 de Grafana](#)

Pour les espaces de travail Grafana compatibles avec la version 8.x de Grafana, voir.

[Travailler dans la version 8 de Grafana](#)

Vous pouvez créer et gérer des règles d'enregistrement pour une instance externe de Grafana Mimir ou Loki. Les règles d'enregistrement calculent à l'avance les expressions fréquemment nécessaires ou les expressions coûteuses en termes de calcul et enregistrent le résultat sous la forme d'un nouvel ensemble de séries chronologiques. L'interrogation de cette nouvelle série chronologique est plus rapide, en particulier pour les tableaux de bord, car ils demandent la même expression à chaque actualisation des tableaux de bord.

#### Note

Les règles d'enregistrement sont exécutées en tant que règles d'instance et exécutées toutes les 10 secondes.

## Prérequis

- Vérifiez que vous disposez des autorisations d'écriture sur la source de données Prometheus ou Loki. Vous allez créer ou mettre à jour des règles d'alerte dans votre source de données.

- Pour les sources de données Grafana Mimir et Loki, activez l'API Ruler en configurant leurs services respectifs.
- Loki — Le type de stockage des local règles, par défaut pour la source de données Loki, prend uniquement en charge l'affichage des règles. Pour modifier les règles, configurez l'un des autres types de stockage.
- Grafana Mimir — Utilisez le préfixe `/prometheus` La source de données Prometheus prend en charge Grafana Mimir et Prometheus, et Grafana s'attend à ce que l'API Query et l'API Ruler se trouvent sous la même URL. Vous ne pouvez pas fournir d'URL distincte pour l'API Ruler.

#### Note

Si vous ne souhaitez pas gérer les règles d'alerte pour une source de données Loki ou Prometheus en particulier, accédez à ses paramètres et décochez la case Gérer les alertes via l'interface utilisateur d'alerte.

### Pour créer des règles d'enregistrement

1. Depuis votre console Grafana, dans le menu Grafana, choisissez Alerts & IRM, Alerting, Alert rules.
2. Choisissez Nouvelle règle d'enregistrement.
3. Définissez le nom de la règle.

Le nom de la règle d'enregistrement doit être un nom de métrique Prometheus et ne contenir aucun espace.

4. Définir la requête
  - Sélectionnez votre source de données Loki ou Prometheus.
  - Saisissez une requête.
5. Ajoutez un espace de noms et un groupe.
  - Dans le menu déroulant Namespace, sélectionnez un espace de noms de règles existant ou ajoutez-en un nouveau. Les espaces de noms peuvent contenir un ou plusieurs groupes de règles et n'ont qu'un objectif organisationnel.
  - Dans le menu déroulant Groupe, sélectionnez un groupe existant dans l'espace de noms sélectionné ou ajoutez-en un nouveau. Les règles nouvellement créées sont ajoutées à la fin

du groupe. Les règles d'un groupe sont exécutées séquentiellement à intervalles réguliers, avec le même temps d'évaluation.

6. Ajoutez des étiquettes.
  - Ajoutez des étiquettes personnalisées en sélectionnant les paires clé-valeur existantes dans la liste déroulante, ou ajoutez de nouvelles étiquettes en saisissant la nouvelle clé ou valeur.
7. Choisissez Enregistrer la règle pour enregistrer la règle, ou Enregistrer la règle et quitter pour enregistrer la règle et revenir à la page d'alerte.

## Configuration des points de contact

 Cette rubrique de documentation est conçue pour les espaces de travail Grafana compatibles avec la version 10.x de Grafana.

Pour les espaces de travail Grafana compatibles avec la version 9.x de Grafana, voir.

[Travailler dans la version 9 de Grafana](#)

Pour les espaces de travail Grafana compatibles avec la version 8.x de Grafana, voir.

[Travailler dans la version 8 de Grafana](#)

Utilisez les points de contact pour définir la manière dont vos contacts sont avertis lorsqu'une règle d'alerte est déclenchée.

### Note

Vous pouvez créer et modifier des points de contact pour les alertes gérées par Grafana. Les points de contact pour les alertes gérées par les sources de données sont en lecture seule.

## Travailler avec les points de contact

Les procédures suivantes indiquent comment ajouter, modifier, supprimer et tester un point de contact.

### Pour ajouter un point de contact

1. Dans le menu de gauche, choisissez le portail de gestion des alertes IRM, puis Alerting.
2. Choisissez Points de contact.



3. Dans le menu déroulant Choisir un gestionnaire d'alertes, sélectionnez un gestionnaire d'alertes. Le Grafana Alertmanager est sélectionné par défaut.
4. Dans l'onglet Points de contact, choisissez + Ajouter un point de contact.
5. Entrez un nom pour le point de contact.
6. Dans Intégration, choisissez un type et remplissez les champs obligatoires en fonction de ce type. Par exemple, si vous choisissez Slack, entrez les chaînes Slack et les utilisateurs à contacter.
7. Si disponible pour le point de contact que vous avez sélectionné, choisissez les paramètres facultatifs souhaités pour définir des paramètres supplémentaires.
8. Dans Paramètres de notification, sélectionnez éventuellement Désactiver le message résolu si vous ne souhaitez pas être averti lorsqu'une alerte est résolue.
9. Pour ajouter une autre intégration de point de contact, choisissez Ajouter une intégration de point de contact et répétez les étapes pour chaque type de point de contact requis.
10. Enregistrez vos modifications.

#### Pour modifier un point de contact

1. Dans le menu de gauche, choisissez le portail de gestion des alertes IRM, puis Alerting.
2. Choisissez Points de contact pour voir la liste des points de contact existants.
3. Sélectionnez le point de contact à modifier, puis choisissez Modifier.
4. Mettez à jour le point de contact, puis enregistrez vos modifications.

Vous pouvez supprimer les points de contact qui ne sont pas utilisés par une politique de notification.

#### Pour supprimer un point de contact

1. Dans le menu de gauche, choisissez le portail de gestion des alertes IRM, puis Alerting.
2. Choisissez Points de contact pour ouvrir la liste des points de contact existants.
3. Dans les points de contact, sélectionnez le point de contact à supprimer, puis choisissez Plus, Supprimer.
4. Dans la boîte de dialogue de confirmation, choisissez Oui, supprimer.

**Note**

Si le point de contact est utilisé par une politique de notification, vous devez supprimer la politique de notification ou la modifier pour utiliser un autre point de contact avant de supprimer le point de contact.

Une fois votre point de contact créé, vous pouvez envoyer une notification de test pour vérifier qu'il est correctement configuré.

Pour envoyer une notification de test

1. Dans le menu de gauche, choisissez le portail de gestion des alertes IRM, puis Alerting.
2. Choisissez Points de contact pour ouvrir la liste des points de contact existants.
3. Sur les points de contact, sélectionnez le point de contact à tester, puis choisissez Modifier. Vous pouvez également créer un nouveau point de contact si nécessaire.
4. Choisissez Test pour ouvrir la boîte de dialogue de test du point de contact.
5. Choisissez d'envoyer une notification de test prédéfinie ou de choisir Personnalisé pour ajouter vos propres annotations et étiquettes personnalisées dans la notification de test.
6. Choisissez Envoyer une notification de test pour tester l'alerte auprès des points de contact indiqués.

Configurer les intégrations de points de contact

Configurez les intégrations de points de contact dans Grafana pour sélectionner votre canal de communication préféré pour recevoir des notifications lorsque vos règles d'alerte se déclenchent. Chaque intégration possède ses propres options de configuration et processus de configuration. Dans la plupart des cas, cela implique de fournir une clé d'API ou une URL de webhook.

Une fois configurée, vous pouvez utiliser les intégrations dans le cadre de vos points de contact pour recevoir des notifications chaque fois que l'état de votre alerte change. Dans cette section, nous aborderons les étapes de base pour configurer une intégration, en prenant PagerDuty comme exemple le fait que vous puissiez commencer à recevoir des alertes en temps réel et rester au courant de vos données de surveillance.

Liste des intégrations prises en charge

Le tableau suivant répertorie les types de points de contact pris en charge par Grafana.

Nom	Type
Amazon SNS	sns
OpsGenie	opsgenie
Devoir de téléavertisseur	pagerduty
Slack	slack
VictorOps	victorops

### Configuration PagerDuty des alertes

Pour le configurer PagerDuty, vous devez fournir une clé d'intégration. Fournissez les informations suivantes.

Paramètre	Description		
Clé d'intégration	Clé d'intégration pour PagerDuty		
Sévérité	Niveau pour les notifications dynamiques. La valeur par défaut est <code>critical</code> .		
Détails personnalisés	Informations supplémentaires sur l'événement		

Le `CustomDetails` champ est un objet contenant des paires clé-valeur arbitraires. Les détails définis par l'utilisateur sont fusionnés avec ceux utilisés par défaut.

Les valeurs par défaut pour `CustomDetails` sont les suivantes :

```
{
```

```
"firing":      `{{ template "__text_alert_list" .Alerts.Firing }}`,  
"resolved":   `{{ template "__text_alert_list" .Alerts.Resolved }}`,  
"num_firing": `{{ .Alerts.Firing | len }}`,  
"num_resolved": `{{ .Alerts.Resolved | len }}`,  
}
```

En cas de double clé, les informations définies par l'utilisateur remplacent celles définies par défaut.

## Configuration des politiques de notification

**⚠** Cette rubrique de documentation est conçue pour les espaces de travail Grafana qui prennent en charge la version 10.x de Grafana.  
Pour les espaces de travail Grafana compatibles avec la version 9.x de Grafana, voir. [Travailler dans la version 9 de Grafana](#)  
Pour les espaces de travail Grafana compatibles avec la version 8.x de Grafana, voir. [Travailler dans la version 8 de Grafana](#)

Les politiques de notification déterminent la manière dont les alertes sont acheminées vers les points de contact.

Les politiques ont une structure arborescente, dans laquelle chaque politique peut avoir une ou plusieurs politiques imbriquées. Chaque politique, à l'exception de la stratégie par défaut, peut également correspondre à des étiquettes d'alerte spécifiques.

Chaque alerte est évaluée par la stratégie par défaut, puis par chaque stratégie imbriquée.

Si vous activez l'option `Continue matching subsequent sibling nodes` pour une politique imbriquée, l'évaluation se poursuit même après une ou plusieurs correspondances. Les paramètres de configuration et les informations du point de contact d'une politique parent régissent le comportement d'une alerte qui ne correspond à aucune des politiques enfant. Une politique par défaut régit toute alerte qui ne correspond pas à une politique imbriquée.

Pour plus d'informations sur les politiques de notification, consultez [Notifications](#).

Les procédures suivantes vous montrent comment créer et gérer des politiques de notification.

Pour modifier la politique de notification par défaut

1. Dans le menu de gauche, choisissez le portail de gestion des alertes IRM, puis Alerting.

2. Choisissez Politiques de notification.
3. Dans le menu déroulant Choisir le gestionnaire d'alertes, sélectionnez le gestionnaire d'alertes que vous souhaitez modifier.
4. Dans la section Politique par défaut, choisissez... , Modifier.
5. Dans Point de contact par défaut, mettez à jour le point de contact auquel les notifications doivent être envoyées pour les règles lorsque les règles d'alerte ne correspondent à aucune politique spécifique.
6. Dans Regrouper par, choisissez les libellés selon lesquels regrouper les alertes. Si plusieurs alertes correspondent à cette politique, elles sont regroupées selon ces étiquettes. Une notification est envoyée par groupe. Si le champ est vide (valeur par défaut), toutes les notifications sont envoyées dans un seul groupe. Utilisez une étiquette spéciale . . . pour regrouper les alertes en fonction de toutes les étiquettes (ce qui désactive efficacement le regroupement).
7. Dans Options de chronométrage, sélectionnez l'une des options suivantes.
  - Patience de groupe : temps d'attente nécessaire pour mettre en mémoire tampon les alertes d'un même groupe avant d'envoyer une notification initiale. La durée par défaut est 30 secondes.
  - Intervalle de groupe : intervalle de temps minimum entre deux notifications pour un groupe. La valeur par défaut est de 5 minutes.
  - Intervalle de répétition : intervalle de temps minimal avant le renvoi d'une notification si aucune nouvelle alerte n'a été ajoutée au groupe. La valeur par défaut est de 4 heures.
8. Choisissez Save pour enregistrer les changements.

Pour créer une nouvelle politique de notification, vous devez suivre son arborescence. Les nouvelles politiques créées sur le tronc de l'arbre (la politique par défaut) sont les branches de l'arbre. Chaque branche peut avoir ses propres politiques imbriquées. C'est pourquoi vous ajouterez toujours une nouvelle politique imbriquée, soit dans le cadre de la stratégie par défaut, soit dans le cadre d'une politique déjà imbriquée.

Pour ajouter une nouvelle politique imbriquée

1. Dans le menu de gauche, choisissez le portail de gestion des alertes IRM, puis Alerting.
2. Choisissez Politiques de notification.

3. Dans le menu déroulant Choisir le gestionnaire d'alertes, sélectionnez le gestionnaire d'alertes que vous souhaitez modifier.
4. Pour ajouter une politique spécifique de haut niveau, rendez-vous dans la section Routage spécifique (soit vers la politique par défaut, soit vers une autre politique existante dans laquelle vous souhaitez ajouter une nouvelle politique imbriquée) et choisissez + Nouvelle politique imbriquée.
5. Dans la section des étiquettes correspondantes, ajoutez une ou plusieurs règles pour faire correspondre les étiquettes d'alerte.
6. Dans la liste déroulante Point de contact, sélectionnez le point de contact auquel envoyer des notifications si une alerte correspond uniquement à cette politique spécifique et à aucune des politiques imbriquées.
7. Activez éventuellement l'option Continuer à faire correspondre les nœuds frères suivants pour continuer à faire correspondre les politiques sœurs même après que l'alerte corresponde à la politique actuelle. Lorsque cette option est activée, vous pouvez recevoir plusieurs notifications pour une alerte.
8. Activez éventuellement le regroupement Override pour spécifier le même regroupement que la politique par défaut. Si l'option n'est pas activée, le regroupement de politiques par défaut est utilisé.
9. Activez éventuellement l'option Ignorer les horaires généraux pour annuler les options de chronométrage configurées dans la politique de notification de groupe.
10. Choisissez Enregistrer la politique pour enregistrer les changements.

#### Pour modifier une politique imbriquée

1. Dans le menu de gauche, choisissez le portail de gestion des alertes IRM, puis Alerting.
2. Choisissez Politiques de notification.
3. Sélectionnez la politique que vous souhaitez modifier, puis choisissez... , Modifier.
4. Apportez des modifications (comme lors de l'ajout d'une politique imbriquée).
5. Enregistrez vos modifications.

#### Recherche de politiques

Vous pouvez effectuer une recherche dans l'arborescence des politiques par Label Matchers ou points de contact.

- Pour effectuer une recherche par point de contact, entrez le nom partiel ou complet d'un point de contact dans le champ Rechercher par point de contact. Les politiques qui utilisent ce point de contact seront mises en évidence dans l'interface utilisateur.
- Pour effectuer une recherche par étiquette, entrez une étiquette valide dans le champ de saisie Recherche par étiquette. Plusieurs correspondances peuvent être saisies, séparées par une virgule. Par exemple, une entrée de correspondance valide pourrait être. `severity=high, region=~EMEA|NA`

#### Note

Lorsque vous effectuez une recherche par étiquette, toutes les politiques correspondantes correspondront exactement. Les correspondances partielles et les correspondances de style regex ne sont pas prises en charge.

## Gérez vos alertes

-  Cette rubrique de documentation est conçue pour les espaces de travail Grafana qui prennent en charge la version 10.x de Grafana.  
Pour les espaces de travail Grafana compatibles avec la version 9.x de Grafana, voir. [Travailler dans la version 9 de Grafana](#)  
Pour les espaces de travail Grafana compatibles avec la version 8.x de Grafana, voir. [Travailler dans la version 8 de Grafana](#)

Une fois que vous avez défini vos règles d'alerte, vos points de contact et vos politiques de notification, vous pouvez utiliser les alertes Grafana pour gérer vos alertes dans la pratique.

### Rubriques

- [Personnaliser les notifications](#)
- [Gérer les points de contact](#)
- [Désactiver les notifications d'alerte pour les sources de données Prometheus](#)
- [Afficher et filtrer les règles d'alerte](#)
- [Horaire du mode muet](#)
- [Afficher l'état et l'état des règles d'alerte](#)

- [Afficher et filtrer par groupes d'alertes](#)
- [Afficher les erreurs de notification](#)

## Personnaliser les notifications

 Cette rubrique de documentation est conçue pour les espaces de travail Grafana compatibles avec la version 10.x de Grafana.

Pour les espaces de travail Grafana compatibles avec la version 9.x de Grafana, voir.

[Travailler dans la version 9 de Grafana](#)

Pour les espaces de travail Grafana compatibles avec la version 8.x de Grafana, voir.

[Travailler dans la version 8 de Grafana](#)

Personnalisez vos notifications à l'aide de modèles de notifications.

Vous pouvez utiliser des modèles de notification pour modifier le titre, le message et le format du message dans vos notifications.

Les modèles de notification ne sont pas liés à des intégrations de points de contact spécifiques, comme Amazon SNS ou Slack. Vous pouvez toutefois choisir de créer des modèles de notification distincts pour les différentes intégrations de points de contact.

Vous pouvez utiliser des modèles de notification pour :

- Ajoutez, supprimez ou réorganisez les informations dans la notification, notamment le résumé, la description, les étiquettes et les annotations, les valeurs et les liens
- Mettre en forme le texte en gras et en italique, et ajouter ou supprimer des sauts de ligne

Vous ne pouvez pas utiliser de modèles de notification pour :

- Modifier le design des notifications dans les services de messagerie instantanée tels que Slack et Microsoft Teams

## Rubriques

- [Utilisation du langage de création de modèles de Go](#)
- [Création de modèles de notification](#)



- [Utilisation de modèles de notification](#)
- [Référence de modèles](#)

## Utilisation du langage de création de modèles de Go

 Cette rubrique de documentation est conçue pour les espaces de travail Grafana qui prennent en charge la version 10.x de Grafana.  
Pour les espaces de travail Grafana compatibles avec la version 9.x de Grafana, voir. [Travailler dans la version 9 de Grafana](#)  
Pour les espaces de travail Grafana compatibles avec la version 8.x de Grafana, voir. [Travailler dans la version 8 de Grafana](#)

Vous rédigez des modèles de notification dans le langage de modélisation de Go, [texte/modèle](#).

Cette section fournit un aperçu du langage de création de modèles de Go et des modèles d'écriture sous forme de texte/modèle.

### Point

Dans le texte/le modèle, il existe un curseur spécial appelé point, écrit sous la forme. `.` Vous pouvez considérer ce curseur comme une variable dont la valeur change en fonction de l'endroit où il est utilisé dans le modèle. Par exemple, au début d'un modèle de notification, il `.` fait référence à l'[ExtendedData](#)objet, qui contient un certain nombre de champs `Alerts`, notamment `Status`, `GroupLabels`, `CommonLabels`, `CommonAnnotations` et `ExternalURL`. Cependant, le point peut faire référence à autre chose lorsqu'il est utilisé dans `range` une liste, lorsqu'il est utilisé dans un `with` ou lors de la rédaction de modèles de fonctionnalités à utiliser dans d'autres modèles. Vous pouvez en voir des exemples dans [Création de modèles de notification](#), ainsi que toutes les données et fonctions du [Référence de modèles](#).

### Étiquettes d'ouverture et de fermeture

Dans le texte/le modèle, les modèles commencent par `{{` et se terminent par `}}`, qu'ils impriment une variable ou exécutent des structures de contrôle telles que des instructions `if`. Ceci est différent des autres langages de modélisation tels que Jinja où l'impression d'une variable utilise `{` et où les structures de contrôle utilisent `}}` `{%` et `%}`

## Print

Pour imprimer la valeur d'un élément, utilisez `{{ et }}`. Vous pouvez imprimer la valeur d'un point, un champ de points, le résultat d'une fonction et la valeur d'une [variable](#). Par exemple, pour imprimer le Alerts champ où le point fait référence, ExtendedData vous devez écrire ce qui suit :

```
{{ .Alerts }}
```

## Répéter les alertes

Pour imprimer uniquement les étiquettes de chaque alerte, plutôt que toutes les informations relatives à l'alerte, vous pouvez utiliser `range` pour itérer les alertes dans ExtendedData :

```
{{ range .Alerts }}  
{{ .Labels }}  
{{ end }}
```

À l'intérieur de la plage, le point ne fait plus référence à ExtendedData, mais à unAlert. Vous pouvez l'utiliser `{{ .Labels }}` pour imprimer les étiquettes de chaque alerte. Cela fonctionne car le point `{{ range .Alerts }}` change pour faire référence à l'alerte en cours dans la liste des alertes. Lorsque la plage est terminée, le point est remis à la valeur qu'il avait avant le début de la plage, qui dans cet exemple est ExtendedData :

```
{{ range .Alerts }}  
{{ .Labels }}  
{{ end }}  
{/* does not work, .Labels does not exist here */}  
{{ .Labels }}  
{/* works, cursor was reset */}  
{{ .Status }}
```

## Répéter sur les annotations et les étiquettes

Rédigons un modèle pour imprimer les étiquettes de chaque alerte au format `The name of the label is $name, and the value is $value`, où `$name` et `$value` contenant le nom et la valeur de chaque étiquette.

Comme dans l'exemple précédent, utilisez une plage pour parcourir les alertes de `.Alerts` manière à ce que le point fasse référence à l'alerte en cours dans la liste des alertes, puis utilisez une

deuxième plage sur les étiquettes triées afin que le point soit mis à jour une deuxième fois pour faire référence à l'étiquette actuelle. Dans la deuxième plage, utilisez `.Name` et `.Value` pour imprimer le nom et la valeur de chaque étiquette :

```
{{ range .Alerts }}
{{ range .Labels.SortedPairs }}
The name of the label is {{ .Name }}, and the value is {{ .Value }}
{{ end }}
{{ range .Annotations.SortedPairs }}
The name of the annotation is {{ .Name }}, and the value is {{ .Value }}
{{ end }}
{{ end }}
```

## Les fonctions d'index

Pour imprimer une annotation ou une étiquette spécifique, utilisez la `index` fonction.

```
{{ range .Alerts }}
The name of the alert is {{ index .Labels "alertname" }}
{{ end }}
```

## Si des déclarations

Vous pouvez utiliser des instructions `if` dans les modèles. Par exemple, pour imprimer `There are no alerts` s'il n'y a aucune alerte, `.Alerts` vous devez écrire ce qui suit :

```
{{ if .Alerts }}
There are alerts
{{ else }}
There are no alerts
{{ end }}
```

## Avec

`with` est similaire aux instructions `if`, mais contrairement aux instructions `if`, `with` met à jour le point pour faire référence à la valeur du `with` :

```
{{ with .Alerts }}
There are {{ len . }} alert(s)
{{ else }}
```

```
There are no alerts
{{ end }}
```

## Variables

Les variables du texte/du modèle doivent être créées dans le modèle. Par exemple, pour créer une variable appelée `$variable` avec la valeur actuelle de point, vous devez écrire ce qui suit :

```
{{ $variable := . }}
```

Vous pouvez `$variable` l'utiliser à l'intérieur d'une plage ou `with` cela fera référence à la valeur du point au moment où la variable a été définie, et non à la valeur actuelle du point.

Par exemple, vous ne pouvez pas écrire un modèle `{{ .Labels }}` à utiliser dans la deuxième plage car ici, le point fait référence à l'étiquette actuelle, et non à l'alerte en cours :

```
{{ range .Alerts }}
{{ range .Labels.SortedPairs }}
{{ .Name }} = {{ .Value }}
{ /* does not work because in the second range . is a label not an alert */ }
There are {{ len .Labels }}
{{ end }}
{{ end }}
```

Vous pouvez résoudre ce problème en définissant une variable appelée `$alert` dans la première plage et avant la deuxième plage :

```
{{ range .Alerts }}
{{ $alert := . }}
{{ range .Labels.SortedPairs }}
{{ .Name }} = {{ .Value }}
{ /* works because $alert refers to the value of dot inside the first range */ }
There are {{ len $alert.Labels }}
{{ end }}
{{ end }}
```

## Gamme avec index

Vous pouvez obtenir l'indice de chaque alerte au sein d'une plage en définissant des variables d'indice et de valeur au début de la plage :

```
{{ $num_alerts := len .Alerts }}
{{ range $index, $alert := .Alerts }}
This is alert {{ $index }} out of {{ $num_alerts }}
{{ end }}
```

## Définir des modèles

Vous pouvez définir des modèles qui peuvent être utilisés dans d'autres modèles, définissez en utilisant le nom du modèle entre guillemets. Vous ne devez pas définir de modèles portant le même nom que les autres modèles, y compris les modèles par défaut tels que `__subject__text_values_list`, `__text_alert_list`, `default.title` et `default.message`. Lorsqu'un modèle a été créé avec le même nom qu'un modèle par défaut, ou un modèle dans un autre modèle de notification, Grafana peut utiliser l'un ou l'autre modèle. Grafana n'empêche pas ou n'affiche pas de message d'erreur lorsqu'il existe deux modèles ou plus portant le même nom.

```
{{ define "print_labels" }}
{{ end }}
```

## Exécuter des modèles

Vous pouvez exécuter un modèle défini dans votre modèle en utilisant `template` le nom du modèle entre guillemets et le curseur qui doit être passé au modèle :

```
{{ template "print_labels" . }}
```

## Transmettre les données aux modèles

Dans un modèle, le point fait référence à la valeur transmise au modèle.

Par exemple, si une liste d'alertes de déclenchement est transmise à un modèle, le point fait référence à cette liste d'alertes de déclenchement :

```
{{ template "print_alerts" .Alerts }}
```

Si le modèle reçoit les libellés triés d'une alerte, le point fait référence à la liste des libellés triés :

```
{{ template "print_labels" .SortedLabels }}
```

Cela est utile lors de la rédaction de modèles réutilisables. Par exemple, pour imprimer toutes les alertes, vous pouvez écrire ce qui suit :

```
{{ template "print_alerts" .Alerts }}
```

Ensuite, pour imprimer uniquement les alertes de déclenchement, vous pouvez écrire ceci :

```
{{ template "print_alerts" .Alerts.Firing }}
```

Cela fonctionne car `.Alerts` les deux `.Alerts.Firing` sont des listes d'alertes.

```
{{ define "print_alerts" }}  
{{ range . }}  
{{ template "print_labels" .SortedLabels }}  
{{ end }}  
{{ end }}
```

## Commentaires

Vous pouvez ajouter des commentaires avec `{{/* et */}}` :

```
{{/* This is a comment */}}
```

Pour empêcher les commentaires d'ajouter des sauts de ligne, utilisez :

```
{{- /* This is a comment with no leading or trailing line breaks */ -}}
```

## Indentation

Vous pouvez utiliser l'indentation, à la fois des tabulations et des espaces, ainsi que des sauts de ligne, pour rendre les modèles plus lisibles :

```
{{ range .Alerts }}  
  {{ range .Labels.SortedPairs }}  
    {{ .Name }} = {{ .Value }}  
  {{ end }}  
{{ end }}
```

Cependant, l'indentation du modèle sera également présente dans le texte. Ensuite, nous verrons comment le supprimer.

## Supprimer les espaces et les sauts de ligne

Dans le texte/le modèle, utilisez `{{ - et - }}` pour supprimer les espaces de début et de fin et les sauts de ligne.

Par exemple, lorsque vous utilisez l'indentation et les sauts de ligne pour rendre un modèle plus lisible :

```
{{ range .Alerts }}
  {{ range .Labels.SortedPairs }}
    {{ .Name }} = {{ .Value }}
  {{ end }}
{{ end }}
```

L'indentation et les sauts de ligne seront également présents dans le texte :

```
  alertname = "Test"

  grafana_folder = "Test alerts"
```

Vous pouvez supprimer l'indentation et les sauts de ligne du texte en le `}}` remplaçant par le `-}}` début de chaque plage :

```
{{ range .Alerts -}}
  {{ range .Labels.SortedPairs -}}
    {{ .Name }} = {{ .Value }}
  {{ end }}
{{ end }}
```

L'indentation et les sauts de ligne du modèle sont désormais absents du texte :

```
alertname = "Test"
grafana_folder = "Test alerts"
```

## Création de modèles de notification

 Cette rubrique de documentation est conçue pour les espaces de travail Grafana qui prennent en charge la version 10.x de Grafana.

Pour les espaces de travail Grafana compatibles avec la version 9.x de Grafana, voir.

[Travailler dans la version 9 de Grafana](#)

Pour les espaces de travail Grafana compatibles avec la version 8.x de Grafana, voir.

[Travailler dans la version 8 de Grafana](#)

Créez des modèles de notification réutilisables à envoyer à vos points de contact.

Vous pouvez ajouter un ou plusieurs modèles à votre modèle de notification.

Le nom de votre modèle de notification doit être unique. Vous ne pouvez pas avoir deux modèles portant le même nom dans le même modèle de notification ou dans des modèles de notification différents. Évitez de définir des modèles portant le même nom que les modèles par défaut, tels que : `__subject__text_values_list`, `__text_alert_list`, `default.title` et `default.message`.

Dans l'onglet Points de contact, vous pouvez voir la liste de vos modèles de notification.

## Création de modèles de notification

### Pour créer un modèle de notification

1. Choisissez Portail de gestion des alertes IRM, Points de contact.
2. Choisissez l'onglet Modèles de notification, puis + Ajouter un modèle de notification.
3. Choisissez un nom pour le modèle de notification, par exemple `email.subject`.
4. Écrivez le contenu du modèle dans le champ de contenu.

Par exemple :

```
{{ if .Alerts.Firing -}}
  {{ len .Alerts.Firing }} firing alerts
{{ end }}
{{ if .Alerts.Resolved -}}
  {{ len .Alerts.Resolved }} resolved alerts
{{ end }}
```

5. Enregistrez vos modifications.

`{{ define "email.subject" }}`(où `email.subject` est le nom de votre modèle) et `{{ end }}` est automatiquement ajouté au début et à la fin du contenu.



## Pour créer un modèle de notification contenant plusieurs modèles

1. Choisissez Portail de gestion des alertes IRM, Points de contact.
2. Choisissez l'onglet Modèles de notification, puis + Ajouter un modèle de notification.
3. Entrez un nom pour le modèle de notification global. Par exemple, email.
4. Écrivez chaque modèle dans le champ Contenu, y compris `{{ define "name-of-template" }}` `{{ end }}` au début et à la fin de chaque modèle. Vous pouvez utiliser des noms descriptifs pour chacun des modèles du modèle de notification, par exemple, `email.subject` ou `email.message`. Dans ce cas, ne réutilisez pas le nom du modèle de notification que vous avez saisi ci-dessus.

Les sections suivantes présentent des exemples détaillés de modèles que vous pourriez créer.

5. Cliquez sur Sauvegarder

## Afficher un aperçu des modèles de notification

Prévisualisez l'apparence de vos modèles de notification avant de les utiliser dans vos points de contact, afin de comprendre le résultat du modèle que vous créez et de corriger les erreurs éventuelles avant de l'enregistrer.

### Note

Les aperçus des notifications ne sont disponibles que pour Grafana Alertmanager.

## Pour prévisualiser vos modèles de notification

1. Choisissez Portail de gestion des alertes IRM, Points de contact.
2. Choisissez l'onglet Modèles de notification, puis + Ajouter un modèle de notification ou modifiez un modèle existant.
3. Ajoutez ou mettez à jour le contenu de votre modèle.

Les données par défaut sont fournies et vous pouvez y ajouter ou modifier des données d'alerte ainsi que des instances d'alerte. Vous pouvez ajouter des données d'alerte directement dans la fenêtre de données de charge utile elle-même, ou cliquer sur Sélectionner des instances d'alerte ou sur Ajouter des alertes personnalisées.

4. [Facultatif] Pour ajouter des données d'alerte provenant d'instances d'alerte existantes :

1. Choisissez Sélectionner les instances d'alerte.
2. Passez le curseur sur les instances d'alerte pour afficher plus d'informations sur chaque instance d'alerte/
3. Choisissez Confirm pour ajouter l'instance d'alerte à la charge utile.
5. [Facultatif] Pour ajouter des données d'alerte à l'aide de l'éditeur de données d'alerte, choisissez Ajouter des données personnalisées :
  1. Ajoutez des annotations, des étiquettes personnalisées ou définissez un tableau de bord ou un panneau.
  2. Activez le mode Déclenchement ou Résolu, selon que vous souhaitez ajouter des alertes déclenchées ou résolues à votre notification.
  3. Choisissez Ajouter des données d'alerte.
  4. Choisissez Actualiser l'aperçu pour voir à quoi ressemblera le contenu de votre modèle et les données de charge utile correspondantes.

Si votre modèle contient des erreurs, elles sont affichées dans l'aperçu et vous pouvez les corriger avant de les enregistrer.

6. Enregistrez vos modifications.

### Création d'un modèle pour l'objet du message

Créez un modèle pour l'objet d'un e-mail contenant le nombre d'alertes déclenchées et résolues, comme dans cet exemple :

```
1 firing alerts, 0 resolved alerts
```

### Pour créer un modèle pour l'objet d'un e-mail

1. Créez un modèle appelé `email.subject` avec le contenu suivant :

```
{{ define "email.subject" }}  
{{ len .Alerts.Firing }} firing alerts, {{ len .Alerts.Resolved }} resolved alerts  
{{ end }}
```

2. Utilisez le modèle lors de la création de votre intégration de points de contact en le plaçant dans le champ Objet avec le template mot clé.

```
{{ template "email.subject" . }}
```

## Création d'un modèle pour le message d'un e-mail

Créez un modèle pour le message d'un e-mail contenant un résumé de toutes les alertes déclenchées et résolues, comme dans cet exemple :

```
There are 2 firing alerts, and 1 resolved alerts

Firing alerts:

- alertname=Test 1 grafana_folder=GrafanaCloud has value(s) B=1
- alertname=Test 2 grafana_folder=GrafanaCloud has value(s) B=2

Resolved alerts:

- alertname=Test 3 grafana_folder=GrafanaCloud has value(s) B=0
```

## Pour créer un modèle pour le message d'un e-mail

1. Créez un modèle de notification appelé `email` avec deux modèles dans le contenu : `email.message_alert` et `email.message`.

Le `email.message_alert` modèle est utilisé pour imprimer les étiquettes et les valeurs de chaque alerte déclenchée et résolue, tandis que le `email.message` modèle contient la structure de l'e-mail.

```
{{- define "email.message_alert" -}}
{{- range .Labels.SortedPairs }}{{ .Name }}={{ .Value }} {{ end }} has value(s)
{{- range $k, $v := .Values }} {{ $k }}={{ $v }}{{ end }}
{{- end -}}

{{ define "email.message" }}
There are {{ len .Alerts.Firing }} firing alerts, and {{ len .Alerts.Resolved }}
resolved alerts

{{ if .Alerts.Firing -}}
Firing alerts:
{{- range .Alerts.Firing }}
- {{ template "email.message_alert" . }}
{{- end -}}
```

```
{{- end }}
{{- end }}

{{ if .Alerts.Resolved -}}
Resolved alerts:
{{- range .Alerts.Resolved }}
- {{ template "email.message_alert" . }}
{{- end }}
{{- end }}

{{ end }}
```

2. Utilisez le modèle lors de la création de votre intégration de points de contact en le plaçant dans le champ du corps du texte avec le template mot clé.

```
{{ template "email.message" . }}
```

### Création d'un modèle pour le titre d'un message Slack

Créez un modèle pour le titre d'un message Slack contenant le nombre d'alertes déclenchées et résolues, comme dans l'exemple suivant :

```
1 firing alerts, 0 resolved alerts
```

### Pour créer un modèle pour le titre d'un message Slack

1. Créez un modèle appelé `slack.title` avec le contenu suivant :

```
{{ define "slack.title" }}
{{ len .Alerts.Firing }} firing alerts, {{ len .Alerts.Resolved }} resolved alerts
{{ end }}
```

2. Exécutez le modèle à partir du champ de titre dans l'intégration de votre point de contact.

```
{{ template "slack.title" . }}
```

### Création d'un modèle pour le contenu d'un message Slack

Créez un modèle pour le contenu d'un message Slack contenant une description de toutes les alertes déclenchées et résolues, y compris leurs étiquettes, leurs annotations et l'URL du tableau de bord.

**Note**

Ce modèle est réservé aux alertes gérées par Grafana. Pour utiliser le modèle pour les alertes gérées par des sources de données, supprimez les références à `DashboardUrl` et `SilenceURL`. Pour plus d'informations sur la configuration des notifications Prometheus, consultez la documentation de [Prometheus](#) sur les notifications.

```
1 firing alerts:
```

```
[firing] Test1
```

```
Labels:
```

- alertname: Test1
- grafana\_folder: GrafanaCloud

```
Annotations:
```

- description: This is a test alert

```
Go to dashboard: https://example.com/d/dlhdLqF4z?orgId=1
```

```
1 resolved alerts:
```

```
[firing] Test2
```

```
Labels:
```

- alertname: Test2
- grafana\_folder: GrafanaCloud

```
Annotations:
```

- description: This is another test alert

```
Go to dashboard: https://example.com/d/dlhdLqF4z?orgId=1
```

Pour créer un modèle pour le contenu d'un message Slack

1. Créez un modèle appelé `slack` avec deux modèles dans le contenu : `slack.print_alert` et `slack.message`.

Le `slack.print_alert` modèle est utilisé pour imprimer les étiquettes, les annotations et l'URL du tableau de bord tandis que le `slack.message` modèle contient la structure de la notification.

```
{{ define "slack.print_alert" -}}
[{{.Status}}] {{ .Labels.alertname }}
Labels:
```

```

{{ range .Labels.SortedPairs -}}
- {{ .Name }}: {{ .Value }}
{{ end -}}
{{ if .Annotations -}}
Annotations:
{{ range .Annotations.SortedPairs -}}
- {{ .Name }}: {{ .Value }}
{{ end -}}
{{ end -}}
{{ if .DashboardURL -}}
  Go to dashboard: {{ .DashboardURL }}
{{- end }}
{{- end }}

{{ define "slack.message" -}}
{{ if .Alerts.Firing -}}
{{ len .Alerts.Firing }} firing alerts:
{{ range .Alerts.Firing }}
{{ template "slack.print_alert" . }}
{{ end -}}
{{ end }}
{{ if .Alerts.Resolved -}}
{{ len .Alerts.Resolved }} resolved alerts:
{{ range .Alerts.Resolved }}
{{ template "slack.print_alert" . }}
{{ end -}}
{{ end }}
{{- end }}

```

2. Exécutez le modèle à partir du champ du corps du texte lors de l'intégration de votre point de contact :

```

{{ template "slack.message" . }}

```

Modélisez à la fois vos e-mails et Slack avec des modèles partagés

Au lieu de créer des modèles de notification distincts pour chaque point de contact, tels que les e-mails et Slack, vous pouvez partager le même modèle.

Par exemple, si vous souhaitez envoyer un e-mail avec cet objet et un message Slack avec ce titre `1 firing alerts, 0 resolved alerts`, vous pouvez créer un modèle partagé.

## Pour créer un modèle partagé

1. Créez un modèle appelé `common.subject_title` avec le contenu suivant :

```
{{ define "common.subject_title" }}  
{{ len .Alerts.Firing }} firing alerts, {{ len .Alerts.Resolved }} resolved alerts  
{{ end }}
```

2. Pour les e-mails, exécutez le modèle à partir du champ d'objet de l'intégration de votre point de contact e-mail :

```
{{ template "common.subject_title" . }}
```

3. Pour Slack, exécutez le modèle à partir du champ de titre dans l'intégration de votre point de contact Slack :

```
{{ template "common.subject_title" . }}
```

## Utilisation de modèles de notification

Utilisez des modèles dans les points de contact pour personnaliser vos notifications.

### Pour utiliser un modèle lors de la création d'un point de contact

1. Dans le menu Alertes, choisissez l'onglet Points de contact pour afficher la liste des points de contact existants.
2. Choisissez Nouveau. Vous pouvez également modifier un point de contact existant en cliquant sur l'icône Modifier.
3. Entrez les modèles que vous souhaitez utiliser dans un champ, tel que Message ou Objet. Pour saisir un modèle, utilisez le formulaire `{{ template "template_name" . }}` en remplaçant *template\_name* par le nom du modèle que vous souhaitez utiliser.
4. Choisissez Enregistrer le point de contact.

## Référence de modèles

 Cette rubrique de documentation est conçue pour les espaces de travail Grafana qui prennent en charge la version 10.x de Grafana.

Pour les espaces de travail Grafana compatibles avec la version 9.x de Grafana, voir.

[Travailler dans la version 9 de Grafana](#)

Pour les espaces de travail Grafana compatibles avec la version 8.x de Grafana, voir.

[Travailler dans la version 8 de Grafana](#)

Cette section fournit des informations de référence pour créer vos modèles.

## Alerte (type)

Le type d'alerte contient les données suivantes.

Nom	Kind	Description	Exemple
Statut	chaîne	firing ou resolved.	<code>{{ .Status }}</code>
Étiquettes	KeyValue	Ensemble d'étiquettes associées à l'alerte.	<code>{{ .Labels }}</code>
Annotations	KeyValue	Ensemble d'annotations associées à l'alerte.	<code>{{ .Annotations }}</code>
Valeurs	KeyValue	Les valeurs de toutes les expressions, y compris les conditions classiques	<code>{{ .Values }}</code>
StartsAt	Heure. Heure	Heure à laquelle l'alerte a commencé à se déclencher.	<code>{{ .StartsAt }}</code>
EndsAt	Heure. Heure	Paramétré uniquement si l'heure de fin d'une alerte est connue. Sinon, définissez un délai d'expiration configurable à	<code>{{ .EndsAt }}</code>



Nom	Kind	Description	Exemple
		compter de la date de réception de la dernière alerte.	
URL du générateur	chaîne	Un lien de retour vers Grafana ou un Alertmanager externe.	{{ .GeneratorURL }}
URL de silence	chaîne	Un lien pour désactiver l'alerte (avec des étiquettes préremplies pour cette alerte). Uniquement pour les alertes gérées par Grafana.	{{ .SilenceURL }}
URL du tableau de bord	chaîne	Lien vers le tableau de bord de Grafana, si la règle d'alerte appartient à l'une d'entre elles. Uniquement pour les alertes gérées par Grafana.	{{ .DashboardURL }}
URL du panneau	chaîne	Lien vers le panneau du tableau de bord de Grafana, si la règle d'alerte appartient à l'une d'entre elles. Uniquement pour les alertes gérées par Grafana.	{{ .PanelURL }}

Nom	Kind	Description	Exemple
Empreinte digitale	chaîne	Empreinte digitale qui peut être utilisée pour identifier l'alerte.	<code>{{ .Fingerprint }}</code>
ValueString	chaîne	Chaîne contenant les libellés et la valeur de chaque expression réduite de l'alerte.	<code>{{ .ValueString }}</code>

## ExtendedData

L' ExtendedData objet contient les propriétés suivantes.

Nom	Kind	Description	Exemple
Récepteur	string	Nom du point de contact qui envoie la notification.	<code>{{ .Receiver }}</code>
Statut	string	L'état indique <code>firing</code> si au moins une alerte est en cours de déclenchement, <code>sinonresolved</code> .	<code>{{ .Status }}</code>
Alerts (Alertes)	[]Alert	Liste de toutes les alertes déclenchées et résolues dans cette notification.	There are <code>{{ len .Alerts }}</code> alerts
Alertes de tir	[]Alert	Liste de toutes les alertes de tir contenues dans cette notification.	There are <code>{{ len .Alerts.Firing }}</code> firing alerts

Nom	Kind	Description	Exemple
Alertes résolues	<code>[]Alert</code>	Liste de toutes les alertes résolues dans cette notification.	<code>There are {{ len .Alerts.Resolved }} resolved alerts</code>
GroupLabels	<code>KeyValue</code>	Les étiquettes qui regroupent ces alertes dans cette notification.	<code>{{ .GroupLabels }}</code>
CommonLabels	<code>KeyValue</code>	Les libellés communs à toutes les alertes de cette notification.	<code>{{ .CommonLabels }}</code>
CommonAnnotations	<code>KeyValue</code>	Les annotations communes à toutes les alertes de cette notification.	<code>{{ .CommonAnnotations }}</code>
URL externe	<code>string</code>	Un lien vers l'espace de travail Grafana ou Alertmanager qui a envoyé cette notification.	<code>{{ .ExternalURL }}</code>

## KeyValue type

Le `KeyValue` type est un ensemble de paires de chaînes clé/valeur qui représentent des étiquettes et des annotations.

Outre l'accès direct aux données stockées sous forme de fichier `KeyValue`, il existe également des méthodes permettant de trier, de supprimer et de transformer les données.

Nom	Arguments	Renvoie	Remarques	Exemple
SortedPairs		Liste triée des paires de chaînes de clés et de valeurs		<code>{{ .Annotations.SortdPairs }}</code>
Remove (suppression)	[] chaîne	KeyValue	Renvoie une copie de la carte clé/valeur sans les clés données.	<code>{{ .Annotations.Remove "summary" }}</code>
Noms		[] chaîne	Liste des noms	<code>{{ .Names }}</code>
Valeurs		[] chaîne	Liste de valeurs	<code>{{ .Values }}</code>

## Time (Période)

L'heure est comptée dans le [time](#) package Go. Vous pouvez imprimer une heure dans différents formats. Par exemple, pour imprimer l'heure à laquelle une alerte s'est déclenchée dans ce format `Monday, 1st January 2022 at 10:00AM`, vous devez écrire le modèle suivant :

```
{{ .StartsAt.Format "Monday, 2 January 2006 at 3:04PM" }}
```

Vous pouvez trouver une référence pour le format horaire de Go [ici](#).

## Gérer les points de contact

**⚠** Cette rubrique de documentation est conçue pour les espaces de travail Grafana qui prennent en charge la version 10.x de Grafana.  
 Pour les espaces de travail Grafana compatibles avec la version 9.x de Grafana, voir. [Travailler dans la version 9 de Grafana](#)  
 Pour les espaces de travail Grafana compatibles avec la version 8.x de Grafana, voir. [Travailler dans la version 8 de Grafana](#)

La vue de la liste des points de contact répertorie tous les points de contact et modèles de notification existants.

Dans l'onglet Points de contact, vous pouvez :

- Recherchez les noms et les types de points de contact et d'intégrations.
- Consultez tous les points de contact et intégrations existants.
- Consultez le nombre de politiques de notification pour lesquelles chaque point de contact est utilisé et accédez directement aux politiques de notification associées.
- Consultez l'état des envois de notifications.
- Exportez des points de contact individuels ou tous les points de contact au format JSON, YAML ou Terraform.
- Supprimez les points de contact qui ne sont pas utilisés par une politique de notification.

Dans l'onglet Modèles de notification, vous pouvez :

- Affichez, modifiez, copiez ou supprimez les modèles de notification existants.

Désactiver les notifications d'alerte pour les sources de données Prometheus

 Cette rubrique de documentation est conçue pour les espaces de travail Grafana qui prennent en charge la version 10.x de Grafana.  
Pour les espaces de travail Grafana compatibles avec la version 9.x de Grafana, voir [Travailler dans la version 9 de Grafana](#)  
Pour les espaces de travail Grafana compatibles avec la version 8.x de Grafana, voir [Travailler dans la version 8 de Grafana](#)

Pour les sources de données externes d'Alert Manager (y compris Amazon Managed Service for Prometheus), vous pouvez supprimer les notifications d'alerte en les taisant. Un silence empêche uniquement la création de notifications : les silences n'empêchent pas l'évaluation des règles d'alerte et n'empêchent pas l'affichage des instances d'alerte dans l'interface utilisateur. Lorsque vous désactivez une alerte, vous spécifiez une période pendant laquelle elle doit être supprimée.

Vous pouvez configurer des silences pour une source de données externe d'Alertmanager.

 Note

Pour supprimer les notifications d'alerte à intervalles réguliers ou pour d'autres sources de données (par exemple, pendant les périodes de maintenance régulières), utilisez [Horaire du mode muet](#) plutôt des silences.

## Pour ajouter un silence

1. Depuis votre console Grafana, dans le menu Grafana, choisissez Alerts & IRM, Alerting.
2. Choisissez Silences.
3. Choisissez un gestionnaire d'alertes dans la liste déroulante du gestionnaire d'alertes.
4. Choisissez Create Silence.
5. Sélectionnez les dates de début et de fin dans Début et fin du silence pour indiquer quand le silence doit entrer en vigueur et quand il doit prendre fin.
6. Au lieu de définir une heure de fin, dans Durée, spécifiez la durée pendant laquelle le silence est appliqué. Cela met automatiquement à jour l'heure de fin dans les champs de début et de fin du silence.
7. Dans les champs Étiquette et Valeur, entrez une ou plusieurs étiquettes correspondantes. Les matchers déterminent les règles auxquelles le silence s'applique. Toutes les alertes correspondantes (en état de déclenchement) apparaîtront dans le champ Instances d'alertes concernées.
8. Ajoutez éventuellement un commentaire décrivant le silence.
9. Sélectionnez Envoyer.

## Pour modifier un silence

1. Depuis votre console Grafana, dans le menu Grafana, choisissez Alerts & IRM, Alerting.
2. Choisissez Silences pour afficher la liste des silences existants.
3. Recherchez le silence que vous souhaitez modifier, puis choisissez Modifier (icône en forme de stylo).
4. Apportez les modifications souhaitées, puis choisissez Soumettre pour enregistrer vos modifications.

Vous pouvez modifier un silence existant en cliquant sur l'icône Modifier (stylo).

Pour créer un lien URL vers un formulaire de silence

Lorsque vous créez un lien vers un formulaire de silence, fournissez les libellés correspondants par défaut, ainsi que les paramètres de commentaire `matcher` et de comment requête. Le `matcher` paramètre doit être au format suivant, dans `[label][operator][value]` lequel le `operator` paramètre peut être l'un des suivants : `=` (égal, pas regex), `!=` (pas égal, pas regex), `=~` (égal, regex), `!~` (non égal, regex). L'URL peut contenir de nombreux paramètres de requête avec la clé `matcher`. Par exemple, pour créer un lien vers un formulaire de silence avec les libellés `severity=critical cluster!~europe-.*` et les commentaires correspondants `Silence critical EU alerts`, créez une URL `https://mygrafana/alerting/silence/new?matcher=severity%3Dcritical&matcher=cluster!~europe-.*&comment=Silence%20critical%20EU%20alert`.

Pour créer un lien vers une nouvelle page de silence pour un Alertmanager externe, ajoutez un `alertmanager` paramètre de requête

Pour supprimer un silence

1. Depuis votre console Grafana, dans le menu Grafana, choisissez Alerts & IRM, Alerting.
2. Choisissez Silences pour afficher la liste des silences existants.
3. Sélectionnez le silence auquel vous souhaitez mettre fin, puis choisissez Annuler le silence. Cela met fin à la suppression de l'alerte.

#### Note

La désactivation met fin à la suppression de l'alerte, comme si l'heure de fin était définie pour l'heure actuelle. Les silences qui ont pris fin (automatiquement ou manuellement) sont conservés et répertoriés pendant cinq jours. Vous ne pouvez pas supprimer un silence de la liste manuellement.

Afficher et filtrer les règles d'alerte

 Cette rubrique de documentation est conçue pour les espaces de travail Grafana compatibles avec la version 10.x de Grafana.

Pour les espaces de travail Grafana compatibles avec la version 9.x de Grafana, voir.

[Travailler dans la version 9 de Grafana](#)

Pour les espaces de travail Grafana compatibles avec la version 8.x de Grafana, voir.

[Travailler dans la version 8 de Grafana](#)

La page Alertes répertorie les règles d'alerte. Par défaut, les règles sont regroupées par type de source de données. La section Grafana répertorie les règles gérées par Grafana. Les règles d'alerte pour les sources de données compatibles avec Prometheus sont également répertoriées ici. Vous pouvez consulter les règles d'alerte pour les sources de données compatibles avec Prometheus, mais vous ne pouvez pas les modifier.

La section Règles Mimir/Cortex/Loki répertorie toutes les règles relatives aux sources de données Mimir, Cortex ou Loki. Les règles d'alerte cloud sont également répertoriées dans cette section.

Lorsque vous gérez de gros volumes d'alertes, vous pouvez utiliser des fonctionnalités de recherche de règles d'alerte étendues pour filtrer les dossiers, les groupes d'évaluation et les règles. En outre, vous pouvez filtrer les règles d'alerte en fonction de leurs propriétés telles que les étiquettes, l'état, le type et l'état de santé.

### Afficher les règles d'alerte

Grâce aux alertes Grafana, vous pouvez consulter toutes vos alertes sur une seule page.

### Pour afficher les détails des alertes

1. Depuis votre console Grafana, dans le menu Grafana, choisissez Alerts & IRM, Alert rules. Par défaut, la vue en liste est affichée.
2. Dans Afficher sous, vous pouvez basculer entre les affichages groupé, liste et état en choisissant l'option que vous préférez.
3. Développez la ligne de règle pour afficher les étiquettes des règles, les annotations, les sources de données, les requêtes de règles et la liste des instances d'alerte résultant de la règle.

À partir de cette page, vous pouvez également créer des copies d'une règle d'alerte pour vous aider à réutiliser les règles existantes.

### Exporter les règles d'alerte

Vous pouvez exporter les règles au format YAML ou JSON dans l'espace de travail Grafana.



- Choisissez l'icône Exporter le groupe de règles à côté de chaque groupe de règles d'alerte à exporter vers YAML, JSON ou Terraform.
- Choisissez Exporter les règles pour exporter toutes les règles d'alerte gérées par Grafana vers YAML, JSON ou Terraform.
- Choisissez Plus, Modifier et exporter à côté de chaque règle d'alerte individuelle au sein d'un groupe pour modifier les règles d'alerte configurées et exporter une version modifiée.

## Afficher les définitions de requêtes pour les alertes provisionnées

Affichez les définitions de requêtes en lecture seule pour les alertes provisionnées. Vérifiez rapidement si vos requêtes relatives aux règles d'alerte sont correctes, sans avoir à consulter votre référentiel « en tant que code » pour les définitions de règles.

## Vue groupée

La vue groupée montre les règles d'alerte Grafana regroupées par dossier et les règles d'alerte Loki ou Prometheus groupées par `+. namespace group`. Il s'agit de la vue de liste de règles par défaut, destinée à la gestion des règles. Vous pouvez développer chaque groupe pour afficher la liste des règles de ce groupe. Développez davantage une règle pour en afficher les détails. Vous pouvez également développer les boutons d'action et les alertes résultant de la règle pour en afficher les détails.

## Vue de l'État

La vue État affiche les règles d'alerte regroupées par état. Utilisez cette vue pour avoir une vue d'ensemble des règles dans quel état. Chaque règle peut être étendue pour afficher ses détails. Boutons d'action et toutes les alertes générées par cette règle, et chaque alerte peut être étendue pour afficher ses détails.

## Règles de filtrage des alertes

Vous pouvez filtrer les règles d'alerte qui apparaissent sur la page Alertes de plusieurs manières.

### Pour filtrer les règles d'alerte

1. Dans Sélectionner les sources de données, sélectionnez une source de données. Vous pouvez voir les règles d'alerte qui interrogent la source de données sélectionnée.

2. Dans Rechercher par étiquette, entrez les critères de recherche à l'aide de sélecteurs d'étiquettes. Par exemple, `environment=production;region=~US|EU,severity!=warning`.
3. Dans Filtrer les alertes par état, sélectionnez l'état d'alerte que vous souhaitez consulter. Vous pouvez voir les règles d'alerte correspondant à cet état. Les règles correspondant aux autres états sont masquées.

## Horaire du mode muet

 Cette rubrique de documentation est conçue pour les espaces de travail Grafana qui prennent en charge la version 10.x de Grafana.  
Pour les espaces de travail Grafana compatibles avec la version 9.x de Grafana, voir. [Travailler dans la version 9 de Grafana](#)  
Pour les espaces de travail Grafana compatibles avec la version 8.x de Grafana, voir. [Travailler dans la version 8 de Grafana](#)

Un temps de sourdine est un intervalle de temps récurrent pendant lequel aucune nouvelle notification relative à une politique n'est générée ou envoyée. Utilisez-les pour empêcher les alertes de se déclencher pendant une période spécifique et récurrente, par exemple une période de maintenance régulière.

À l'instar des silences, le temps de mise en sourdine n'empêche pas l'évaluation des règles d'alerte, ni l'affichage des instances d'alerte dans l'interface utilisateur. Ils empêchent uniquement la création de notifications.

Vous pouvez configurer les durées de sourdine gérées par Grafana ainsi que les durées de sourdine pour une source de données Alertmanager externe.

## Timings muets ou silences

Le tableau suivant met en évidence les différences entre les temps de mise en sourdine et les silences.

Synchronisation en mode muet	Silence
Utilise des définitions d'intervalles de temps qui peuvent se reproduire.	A une heure de début et de fin fixes.
Est créé puis ajouté aux politiques de notification.	Utilise des étiquettes pour établir une correspondance avec une alerte afin de déterminer s'il convient de désactiver ou non.

## Ajouter une temporisation muette

Vous pouvez créer des horaires muets dans votre espace de travail Grafana.

### Pour ajouter une temporisation muette

1. Depuis votre console Grafana, dans le menu Grafana, choisissez Alerts & IRM, Alerting.
2. Choisissez Politiques de notification, puis sélectionnez l'onglet Durée de mise en sourdine.
3. Dans le menu déroulant Alertmanager, sélectionnez le Alertmanager que vous souhaitez modifier.
4. Cliquez sur le bouton + Ajouter une temporisation muette.
5. Remplissez le formulaire pour créer un [intervalle de temps à comparer](#) à votre temps de mise en sourdine.
6. Enregistrez votre temps de mise en sourdine.

## Ajouter une temporisation muette à une politique de notification

Une fois que vous avez défini le temps de mise en sourdine, vous pouvez l'utiliser en l'ajoutant à la politique de notification que vous souhaitez désactiver à intervalles réguliers.

### Pour ajouter une temporisation muette à une politique de notification

1. Depuis votre console Grafana, dans le menu Grafana, choisissez Alerts & IRM, Alerting.
2. Choisissez Politiques de notification, puis sélectionnez l'onglet Politiques de notification.
3. Sélectionnez la politique de notification à laquelle vous souhaitez ajouter le temps de sourdine, puis choisissez... , Modifier.

4. Dans le menu déroulant *Durée de mise en sourdine*, sélectionnez la durée de mise en sourdine que vous souhaitez ajouter à la politique.
5. Enregistrez vos modifications.

## Intervalles de temps

Un intervalle de temps est une durée spécifique pendant laquelle les alertes sont supprimées. La durée comprend généralement une plage de temps spécifique et les jours de la semaine, du mois ou de l'année.

Support : les options d'intervalle de temps sont les suivantes :

- **Plage horaire** : heure comprise entre l'heure de début et l'heure de fin (en UTC, si aucun lieu n'a été sélectionné, sinon heure locale).
- **Emplacement** — Définit le lieu pour le chronométrage : la plage horaire est affichée en heure locale pour le lieu.
- **Jours de la semaine** : jour ou plage de jours de la semaine. Par exemple, `monday:thursday`.
- **Jours du mois** : dates comprises dans un mois. Les valeurs peuvent être comprises entre 1 -31. Les valeurs négatives indiquent les jours du mois dans l'ordre inverse, ce -1 qui représente le dernier jour du mois.
- **Mois** — Les mois de l'année sont exprimés sous forme numérique ou sous le nom complet du mois calendaire. Par exemple, `1, may:august`.
- **Années** : année ou années de l'intervalle. Par exemple, `2023:2024`.

Chacun de ces éléments peut être une liste, et au moins un élément de l'élément doit être satisfait pour correspondre. Les champs prennent également en charge les plages, en utilisant : . Par exemple, `monday:thursday`.

Si un champ est laissé vide, le champ correspondra à tout moment. Pour qu'un instant corresponde à un intervalle de temps complet, tous les champs doivent correspondre. Une temporisation muette peut contenir plusieurs intervalles de temps.

Si vous souhaitez spécifier une durée exacte, spécifiez toutes les options nécessaires pour cette durée. Par exemple, si vous souhaitez créer un intervalle de temps pour le premier lundi du mois, pour mars, juin, septembre et décembre, entre 12 h 00 et 24 h 00 UTC, votre spécification d'intervalle de temps peut être la suivante :

- Plage de temps :
  - Heure de début : 12:00
  - Heure de fin : 24:00
- Jours de la semaine : monday
- Mois : 3, 6, 9, 12
- Jours du mois : 1:7

Afficher l'état et l'état des règles d'alerte

 Cette rubrique de documentation est conçue pour les espaces de travail Grafana compatibles avec la version 10.x de Grafana.

Pour les espaces de travail Grafana compatibles avec la version 9.x de Grafana, voir.

[Travailler dans la version 9 de Grafana](#)

Pour les espaces de travail Grafana compatibles avec la version 8.x de Grafana, voir.

[Travailler dans la version 8 de Grafana](#)

Les règles relatives à l'état et à l'état des alertes vous fournissent plusieurs indicateurs de statut clés concernant vos alertes.

Il comporte trois composantes :

- [État de la règle d'alerte](#)
- [État de l'instance d'alerte](#)
- [État des règles d'alerte](#)

Bien que lié, chaque composant transmet des informations subtilement différentes.

Pour consulter l'état et l'état de vos règles d'alerte

1. Depuis votre console Grafana, dans le menu Grafana, choisissez Alerts & IRM, Alerting.
2. Choisissez Règles d'alerte pour afficher la liste des alertes existantes.
3. Choisissez une règle d'alerte pour voir son état et son état de santé.

## État de la règle d'alerte

Une règle d'alerte peut avoir l'un des états suivants :

État	Description		
Normal	Aucune des séries chronologiques renvoyées par le moteur d'évaluation n'est à <code>firing</code> l'état <code>pending</code> or.		
En suspens	Au moins une série chronologique renvoyée par le moteur d'évaluation est <code>pending</code> .		
Mise à feu	Au moins une série chronologique renvoyée par le moteur d'évaluation est <code>firing</code> .		

### Note

Les alertes passent d'abord à `pending` puis `firing`, il faut donc au moins deux cycles d'évaluation avant qu'une alerte ne soit déclenchée.

## État de l'instance d'alerte

Une instance d'alerte peut se trouver dans l'un des états suivants :

État	Description		
Normal	État d'une alerte qui n'est ni un pending ni firing. Tout fonctionne comme prévu.		
En suspens	État d'une alerte active pendant une durée inférieure au seuil configuré.		
Alerte	État d'une alerte active pendant une durée supérieure au seuil configuré.		
Aucune donnée	Aucune donnée n'a été reçue pour la fenêtre horaire configurée.		
Alerte	Une erreur s'est produite lors de la tentative d'évaluation d'une règle d'alerte.		

### Conserver le dernier état

Une règle d'alerte peut être configurée pour conserver le dernier état lorsqu'un Error état NoData ou est détecté. Cela empêchera à la fois le déclenchement des alertes, leur résolution et leur réactivation. Tout comme pour une évaluation normale, la règle d'alerte passera de pending à une firing fois la période d'attente écoulée.

### État des règles d'alerte

Une règle d'alerte peut avoir l'un des états de santé suivants.

État	Description		
Ok	Aucune erreur lors de l'évaluation de la règle d'alerte.		
Error (Erreur)	Une erreur s'est produite lors de l'évaluation de la règle d'alerte.		
NoData	Absence de données dans au moins une série chronologique renvoyée lors de l'évaluation d'une règle.		
{statut}, KeepLast	La règle aurait reçu un autre statut, mais elle a été configuré e pour conserver le dernier état de la règle d'alerte.		

### Alertes spéciales NoData et erreurs

Lorsque l'évaluation d'une règle d'alerte produit l'état NoData ou Error, l'alerte Grafana génère des instances d'alerte portant les étiquettes supplémentaires suivantes.

Étiquette	Description		
nom de l'alerte	Soit <code>DatasourceError</code> , <code>DatasourceNoData</code> soit, selon l'état.		



Étiquette	Description		
dataource_uid	L'UID de la source de données à l'origine de l'état.		

### Note

Vous devez définir la règle d'absence de données ou de gestion des erreurs sur NoData ou Error dans la règle d'alerte, comme décrit dans la [Configurer les règles d'alerte gérées par Grafana](#) rubrique, pour générer les étiquettes supplémentaires.

Vous pouvez gérer ces alertes de la même manière que les alertes classiques, notamment en ajoutant des silences, en les acheminant vers un point de contact, etc.

### Afficher et filtrer par groupes d'alertes

 Cette rubrique de documentation est conçue pour les espaces de travail Grafana qui prennent en charge la version 10.x de Grafana.  
Pour les espaces de travail Grafana compatibles avec la version 9.x de Grafana, voir. [Travailler dans la version 9 de Grafana](#)  
Pour les espaces de travail Grafana compatibles avec la version 8.x de Grafana, voir. [Travailler dans la version 8 de Grafana](#)

Les groupes d'alertes affichent les alertes groupées provenant d'une instance d'Alertmanager. Par défaut, les règles d'alerte sont regroupées en fonction des clés d'étiquette correspondant à la politique par défaut dans les politiques de notification. Le regroupement des règles d'alerte communes dans un seul groupe d'alertes empêche le déclenchement de règles d'alerte dupliquées.

Vous pouvez afficher les groupes d'alertes et également filtrer les règles d'alerte correspondant à des critères spécifiques.

### Pour afficher les groupes d'alertes

1. Depuis votre console Grafana, dans le menu Grafana, choisissez Alerts & IRM, Alerting.

2. Choisissez Groupes pour afficher les groupes existants.
3. Dans le menu déroulant Alertmanager, sélectionnez un Alertmanager externe comme source de données.
4. Dans le menu déroulant Grouper par personnalisé, sélectionnez une combinaison d'étiquettes pour afficher un regroupement autre que celui par défaut. Cela est utile pour déboguer et vérifier votre regroupement de politiques de notification.

Si une alerte ne contient aucune étiquette spécifiée dans le regroupement de la politique racine ou dans le regroupement personnalisé, l'alerte est ajoutée à un groupe catch all avec un en-tête de `No grouping`.

Vous pouvez filtrer les alertes par étiquette ou par état des alertes.

Pour filtrer par étiquette

- Dans Rechercher, entrez une étiquette existante pour afficher les alertes correspondant à cette étiquette.

Par exemple, `environment=production,region=~US|EU,severity!=warning`.

Pour filtrer par état

- Dans États, sélectionnez l'état actif, supprimé ou non traité pour afficher les alertes correspondant à l'état sélectionné. Toutes les autres alertes sont masquées.

Afficher les erreurs de notification

 Cette rubrique de documentation est conçue pour les espaces de travail Grafana qui prennent en charge la version 10.x de Grafana.  
Pour les espaces de travail Grafana compatibles avec la version 9.x de Grafana, voir. [Travailler dans la version 9 de Grafana](#)  
Pour les espaces de travail Grafana compatibles avec la version 8.x de Grafana, voir. [Travailler dans la version 8 de Grafana](#)

Consultez les erreurs de notification et comprenez pourquoi elles n'ont pas été envoyées ou n'ont pas été reçues.

#### Note

Cette fonctionnalité n'est prise en charge que pour Grafana Alertmanager.

Pour afficher les erreurs de notification

1. Dans le menu de gauche, choisissez Alerte puis Points de contact.

Si l'un des points de contact est défaillant, un message dans le coin droit de l'espace de travail vous indique qu'il y a des erreurs et leur nombre.

2. Sélectionnez un point de contact pour afficher le détail des erreurs associées à ce point de contact.

Les détails de l'erreur s'affichent si vous placez le pointeur de la souris sur l'icône d'erreur.

Si un point de contact possède plusieurs intégrations, toutes les erreurs s'affichent pour chacune des intégrations répertoriées.

3. Dans la colonne Health, vérifiez l'état de la notification.

Cela peut être OK, Aucune tentative ou Erreur.

## Travailler dans la version 9 de Grafana

 Cette rubrique de documentation est conçue pour les espaces de travail Grafana compatibles avec la version 9.x de Grafana.

Pour les espaces de travail Grafana compatibles avec la version 10.x de Grafana, voir.

[Travailler dans la version 10 de Grafana](#)

Pour les espaces de travail Grafana compatibles avec la version 8.x de Grafana, voir.

[Travailler dans la version 8 de Grafana](#)

Lorsque vous créez votre espace de travail Grafana, vous pouvez choisir la version de Grafana à utiliser. Les rubriques suivantes décrivent l'utilisation d'un espace de travail Grafana qui utilise la version 9 de Grafana.

## Rubriques

- [Tableaux de bord dans Grafana version 9](#)
- [Panneaux et visualisations dans Grafana version 9](#)
- [Explorez dans la version 9 de Grafana](#)
- [Alertes dans Grafana version 9](#)

## Tableaux de bord dans Grafana version 9

 Cette rubrique de documentation est conçue pour les espaces de travail Grafana compatibles avec la version 9.x de Grafana.

Pour les espaces de travail Grafana compatibles avec la version 10.x de Grafana, voir.

[Travailler dans la version 10 de Grafana](#)

Pour les espaces de travail Grafana compatibles avec la version 8.x de Grafana, voir.

[Travailler dans la version 8 de Grafana](#)

Un tableau de bord est un ensemble d'un ou de plusieurs [panneaux](#) organisés et disposés en une ou plusieurs rangées. Grafana est livré avec une variété de panneaux qui permettent de créer facilement les bonnes requêtes et de personnaliser la visualisation afin que vous puissiez créer le tableau de bord parfait pour vos besoins. Chaque panneau peut interagir avec les données de n'importe quelle configuration [Connexion aux sources de données](#).

Les instantanés du tableau de bord sont statiques. Les requêtes et les expressions ne peuvent pas être réexécutées à partir d'instantanés. Par conséquent, si vous mettez à jour des variables dans votre requête ou expression, les données de votre tableau de bord ne seront pas modifiées.

## Rubriques

- [Utilisation des tableaux de bord](#)
- [Création de tableaux de bord](#)
- [Gestion des tableaux de bord](#)

- [Partage de tableaux de bord et de panneaux](#)
- [Gestion des listes de lecture](#)
- [Ajouter et gérer des variables de tableau de bord](#)
- [Evaluation de l'utilisation du tableau](#)
- [Recherche dans les tableaux de bord dans Grafana version 9](#)

## Utilisation des tableaux de bord

 Cette rubrique de documentation est conçue pour les espaces de travail Grafana compatibles avec la version 9.x de Grafana.

Pour les espaces de travail Grafana compatibles avec la version 10.x de Grafana, voir.

[Travailler dans la version 10 de Grafana](#)

Pour les espaces de travail Grafana compatibles avec la version 8.x de Grafana, voir.

[Travailler dans la version 8 de Grafana](#)

Cette rubrique fournit une vue d'ensemble des fonctionnalités et des raccourcis du tableau de bord, et décrit comment utiliser la recherche dans le tableau de bord.

### Fonctionnalités

Vous pouvez utiliser les tableaux de bord pour personnaliser la présentation de vos données de la manière suivante.

Fonctionnalité	Description
1. Home	Cliquez sur l'icône d'accueil de Grafana pour être redirigé vers la page d'accueil configurée dans l'instance de Grafana.
2. Titre	Lorsque vous cliquez sur le titre du tableau de bord, vous pouvez rechercher le tableau de bord contenu dans le dossier actuel.
3. Partage d'un tableau de bord	Utilisez cette option pour partager le tableau de bord actuel par lien ou instantané. Vous pouvez

Fonctionnalité	Description
	également exporter la définition du tableau de bord depuis le mode de partage.
4. Ajouter un nouveau panneau	Utilisez cette option pour ajouter un panneau, une ligne de tableau de bord ou un panneau de bibliothèque au tableau de bord actuel.
5. Paramètres du tableau de bord	Utilisez cette option pour modifier le nom, le dossier et les balises du tableau de bord et pour gérer les variables et les requêtes d'annotation. Pour plus d'informations sur les paramètres du tableau de bord, consultez <a href="#">Modification des paramètres du tableau de bord</a> .
6. Liste déroulante du sélecteur d'heure	Cliquez pour sélectionner les options de plage de temps relative et définir des plages de temps absolues personnalisées. <ul style="list-style-type: none"><li>• Vous pouvez modifier les paramètres du fuseau horaire et de l'année fiscale à partir des commandes de plage horaire en cliquant sur le bouton Modifier les paramètres horaires.</li><li>• Les paramètres horaires sont enregistrés pour chaque tableau de bord.</li></ul>
7. Plage de temps de zoom arrière	Cliquez pour dézoomer sur la plage de temps. Pour plus d'informations sur l'utilisation des commandes de plage de temps, consultez <a href="#">Configuration de la plage horaire du tableau de bord</a> .
8. Tableau de bord actualisé	Cliquez pour déclencher immédiatement des requêtes et actualiser les données du tableau de bord.

Fonctionnalité	Description
9. Intervalle temporel d'actualisation du tableau de bord	Cliquez pour sélectionner un intervalle de temps d'actualisation automatique du tableau de bord.
10. Mode d'affichage	Cliquez pour afficher le tableau de bord sur un grand écran tel qu'un téléviseur ou un kiosque. Le mode Affichage masque les informations non pertinentes telles que les menus de navigation.
11. Panneau de tableau de bord	<p>L'élément de base d'un tableau de bord est le panneau. Pour ajouter un nouveau panneau, une nouvelle ligne de tableau de bord ou un nouveau panneau de bibliothèque, cliquez sur Ajouter un panneau.</p> <ul style="list-style-type: none"><li>• Les panneaux de bibliothèque peuvent être partagés entre de nombreux tableaux de bord.</li><li>• Pour déplacer un panneau, faites glisser son en-tête vers un autre emplacement.</li><li>• Pour redimensionner un panneau, cliquez sur le coin inférieur droit du panneau et faites-le glisser.</li></ul>
12. Légende du graphique	Modifiez les couleurs des séries, l'axe Y et la visibilité des séries directement depuis la légende.
13. Recherche par tableau de bord	Cliquez sur Rechercher pour rechercher des tableaux de bord par nom ou par titre de panneau.

Fonctionnalité	Description
14. Ligne de tableau de bord	<p>Une ligne de tableau de bord est un séparateur logique au sein d'un tableau de bord qui regroupe les panneaux.</p> <ul style="list-style-type: none"><li>• Les lignes peuvent être réduites ou étendues, ce qui vous permet de masquer certaines parties du tableau de bord.</li><li>• Les panneaux situés à l'intérieur d'une ligne réduite n'émettent pas de requêtes.</li><li>• Utilisez des lignes répétitives pour créer des lignes de manière dynamique en fonction d'une variable de modèle.</li></ul>

## Raccourcis clavier

Grafana propose un certain nombre de raccourcis clavier. Pour afficher tous les raccourcis clavier disponibles, appuyez sur ? ou h sur votre clavier.

- `Ctrl+S` enregistre le tableau de bord actuel.
- `f` ouvre l'outil de recherche/de recherche du tableau de bord.
- `d+k` bascule en mode kiosque (masque le menu).
- `d+e` agrandit toutes les lignes.
- `d+s` ouvre les paramètres du tableau de bord.
- `Ctrl+K` ouvre la palette de commandes.
- `Esc` quitte le panneau en mode plein écran ou en mode édition. Vous renvoie également au tableau de bord à partir des paramètres du tableau de bord.

## Panel ciblé

Pour utiliser des raccourcis ciblant un panneau spécifique, passez le pointeur de la souris sur un panneau.

- `e` bascule la vue d'édition du panneau



- `v` fait basculer le panneau en mode plein écran
- `p` ouvre la fonction de partage de panneau
- `pd` double panneau
- `pi` supprime le panneau
- `pl` active la légende du panneau

## Configuration de la plage horaire du tableau de bord

Grafana propose plusieurs méthodes pour gérer les plages temporelles des données visualisées, pour le tableau de bord, les panneaux et également pour les alertes.

Cette section décrit les unités de temps et les plages relatives prises en charge, les contrôles horaires courants, les paramètres horaires à l'échelle du tableau de bord et les paramètres horaires spécifiques au panneau.

### Unités de temps et plages relatives

Grafana prend en charge les unités de temps suivantes : `s` (seconds), `m` (minutes), `h` (hours), `d` (days), `w` (weeks), `M` (months), `Q` (quarters), et `y` (years)

L'opérateur moins vous permet de revenir en arrière par rapport au présent. Si vous souhaitez afficher la période complète de l'unité (jour, semaine ou mois), ajoutez-la `/<time unit>` à la fin. Pour consulter les périodes fiscales, utilisez `fQ` (fiscal quarter) et unités de `fy` (fiscal year) temps.

L'opérateur plus vous permet d'avancer dans le temps par rapport au présent. Par exemple, vous pouvez utiliser cette fonctionnalité pour examiner les données prédites dans le futur.

Le tableau suivant fournit des exemples de plages relatives.

Exemple de plage relative	De	Pour
Les 5 dernières minutes	<code>now-5m</code>	<code>now</code>
Jusqu'à présent	<code>now/d</code>	<code>now</code>
Cette semaine	<code>now/w</code>	<code>now/w</code>
Jusqu'à présent cette semaine	<code>now/w</code>	<code>now</code>

Exemple de plage relative	De	Pour
Ce mois-ci	now/M	now/M
Ce mois-ci, jusqu'à présent	now/M	now
Mois précédent	now-1M/M	now-1M/M
Cette année, jusqu'à présent	now/Y	now
Cette année	now/Y	now/Y
Exercice financier précédent	now-1y/fy	now-1y/fy

### Note

Grafana Alerting ne prend pas en charge les horodatages `now+n` futurs ni le début `now-1n/` `n` de `n` jusqu'à la fin de `n`.

## Contrôles de plage de temps courants

Les commandes horaires du tableau de bord et du panneau ont une interface utilisateur commune. Ce qui suit décrit les contrôles de plage de temps courants.

- La plage horaire actuelle, également appelée sélecteur de temps, indique la plage de temps actuellement affichée dans le tableau de bord ou le panneau que vous consultez. Passez votre curseur sur le champ pour voir les horodatages exacts de la plage et leur source (par exemple, le navigateur local). Cliquez sur la plage horaire actuelle pour la modifier. Vous pouvez modifier l'heure actuelle en utilisant une plage de temps relative, telle que les 15 dernières minutes, ou une plage de temps absolue, telle que `2020-05-14 00:00:00 à 2020-05-15 23:59:59`.
- La plage de temps relative peut être sélectionnée dans la liste des plages de temps relatives. Vous pouvez filtrer la liste à l'aide du champ de saisie situé en haut. Quelques exemples de plages horaires incluent les 30 dernières minutes, les 12 dernières heures, les 7 derniers jours, les 2 dernières années, hier, avant-hier, ce jour la semaine dernière, aujourd'hui jusqu'à présent, cette semaine jusqu'à présent et Ce mois jusqu'à présent.
- La plage de temps absolue peut être définie de deux manières : en saisissant des valeurs temporelles exactes ou relatives dans les champs De et à et en cliquant sur Appliquer la plage de

temps, ou en cliquant sur une date ou une plage de dates dans le calendrier affiché lorsque vous cliquez sur le champ De ou de fin. Pour appliquer vos sélections, cliquez sur Appliquer la plage horaire.

## Autres fonctionnalités de plage horaire

1. Pour effectuer un zoom arrière, cliquez sur Cmd+Z ou Ctrl+Z. Cliquez sur l'icône pour afficher une plage de temps plus étendue dans la visualisation du tableau de bord ou du panneau.
2. Pour utiliser la fonction de zoom avant, cliquez et faites glisser pour sélectionner la plage de temps dans la visualisation que vous souhaitez afficher.

### Note

Le zoom avant ne s'applique qu'aux visualisations graphiques.

## Actualiser les tableaux de bord

Cliquez sur l'icône Actualiser le tableau de bord pour exécuter immédiatement chaque requête sur le tableau de bord et actualiser les visualisations. Grafana annule toutes les demandes en attente lorsque vous déclenchez une actualisation.

Par défaut, Grafana n'actualise pas automatiquement le tableau de bord. Les requêtes sont exécutées selon leur propre calendrier en fonction des paramètres du panneau. Toutefois, si vous souhaitez actualiser régulièrement le tableau de bord, cliquez sur la flèche vers le bas à côté de l'icône Actualiser le tableau de bord, puis sélectionnez un intervalle d'actualisation.

## Contrôlez la plage horaire à l'aide d'une URL

Vous pouvez contrôler la plage horaire d'un tableau de bord en fournissant les paramètres de requête suivants dans l'URL du tableau de bord.

- `from` définit la limite inférieure de la plage de temps, spécifiée en ms epoch ou en [temps relatif](#).
- `to` définit la limite supérieure de la plage de temps, spécifiée en ms epoch ou en temps relatif.
- `time` et `time.window` définit une plage de temps allant de `time-time.window/2` à `time+time.window/2`. Les deux paramètres doivent être spécifiés en ms. Par exemple, les ? `time=1500000000000&time.window=10000` résultats indiquent une plage de temps de 10 s comprise entre 1499999995000 et 1500000005000.

## Création de tableaux de bord

-  Cette rubrique de documentation est conçue pour les espaces de travail Grafana qui prennent en charge la version 9.x de Grafana.  
Pour les espaces de travail Grafana compatibles avec la version 10.x de Grafana, voir. [Travailler dans la version 10 de Grafana](#)  
Pour les espaces de travail Grafana compatibles avec la version 8.x de Grafana, voir. [Travailler dans la version 8 de Grafana](#)

Une fois que vous avez créé un espace de travail Grafana et que vous vous êtes connecté, vous pouvez créer des tableaux de bord et modifier les paramètres en fonction de vos besoins.

### Rubriques

- [Création de tableaux de bord](#)
- [Ajouter ou modifier des panneaux](#)
- [Modification des paramètres du tableau de bord](#)
- [Variables URL du tableau de bord](#)
- [Ajouter un panneau de bibliothèque à votre tableau de bord](#)
- [Gérer l'historique des versions du tableau de bord](#)
- [Gestion des liens du tableau de bord](#)
- [Modèle JSON du tableau de bord](#)

### Création de tableaux de bord

-  Cette rubrique de documentation est conçue pour les espaces de travail Grafana compatibles avec la version 9.x de Grafana.  
Pour les espaces de travail Grafana compatibles avec la version 10.x de Grafana, voir. [Travailler dans la version 10 de Grafana](#)  
Pour les espaces de travail Grafana compatibles avec la version 8.x de Grafana, voir. [Travailler dans la version 8 de Grafana](#)

### Création d'un tableau de bord

Les tableaux de bord et les panneaux vous permettent de présenter vos données sous forme visuelle à l'aide de Grafana. Chaque panneau a besoin d'au moins une requête pour afficher une visualisation. Avant de commencer, remplissez les conditions préalables suivantes.

- Assurez-vous de disposer des autorisations appropriées. Pour plus d'informations sur les autorisations, consultez [Utilisateurs, équipes et autorisations](#).
- Identifiez le tableau de bord auquel vous souhaitez ajouter le panneau.
- Comprenez le langage de requête de la source de données cible.
- Assurez-vous que la source de données pour laquelle vous rédigez une requête a été ajoutée.

Pour créer un tableau de bord :

1. Connectez-vous à Grafana, passez votre curseur sur le tableau de bord, puis cliquez sur + Nouveau tableau de bord.
2. Cliquez sur Ajouter un nouveau panneau.
3. Dans la première ligne de l'onglet Requête, cliquez sur la liste déroulante et sélectionnez une source de données.
4. Rédigez ou créez une requête dans le langage de requête de votre source de données.
5. Dans la liste Visualisation, sélectionnez un type de visualisation. Grafana affiche un aperçu des résultats de votre requête avec la visualisation appliquée. Pour plus d'informations, consultez [la section Options de visualisation](#).
6. Ajustez les paramètres du panneau de la manière suivante.
  - [Configurer les mappages de valeurs](#)
  - [Options spécifiques à la visualisation](#)
  - [Remplacer les valeurs des champs](#)
  - [Configuration des seuils](#)
  - [Configuration des options standard](#)

 Note

La plupart des visualisations nécessitent quelques ajustements avant d'afficher correctement les informations dont vous avez besoin.

7. Ajoutez une note pour décrire la visualisation (ou décrivez vos modifications), puis cliquez sur Enregistrer dans le coin supérieur droit de la page.

 Note

Les notes sont utiles si vous devez rétablir une version précédente du tableau de bord.

## Configuration des lignes répétitives

Vous pouvez configurer Grafana pour ajouter dynamiquement des panneaux ou des lignes à un tableau de bord en fonction de la valeur d'une variable. Les variables modifient dynamiquement vos requêtes sur toutes les lignes d'un tableau de bord. Pour plus d'informations sur les panneaux récurrents, voir [Configuration des panneaux répétitifs](#).

Vous pouvez également répéter des lignes si des variables sont définies `Multi-value` ou `Include all values` sélectionnées.

Avant de commencer, assurez-vous que la requête inclut une variable à valeurs multiples, puis effectuez les étapes suivantes.

1. Sur la page d'accueil du tableau de bord, cliquez sur Ajouter un panneau.
2. Dans la boîte de dialogue Ajouter un panneau, cliquez sur Ajouter une nouvelle ligne.
3. Passez le curseur sur le titre de la ligne et cliquez sur l'icône en forme de roue dentée.
4. Dans la boîte de dialogue Options de ligne, ajoutez un titre et sélectionnez la variable pour laquelle vous souhaitez ajouter des lignes répétitives.

 Note

Pour fournir du contexte aux utilisateurs du tableau de bord, ajoutez la variable au titre de la ligne.

## Pour déplacer un panneau

1. Ouvrez le tableau de bord.
1. Cliquez sur le titre du panneau et faites-le glisser vers le nouvel emplacement. Vous pouvez placer un panneau sur un tableau de bord à n'importe quel endroit.

## Pour redimensionner un panneau

1. Ouvrez le tableau de bord.
2. Pour ajuster la taille du panneau, cliquez et faites glisser le coin inférieur droit du panneau. Vous pouvez dimensionner un panneau de tableau de bord en fonction de vos besoins.

## Ajouter ou modifier des panneaux

 Cette rubrique de documentation est conçue pour les espaces de travail Grafana qui prennent en charge la version 9.x de Grafana.  
Pour les espaces de travail Grafana compatibles avec la version 10.x de Grafana, voir [Travailler dans la version 10 de Grafana](#)  
Pour les espaces de travail Grafana compatibles avec la version 8.x de Grafana, voir [Travailler dans la version 8 de Grafana](#)

Après avoir créé un tableau de bord, vous pouvez ajouter, modifier ou supprimer des panneaux à tout moment.

- **Afficher le tableau de bord** : pour afficher un tableau de bord, dans le menu principal, sélectionnez Tableaux de bord, puis choisissez le tableau de bord que vous souhaitez consulter. Vous devrez peut-être développer le dossier contenant le tableau de bord.
- **Ajouter un panneau** : pour ajouter un panneau à un tableau de bord, cliquez sur l'icône Ajouter un panneau dans la barre de menu en haut de la page.
- **Panneau d'édition** Pour modifier un panneau existant sur un tableau de bord, choisissez l'icône de menu qui apparaît lorsque vous survolez le panneau, puis choisissez Modifier.
- **Supprimer le panneau** Pour supprimer un panneau existant sur un tableau de bord, choisissez l'icône de menu qui apparaît lorsque vous passez le curseur sur le panneau, puis choisissez Supprimer.

## Modification des paramètres du tableau de bord

 Cette rubrique de documentation est conçue pour les espaces de travail Grafana compatibles avec la version 9.x de Grafana.

Pour les espaces de travail Grafana compatibles avec la version 10.x de Grafana, voir.

[Travailler dans la version 10 de Grafana](#)

Pour les espaces de travail Grafana compatibles avec la version 8.x de Grafana, voir.

[Travailler dans la version 8 de Grafana](#)

La page des paramètres du tableau de bord vous permet de :

- Modifiez les propriétés générales du tableau de bord, y compris les paramètres horaires.
- Ajoutez des requêtes d'annotation.
- Ajoutez des variables de tableau de bord.
- Ajoutez des liens.
- Afficher le modèle JSON du tableau de bord

Pour accéder à la page de configuration du tableau de bord :

1. Ouvrez un tableau de bord en mode édition.
2. Cliquez sur Paramètres du tableau de bord (icône en forme de roue dentée) en haut de la page.

Modification des paramètres horaires du tableau de bord

Ajustez les paramètres horaires du tableau de bord lorsque vous souhaitez modifier le fuseau horaire du tableau de bord, l'heure du navigateur local et spécifier des intervalles de temps d'actualisation automatique.

Pour modifier les paramètres horaires du tableau de bord

1. Sur la page des paramètres du tableau de bord, sélectionnez Général.
2. Accédez à la section Options temporelles.
3. Spécifiez les paramètres horaires conformément aux descriptions suivantes.
4. Le fuseau horaire indique le fuseau horaire local du service ou du système que vous surveillez. Cela peut être utile lors de la surveillance d'un système ou d'un service qui fonctionne sur plusieurs fuseaux horaires.



- Grafana utilise le fuseau horaire sélectionné par défaut pour le profil utilisateur, l'équipe ou l'organisation. Si aucun fuseau horaire n'est spécifié pour le profil utilisateur, l'équipe dont l'utilisateur est membre ou l'organisation, Grafana utilise l'heure locale du navigateur.
  - Le fuseau horaire configuré pour le navigateur de l'utilisateur qui consulte, l'heure du navigateur local, est utilisé. Il s'agit généralement du même fuseau horaire que celui défini sur l'ordinateur.
  - Utilisez les [fuseaux horaires standard ISO 8601](#), y compris l'UTC.
- 
- L'actualisation automatique personnalise les options affichées pour le temps relatif et les options d'actualisation automatique. Les entrées sont séparées par des virgules et acceptent toute unité de temps valide.
  - Désormais, le délai remplace l'nowheure en saisissant un délai. Utilisez cette option pour tenir compte des délais connus dans l'agrégation des données afin d'éviter les valeurs nulles.
  - Masquer le sélecteur de temps supprime l'affichage du sélecteur de temps Grafana.

#### Note

Pour pouvoir contrôler le temps, vos données doivent inclure une colonne horaire. Consultez la documentation de votre [source de données](#) spécifique pour plus d'informations sur l'inclusion d'une colonne de temps.

## Ajouter une requête d'annotation

Une requête d'annotation est une requête qui demande des événements. Ces événements peuvent être visualisés sous forme de graphiques sur le tableau de bord sous forme de lignes verticales accompagnées d'une petite icône que vous pouvez survoler pour afficher les informations relatives à l'événement.

### Pour ajouter une requête d'annotation

1. Sur la page des paramètres du tableau de bord, sélectionnez Annotations.
2. Sélectionnez Ajouter une requête d'annotation.
3. Entrez un nom et sélectionnez une source de données.
4. Complétez le reste du formulaire pour créer une requête et une annotation.

L'interface utilisateur de l'éditeur de requêtes change en fonction de la source de données que vous sélectionnez. Consultez la documentation sur les [sources de données](#) pour savoir comment créer une requête.

## Ajouter une variable

Les variables vous permettent de créer des tableaux de bord plus interactifs et dynamiques. Au lieu de coder en dur des éléments tels que les noms des serveurs, des applications et des capteurs dans vos requêtes métriques, vous pouvez utiliser des variables à leur place. Les variables sont affichées sous forme de listes déroulantes en haut du tableau de bord. Ces listes déroulantes permettent de modifier facilement les données affichées dans votre tableau de bord.

Pour plus d'informations sur les variables, consultez la section [Variables](#).

1. Sur la page des paramètres du tableau de bord, cliquez sur Variable dans le menu de gauche, puis sur le bouton Ajouter une variable.
2. Dans la section Général, saisissez le nom de la variable. Il s'agit du nom que vous utiliserez ultérieurement dans les requêtes.
3. Sélectionnez un type de variable.

### Note

Le type de variable que vous sélectionnez a un impact sur les champs que vous remplissez sur la page.

4. Définissez la variable et cliquez sur Mettre à jour.

## Ajouter un lien

Les liens du tableau de bord vous permettent de placer des liens vers d'autres tableaux de bord et sites Web directement sous l'en-tête du tableau de bord. Les liens permettent de naviguer facilement vers d'autres tableaux de bord et contenus connexes.

1. Sur la page des paramètres du tableau de bord, cliquez sur Liens dans le menu de gauche, puis sur le bouton Ajouter un lien.
2. Entrez le titre, puis dans le champ Type, sélectionnez Tableau de bord ou Lien.
3. Pour ajouter un lien au tableau de bord, ajoutez une balise facultative, sélectionnez l'une des options du lien du tableau de bord, puis cliquez sur Appliquer.

 Note

Les balises sont utiles pour créer une liste déroulante dynamique de tableaux de bord dotés tous d'une balise spécifique.

4. Pour ajouter un lien, ajoutez une URL et un texte d'infobulle qui s'affichent lorsque l'utilisateur survole le lien, sélectionnez une icône qui apparaît à côté du lien et sélectionnez l'une des options de lien du tableau de bord.

### Afficher le modèle JSON du tableau de bord

Un tableau de bord dans Grafana est représenté par un objet JSON, qui stocke les métadonnées de son tableau de bord. Les métadonnées du tableau de bord incluent les propriétés du tableau de bord, les métadonnées des panneaux, les variables de modèle, les requêtes des panneaux, etc.

Pour afficher un modèle JSON de tableau de bord, sur la page des paramètres du tableau de bord, cliquez sur JSON.

Pour plus d'informations sur les champs JSON, consultez la section [Champs JSON](#).

### Variables URL du tableau de bord

-  Cette rubrique de documentation est conçue pour les espaces de travail Grafana qui prennent en charge la version 9.x de Grafana.  
Pour les espaces de travail Grafana compatibles avec la version 10.x de Grafana, voir. [Travailler dans la version 10 de Grafana](#)  
Pour les espaces de travail Grafana compatibles avec la version 8.x de Grafana, voir. [Travailler dans la version 8 de Grafana](#)

Grafana peut appliquer des valeurs variables transmises en tant que paramètres de requête dans les URL du tableau de bord. Pour plus d'informations, consultez [Gérer les liens du tableau de bord](#) et [les modèles et variables](#).

### Transmission de variables en tant que paramètres de requête

Grafana interprète les paramètres des chaînes de requête préfixés par des variables dans var - le tableau de bord donné.

Par exemple, dans cette URL :

```
https://${your-domain}/path/to/your/dashboard?var-example=value
```

Le paramètre de requête `var-example=value` représente l'exemple de variable de tableau de bord avec une valeur `value`.

Transmission de plusieurs valeurs pour une variable

Pour transmettre plusieurs valeurs, répétez le paramètre de variable une fois pour chaque valeur.

```
https://${your-domain}/path/to/your/dashboard?var-example=value1&var-example=value2
```

Grafana interprète `var-example=value1&var-example=value2` comme exemple de variable de tableau de bord avec deux valeurs : `et. value1 value2`

Ajouter des variables aux liens du tableau de bord

Grafana peut ajouter des variables aux liens du tableau de bord lorsque vous les générez à partir des paramètres d'un tableau de bord. Pour plus d'informations et pour savoir comment ajouter des variables, consultez [Gérer les liens du tableau de bord](#).

Passer des filtres ad hoc

Les filtres ad hoc appliquent des filtres de clé ou de valeur à toutes les requêtes métriques qui utilisent une source de données spécifiée. Pour plus d'informations, consultez la section [Filtres ad hoc](#).

Pour transmettre un filtre ad hoc en tant que paramètre de requête, utilisez la syntaxe de variable pour transmettre la variable de filtre ad hoc, et fournissez également la clé, l'opérateur comme valeur et la valeur sous forme de liste séparée par des tubes.

Par exemple, dans cette URL :

```
https://${your-domain}/path/to/your/dashboard?var-adhoc=example_key|=|example_value
```

Le paramètre de requête `var-adhoc=key|=|value` applique le filtre ad hoc configuré en tant que variable de tableau de bord ad hoc à l'aide de la `example_key` clé, de l'`=`opérateur et de la `example_value` valeur.

**Note**

Lorsque vous partagez des URL avec des filtres ad hoc, n'oubliez pas de les encoder. Dans l'exemple ci-dessus, remplacez les tubes ( | ) par %7C et l'opérateur d'égalité (=) par %3D.

## Contrôle de l'intervalle de temps à l'aide de l'URL

Pour définir la plage horaire d'un tableau de bord, utilisez les `from` paramètres `totime`, et de `time.window` requête. Comme il ne s'agit pas de variables, le `var-` préfixe n'est pas nécessaire.

## Ajouter un panneau de bibliothèque à votre tableau de bord

**⚠** Cette rubrique de documentation est conçue pour les espaces de travail Grafana compatibles avec la version 9.x de Grafana.

Pour les espaces de travail Grafana compatibles avec la version 10.x de Grafana, voir.

[Travailler dans la version 10 de Grafana](#)

Pour les espaces de travail Grafana compatibles avec la version 8.x de Grafana, voir.

[Travailler dans la version 8 de Grafana](#)

Un panneau de bibliothèque est un panneau réutilisable que vous pouvez utiliser dans n'importe quel tableau de bord. Lorsque vous modifiez un panneau de bibliothèque, la modification se propage à toutes les instances où le panneau est utilisé. Les panneaux de bibliothèque rationalisent la réutilisation des panneaux sur plusieurs tableaux de bord.

Vous pouvez enregistrer un panneau de bibliothèque dans un dossier à côté des tableaux de bord enregistrés.

## Création d'un panneau de bibliothèque

Lorsque vous créez un panneau de bibliothèque, le panneau du tableau de bord source est également converti en panneau de bibliothèque. Vous devez enregistrer le tableau de bord d'origine après la conversion d'un panneau.

1. Ouvrez un panneau en mode édition.
2. Dans les options d'affichage du panneau, cliquez sur l'option flèche vers le bas pour apporter des modifications à la visualisation.

3. Pour ouvrir la boîte de dialogue Créer, cliquez sur l'option Panneaux de bibliothèque, puis sur Créer un panneau de bibliothèque.
4. Dans Nom du panneau Bibliothèque, entrez le nom.
5. Dans Enregistrer dans le dossier, sélectionnez le dossier dans lequel enregistrer le panneau de bibliothèque.
6. Pour enregistrer vos modifications, cliquez sur Créer le panneau de bibliothèque.
7. Pour enregistrer le tableau de bord, cliquez sur Enregistrer.

Une fois le panneau de bibliothèque créé, vous pouvez le modifier à l'aide de n'importe quel tableau de bord sur lequel il apparaît. Après avoir enregistré les modifications, toutes les instances du panneau de bibliothèque reflètent ces modifications.

### Ajouter un panneau de bibliothèque à un tableau de bord

Ajoutez un panneau de bibliothèque Grafana à un tableau de bord lorsque vous souhaitez fournir des visualisations à d'autres utilisateurs du tableau de bord.

1. Passez la souris sur l'option Tableaux de bord dans le menu de gauche, puis sélectionnez Nouveau tableau de bord dans les options déroulantes. La boîte de dialogue Ajouter un panneau s'ouvre.
2. Cliquez sur l'option Ajouter un panneau à partir de la bibliothèque de panneaux. Vous verrez la liste des panneaux de votre bibliothèque.
3. Filtrez la liste ou effectuez une recherche pour trouver le panneau que vous souhaitez ajouter.
4. Cliquez sur un panneau pour l'ajouter au tableau de bord.

### Dissociation d'un panneau de bibliothèque

Dissociez un panneau de bibliothèque lorsque vous souhaitez apporter une modification au panneau sans affecter les autres instances du panneau de bibliothèque.

1. Passez la souris sur Tableau de bord dans le menu de gauche, puis cliquez sur Panneaux de bibliothèque.
2. Sélectionnez un panneau de bibliothèque utilisé dans différents tableaux de bord.
3. Sélectionnez le panneau dont vous souhaitez dissocier le lien.
4. Cliquez sur le titre du panneau, puis sur Modifier. Le panneau s'ouvre en mode édition.

5. Cliquez sur l'option Dissocier dans le coin supérieur droit de la page.

### Afficher la liste des panneaux de bibliothèque

Dissociez un panneau de bibliothèque lorsque vous souhaitez apporter une modification au panneau sans affecter les autres instances du panneau de bibliothèque.

1. Passez la souris sur l'option Tableau de bord dans le menu de gauche, puis cliquez sur Panneaux de bibliothèque. Vous pouvez consulter la liste des panneaux de bibliothèque définis précédemment.
2. Recherchez un panneau de bibliothèque spécifique si vous connaissez son nom. Vous pouvez également filtrer les panneaux par dossier ou par type.

### Supprimer un panneau de bibliothèque

Supprimez un panneau de bibliothèque lorsque vous n'en avez plus besoin.

1. Passez la souris sur Tableau de bord dans le menu de gauche, puis sélectionnez Panneaux de bibliothèque.
2. Sélectionnez le panneau que vous souhaitez supprimer.
3. Cliquez sur l'icône de suppression à côté du nom de la bibliothèque.

### Gérer l'historique des versions du tableau de bord

 Cette rubrique de documentation est conçue pour les espaces de travail Grafana qui prennent en charge la version 9.x de Grafana.  
Pour les espaces de travail Grafana compatibles avec la version 10.x de Grafana, voir [Travailler dans la version 10 de Grafana](#)  
Pour les espaces de travail Grafana compatibles avec la version 8.x de Grafana, voir [Travailler dans la version 8 de Grafana](#)

Chaque fois que vous enregistrez une version de votre tableau de bord, une copie de cette version est enregistrée afin que les versions précédentes de votre tableau de bord ne soient jamais perdues. Une liste de ces versions est disponible en saisissant les paramètres du tableau de bord, puis en sélectionnant Versions dans le menu de gauche.

La fonction d'historique des versions du tableau de bord vous permet de comparer et de restaurer des versions de tableau de bord précédemment enregistrées.

### Comparaison de deux versions de tableau de bord

Pour comparer deux versions de tableau de bord, sélectionnez les deux versions dans la liste que vous souhaitez comparer. Cliquez sur Comparer les versions pour voir la différence entre les deux versions.

Après avoir cliqué sur le bouton, vous serez redirigé vers la vue des différences. Par défaut, vous verrez un résumé textuel des modifications.

Si vous souhaitez voir le diff du JSON brut qui représente votre tableau de bord, vous pouvez également le faire en cliquant sur le bouton Afficher le JSON Diff en bas.

Si vous souhaitez rétablir la version que vous utilisez, vous pouvez le faire en cliquant sur le <x>bouton Restaurer à la version en haut à droite.

### Restauration vers une version de tableau de bord précédemment enregistrée

Si vous devez restaurer une version du tableau de bord précédemment enregistrée, vous pouvez soit cliquer sur le bouton Restaurer situé à droite d'une ligne de la liste des versions du tableau de bord, soit cliquer sur le <x>bouton Restaurer à la version qui apparaît dans la vue des différences. Cliquez sur le bouton pour afficher la fenêtre contextuelle suivante vous demandant de confirmer la restauration.

Après la restauration d'une version précédente, une nouvelle version sera créée contenant exactement les mêmes données que la version précédente, mais avec un numéro de version différent. Cela est indiqué dans la colonne Notes de la ligne de la nouvelle version du tableau de bord. Cela est fait simplement pour s'assurer que les versions précédentes de votre tableau de bord ne sont pas affectées par la modification.

### Gestion des liens du tableau de bord

 Cette rubrique de documentation est conçue pour les espaces de travail Grafana qui prennent en charge la version 9.x de Grafana.  
Pour les espaces de travail Grafana compatibles avec la version 10.x de Grafana, voir [Travailler dans la version 10 de Grafana](#)



Pour les espaces de travail Grafana compatibles avec la version 8.x de Grafana, voir.

[Travailler dans la version 8 de Grafana](#)

Vous pouvez utiliser des liens pour naviguer entre les tableaux de bord couramment utilisés ou pour connecter d'autres personnes à vos visualisations. Les liens vous permettent de créer des raccourcis vers d'autres tableaux de bord, panneaux et même vers des sites Web externes.

Grafana prend en charge les liens de tableau de bord, les liens de panneau et les liens de données. Les liens du tableau de bord sont affichés en haut du tableau de bord. Les liens du panneau sont accessibles en cliquant sur une icône dans le coin supérieur gauche du panneau.

### Choix du lien à utiliser

Commencez par déterminer comment vous naviguez actuellement entre les tableaux de bord. Si vous passez souvent d'un tableau de bord à l'autre et que vous avez du mal à trouver le même contexte dans chacun d'eux, les liens peuvent vous aider à optimiser votre flux de travail.

L'étape suivante consiste à déterminer le type de lien le mieux adapté à votre flux de travail. Même si tous les types de liens de Grafana sont utilisés pour créer des raccourcis vers d'autres tableaux de bord ou des sites Web externes, ils fonctionnent dans des contextes différents.

- Si le lien concerne la plupart, sinon la totalité des panneaux du tableau de bord, utilisez les liens du tableau de bord.
- Si vous souhaitez accéder à des panneaux spécifiques, utilisez les liens vers les panneaux.
- Si vous souhaitez créer un lien vers un site externe, vous pouvez utiliser un lien de tableau de bord ou un lien de panneau.
- Si vous souhaitez approfondir une série spécifique, ou même une seule mesure, utilisez des liens de données.

### Contrôle de l'intervalle de temps à l'aide de l'URL

Pour contrôler la plage horaire d'un panneau ou d'un tableau de bord, vous pouvez fournir des paramètres de requête dans l'URL du tableau de bord :

- `from` définit la limite inférieure de la plage de temps, spécifiée en ms epoch.
- `to` définit la limite supérieure de la plage de temps, spécifiée en ms epoch.

- `time` et `time.window` définit une plage de temps allant de `time-time.window/2` à `time+time.window/2`. Les deux paramètres doivent être spécifiés en ms. Par exemple, ?  
`time=1500000000000&time.window=10000` cela donnera une plage de temps de 10 s comprise entre 1499999995000 et 1500000005000.

## Liens du tableau de bord

Lorsque vous créez un lien vers un tableau de bord, vous pouvez inclure la plage de temps et les variables du modèle actuel pour accéder directement au même contexte dans un autre tableau de bord. Ainsi, vous n'avez pas à vous soucier de savoir si la personne à qui vous envoyez le lien consulte les bonnes données. Pour les autres types de liens, consultez la section [Variables de liaison de données](#).

Les liens du tableau de bord peuvent également être utilisés comme raccourcis vers des systèmes externes, par exemple pour signaler [un GitHub problème avec le nom du tableau de bord actuel](#).

Après avoir ajouté un lien au tableau de bord, celui-ci s'affichera dans le coin supérieur droit de votre tableau de bord.

## Ajouter des liens aux tableaux de bord

Ajoutez des liens vers d'autres tableaux de bord en haut de votre tableau de bord actuel.

1. Lorsque vous consultez le tableau de bord que vous souhaitez associer, cliquez sur l'engrenage en haut de l'écran pour ouvrir les paramètres du tableau de bord.
2. Cliquez sur Liens, puis sur Ajouter un lien au tableau de bord ou sur Nouveau.
3. Dans Type, sélectionnez les tableaux de bord.
4. Sélectionnez les options de lien parmi les options suivantes.
  - Avec des balises : entrez des balises pour limiter les tableaux de bord liés à ceux contenant les balises que vous avez saisies. Sinon, Grafana inclut des liens vers tous les autres tableaux de bord.
  - En tant que liste déroulante : si vous créez des liens vers de nombreux tableaux de bord, vous souhaitez probablement sélectionner cette option et ajouter un titre facultatif à la liste déroulante. Sinon, Grafana affiche les liens du tableau de bord côte à côte en haut de votre tableau de bord.
  - Plage horaire : sélectionnez cette option pour inclure la plage horaire du tableau de bord dans le lien. Lorsque l'utilisateur clique sur le lien, le tableau de bord associé s'ouvre avec la plage de temps indiquée déjà définie.

- Valeurs des variables : sélectionnez cette option pour inclure dans le lien les variables de modèle actuellement utilisées comme paramètres de requête. Lorsque l'utilisateur clique sur le lien, tous les modèles correspondants du tableau de bord lié sont définis selon les valeurs du lien. Pour plus d'informations, consultez la section [Variables d'URL du tableau de bord](#).
- Ouvrir dans un nouvel onglet : sélectionnez cette option si vous souhaitez que le lien du tableau de bord s'ouvre dans un nouvel onglet ou une nouvelle fenêtre.

## 5. Cliquez sur Ajouter.

### Ajouter un lien URL à un tableau de bord

Ajoutez un lien vers une URL en haut de votre tableau de bord actuel. Vous pouvez créer un lien vers n'importe quelle URL disponible, y compris les tableaux de bord, les panneaux ou les sites externes. Vous pouvez même contrôler la plage horaire pour vous assurer que l'utilisateur est concentré sur les bonnes données dans Grafana.

1. Lorsque vous consultez le tableau de bord que vous souhaitez associer, cliquez sur l'engrenage en haut de l'écran pour ouvrir les paramètres du tableau de bord.
2. Cliquez sur Liens, puis sur Ajouter un lien au tableau de bord ou sur Nouveau.
3. Dans Type, sélectionnez Lien.
4. Sélectionnez les options de lien parmi les options suivantes.
  - URL : entrez l'URL vers laquelle vous souhaitez créer un lien. En fonction de la cible, vous souhaitez peut-être inclure des valeurs de champ. Pour plus d'informations, consultez cet [exemple de Github](#).
  - Titre : Entrez le titre que vous souhaitez que le lien affiche.
  - Info-bulle : Entrez l'infobulle que le lien doit afficher.
  - Icône : Choisissez l'icône que vous souhaitez afficher avec le lien.
  - Plage horaire : sélectionnez cette option pour inclure la plage horaire du tableau de bord dans le lien. Lorsque l'utilisateur clique sur le lien, le tableau de bord associé s'ouvre avec la plage de temps spécifiée définie.
    - `from` définit la limite inférieure de la plage de temps, spécifiée en ms epoch.
    - `to` définit la limite supérieure de la plage de temps, spécifiée en ms epoch.
    - `time` et `time.window` définit une plage de temps allant de `time-time.window/2` à `time+time.window/2`. Les deux paramètres doivent être spécifiés en ms. Par exemple, ?

`time=1500000000000&time.window=10000` cela donnera une plage de temps de 10 s comprise entre 149999995000 et 1500000005000.

- Valeurs des variables : sélectionnez cette option pour inclure dans le lien les variables de modèle actuellement utilisées comme paramètres de requête. Lorsque l'utilisateur clique sur le lien, tous les modèles correspondants du tableau de bord lié sont définis selon les valeurs du lien.

Le format de la variable est le suivant :

```
https://${you-domain}/path/to/your/dashboard?var-${template-variable1}=value1&var-{template-variable2}=value2
```

- Ouvrir dans un nouvel onglet : sélectionnez cette option si vous souhaitez que le lien du tableau de bord s'ouvre dans un nouvel onglet ou une nouvelle fenêtre

## 5. Cliquez sur Ajouter.

### Mettre à jour un lien de tableau de bord

Pour modifier ou mettre à jour un lien de tableau de bord existant, suivez cette procédure.

1. Dans les paramètres du tableau de bord, sous l'onglet Liens, cliquez sur le lien existant que vous souhaitez modifier.
2. Modifiez les paramètres, puis cliquez sur Mettre à jour.

### Dupliquer le lien d'un tableau de bord

Pour dupliquer un lien de tableau de bord existant, cliquez sur l'icône de duplication à côté du lien existant que vous souhaitez dupliquer.

### Supprimer un lien vers un tableau de bord

Pour supprimer un lien de tableau de bord existant, cliquez sur l'icône de corbeille à côté de l'icône dupliquée que vous souhaitez supprimer.

### Liens vers le panneau

Chaque panneau peut avoir son propre ensemble de liens qui sont affichés dans le coin supérieur gauche du panneau. Vous pouvez créer un lien vers n'importe quelle URL disponible, y compris les tableaux de bord, les panneaux ou les sites externes. Vous pouvez même contrôler la plage horaire pour vous assurer que l'utilisateur est concentré sur les bonnes données dans Grafana.

Pour voir les liens des panneaux disponibles, cliquez sur l'icône située dans le coin supérieur gauche d'un panneau.

- Ajout d'un lien vers un panneau : Chaque panneau peut avoir son propre ensemble de liens qui sont affichés dans le coin supérieur gauche du panneau. Vous pouvez créer un lien vers n'importe quelle URL disponible, y compris les tableaux de bord, les panneaux ou les sites externes. Vous pouvez même contrôler la plage horaire pour vous assurer que l'utilisateur est concentré sur les bonnes données dans Grafana. Cliquez sur l'icône située dans le coin supérieur gauche d'un panneau pour voir les liens vers les panneaux disponibles.

1. Passez votre curseur sur le panneau auquel vous souhaitez ajouter un lien, puis appuyez sur **Entrée**. Vous pouvez également cliquer sur la flèche déroulante située à côté du titre du panneau, puis sur **Modifier**.
2. Dans l'onglet **Panneau**, faites défiler l'écran jusqu'à la section **Liens**.
3. Développez les liens, puis cliquez sur **Ajouter un lien**.
4. Entrez un titre. Le titre est une étiquette lisible par l'homme pour le lien qui sera affiché dans l'interface utilisateur.
5. Entrez l'URL vers laquelle vous souhaitez créer un lien. Vous pouvez même ajouter l'une des variables de modèle définies dans le tableau de bord. Appuyez sur **Ctrl+Space** ou **Cmd+Space** et cliquez dans le champ URL pour voir les variables disponibles. En ajoutant des variables de modèle au lien de votre panneau, le lien renvoie l'utilisateur vers le bon contexte, les variables pertinentes étant déjà définies.

Vous pouvez également utiliser des variables temporelles.

- `from` définit la limite inférieure de la plage de temps, spécifiée en ms epoch.
  - `to` définit la limite supérieure de la plage de temps, spécifiée en ms epoch.
  - `time` et `time.window` définit une plage de temps allant de `time-time.window/2` à `time+time.window/2`. Les deux paramètres doivent être spécifiés en ms. Par exemple, les ? `time=1500000000000&time.window=10000` résultats indiquent une plage de temps de 10 s comprise entre 149999995000 et 150000005000.
- Mettre à jour le lien d'un panneau
    1. Dans l'onglet **Panneau**, recherchez le lien que vous souhaitez modifier.
    2. Cliquez sur l'icône **Modifier** (crayon) pour ouvrir la fenêtre **Modifier le lien**.
    3. Apportez toutes les modifications nécessaires.
    4. Cliquez sur **Enregistrer** pour enregistrer les modifications et fermer la fenêtre.

5. Cliquez sur Enregistrer dans le coin supérieur droit pour enregistrer les modifications apportées au tableau de bord.
- Supprimer un lien vers un panneau
    1. Dans l'onglet Panneau, recherchez le lien que vous souhaitez modifier.
    2. Cliquez sur l'icône X à côté du lien que vous souhaitez supprimer.
    3. Cliquez sur Enregistrer dans le coin supérieur droit pour enregistrer les modifications apportées au tableau de bord.

## Modèle JSON du tableau de bord

 Cette rubrique de documentation est conçue pour les espaces de travail Grafana compatibles avec la version 9.x de Grafana.

Pour les espaces de travail Grafana compatibles avec la version 10.x de Grafana, voir.

[Travailler dans la version 10 de Grafana](#)

Pour les espaces de travail Grafana compatibles avec la version 8.x de Grafana, voir.

[Travailler dans la version 8 de Grafana](#)

Un tableau de bord dans Grafana est représenté par un objet JSON, qui stocke les métadonnées de son tableau de bord. Les métadonnées du tableau de bord incluent les propriétés du tableau de bord, les métadonnées des panneaux, les variables de modèle et les requêtes des panneaux.

Pour afficher le JSON d'un tableau de bord.

1. Accédez à un tableau de bord.
2. Dans le menu de navigation supérieur, cliquez sur l'icône des paramètres du tableau de bord (engrenage).
3. Cliquez sur Modèle JSON.

## champs JSON

Lorsqu'un utilisateur crée un nouveau tableau de bord, un nouvel objet JSON de tableau de bord est initialisé avec les champs suivants.

**Note**

Dans le JSON suivant, `id` est affiché sous la forme `null`, qui est la valeur par défaut qui lui est attribuée jusqu'à ce qu'un tableau de bord soit enregistré. Une fois le tableau de bord enregistré, une valeur entière est attribuée au `id` champ.

```
{
  "id": null,
  "uid": "cLV5GDckz",
  "title": "New dashboard",
  "tags": [],
  "style": "dark",
  "timezone": "browser",
  "editable": true,
  "graphTooltip": 1,
  "panels": [],
  "time": {
    "from": "now-6h",
    "to": "now"
  },
  "timepicker": {
    "time_options": [],
    "refresh_intervals": []
  },
  "templating": {
    "list": []
  },
  "annotations": {
    "list": []
  },
  "refresh": "5s",
  "schemaVersion": 17,
  "version": 0,
  "links": []
}
```

Ce qui suit décrit chaque champ du JSON du tableau de bord.

Nom	Utilisation
id	identifiant numérique unique pour le tableau de bord (généré par la base de données)
uid	identifiant de tableau de bord unique pouvant être généré par n'importe qui. String (8-40)
title	titre actuel du tableau de bord
tags	balises associées au tableau de bord, un tableau de chaînes
style	thème du tableau de bord, tel que sombre ou clair
timezone	fuseau horaire du tableau de bord, tel que UTC ou navigateur
modifiable	si un tableau de bord est modifiable ou non
Astuce graphique	0 pour aucun réticule ou infobulle partagé (par défaut), 1 pour un réticule partagé, 2 pour un réticule partagé et une infobulle partagée
time	plage de temps pour le tableau de bord, telle que les 6 dernières heures ou les 7 derniers jours
sélecteur de temps	métadonnées du timepicker, voir la section <a href="#">timepicker</a> pour plus de détails
modélisation	modélisation des métadonnées, voir la <a href="#">section relative aux modèles pour plus de détails</a>
annotations	métadonnées des annotations, voir les <a href="#">annotations</a> pour savoir comment les ajouter
rafraîchir	intervalle d'actualisation automatique



Nom	Utilisation
schemaVersion	version du schéma JSON (entier), incrémentée chaque fois qu'une mise à jour de Grafana apporte des modifications audit schéma
Version	version du tableau de bord (entier), incrémentée à chaque mise à jour du tableau de bord
panneaux	matrice de panneaux (voir ci-dessous pour plus de détails)

## Panneaux

Les panneaux sont les éléments de base d'un tableau de bord. Il comprend des requêtes de source de données, des types de graphes, des alias, etc. Le panneau JSON se compose d'un tableau d'objets JSON, chacun représentant un panneau différent. La plupart des champs sont communs à tous les panneaux, mais certains champs dépendent du type de panneau. Voici un exemple de panneau JSON d'un panneau de texte.

```
"panels": [  
  {  
    "type": "text",  
    "title": "Panel Title",  
    "gridPos": {  
      "x": 0,  
      "y": 0,  
      "w": 12,  
      "h": 9  
    },  
    "id": 4,  
    "mode": "markdown",  
    "content": "# title"  
  }  
]
```

### Taille et position du panneau

La propriété GridPos décrit la taille et la position du panneau en coordonnées de la grille.

- w: 1 à 24 (la largeur du tableau de bord est divisée en 24 colonnes)

- h: En unités de hauteur de grille, chacune représente 30 pixels.
- x: La position x, dans la même unité que w.
- y: La position y, dans la même unité que h.

La grille a une gravité négative qui déplace les panneaux vers le haut s'il y a un espace vide au-dessus d'un panneau.

## Timepicker

```
"timepicker": {
  "collapse": false,
  "enable": true,
  "notice": false,
  "now": true,
  "refresh_intervals": [
    "5s",
    "10s",
    "30s",
    "1m",
    "5m",
    "15m",
    "30m",
    "1h",
    "2h",
    "1d"
  ],
  "status": "Stable",
  "type": "timepicker"
}
```

## Création de modèles

Le `templating` champ contient un tableau de variables de modèle avec leurs valeurs enregistrées ainsi que d'autres métadonnées.

```
"templating": {
  "enable": true,
  "list": [
    {
      "allFormat": "wildcard",
      "current": {
```

```
    "tags": [],
    "text": "prod",
    "value": "prod"
  },
  "datasource": null,
  "includeAll": true,
  "name": "env",
  "options": [
    {
      "selected": false,
      "text": "All",
      "value": "*"
    },
    {
      "selected": false,
      "text": "stage",
      "value": "stage"
    },
    {
      "selected": false,
      "text": "test",
      "value": "test"
    }
  ],
  "query": "tag_values(cpu.utilization.average,env)",
  "refresh": false,
  "type": "query"
},
{
  "allFormat": "wildcard",
  "current": {
    "text": "apache",
    "value": "apache"
  },
  "datasource": null,
  "includeAll": false,
  "multi": false,
  "multiFormat": "glob",
  "name": "app",
  "options": [
    {
      "selected": true,
      "text": "tomcat",
      "value": "tomcat"
    }
  ]
}
```

```
    },
    {
      "selected": false,
      "text": "cassandra",
      "value": "cassandra"
    }
  ],
  "query": "tag_values(cpu.utilization.average,app)",
  "refresh": false,
  "regex": "",
  "type": "query"
}
]
```

## Gestion des tableaux de bord

-  Cette rubrique de documentation est conçue pour les espaces de travail Grafana qui prennent en charge la version 9.x de Grafana. Pour les espaces de travail Grafana compatibles avec la version 10.x de Grafana, voir [Travailler dans la version 10 de Grafana](#). Pour les espaces de travail Grafana compatibles avec la version 8.x de Grafana, voir [Travailler dans la version 8 de Grafana](#).

Un tableau de bord est un ensemble d'un ou de plusieurs [panneaux](#) qui présentent visuellement vos données sur une ou plusieurs lignes.

Pour plus d'informations sur la création de tableaux de bord, voir [Ajouter et organiser des panneaux](#).

### Création de dossiers de tableau de bord

Les dossiers vous aident à organiser et à regrouper les tableaux de bord, ce qui est utile lorsque plusieurs tableaux de bord ou plusieurs équipes utilisent la même instance de Grafana.

### Prérequis

Assurez-vous que vous disposez des autorisations d'administrateur Grafana. Pour plus d'informations sur les autorisations du tableau de bord, consultez la section [Autorisations du tableau de bord](#).

## Pour créer un dossier de tableau de bord

1. Connectez-vous à Grafana et dans le menu latéral, cliquez sur Tableaux de bord > Nouveau dossier
2. Entrez un nom unique et cliquez sur Créer.

### Note

Lorsque vous enregistrez un tableau de bord, vous pouvez soit sélectionner un dossier dans lequel le tableau de bord doit être enregistré, soit créer un nouveau dossier.

## Gestion des tableaux de bord et des dossiers

Sur la page Gérer les tableaux de bord et les dossiers, vous pouvez :

- Création d'un dossier
- Création d'un tableau de bord
- Déplacer les tableaux de bord dans des dossiers
- Supprimer plusieurs tableaux de bord
- Accédez à une page de dossier où vous pouvez attribuer des autorisations aux dossiers et aux tableaux de bord

## Page du dossier du tableau de bord

Vous pouvez effectuer les tâches suivantes sur la page du dossier du tableau de bord :

- Déplacez ou supprimez des tableaux de bord dans un dossier.
- Renommez un dossier (disponible sous l'onglet Paramètres).
- Attribuez des autorisations aux dossiers (qui sont héritées par les tableaux de bord du dossier).

Pour accéder à la page du dossier du tableau de bord, cliquez sur le rouage qui apparaît lorsque vous survolez un dossier dans la liste des résultats de recherche du tableau de bord ou sur la page Gérer les tableaux de bord et les dossiers.

## Autorisations relatives au tableau

Vous pouvez attribuer des autorisations à un dossier. Toutes les autorisations que vous attribuez sont héritées par les tableaux de bord du dossier. Une liste de contrôle d'accès (ACL) est utilisée lorsque des autorisations peuvent être attribuées à un rôle d'organisation, à une équipe et à un utilisateur.

Consultez la section [Autorisations](#) pour plus d'informations.

## Exportation et importation de tableaux de bord

Vous pouvez utiliser l'interface utilisateur de Grafana ou l'API HTTP pour exporter et importer des tableaux de bord.

### Exporter un tableau de bord

L'action d'exportation du tableau de bord crée un fichier Grafana JSON contenant tout ce dont vous avez besoin, y compris la mise en page, les variables, les styles, les sources de données, les requêtes, etc., afin que vous puissiez ultérieurement importer le tableau de bord.

#### Note

Grafana télécharge un fichier JSON sur votre machine locale.

1. Ouvrez le tableau de bord que vous souhaitez exporter.
2. Sélectionnez l'icône de partage.
3. Cliquez sur Exporter.
4. Choisissez Enregistrer dans un fichier.

### Rendre un tableau de bord portable

Si vous souhaitez exporter un tableau de bord pour que d'autres utilisateurs puissent l'utiliser, vous pouvez ajouter des variables de modèle pour des éléments tels qu'un préfixe de métrique (utilisez une variable constante) et le nom du serveur.

Une variable de modèle de ce type `Constant` sera automatiquement masquée dans le tableau de bord et sera également ajoutée en tant qu'entrée obligatoire lors de l'importation du tableau de bord.

### Importer un tableau de bord

1. Choisissez Tableaux de bord dans le menu latéral.
2. Choisissez Nouveau, puis sélectionnez Importer dans le menu déroulant.

### 3. Effectuez l'une des étapes suivantes.

- Téléchargez un fichier JSON du tableau de bord.
- Collez l'URL d'un tableau de bord [Grafana.com](https://grafana.com).
- Collez le texte JSON du tableau de bord directement dans la zone de texte.

Le processus d'importation vous permet de modifier le nom du tableau de bord, de sélectionner la source de données que vous souhaitez que le tableau de bord utilise et de spécifier les préfixes de mesure (si le tableau de bord en utilise un).

## Tableaux de bord de résolution des problèmes

Cette section fournit des informations qui vous aideront à résoudre les problèmes courants liés aux tableaux de bord.

### Le tableau de bord est lent

Si votre tableau de bord est lent, tenez compte des points suivants :

- Essayez-vous de représenter des dizaines (ou des centaines ou des milliers) de séries chronologiques sur un graphique ? Cela peut entraîner un retard du navigateur. Essayez d'utiliser des fonctions telles que HighestMax (dans Graphite) pour réduire les séries renvoyées.
- Parfois, les noms de séries peuvent être très grands. Cela entraîne des tailles de réponse plus importantes. Essayez d'utiliser un alias pour réduire la taille des noms de séries renvoyés.
- Vous interrogez de nombreuses séries chronologiques ou pour une longue période ? Ces deux conditions peuvent amener Grafana ou votre source de données à extraire une grande quantité de données, ce qui peut les ralentir.
- Cela peut entraîner une charge importante sur votre infrastructure réseau. Si la lenteur n'est pas constante, cela peut être le problème.

### Problèmes de taux d'actualisation du tableau de bord

Par défaut, Grafana interroge votre source de données toutes les 30 secondes. La définition d'un faible taux de rafraîchissement de vos tableaux de bord impose un stress inutile au backend. Dans de nombreux cas, il n'est pas nécessaire de le demander fréquemment car les données ne sont pas envoyées au système de manière à ce que les modifications soient visibles.

Si vous rencontrez ce problème, les solutions suivantes sont recommandées.

- N'activez pas l'actualisation automatique des tableaux de bord, des panneaux ou des variables, sauf si vous en avez besoin. Les utilisateurs peuvent actualiser leur navigateur manuellement ou vous pouvez définir le taux de rafraîchissement pour une période qui leur convient (par exemple toutes les dix minutes ou toutes les heures).
- Si nécessaire, réglez le taux de rafraîchissement sur une fois par minute. Les utilisateurs peuvent toujours actualiser le tableau de bord manuellement.
- Si la durée de votre tableau de bord est plus longue (une semaine, par exemple), l'actualisation automatique n'est peut-être pas nécessaire.

La manipulation ou le rendu de données nulles est incorrect ou source de confusion

Certaines applications publient des données par intermittence. Par exemple, ils ne publient une métrique que lorsqu'un événement se produit. Par défaut, les graphes Grafana relient les lignes entre les points de données.

## Partage de tableaux de bord et de panneaux

 Cette rubrique de documentation est conçue pour les espaces de travail Grafana compatibles avec la version 9.x de Grafana.

Pour les espaces de travail Grafana compatibles avec la version 10.x de Grafana, voir.

[Travailler dans la version 10 de Grafana](#)

Pour les espaces de travail Grafana compatibles avec la version 8.x de Grafana, voir.

[Travailler dans la version 8 de Grafana](#)

Grafana vous permet de partager des tableaux de bord et des panneaux avec d'autres utilisateurs au sein d'une organisation et, dans certaines situations, publiquement sur le Web. Vous pouvez partager en utilisant :

- Un lien direct
- Un instantané
- Un lien d'exportation (pour les tableaux de bord uniquement)



Vous devez avoir l'autorisation d'un téléspectateur autorisé pour voir une image rendue par un lien direct.

La même autorisation est également requise pour afficher les liens intégrés, sauf si vous avez activé l'autorisation d'accès anonyme pour votre instance Grafana.

Lorsque vous partagez un panneau ou un tableau de bord sous forme d'instantané, un instantané (il s'agit d'un panneau ou d'un tableau de bord au moment où vous prenez l'instantané) est accessible au public sur le Web. Toute personne disposant d'un lien peut y accéder. Comme les instantanés ne nécessitent aucune autorisation pour être visualisés, Grafana supprime les informations relatives au compte dont ils proviennent, ainsi que toutes les données sensibles de l'instantané.

### Partage d'un tableau de bord

Vous pouvez partager un tableau de bord sous forme de lien direct ou de capture instantanée. Vous pouvez également exporter un tableau de bord.

#### Note

Si vous modifiez un tableau de bord, assurez-vous d'enregistrer les modifications avant de les partager.

1. Accédez à la page d'accueil de votre instance Grafana.
2. Cliquez sur l'icône de partage dans la barre de navigation supérieure.

La boîte de dialogue de partage s'ouvre et affiche l'onglet Lien.

### Partage d'un lien direct

L'onglet Lien affiche la plage horaire actuelle, les variables du modèle et le thème par défaut. Vous pouvez également partager une URL raccourcie.

1. Cliquez sur Copy. Cette action copie l'URL par défaut ou raccourcie dans le presse-papiers.
2. Envoyez l'URL copiée à un utilisateur de Grafana autorisé à consulter le lien.

### Publication d'un instantané

Un instantané de tableau de bord partage publiquement un tableau de bord interactif. Grafana supprime les données sensibles telles que les requêtes (métriques, modèles et annotations) et les liens des panneaux, ne laissant que les données métriques visibles et les noms de séries intégrés dans le tableau de bord. Les instantanés du tableau de bord sont accessibles à toute personne disposant du lien.

Vous pouvez publier des instantanés sur votre instance locale.

1. Cliquez sur Local Snapshot.
2. Grafana génère un lien vers l'instantané. Copiez le lien du cliché et partagez-le au sein de votre organisation ou publiquement sur le Web.

## Exporter un tableau de bord

Les tableaux de bord Grafana peuvent être facilement exportés et importés. Pour plus d'informations, consultez [Exporter et importer des tableaux de bord](#).

## Partage d'un panel

Vous pouvez partager un panneau sous forme de lien direct ou de capture d'écran. Vous pouvez également créer des panneaux de bibliothèque à l'aide de l'option Partager sur n'importe quel panneau.

1. Cliquez sur le titre d'un panneau pour ouvrir le menu du panneau.
2. Cliquez sur Partager. La boîte de dialogue de partage s'ouvre et affiche l'onglet Lien.

## À l'aide d'un lien direct

L'onglet Lien affiche la plage horaire actuelle, les variables du modèle et le thème par défaut. Vous pouvez éventuellement activer une URL raccourcie à partager.

1. Cliquez sur Copier pour copier l'URL par défaut ou l'URL abrégée dans le presse-papiers.
2. Envoyez l'URL copiée à un utilisateur de Grafana autorisé à consulter le lien.
3. Vous pouvez également cliquer sur Lien direct avec l'image rendue pour partager une image du panneau.

## Interrogation des paramètres de chaîne pour les images rendues côté serveur

- largeur : largeur en pixels. La valeur par défaut est 800.
- hauteur : Hauteur en pixels. La valeur par défaut est 400.
- tz : Fuseau horaire au format UTC%2BHH%3AMM où HH et MM sont décalés en heures et minutes après UTC.
- délai d'attente : nombre de secondes. Le délai d'attente peut être augmenté si la requête pour le panneau nécessite plus de 30 secondes par défaut.
- échelle : valeur numérique pour configurer le facteur d'échelle de l'appareil. La valeur par défaut est 1. Utilisez une valeur plus élevée pour produire des images plus détaillées (DPI plus élevé). Pris en charge dans Grafana v7.0 et versions ultérieures.

### Publication d'un instantané

Un instantané de panel permet de partager publiquement un panel interactif. Grafana supprime les données sensibles en ne laissant que les données métriques visibles et les noms de séries intégrés dans le tableau de bord. Les instantanés du panneau sont accessibles à toute personne disposant du lien

Vous pouvez publier des instantanés sur votre instance locale.

1. Dans la boîte de dialogue Partager le panneau, cliquez sur Snapshot pour ouvrir l'onglet.
2. Cliquez sur Local Snapshot. Grafana génère le lien de l'instantané.
3. Copiez le lien du cliché et partagez-le au sein de votre organisation ou publiquement sur le Web.

Si vous avez créé un instantané par erreur, cliquez sur Supprimer l'instantané pour le supprimer de votre instance Grafana.

### Création d'un panneau de bibliothèque

Pour créer un panneau de bibliothèque à partir de la boîte de dialogue Partager le panneau.

1. Cliquez sur le panneau Bibliothèque.
2. Dans Nom du panneau Bibliothèque, entrez le nom.
3. Dans Enregistrer dans le dossier, sélectionnez le dossier dans lequel enregistrer le panneau de bibliothèque. Par défaut, le dossier Général est sélectionné.
4. Cliquez sur Créer le panneau de bibliothèque pour enregistrer vos modifications.

5. Cliquez sur Enregistrer pour enregistrer le tableau de bord.

## Gestion des listes de lecture

 Cette rubrique de documentation est conçue pour les espaces de travail Grafana qui prennent en charge la version 9.x de Grafana.  
Pour les espaces de travail Grafana compatibles avec la version 10.x de Grafana, voir. [Travailler dans la version 10 de Grafana](#)  
Pour les espaces de travail Grafana compatibles avec la version 8.x de Grafana, voir. [Travailler dans la version 8 de Grafana](#)

Une playlist est une liste de tableaux de bord affichés dans une séquence. Vous pouvez utiliser une playlist pour améliorer votre connaissance de la situation ou pour présenter vos indicateurs à votre équipe ou à vos visiteurs. Grafana adapte automatiquement les tableaux de bord à n'importe quelle résolution, ce qui les rend parfaits pour les grands écrans. Vous pouvez accéder à la fonction de playlist depuis le menu latéral de Grafana dans le sous-menu Tableaux de bord.

### Accès, partage et contrôle d'une playlist

Utilisez les informations de cette section pour accéder aux playlists existantes. Démarrez et contrôlez l'affichage d'une liste de lecture à l'aide de l'un des cinq modes disponibles.

#### Accès à une playlist

1. Passez votre curseur sur le menu latéral de Grafana.
2. Cliquez sur Playlists.

Vous verrez la liste des playlists existantes.

#### Lancer une playlist

Vous pouvez démarrer une playlist dans cinq modes d'affichage différents. Le mode d'affichage détermine le mode d'affichage des menus et de la barre de navigation sur les tableaux de bord.

Par défaut, chaque tableau de bord est affiché pendant la durée saisie dans le champ Intervalle, que vous définissez lorsque vous créez ou modifiez une playlist. Après avoir lancé une playlist, vous pouvez la contrôler à l'aide de la barre de navigation située en haut de la page.

La playlist affiche chaque tableau de bord pendant la durée spécifiée dans le `Interval` champ, définie lors de la création ou de la modification d'une playlist. Après le démarrage d'une playlist, vous pouvez la contrôler à l'aide de la barre de navigation en haut de votre écran.

1. Accédez à la page des playlists pour voir la liste des playlists existantes.
2. Recherchez la liste de lecture que vous souhaitez démarrer, puis cliquez sur Démarrer la liste de lecture.

La boîte de dialogue de démarrage de la liste de lecture s'ouvre.

3. Sélectionnez l'un des cinq modes de playlist disponibles en fonction des informations du tableau suivant.
4. Cliquez sur Démarrer.

Mode	Description
Mode normal	<ul style="list-style-type: none"> <li>• Le menu latéral reste visible.</li> <li>• Les commandes de la barre de navigation, des lignes et des panneaux apparaissent en haut de l'écran.</li> </ul>
Mode TV	<ul style="list-style-type: none"> <li>• Le menu latéral et le sous-menu du tableau de bord (y compris les menus déroulants variables et les liens du tableau de bord) sont masqués ou supprimés.</li> <li>• Les commandes de la barre de navigation, des lignes et des panneaux apparaissent en haut de l'écran.</li> <li>• Activé automatiquement après une minute d'inactivité de l'utilisateur.</li> <li>• Activez-le manuellement à l'aide du raccourci de <code>d v</code> séquence ou en ajoutant le paramètre <code>?inactive</code> à l'URL du tableau de bord.</li> <li>• Désactivez-le en déplaçant le pointeur ou en agissant sur le clavier.</li> </ul>

Mode	Description
Mode TV (avec panneaux à ajustement automatique)	<ul style="list-style-type: none"> <li>Les commandes de la barre de navigation, des lignes et des panneaux apparaissent en haut de l'écran.</li> <li>Les panneaux du tableau de bord s'ajustent automatiquement pour optimiser l'espace à l'écran.</li> </ul>
Mode kiosque	<ul style="list-style-type: none"> <li>Le menu latéral, la barre de navigation et les commandes du panneau sont complètement masqués/retirés de la vue.</li> <li>Vous pouvez l'activer manuellement à l'aide du raccourci de séquence d v une fois que la playlist a démarré.</li> <li>Vous pouvez le désactiver manuellement avec le même raccourci.</li> </ul>
Mode kiosque (avec panneaux à ajustement automatique)	<ul style="list-style-type: none"> <li>Le menu latéral, la barre de navigation, les commandes de ligne et de panneau sont complètement masqués/supprimés de la vue.</li> <li>Les panneaux du tableau de bord s'ajustent automatiquement pour optimiser l'espace à l'écran.</li> </ul>

## Contrôler une playlist

Vous pouvez contrôler une playlist en mode Normal ou TV après son lancement, à l'aide de la barre de navigation en haut de votre écran. Appuyez sur la Esc touche de votre clavier pour arrêter la playlist.

Button	Action
Suivant (double flèche droite)	Passe au tableau de bord suivant.
Retour (flèche gauche)	Retourne au tableau de bord précédent.

Button	Action
Stop (carré)	Met fin à la playlist et passe au tableau de bord actuel.
Mode d'affichage du cycle (icône du moniteur)	Fait pivoter l'affichage des tableaux de bord dans différents modes d'affichage.
Plage horaire	Affiche les données dans un intervalle de temps. Il peut être configuré pour afficher les 5 dernières minutes jusqu'à il y a 5 ans, ou une plage de temps personnalisée à l'aide de la flèche vers le bas.
Rafraîchir (flèche circulaire)	Recharge le tableau de bord pour afficher les données actuelles. Il peut être configuré pour se recharger automatiquement toutes les 5 secondes à 1 jour, à l'aide de la flèche déroulante.

## Création d'une playlist

Vous pouvez créer une liste de lecture pour présenter les tableaux de bord dans une séquence avec un ordre et un intervalle de temps définis entre les tableaux de bord.

1. Cliquez sur Nouvelle playlist sur la page des playlists.
2. Entrez un nom descriptif dans la zone de texte Nom.
3. Entrez un intervalle de temps dans la zone de texte Intervalle.

### Note

Les tableaux de bord que vous ajoutez sont répertoriés dans un ordre séquentiel.

4. Dans Tableaux de bord, ajoutez des tableaux de bord existants à la liste de lecture à l'aide des options déroulantes Ajouter par titre et Ajouter par tag.
5. Facultativement :
  - Recherchez un tableau de bord à l'aide de son nom, d'une expression régulière ou d'une balise.

- Filtrez vos résultats en fonction du statut ou des tags marqués d'un astérisque.
  - Réorganisez l'ordre du tableau de bord que vous avez ajouté à l'aide des icônes représentant des flèches vers le haut et vers le bas.
  - Supprimez un tableau de bord de la playlist en cliquant sur l'icône X à côté du tableau de bord.
6. Cliquez sur Enregistrer pour enregistrer vos changements.

## Sauvegarde d'une playlist

Vous pouvez enregistrer une playlist et l'ajouter à votre page Playlists, où vous pouvez la démarrer.

### Important

Assurez-vous que tous les tableaux de bord que vous souhaitez voir apparaître dans votre playlist ont été ajoutés lors de la création ou de la modification de la playlist avant de l'enregistrer.

1. Pour accéder à la fonction de playlist, passez votre curseur sur le menu latéral de Grafana.
2. Cliquez sur Playlists pour afficher les playlists disponibles.
3. Cliquez sur la playlist de votre choix.
4. Modifiez la playlist.
5. Vérifiez qu'un nom, un intervalle et au moins un tableau de bord ont été ajoutés à la playlist.
6. Cliquez sur Enregistrer pour enregistrer vos changements.

## Modifier ou supprimer une playlist

Vous pouvez modifier une playlist en mettant à jour son nom, sa durée d'intervalle et en ajoutant, en supprimant et en réorganisant l'ordre des tableaux de bord.

### Modification d'une playlist

1. Cliquez sur Modifier la liste de lecture sur la page de la liste de lecture.
2. Mettez à jour le nom et l'intervalle de temps, puis ajoutez ou supprimez des tableaux de bord de la liste de lecture en suivant les instructions de la section Créer une liste de lecture ci-dessus.
3. Cliquez sur Enregistrer pour enregistrer vos changements.



## Supprimer une playlist

1. Cliquez sur Playlists.
2. Cliquez sur Supprimer à côté de la playlist que vous souhaitez supprimer.

## Réorganisation de l'ordre du tableau de bord

1. À côté du tableau de bord que vous souhaitez déplacer, cliquez sur la flèche vers le haut ou vers le bas.
2. Cliquez sur Enregistrer pour enregistrer vos changements.

## Supprimer un tableau de bord

1. Cliquez sur Supprimer pour supprimer un tableau de bord de la playlist.
2. Cliquez sur Enregistrer pour enregistrer vos changements.

## Partage d'une playlist en mode affichage

Vous pouvez partager une playlist en copiant l'adresse du lien dans le mode d'affichage de votre choix et en collant l'URL vers votre destination.

1. Dans le sous-menu Tableaux de bord, cliquez sur Playlists.
2. Cliquez sur Démarrer la playlist à côté de la playlist que vous souhaitez partager.
3. Dans le menu déroulant, cliquez avec le bouton droit sur le mode d'affichage que vous préférez.
4. Cliquez sur Copier l'adresse du lien pour copier l'URL dans votre presse-papiers.
5. Collez l'URL vers votre destination.

## Ajouter et gérer des variables de tableau de bord

 Cette rubrique de documentation est conçue pour les espaces de travail Grafana compatibles avec la version 9.x de Grafana.

Pour les espaces de travail Grafana compatibles avec la version 10.x de Grafana, voir.

[Travailler dans la version 10 de Grafana](#)

Pour les espaces de travail Grafana compatibles avec la version 8.x de Grafana, voir.

[Travailler dans la version 8 de Grafana](#)

Une variable est un espace réservé pour une valeur. Vous pouvez utiliser des variables dans les requêtes métriques et dans les titres des panneaux. Ainsi, lorsque vous modifiez la valeur, à l'aide de la liste déroulante en haut du tableau de bord, les requêtes métriques de votre panneau changent pour refléter la nouvelle valeur.

Les variables vous permettent de créer des tableaux de bord plus interactifs et dynamiques. Au lieu de coder en dur des éléments tels que les noms des serveurs, des applications et des capteurs dans vos requêtes métriques, vous pouvez utiliser des variables à leur place. Les variables sont affichées sous forme de listes déroulantes en haut du tableau de bord. Ces listes déroulantes permettent de modifier facilement les données affichées dans votre tableau de bord.

Elles peuvent être particulièrement utiles pour les administrateurs qui souhaitent permettre aux utilisateurs de Grafana d'ajuster rapidement les visualisations, mais qui ne souhaitent pas leur accorder des autorisations de modification complètes. Les Grafana Viewers peuvent utiliser des variables.

Les variables et les modèles vous permettent également de créer des tableaux de bord à source unique. Si vous disposez de plusieurs sources de données ou serveurs identiques, vous pouvez créer un tableau de bord unique et utiliser des variables pour modifier ce que vous consultez. Cela simplifie énormément la maintenance et l'entretien.

## Modèles

Un modèle est une requête contenant une variable. Par exemple, si vous administrez un tableau de bord pour surveiller plusieurs serveurs, vous pouvez créer un tableau de bord pour chaque serveur, ou vous pouvez créer un tableau de bord et utiliser des panneaux contenant des modèles de requêtes, tels que les suivants.

```
wmi_system_threads{instance=~"$server"}
```

Les valeurs des variables sont toujours synchronisées avec l'URL à l'aide de la syntaxe `var=value<varname>`.

## Exemples

Les variables sont répertoriées dans des listes déroulantes en haut de l'écran. Sélectionnez différentes variables pour voir comment les visualisations changent.

Pour voir les paramètres des variables, accédez à Paramètres du tableau de bord > Variables. Cliquez sur une variable dans la liste pour voir ses paramètres.

Les variables peuvent être utilisées dans les titres, les descriptions, les panneaux de texte et les requêtes. Les requêtes dont le texte commence par \$ sont des modèles. Tous les panneaux ne comporteront pas de modèles de requêtes.

### Bonnes pratiques variables

- Les listes déroulantes de variables sont affichées dans l'ordre dans lequel elles sont répertoriées dans la liste des variables dans les paramètres du tableau de bord.
- Placez les variables que vous allez souvent modifier en haut, afin qu'elles apparaissent en premier (à l'extrême gauche du tableau de bord).

### Ajouter et gérer des variables

 Cette rubrique de documentation est conçue pour les espaces de travail Grafana compatibles avec la version 9.x de Grafana.

Pour les espaces de travail Grafana compatibles avec la version 10.x de Grafana, voir.

[Travailler dans la version 10 de Grafana](#)

Pour les espaces de travail Grafana compatibles avec la version 8.x de Grafana, voir.

[Travailler dans la version 8 de Grafana](#)

Le tableau suivant répertorie les types de variables fournis avec Grafana.

Type de variable	Description
Requête	Liste de valeurs générée par requête, telles que les noms des métriques, les noms des serveurs, les identifiants des capteurs, les centres de données, etc. Ajoutez une variable de requête.

Type de variable	Description
Personnalisé	Définissez les options des variables manuellement à l'aide d'une liste séparée par des virgules. Ajoutez une variable personnalisée.
Zone de texte	Afficher un champ de saisie de texte libre avec une valeur par défaut facultative. Ajoutez une variable de zone de texte.
Constant	Définissez une constante cachée. Ajoutez une variable constante.
Source de données	Modifiez rapidement la source de données d'un tableau de bord complet. Ajoutez une variable de source de données.
Intervalle	Les variables d'intervalle représentent des intervalles de temps. Ajoutez une variable d'intervalle.
Filtres ad hoc	Filtres clé-valeur ajoutés automatiquement à toutes les requêtes métriques pour une source de données (Prometheus, Loki, InfluxDB et Elasticsearch uniquement). Ajoutez des filtres ad hoc.
Variables globales	Variables intégrées qui peuvent être utilisées dans les expressions de l'éditeur de requêtes. Reportez-vous à la section Variables globales.
Variables enchaînées	Les requêtes de variables peuvent contenir d'autres variables. Reportez-vous à la section Variables chaînées.

## Saisie des options générales

Vous devez saisir des options générales pour tous les types de variables que vous créez.

## Pour saisir les options générales

1. Accédez au tableau de bord pour lequel vous souhaitez créer une variable et sélectionnez l'icône des paramètres du tableau de bord (engrenage) en haut de la page.
2. Dans l'onglet Variables, sélectionnez Nouveau.
3. Entrez un nom pour la variable.
4. Dans la liste Type, sélectionnez Requête.
5. (Facultatif) Dans Label, entrez le nom d'affichage de la liste déroulante des variables.

Si vous ne saisissez pas de nom d'affichage, l'étiquette déroulante est le nom de la variable.

6. Choisissez une option Masquer :
  - Aucune sélection (vide) : la liste déroulante des variables affiche le nom ou la valeur de l'étiquette de la variable.
  - Libellé : La liste déroulante des variables affiche uniquement la valeur de la variable sélectionnée et une flèche vers le bas.
  - Variable : aucune liste déroulante de variables n'est affichée sur le tableau de bord.

## Ajouter une variable de requête

Les variables de requête vous permettent d'écrire une requête de source de données qui peut renvoyer une liste de noms de métriques, de valeurs de balises ou de clés. Par exemple, une variable de requête peut renvoyer une liste de noms de serveurs, d'identifiants de capteurs ou de centres de données. Les valeurs des variables changent lorsqu'elles extraient des options de manière dynamique avec une requête de source de données.

Les variables de requête ne sont généralement prises en charge que pour les chaînes. Si votre requête renvoie des nombres ou tout autre type de données, vous devrez peut-être les convertir en chaînes afin de les utiliser comme variables. Pour la source de données Azure, par exemple, vous pouvez utiliser la fonction [tostring](#) à cette fin.

Les expressions de requête peuvent contenir des références à d'autres variables et créer ainsi des variables liées. Grafana le détecte et actualise automatiquement une variable lorsque l'une de ses variables liées change.

**Note**

Les expressions de requête sont différentes pour chaque source de données. Pour plus d'informations, consultez la documentation de votre [source de données](#).

Pour ajouter une variable de requête

1. Entrez les options générales, comme ci-dessus.
2. Dans la liste des sources de données, sélectionnez la source de données cible pour la requête.
3. Dans la liste Actualiser, sélectionnez le moment où la variable doit mettre à jour les options.
  - Lors du chargement du tableau de bord : interroge la source de données à chaque fois que le tableau de bord se charge. Cela ralentit le chargement du tableau de bord, car la requête variable doit être terminée avant que le tableau de bord puisse être initialisé.
  - En cas de changement de plage horaire : interroge la source de données lorsque la plage horaire du tableau de bord change. N'utilisez cette option que si votre requête d'options variables contient un filtre de plage de temps ou dépend de la plage de temps du tableau de bord.
4. Dans le champ Requête, entrez une requête.
  - Le champ de requête varie en fonction de votre source de données. Certaines sources de données disposent d'éditeurs de requêtes personnalisés.
  - Si vous avez besoin de plus d'espace dans un éditeur de requêtes pour un seul champ de saisie, passez votre curseur sur les lignes situées dans le coin inférieur droit du champ et faites-le glisser vers le bas pour agrandir.
5. (Facultatif) Dans le champ Regex, tapez une expression regex pour filtrer ou capturer des parties spécifiques des noms renvoyés par votre requête de source de données. Pour voir des exemples, reportez-vous à [Filtrer les variables avec regex](#).
6. Dans la liste de tri, sélectionnez l'ordre de tri des valeurs à afficher dans la liste déroulante. L'option par défaut, Désactivé, signifie que l'ordre des options renvoyées par votre requête de source de données sera utilisé.
7. (Facultatif) Entrez les [options de sélection](#).
8. Dans Aperçu des valeurs, Grafana affiche une liste des valeurs des variables actuelles. Passez-les en revue pour vous assurer qu'ils correspondent à vos attentes.
9. Sélectionnez Ajouter pour ajouter la variable au tableau de bord.

## Ajouter une variable personnalisée

Utilisez une variable personnalisée pour une valeur qui ne change pas, telle qu'un nombre ou une chaîne.

Par exemple, si vous avez des noms de serveurs ou de régions qui ne changent jamais, vous souhaitez peut-être les créer sous forme de variables personnalisées plutôt que sous forme de variables de requête. Comme elles ne changent pas, vous pouvez les utiliser dans des [variables chaînées](#) plutôt que dans d'autres variables de requête. Cela réduirait le nombre de requêtes que Grafana doit envoyer lorsque les variables chaînées sont mises à jour.

Pour ajouter une variable personnalisée

1. Entrez les options générales, comme ci-dessus.
2. Dans le volet

Valeurs séparées par une liste de virgules, entrez les valeurs de cette variable dans une liste séparée par des virgules. Vous pouvez inclure des nombres, des chaînes ou des paires clé-valeur séparés par un espace et deux points. Par exemple, `key1 : value1, key2 : value2`.

3. (Facultatif) Entrez les [options de sélection](#).
4. Dans Aperçu des valeurs, Grafana affiche une liste des valeurs des variables actuelles. Passez-les en revue pour vous assurer qu'ils correspondent à vos attentes.
5. Sélectionnez Ajouter pour ajouter la variable au tableau de bord.

## Ajouter une variable de zone de texte

Les variables de zone de texte affichent un champ de saisie de texte libre avec une valeur par défaut facultative. Il s'agit de la variable la plus flexible, car vous pouvez saisir n'importe quelle valeur. Utilisez ce type de variable si vous disposez de métriques présentant une cardinalité élevée ou si vous souhaitez mettre à jour plusieurs panneaux d'un tableau de bord en même temps.

Pour ajouter une variable de zone de texte

1. Entrez les options générales, comme ci-dessus.
2. (Facultatif) Dans le champ Valeur par défaut, sélectionnez la valeur par défaut de la variable. Si vous ne saisissez rien dans ce champ, Grafana affiche une zone de texte vide dans laquelle les utilisateurs peuvent taper du texte.

3. Dans Aperçu des valeurs, Grafana affiche une liste des valeurs des variables actuelles. Passez-les en revue pour vous assurer qu'ils correspondent à vos attentes.
4. Sélectionnez Ajouter pour ajouter la variable au tableau de bord.

### Ajouter une variable constante

Les variables constantes vous permettent de définir une constante cachée. Cela est utile pour les préfixes de chemins métriques des tableaux de bord que vous souhaitez partager. Lorsque vous exportez un tableau de bord, les variables constantes sont converties en options d'importation.

Les variables constantes ne sont pas flexibles. Chaque variable constante ne contient qu'une seule valeur, et elle ne peut pas être mise à jour à moins que vous ne mettiez à jour les paramètres de la variable.

Les variables constantes sont utiles lorsque vous avez des valeurs complexes que vous devez inclure dans des requêtes, mais que vous ne souhaitez pas les saisir à nouveau dans chaque requête. Par exemple, si le chemin d'un serveur est appelé `i-0b6a61efe2ab843gg`, vous pouvez le remplacer par une variable appelée `$path_gg`.

### Pour ajouter une variable constante

1. Entrez les options générales, comme ci-dessus.
2. Dans le champ Valeur, entrez la valeur de la variable. Vous pouvez saisir des lettres, des chiffres et des symboles. Vous pouvez même utiliser des caractères génériques si vous utilisez le [format brut](#).
3. Dans Aperçu des valeurs, Grafana affiche une liste des valeurs des variables actuelles. Passez-les en revue pour vous assurer qu'ils correspondent à vos attentes.
4. Sélectionnez Ajouter pour ajouter la variable au tableau de bord.

### Ajouter une variable de source de données

Les variables de source de données vous permettent de modifier rapidement la source de données d'un tableau de bord complet. Ils sont utiles si vous disposez de plusieurs instances d'une source de données, par exemple dans différents environnements.

### Pour ajouter une variable de source de données

1. Entrez les options générales, comme ci-dessus.



2. Dans la liste Type, sélectionnez la source de données cible pour la variable.
3. (Facultatif) Dans Filtre de nom d'instance, entrez un filtre regex pour choisir les instances de source de données parmi lesquelles choisir dans la liste déroulante des valeurs variables. Laissez ce champ vide pour afficher toutes les instances.
4. (Facultatif) Entrez les [options de sélection](#).
5. Dans Aperçu des valeurs, Grafana affiche une liste des valeurs des variables actuelles. Passez-les en revue pour vous assurer qu'ils correspondent à vos attentes.
6. Sélectionnez Ajouter pour ajouter la variable au tableau de bord.

### Ajouter une variable d'intervalle

Utilisez une variable d'intervalle pour représenter des périodes telles que 1m1h, ou 1d. Vous pouvez les considérer comme un groupe à l'échelle du tableau de bord par commande temporelle. Les variables d'intervalle modifient la façon dont les données sont regroupées dans la visualisation. Vous pouvez également utiliser l'option Auto pour renvoyer un nombre défini de points de données par période.

Vous pouvez utiliser une variable d'intervalle comme paramètre à regrouper par heure (pour InfluxDB), par intervalle d'histogramme de date (pour Elasticsearch) ou comme paramètre de fonction de synthèse (pour Graphite).

### Pour ajouter une variable d'intervalle

1. Entrez les options générales, comme ci-dessus.
2. Dans le champ Valeurs, entrez les intervalles de temps que vous souhaitez voir apparaître dans la liste déroulante des variables. Les unités de temps suivantes sont prises en charge : s (seconds) m (minutes) h (hours), d (days), w (weeks), M (months), et y (years). Vous pouvez également accepter ou modifier les valeurs par défaut : 1m, 10m, 30m, 1h, 6h, 12h, 1d, 7d, 14d, 30d.
3. (Facultatif) Activez l'option automatique si vous souhaitez ajouter l'autooption à la liste. Cette option vous permet de spécifier combien de fois la plage de temps actuelle doit être divisée pour calculer la auto période actuelle. Si vous l'activez, deux autres options apparaissent :
  - Nombre d'étapes - Sélectionnez le nombre de fois que la plage de temps actuelle sera divisée pour calculer la valeur, comme pour l'option de requête Max data points. Par exemple, si la plage de temps visible actuelle est de 30 minutes, l'autointervalle regroupe les données en 30 incréments d'une minute. La valeur par défaut est de 30 étapes.

- Intervalle minimum : seuil minimal en dessous duquel les intervalles de décompte des pas ne divisent pas le temps. Pour continuer l'exemple de 30 minutes, si l'intervalle minimum est défini sur 2 m, Grafana regroupera les données en 15 incréments de deux minutes.
4. Dans Aperçu des valeurs, Grafana affiche une liste des valeurs des variables actuelles. Passez-les en revue pour vous assurer qu'ils correspondent à vos attentes.
  5. Sélectionnez Ajouter pour ajouter la variable au tableau de bord.

## Exemples de variables d'intervalle

L'exemple suivant montre une variable de modèle `myinterval` dans une fonction Graphite :

```
summarize($myinterval, sum, false)
```

## Ajouter des filtres ad hoc

Les filtres ad hoc vous permettent d'ajouter des filtres clé-valeur qui sont automatiquement ajoutés à toutes les requêtes métriques utilisant la source de données spécifiée. Contrairement aux autres variables, vous n'utilisez pas de filtres ad hoc dans les requêtes. Vous utilisez plutôt des filtres ad hoc pour écrire des filtres pour les requêtes existantes.

### Note

Les variables de filtre ad hoc ne fonctionnent qu'avec les sources de données Prometheus, Loki, InfluxDB et Elasticsearch.

1. Entrez les options générales, comme ci-dessus.
2. Dans la liste des sources de données, sélectionnez la source de données cible.
3. Sélectionnez Ajouter pour ajouter la variable au tableau de bord.

## Création de filtres ad hoc

Les filtres ad hoc constituent l'une des options variables les plus complexes et les plus flexibles disponibles. Au lieu d'une liste classique d'options de variables, cette variable vous permet de créer une requête ad hoc à l'échelle du tableau de bord. Les filtres que vous appliquez de cette manière sont appliqués à tous les panneaux du tableau de bord.

## Configurer les options de sélection des variables

Les options de sélection sont une fonctionnalité que vous pouvez utiliser pour gérer les sélections d'options variables. Toutes les options de sélection sont facultatives et sont désactivées par défaut.

### Variables à valeurs multiples

L'interpolation d'une variable avec plusieurs valeurs sélectionnées est délicate car il n'est pas simple de formater les multiples valeurs dans une chaîne valide dans le contexte donné dans lequel la variable est utilisée. Grafana essaie de résoudre ce problème en permettant à chaque plug-in de source de données d'indiquer au moteur d'interpolation de modèles le format à utiliser pour plusieurs valeurs.

#### Note

L'option Personnaliser toutes les valeurs de la variable doit être vide pour que Grafana puisse formater toutes les valeurs en une seule chaîne. Si ce champ est laissé vide, Grafana concatène (additionne) toutes les valeurs de la requête. Par exemple, `value1,value2,value3`. Si une `all` valeur personnalisée est utilisée, elle sera plutôt `*ouall`.

### Variables à valeurs multiples avec une source de données Graphite

Graphite utilise des expressions globulaires. Dans ce cas, une variable comportant plusieurs valeurs serait interpolée comme `{host1,host2,host3}` si la valeur actuelle de la variable était `host1`, `host2` et `host3`.

### Variables à valeurs multiples avec une source de données Prometheus ou InfluxDB

InfluxDB et Prometheus utilisent des expressions regex, de sorte que la même variable serait interpolée comme `(host1|host2|host3)`. Chaque valeur serait également échappée à une regex. Dans le cas contraire, une valeur avec un caractère de contrôle regex briserait l'expression regex.

### Variables à valeurs multiples avec une source de données Elastic

Elasticsearch utilise la syntaxe de requête Lucene, de sorte que la même variable serait formatée comme suit `("host1" OR "host2" OR "host3")`. Dans ce cas, chaque valeur doit être ignorée afin qu'elle ne contienne que des mots de contrôle du lucene et des guillemets.

### Résolution des problèmes liés aux variables à valeurs multiples

L'échappement et le formatage automatiques peuvent poser des problèmes et il peut être difficile d'en saisir la logique. Surtout pour InfluxDB et Prometheus où l'utilisation de la syntaxe regex nécessite que la variable soit utilisée dans le contexte de l'opérateur regex.

Si vous ne voulez pas que Grafana effectue cet échappement et ce formatage automatiques des regex, vous devez effectuer l'une des opérations suivantes :

- Désactivez les options Valeurs multiples ou Inclure tout.
- Utilisez le [format de variable brut](#).

### Option Tout inclure

Grafana ajoute une All option à la liste déroulante des variables. Si un utilisateur sélectionne cette option, toutes les options variables sont sélectionnées.

### Toutes les valeurs personnalisées

Cette option n'est visible que si l'option Tout inclure est sélectionnée.

Entrez la syntaxe regex, globs ou lucene dans le champ Personnaliser toutes les valeurs pour définir la valeur de l'option. All

Par défaut, la All valeur inclut toutes les options d'une expression combinée. Cela peut devenir très long et entraîner des problèmes de performance. Parfois, il peut être préférable de spécifier une valeur complète personnalisée, comme une expression régulière générique.

Pour avoir une syntaxe regex, globs ou lucene personnalisée dans l'option Personnaliser toutes les valeurs, elle n'est jamais évitée. Vous devrez donc déterminer quelle est une valeur valide pour votre source de données.

### Variables globales

Grafana possède des variables intégrées globales qui peuvent être utilisées dans les expressions de l'éditeur de requêtes. Cette rubrique les répertorie par ordre alphabétique et les définit. Ces variables sont utiles dans les requêtes, les liens de tableau de bord, les liens de panneaux et les liens de données.

#### \$\_\_tableau de bord

Cette variable est le nom du tableau de bord actuel.

#### \$\_\_from et \$\_\_to

Grafana possède deux variables de plage de temps intégrées : `$__from` et `$__to`. Elles sont actuellement toujours interpolées en millisecondes d'époque par défaut, mais vous pouvez contrôler le formatage des dates.

Syntaxe	Exemple de résultat	Description
<code>\$__from</code>	1594671549254	Époque Unix en millisecondes
<code>\$__from:date</code>	2020-07-13T 20:19:09.254 Z	Aucun argument, la valeur par défaut est ISO 8601/RFC 3339
<code>\$__from:date:iso</code>	2020-07-13T 20:19:09.254 Z	ISO 8601/RFC 3339
<code>\$__from:date:seconds</code>	1594671549	Époque des secondes Unix
<code>\$__from:date:YYYY-MM</code>	2020-07	Tout format de date personnalisé qui n'inclut pas le caractère :

La syntaxe ci-dessus fonctionne également avec `$__to`.

### `$__interval`

Vous pouvez utiliser la `$__interval` variable comme paramètre à regrouper par heure (pour InfluxDB, MySQL, Postgres, MSSQL), par intervalle d'histogramme de date (pour Elasticsearch) ou comme paramètre de fonction de synthèse (pour Graphite).

Grafana calcule automatiquement un intervalle qui peut être utilisé pour regrouper par heure dans les requêtes. Lorsque le nombre de points de données est supérieur à ce qui peut être affiché sur un graphique, les requêtes peuvent être rendues plus efficaces en les regroupant selon un intervalle plus long. Par exemple, si vous regardez un graphique représentant 3 mois de données, il se peut que vous ne puissiez pas voir les détails à la minute près. Le regroupement par heure ou par jour rend la requête plus efficace sans affecter l'affichage du graphique. Le `$__interval` est calculé en utilisant la plage de temps et la largeur du graphique (le nombre de pixels).

Calcul approximatif :  $(to - from) / resolution$

Par exemple, lorsque l'intervalle de temps est d'une heure et que le graphique est affiché en plein écran, l'intervalle peut être calculé comme suit 2m : les points sont regroupés par intervalles de 2 minutes. Si l'intervalle de temps est de 6 mois et que le graphique est affiché en plein écran, l'intervalle peut être de 1d (1 jour) : les points sont regroupés par jour.

Dans la source de données InfluxDB, la variable héritée `$interval` est la même variable. `$__interval` devrait être utilisé à la place.

Les sources de données InfluxDB et Elasticsearch contiennent des `Group by time interval` champs utilisés pour coder en dur l'intervalle ou pour définir la limite minimale de la `$__interval` variable (en utilisant la `>` syntaxe `->`). `>10m`

### `$__interval_ms`

Cette variable est la `$__interval` variable exprimée en millisecondes, et non une chaîne formatée par intervalle de temps. Par exemple, si le `$__interval` est `20m`, alors le `$__interval_ms` est `1200000`.

### `$__org`

Cette variable est l'ID de l'organisation actuelle. `${__org.name}` est le nom de l'organisation actuelle.

### `$__utilisateur`

`${__user.id}` est l'ID de l'utilisateur actuel. `${__user.login}` est le nom d'utilisateur de connexion de l'utilisateur actuel. `${__user.email}` est l'adresse e-mail de l'utilisateur actuel.

### `$__range`

Actuellement uniquement compatible avec les sources de données Prometheus et Loki. Cette variable représente la plage du tableau de bord actuel. Il est calculé par `to - from`. Il comporte une milliseconde et une seconde représentation appelée `et. $__range_ms $__range_s`

### `$__rate_interval`

Actuellement uniquement pris en charge pour les sources de données Prometheus. La `$__rate_interval` variable est destinée à être utilisée dans la fonction de taux.

### `$timeFilter` ou `$__timeFilter`

La `$timeFilter` variable renvoie la plage de temps actuellement sélectionnée sous forme d'expression. Par exemple, l'`Last 7 days` expression de l'intervalle de temps est `time > now() - 7d`.

Ceci est utilisé à plusieurs endroits, notamment :

- La clause `WHERE` pour la source de données InfluxDB. Grafana l'ajoute automatiquement aux requêtes InfluxDB en mode éditeur de requêtes. Vous pouvez l'ajouter manuellement en mode éditeur de texte `:WHERE $timeFilter`.
- Enregistrez les requêtes Analytics dans la source de données Azure Monitor.
- Requêtes SQL dans MySQL, Postgres et MSSQL.
- La `$__timeFilter` variable est utilisée dans la source de données MySQL.

## Variables enchaînées

Les variables chaînées, également appelées variables liées ou variables imbriquées, sont des variables de requête contenant une ou plusieurs autres variables dans leur requête variable. Cette section explique le fonctionnement des variables chaînées et fournit des liens vers des exemples de tableaux de bord utilisant des variables chaînées.

Les requêtes de variables chaînées sont différentes pour chaque source de données, mais le principe est le même pour toutes. Vous pouvez utiliser des requêtes variables chaînées dans toutes les sources de données qui les autorisent.

Des tableaux de bord modélisés liés extrêmement complexes sont possibles, d'une profondeur de 5 ou 10 niveaux. Techniquement, il n'y a aucune limite quant à la profondeur ou à la complexité que vous pouvez atteindre, mais plus vous avez de liens, plus la charge de requête est importante.

## Bonnes pratiques et conseils

Les pratiques suivantes faciliteront l'utilisation de vos tableaux de bord et de vos variables.

### Création de nouvelles variables liées

- Le chaînage des variables crée des dépendances parent/enfant. Vous pouvez les imaginer comme une échelle ou un arbre.
- Le moyen le plus simple de créer une nouvelle variable chaînée consiste à copier la variable sur laquelle vous souhaitez baser la nouvelle variable. Dans la liste des variables, cliquez sur l'icône

Dupliquer la variable à droite de l'entrée de variable pour créer une copie. Vous pouvez ensuite ajouter un élément à la requête pour la variable parent.

- Les nouvelles variables ainsi créées apparaissent en bas de la liste. Vous devrez peut-être le faire glisser vers une autre position dans la liste pour le placer dans un ordre logique.

## Ordre variable

Vous pouvez modifier l'ordre des variables dans la liste des variables du tableau de bord en cliquant sur les flèches haut et bas à droite de chaque entrée. Grafana répertorie les listes déroulantes variables de gauche à droite selon cette liste, avec la variable en haut à l'extrême gauche.

- Répertoriez les variables qui n'ont pas de dépendances en haut, avant leurs variables enfants.
- Chaque variable doit suivre celle dont elle dépend.
- N'oubliez pas que l'interface utilisateur n'indique quelles variables ont des relations de dépendance. Répertoriez les variables dans un ordre logique afin de faciliter la tâche des autres utilisateurs (et de vous-même).

## Considération de complexité

Plus vous avez de niveaux de dépendance dans les variables, plus la mise à jour des tableaux de bord prend du temps après avoir modifié les variables.

Par exemple, si vous avez une série de quatre variables liées (pays, région, serveur, métrique) et que vous modifiez la valeur d'une variable racine (pays), Grafana doit exécuter des requêtes pour toutes les variables dépendantes avant de mettre à jour les visualisations dans le tableau de bord.

## Gérer les variables

La page des variables permet d'[ajouter des](#) variables et de gérer les variables existantes. Il vous permet également d'[inspecter les](#) variables et de déterminer si une variable est référencée (ou utilisée) dans d'autres variables ou dans le tableau de bord.

Déplacer : vous pouvez déplacer une variable vers le haut ou vers le bas de la liste par glisser-déposer.

Cloner : pour cloner une variable, cliquez sur l'icône de clonage dans le jeu d'icônes de droite. Cela crée une copie de la variable avec le nom de la variable d'origine préfixé par `copy_of_`.



Supprimer : pour supprimer une variable, cliquez sur l'icône de corbeille dans le jeu d'icônes de droite.

### Filtrer les variables avec regex

À l'aide de l'option Regex Query, vous filtrez la liste des options renvoyées par la variable query ou vous modifiez les options renvoyées.

Cette page montre comment utiliser une expression régulière pour filtrer/modifier les valeurs dans la liste déroulante des variables.

À l'aide de l'option de requête Regex, vous filtrez la liste des options renvoyées par la requête Variable ou vous modifiez les options renvoyées. Pour plus d'informations, consultez le guide de Mozilla sur les [expressions régulières](#).

Les exemples suivants illustrent le filtrage dans la liste d'options suivante.

```
backend_01  
backend_02  
backend_03  
backend_04
```

Filtrer de manière à ce que seules les options se terminant par **01** ou **02** soient renvoyées

Régex :

```
/  
(  
01|02  
)  
$/
```

Résultat:

```
backend_01  
backend_02
```

Filtrez et modifiez les options à l'aide d'un groupe de capture regex pour renvoyer une partie du texte

Régex :

```
/.*
```

```
(  
01|02  
)  
/
```

Résultat:

```
01  
02
```

Filtrer et modifier - Prometheus Example

Liste des options :

```
up{instance="demo.robustperception.io:9090",job="prometheus"} 1 1521630638000  
up{instance="demo.robustperception.io:9093",job="alertmanager"} 1 1521630638000  
up{instance="demo.robustperception.io:9100",job="node"} 1 1521630638000
```

Régex :

```
/. *instance="  
(  
[^\"]*  
)  
.*/  

```

Résultat:

```
demo.robustperception.io:9090  
demo.robustperception.io:9093  
demo.robustperception.io:9100
```

Filtrer et modifier à l'aide de groupes de capture de texte et de valeurs nommés

À l'aide de groupes de capture nommés, vous pouvez capturer des parties « texte » et « valeur » distinctes à partir des options renvoyées par la requête variable. Cela permet à la liste déroulante des variables de contenir un nom convivial pour chaque valeur pouvant être sélectionnée.

Par exemple, lorsque vous interrogez la métrique `node_hwmon_chip_names` Prometheus, la valeur est beaucoup plus `chip_name` conviviale que la valeur. `chip` Le résultat de la requête variable suivant est donc :

```
node_hwmon_chip_names{chip="0000:d7:00_0_0000:d8:00_0",chip_name="enp216s0f0np0"} 1
node_hwmon_chip_names{chip="0000:d7:00_0_0000:d8:00_1",chip_name="enp216s0f0np1"} 1
node_hwmon_chip_names{chip="0000:d7:00_0_0000:d8:00_2",chip_name="enp216s0f0np2"} 1
node_hwmon_chip_names{chip="0000:d7:00_0_0000:d8:00_3",chip_name="enp216s0f0np3"} 1
```

Transmis par le Regex suivant :

```
/chip_name="(?(<text>[ ^ " ] + ) |chip="(?(<value >[ ^ " ] + )/g
```

Cela produirait la liste déroulante suivante :

Display Name	Value
-----	-----
enp216s0f0np0	0000:d7:00_0_0000:d8:00_0
enp216s0f0np1	0000:d7:00_0_0000:d8:00_1
enp216s0f0np2	0000:d7:00_0_0000:d8:00_2
enp216s0f0np3	0000:d7:00_0_0000:d8:00_3

Seuls `text` les noms de groupes de `value` capture et de capture sont pris en charge.

La page des variables vous permet d'identifier facilement si une variable est référencée (ou utilisée) dans d'autres variables ou dans le tableau de bord.

Toute variable référencée ou utilisée est cochée par une coche verte, tandis que les variables non référencées sont accompagnées d'une icône d'avertissement orange. En outre, toutes les variables référencées ont une icône de dépendance à côté de la coche verte. Vous pouvez sélectionner l'icône pour afficher la carte des dépendances. La carte des dépendances peut être déplacée. Vous pouvez zoomer ou dézoomer avec la molette de la souris ou un outil équivalent.

## Syntaxe variable

-  Cette rubrique de documentation est conçue pour les espaces de travail Grafana qui prennent en charge la version 9.x de Grafana.
- Pour les espaces de travail Grafana compatibles avec la version 10.x de Grafana, voir [Travailler dans la version 10 de Grafana](#)
- Pour les espaces de travail Grafana compatibles avec la version 8.x de Grafana, voir [Travailler dans la version 8 de Grafana](#)

Les titres des panneaux et les requêtes métriques peuvent faire référence à des variables à l'aide de deux syntaxes différentes.

- `$varname`— Cette syntaxe est facile à lire, mais elle ne permet pas d'utiliser une variable au milieu d'un mot.

Exemple : `apps.frontend.$server.requests.count`

- `${var_name}`— Utilisez cette syntaxe lorsque vous souhaitez utiliser une variable au milieu d'une expression.
- `${var_name:<format>}`— Ce format vous permet de mieux contrôler la façon dont Grafana interprète les valeurs. Pour plus d'informations, consultez la section Options avancées de format de variable.
- `[[varname]]`— Ne pas utiliser Cette syntaxe est ancienne et est obsolète. Il sera supprimé dans une future version.

Avant que les requêtes ne soient envoyées à votre source de données, la requête est interpolée, ce qui signifie que la variable est remplacée par sa valeur actuelle. Pendant l'interpolation, la valeur de la variable peut être évitée afin de se conformer à la syntaxe du langage de requête et à l'endroit où elle est utilisée. Par exemple, une variable utilisée dans une expression regex dans une requête InfluxDB ou Prometheus sera échappée à l'expression régulière.

### Options avancées de format variable

Le formatage de l'interpolation variable dépend de la source de données, mais dans certains cas, vous souhaitez peut-être modifier le formatage par défaut.

Par exemple, la source de données MySQL par défaut consiste à joindre plusieurs valeurs séparées par des virgules par des guillemets : `'server01', 'server02'` Dans certains cas, vous souhaitez peut-être avoir une chaîne séparée par des virgules sans guillemets : `server01,server02` Vous pouvez y parvenir grâce aux options avancées de mise en forme des variables répertoriées ci-dessous.

### Syntaxe générale

Syntaxe : `${var_name:option}`

Si une option de formatage non valide est spécifiée, il s'agit de l'option par défaut/de secours.

### CSV

Formate les variables comportant plusieurs valeurs sous forme de chaîne séparée par des virgules.

```
servers = [ 'test1', 'test2' ]  
String to interpolate: '${servers:csv}'  
Interpolation result: 'test1,test2'
```

### Distribué - OpenTSDB

Formate les variables avec plusieurs valeurs dans un format personnalisé pour OpenTSDB.

```
servers = [ 'test1', 'test2' ]  
String to interpolate: '${servers:distributed}'  
Interpolation result: 'test1,servers=test2'
```

### Devis double

Formate les variables à valeurs uniques ou multiples dans une chaîne séparée par des virgules, saisit chaque valeur par \" et \" met chaque valeur entre guillemets avec. \"

```
servers = [ 'test1', 'test2' ]  
String to interpolate: '${servers:doublequote}'  
Interpolation result: '\"test1\",\"test2\"'
```

### Globe - Graphite

Formate les variables comportant plusieurs valeurs dans un glob (pour les requêtes Graphite).

```
servers = [ 'test1', 'test2' ]  
String to interpolate: '${servers:glob}'  
Interpolation result: '{test1,test2}'
```

### JSON

Formate les variables comportant plusieurs valeurs sous forme de chaîne séparée par des virgules.

```
servers = [ 'test1', 'test2' ]  
String to interpolate: '${servers:json}'  
Interpolation result: '['test1', 'test2']'
```

### Lucene - Elasticsearch

Formate les variables avec plusieurs valeurs au format Lucene pour Elasticsearch.

```
servers = [ 'test1', 'test2' ]  
String to interpolate: '${servers:lucene}'  
Interpolation result: '("test1" OR "test2")'
```

Code en pourcentage

Formate les variables à valeurs uniques et multiples à utiliser dans les paramètres d'URL.

```
servers = [ 'foo()bar BAZ', 'test2' ]  
String to interpolate: '${servers:percentencode}'  
Interpolation result: 'foo%28%29bar%20BAZ%20test2'
```

Tuyau

Formate les variables comportant plusieurs valeurs dans une chaîne séparée par des tubes.

```
servers = [ 'test1.', 'test2' ]  
String to interpolate: '${servers:pipe}'  
Interpolation result: 'test1.|test2'
```

Brut

Désactive le formatage spécifique à la source de données, tel que les guillemets simples dans une requête SQL.

```
servers = [ 'test.1', 'test2' ]  
String to interpolate: '${var_name:raw}'  
Interpolation result: 'test.1,test2'
```

Regex

Formate les variables comportant plusieurs valeurs dans une chaîne regex.

```
servers = [ 'test1.', 'test2' ]  
String to interpolate: '${servers:regex}'  
Interpolation result: '(test1\.|test2)'
```

Devis unique

Formate les variables à valeurs uniques ou multiples dans une chaîne séparée par des virgules, saisit chaque valeur par `\'` et `'` met chaque valeur entre guillemets avec. `'`

```
servers = [ 'test1', 'test2' ]  
String to interpolate: '${servers:singlequote}'  
Interpolation result: "'test1','test2'"
```

## Chaîne SQL

Formate les variables à valeurs uniques ou multiples dans une chaîne séparée par des virgules, saisit chaque valeur par `'` et `'` met chaque valeur entre guillemets avec. `'`

```
servers = [ "test'1", "test2" ]  
String to interpolate: '${servers:sqlstring}'  
Interpolation result: "'test''1','test2'"
```

## Text

Met en forme les variables à valeur unique ou multiple dans leur représentation textuelle. Pour une seule variable, elle renverra simplement la représentation textuelle. Pour les variables à valeurs multiples, elle renverra la représentation textuelle combinée avec `+`.

```
servers = [ "test1", "test2" ]  
String to interpolate: '${servers:text}'  
Interpolation result: "test1 + test2"
```

## Paramètres Query (Requête)

Formate les variables à valeurs uniques et multiples dans leur représentation des paramètres de requête. Exemple : `var-foo=value1&var-foo=value2`

```
servers = [ "test1", "test2" ]  
String to interpolate: '${servers:queryparam}'  
Interpolation result: "var-servers=test1&var-servers=test2"
```

## Evaluation de l'utilisation du tableau

 Cette rubrique de documentation est conçue pour les espaces de travail Grafana compatibles avec la version 9.x de Grafana.

Pour les espaces de travail Grafana compatibles avec la version 10.x de Grafana, voir.

[Travailler dans la version 10 de Grafana](#)

Pour les espaces de travail Grafana compatibles avec la version 8.x de Grafana, voir.

[Travailler dans la version 8 de Grafana](#)

Les informations d'utilisation vous permettent de mieux comprendre comment votre instance Grafana est utilisée.

La fonction d'analyse de l'utilisation collecte un certain nombre de données agrégées et les stocke dans la base de données.

- Vues du tableau de bord (agrégées et par utilisateur)
- Erreurs liées aux sources de données
- Requêtes sur les sources de données

Les données agrégées vous donnent accès à plusieurs fonctionnalités, notamment des informations sur les tableaux de bord et les sources de données, des indicateurs de présence, le tri des tableaux de bord à l'aide de données d'information et la visualisation des données d'utilisation dans un tableau de bord.

Cette fonctionnalité génère également des journaux détaillés qui peuvent être exportés vers Loki.

### Informations sur le tableau de bord et les sources de données

Pour chaque tableau de bord et chaque source de données, vous pouvez accéder aux informations d'utilisation.

#### Informations du tableau de bord

Pour consulter les informations d'utilisation du tableau de bord, cliquez sur Informations sur le tableau de bord dans la barre supérieure.

Les informations du tableau de bord présentent les informations suivantes.

- Statistiques : nombre de requêtes et d'erreurs quotidiennes au cours des 30 derniers jours.
- Utilisateurs et activité : nombre de vues quotidiennes des 30 derniers jours, dernières activités sur le tableau de bord et utilisateurs récents (dans la limite de 20).



## Informations sur les sources de données

Les informations sur les sources de données fournissent des informations sur la manière dont une source de données a été utilisée au cours des 30 derniers jours, telles que :

- Requêtes par jour
- Erreurs par jour
- Temps de chargement des requêtes par jour (moyenne en ms)

Pour obtenir des informations sur les sources de données :

1. Accédez à la vue de la liste des sources de données.
2. Cliquez sur Source de données.
3. Cliquez sur l'onglet Insights.

## Indicateur de présence

Lorsque vous vous connectez et que vous consultez un tableau de bord, vous pouvez savoir qui consulte le même tableau de bord que vous grâce à un indicateur de présence, qui affiche les avatars des utilisateurs ayant récemment interagi avec le tableau de bord. Le délai par défaut est de 10 minutes. Pour voir le nom de l'utilisateur, passez la souris sur son avatar. Les avatars proviennent de [Gravatar](#) en fonction de l'e-mail de l'utilisateur.

Lorsque le nombre d'utilisateurs actifs sur un tableau de bord est supérieur à ce que peut contenir l'indicateur de présence, cliquez sur l'icône+X. Cela ouvrira des informations sur le tableau de bord, qui contiennent plus de détails sur l'activité récente des utilisateurs.

## Tri des tableaux de bord à l'aide de données d'information

Dans la vue de recherche, vous pouvez utiliser les données d'analyse pour vous aider à trouver les tableaux de bord les plus utilisés, les plus cassés et les plus inutilisés.

- Nombre total d'erreurs
- Erreurs 30 jours
- Nombre total de vues
- Vues 30 jours

## Recherche dans les tableaux de bord dans Grafana version 9

 Cette rubrique de documentation est conçue pour les espaces de travail Grafana compatibles avec la version 9.x de Grafana.

Pour les espaces de travail Grafana compatibles avec la version 10.x de Grafana, voir.

[Travailler dans la version 10 de Grafana](#)

Pour les espaces de travail Grafana compatibles avec la version 8.x de Grafana, voir.

[Travailler dans la version 8 de Grafana](#)

Vous pouvez rechercher des tableaux de bord par nom de tableau de bord et par titre de panneau. Lorsque vous recherchez des tableaux de bord, le système renvoie tous les tableaux de bord disponibles dans l'instance de Grafana, même si vous n'êtes pas autorisé à consulter le contenu du tableau de bord.

Rechercher des tableaux de bord en utilisant le nom du tableau de bord

Entrez n'importe quelle partie du nom du tableau de bord dans la barre de recherche. La recherche renvoie des résultats pour toute correspondance partielle de chaîne en temps réel, au fur et à mesure que vous tapez.

La recherche dans le tableau de bord est :

- Temps réel
- Ne distingue pas les majuscules
- Fonctionnel sur les tableaux de bord stockés et basés sur des fichiers.

### Tip

Vous pouvez utiliser les flèches du clavier pour parcourir les résultats et appuyer dessus Enter pour ouvrir le tableau de bord sélectionné.

## Rechercher des tableaux de bord à l'aide du titre du panneau

Vous pouvez rechercher un tableau de bord en fonction du titre d'un panneau qui apparaît dans un tableau de bord. Si le titre d'un panneau correspond à votre requête de recherche, le tableau de bord apparaît dans les résultats de recherche.

## Filtrer les résultats de recherche du tableau de bord par balises

Les balises constituent un excellent moyen d'organiser vos tableaux de bord, en particulier lorsque le nombre de tableaux de bord augmente. Vous pouvez ajouter et gérer des balises dans les paramètres du tableau de bord.

Lorsque vous sélectionnez plusieurs balises, Grafana affiche des tableaux de bord qui incluent toutes les balises sélectionnées.

Pour filtrer les résultats de recherche du tableau de bord en fonction d'une balise, effectuez l'une des étapes suivantes :

- Pour filtrer les résultats de recherche du tableau de bord par balise, choisissez une balise qui apparaît dans la colonne de droite des résultats de recherche.

Vous pouvez poursuivre le filtrage en choisissant des balises supplémentaires.

- Pour voir la liste de tous les tags disponibles, cliquez sur le menu déroulant Filtrer par tags et sélectionnez un tag.

Toutes les balises seront affichées, et lorsque vous en sélectionnez une, la recherche dans le tableau de bord sera instantanément filtrée.

### Tip

Lorsque vous utilisez uniquement un clavier, appuyez sur la `tab` touche et accédez au menu déroulant Filtrer par étiquette, appuyez sur la flèche vers le bas pour activer le menu et localiser une balise, puis appuyez `Enter` pour sélectionner la balise.

## Panneaux et visualisations dans Grafana version 9

 Cette rubrique de documentation est conçue pour les espaces de travail Grafana compatibles avec la version 9.x de Grafana.

Pour les espaces de travail Grafana compatibles avec la version 10.x de Grafana, voir.

[Travailler dans la version 10 de Grafana](#)

Pour les espaces de travail Grafana compatibles avec la version 8.x de Grafana, voir.

[Travailler dans la version 8 de Grafana](#)

Le panneau est l'élément de base de la visualisation dans Grafana. Chaque panneau possède un éditeur de requêtes spécifique à la source de données sélectionnée dans le panneau. L'éditeur de requêtes vous permet de créer une requête qui renvoie les données que vous souhaitez visualiser.

Il existe une grande variété d'options de style et de mise en forme pour chaque panneau. Les panneaux peuvent être glissés, déposés et redimensionnés pour les réorganiser sur le tableau de bord.

Avant d'ajouter un panneau, assurez-vous d'avoir configuré une source de données.

Des types de panneaux supplémentaires peuvent être disponibles en installant des [plug-ins](#) supplémentaires dans votre espace de travail.

- Pour plus de détails sur l'utilisation de sources de données spécifiques, consultez [Connexion aux sources de données](#).

## Rubriques

- [Présentation de l'éditeur de panneaux](#)
- [Configurer les options du panneau](#)
- [Configuration des options standard](#)
- [Interrogez et transformez les données](#)
- [Configuration des seuils](#)
- [Configuration des liaisons de données](#)
- [Configurer les remplacements de champs](#)
- [Configurer les mappages de valeurs](#)
- [Configuration d'une légende](#)
- [Types de calculs](#)
- [Annoter des visualisations](#)

- [Vue d'inspection du panneau](#)
- [Visualisations disponibles dans la version 9 de Grafana](#)

## Présentation de l'éditeur de panneaux

 Cette rubrique de documentation est conçue pour les espaces de travail Grafana qui prennent en charge la version 9.x de Grafana.  
Pour les espaces de travail Grafana compatibles avec la version 10.x de Grafana, voir [Travailler dans la version 10 de Grafana](#)  
Pour les espaces de travail Grafana compatibles avec la version 8.x de Grafana, voir [Travailler dans la version 8 de Grafana](#)

Cette section décrit les zones de l'éditeur de panneaux Grafana.

- En-tête du panneau : La section d'en-tête répertorie le tableau de bord dans lequel le panneau apparaît et les commandes suivantes :
  - Icône des paramètres du tableau de bord (engrenage) : cliquez pour accéder aux paramètres du tableau de bord.
  - Ignorer : annule les modifications que vous avez apportées au panneau depuis le dernier enregistrement du tableau de bord.
  - Enregistrer : enregistre les modifications que vous avez apportées au panneau.
  - Appliquer : applique les modifications que vous avez apportées et ferme l'éditeur de panneaux, vous renvoyant au tableau de bord. Vous devrez enregistrer le tableau de bord pour conserver les modifications appliquées.
- Aperçu de la visualisation : La section d'aperçu de la visualisation contient les options suivantes :
  - Affichage sous forme de tableau : convertissez n'importe quelle visualisation en tableau afin de voir les données. Les vues sous forme de tableau sont utiles pour le dépannage. Cette vue ne contient que les données brutes. Il n'inclut pas les transformations que vous avez peut-être appliquées aux données ni les options de mise en forme disponibles dans la visualisation de [table](#).
  - Remplissage : l'aperçu de la visualisation remplit l'espace disponible. Si vous modifiez la largeur du panneau latéral ou la hauteur du panneau inférieur, la visualisation change pour remplir l'espace disponible.

- Réel : l'aperçu de la visualisation aura la même taille que celle du tableau de bord. Si l'espace disponible est insuffisant, la visualisation sera réduite en préservant le rapport hauteur/largeur.
- Contrôles de plage horaire : La valeur par défaut est soit le fuseau horaire local du navigateur, soit le fuseau horaire sélectionné à un niveau supérieur.
- Section des données : La section des données contient des onglets dans lesquels vous pouvez saisir des requêtes, transformer vos données et créer des règles d'alerte (le cas échéant).
  - Onglet Requête : sélectionnez votre source de données et saisissez des requêtes ici.
  - Onglet Transformation : appliquez des transformations de données.
  - Onglet Alerte : écrivez les règles d'alerte.
- Options d'affichage du panneau : La section des options d'affichage contient des onglets dans lesquels vous pouvez configurer presque tous les aspects de la visualisation de vos données.

Ouvrez le panneau, inspectez le tiroir

Le tiroir d'inspection vous aide à comprendre vos panneaux et à les dépanner. Vous pouvez afficher les données brutes de n'importe quel panneau, exporter ces données vers un fichier de valeurs séparées par des virgules (CSV), consulter les demandes de requête et exporter le panneau et les données au format JSON.

Remarque : tous les types de panneaux n'incluent pas tous les onglets. Par exemple, les panneaux de liste des tableaux de bord ne contiennent pas de données brutes à inspecter. Ils n'affichent donc pas les onglets Statistiques, Données ou Requête.

L'inspecteur du panneau comprend les options suivantes :

- Le panneau d'inspection des tiroirs ouvre un tiroir sur le côté droit. Cliquez sur la flèche dans le coin supérieur droit pour agrandir ou réduire le volet du tiroir.
- Onglet Données : affiche les données brutes renvoyées par la requête avec les transformations appliquées. Les options de champ telles que les remplacements et les mappages de valeurs ne sont pas appliquées par défaut.
- Onglet Statistiques : indique le temps que prend votre requête et le montant qu'elle renvoie.
- Onglet JSON : vous permet d'afficher et de copier le JSON du panneau, le JSON des données du panneau et le JSON de la structure du bloc de données. Cela est utile si vous approvisionnez ou administrez Grafana.
- Onglet Requête : affiche les demandes envoyées au serveur lorsque Grafana interroge la source de données.

- Onglet Erreur : affiche l'erreur. Visible uniquement lorsque la requête renvoie une erreur.

## Configurer les options du panneau

 Cette rubrique de documentation est conçue pour les espaces de travail Grafana qui prennent en charge la version 9.x de Grafana.  
Pour les espaces de travail Grafana compatibles avec la version 10.x de Grafana, voir [Travailler dans la version 10 de Grafana](#)  
Pour les espaces de travail Grafana compatibles avec la version 8.x de Grafana, voir [Travailler dans la version 8 de Grafana](#)

Un panneau Grafana est l'interface utilisateur que vous utilisez pour définir une requête de source de données, ainsi que pour transformer et formater les données qui apparaissent dans les visualisations.

Un éditeur de panneaux inclut un générateur de requêtes et une série d'options que vous pouvez utiliser pour transformer des données et ajouter des informations à vos panneaux.

Cette rubrique explique comment :

- Ouvrez un panneau pour le modifier
- Ajouter un titre et une description au panneau
- Afficher un modèle JSON de panneau
- Ajouter des lignes et des panneaux répétitifs

### Modifier un panneau

Après avoir ajouté un panneau à un tableau de bord, vous pouvez l'ouvrir à tout moment pour modifier ou mettre à jour les requêtes, ajouter une transformation de données et modifier les paramètres de visualisation.

1. Ouvrez le tableau de bord qui contient le panneau que vous souhaitez modifier.
2. Passez le pointeur de la souris sur n'importe quelle partie du panneau pour afficher le menu d'actions dans le coin supérieur droit.
3. Cliquez sur le menu et sélectionnez Modifier.

Pour ouvrir le panneau à l'aide d'un raccourci clavier, passez le pointeur de la souris sur celui-ci et appuyez sur e.

Le panneau s'ouvre en mode édition.

### Ajouter un titre et une description à un panneau

Ajoutez un titre et une description à un panneau pour partager avec les utilisateurs toute information importante concernant la visualisation. Par exemple, utilisez la description pour documenter l'objectif de la visualisation.

1. Modifiez un panneau.
2. Dans le volet des options d'affichage du panneau, recherchez la section des options du panneau.
3. Entrez un titre.

Le texte saisi dans ce champ apparaît en haut de votre panneau dans l'éditeur de panneaux et dans le tableau de bord.

4. Rédigez une description du panneau et des données que vous affichez.

Le texte saisi dans ce champ apparaît dans une infobulle dans le coin supérieur gauche du panneau.

Vous pouvez utiliser [les variables que vous avez définies](#) dans les champs Titre et Description, mais pas [les variables globales](#).

### Afficher un modèle JSON de panneau

Explorez et exportez des modèles JSON de panneau, de données de panneau et de trame de données.

1. Ouvrez le tableau de bord qui contient le panneau.
2. Passez le pointeur de la souris sur n'importe quelle partie du panneau pour afficher le menu d'actions dans le coin supérieur droit.
3. Cliquez sur le menu et sélectionnez Inspecter > Panel JSON.
4. Dans le champ Sélectionner la source, sélectionnez l'une des options suivantes :
  - Panneau JSON : affiche un objet JSON représentant le panneau.



- Données du panneau : affiche un objet JSON représentant les données transmises au panneau.
  - DataFrame structure : affiche le jeu de résultats bruts avec les transformations, les configurations de champs et les configurations de remplacement appliquées.
5. Pour explorer le JSON, cliquez sur > pour développer ou réduire des parties du modèle JSON.

## Configuration de panneaux récurrents

Vous pouvez configurer Grafana pour ajouter dynamiquement des panneaux ou des lignes à un tableau de bord. Un panneau dynamique est un panneau créé par le système en fonction de la valeur d'une variable. Les variables modifient dynamiquement vos requêtes dans tous les panneaux d'un tableau de bord.

### Note

Les panneaux qui se répètent nécessitent des variables pour sélectionner un ou plusieurs éléments ; vous ne pouvez pas répéter un panneau zéro fois pour le masquer.

Avant de commencer :

- Assurez-vous que la requête inclut une variable à valeurs multiples.

Pour configurer des panneaux récurrents, procédez comme suit :

1. Modifiez le panneau que vous souhaitez répéter.
2. Dans le volet des options d'affichage, cliquez sur Options du panneau > Options de répétition.
3. Sélectionnez une direction.
  - Choisissez l'horizontale pour disposer les panneaux side-by-side. Grafana ajuste la largeur d'un panneau répété. À l'heure actuelle, vous ne pouvez pas mélanger d'autres panneaux d'une ligne avec un panneau répété.
  - Choisissez la verticale pour disposer les panneaux dans une colonne. La largeur des panneaux répétés est la même que celle du panneau répété d'origine.
4. Pour appliquer les modifications à tous les panneaux, rechargez le tableau de bord.

## Configuration des options standard

 Cette rubrique de documentation est conçue pour les espaces de travail Grafana compatibles avec la version 9.x de Grafana.

Pour les espaces de travail Grafana compatibles avec la version 10.x de Grafana, voir.

[Travailler dans la version 10 de Grafana](#)

Pour les espaces de travail Grafana compatibles avec la version 8.x de Grafana, voir.

[Travailler dans la version 8 de Grafana](#)

Le modèle de données utilisé dans Grafana est une structure de table orientée en colonnes qui unifie les résultats des séries chronologiques et des requêtes de table. Chaque colonne de cette structure est appelée champ. Un champ peut représenter une seule série chronologique ou une colonne de table.

Les options de champ vous permettent de modifier le mode d'affichage des données dans vos visualisations. Les options et les dérogations que vous appliquez ne modifient pas les données, elles modifient la façon dont Grafana affiche les données. Lorsque vous modifiez une option, elle est appliquée à tous les champs, c'est-à-dire à toutes les séries ou colonnes. Par exemple, si vous remplacez l'unité par un pourcentage, tous les champs contenant des valeurs numériques sont affichés en pourcentages.

Pour obtenir la liste complète des options de formatage des champs, reportez-vous à la section [Définitions des options standard](#).

### Note

Vous pouvez appliquer des options standard à la plupart des panneaux Grafana intégrés. Certains anciens panels et panels communautaires qui n'ont pas été mis à jour avec le nouveau panneau et le nouveau modèle de données manqueront de toutes ces options de champ ou de certaines d'entre elles.

1. Ouvrez un tableau de bord, cliquez sur le titre du panneau, puis sur Modifier.
2. Dans le volet des options d'affichage du panneau, recherchez la section Options standard.
3. Sélectionnez les options standard que vous souhaitez appliquer.

4. Pour prévisualiser votre modification, cliquez en dehors de la zone d'options du champ que vous êtes en train de modifier ou appuyez sur Entrée.

## Définitions des options standard

Cette section explique toutes les options standard disponibles.

Vous pouvez appliquer des options standard à la plupart des panneaux Grafana intégrés. Certains anciens panels et panels communautaires qui n'ont pas été mis à jour avec le nouveau panneau et le nouveau modèle de données manqueront de toutes ces options de champ ou de certaines d'entre elles.

La plupart des options de champ n'affectent pas la visualisation tant que vous n'avez pas cliqué en dehors de la zone d'options de champ que vous êtes en train de modifier ou que vous n'avez pas appuyé sur Entrée.

### Note

Nous nous efforçons constamment d'ajouter et de développer des options pour toutes les visualisations. Il est donc possible que toutes les options ne soient pas disponibles pour toutes les visualisations.

## Unité

Permet de choisir l'unité qu'un champ doit utiliser. Cliquez dans le champ Unité, puis naviguez vers le bas jusqu'à ce que vous trouviez l'unité souhaitée. L'unité que vous sélectionnez est appliquée à tous les champs sauf le temps.

## Unités personnalisées

Vous pouvez également utiliser la liste déroulante des unités pour spécifier des unités personnalisées, un préfixe ou un suffixe personnalisé et des formats de date et d'heure.

Pour sélectionner une unité personnalisée, entrez l'unité et sélectionnez la dernière option Personnalisée : xxx dans le menu déroulant.

- suffixe : <suffix>pour l'unité personnalisée qui doit suivre la valeur.
- préfixe : <prefix>pour l'unité personnalisée qui doit précéder la valeur.

- **heure** : `<format>` pour les formats de date et heure personnalisés, tapez par exemple `time:YYYY-MM-DD`. Voir [formats](#) pour connaître la syntaxe et les options de format.
- **si** : `<base scale><unit characters>` pour les unités SI personnalisées. Par exemple : `si : mF`. Celui-ci est un peu plus avancé car vous pouvez spécifier à la fois une unité et l'échelle des données source. Donc, si vos données source sont représentées sous forme de milli (milliers de), préfixez l'unité avec ce caractère d'échelle SI.
- **nombre** : `<unit>` pour une unité de comptage personnalisée.
- **devise** : `<unit>` pour personnaliser une unité monétaire.

Vous pouvez également coller un emoji natif dans le sélecteur d'unités et le choisir comme unité personnalisée.

### Unités de chaînes

Grafana peut parfois être trop agressif lorsqu'il s'agit d'analyser des chaînes et de les afficher sous forme de nombres. Pour configurer Grafana afin qu'il affiche la valeur de chaîne d'origine, créez un remplacement de champ et ajoutez une propriété d'unité avec l'unité String.

### Min

Permet de définir la valeur minimale utilisée dans le calcul du seuil de pourcentage. Laissez ce champ vide pour le calcul automatique basé sur toutes les séries et tous les champs.

### Max

Permet de définir la valeur maximale utilisée dans le calcul du seuil de pourcentage. Laissez ce champ vide pour le calcul automatique basé sur toutes les séries et tous les champs.

### Décimales

Spécifiez le nombre de décimales que Grafana inclut dans la valeur rendue. Si vous laissez ce champ vide, Grafana tronque automatiquement le nombre de décimales en fonction de la valeur. Par exemple, `1.1234` s'affichera sous la forme `1,12` et `100,456` sous la forme `100`.

Pour afficher toutes les décimales, définissez l'unité sur Chaîne.

### Nom d'affichage

Permet de définir le titre d'affichage de tous les champs. Vous pouvez utiliser [des variables](#).

Lorsque plusieurs statistiques, champs ou séries sont affichés, ce champ contrôle le titre de chaque statistique. Vous pouvez utiliser des expressions telles que `${__field.name}` pour n'utiliser que le nom de la série ou le nom du champ dans le titre.

Étant donné un champ nommé Temp et les libellés `{"loc"="Pbi », « Sensor"="3"}`

Syntaxe des expressions	Exemple	Effectue des rendus	Explication
<code>\${__Field Displayname}</code>	Identifie à la syntaxe	Temp {loc="PBI Capteur="3"}	Affiche le nom du champ et les libellés dans <code>{}</code> s'ils sont présents. S'il n'y a qu'une seule clé d'étiquette dans la réponse, Grafana affiche la valeur de l'étiquette sans les accolades.
<code>\${__field.name}</code>	Identifie à la syntaxe	Temp	Affiche le nom du champ (sans étiquette).
<code>\${__field.labels}</code>	Identifie à la syntaxe	loc="PBI Capteur="3"	Affiche les étiquettes sans leur nom.
<code>\${__Field Labels.c}</code>	<code>\${__Field Labels.c}</code>	PBI	Affiche la valeur de la clé d'étiquette spécifiée.
<code>\${__field.labels.__value}</code>	Identifie à la syntaxe	PBI, 3	Affiche les valeurs des étiquettes séparées par une virgule (sans les clés d'étiquette).

Si la valeur est une chaîne vide après le rendu de l'expression pour un champ particulier, la méthode d'affichage par défaut est utilisée.

## Schéma de couleurs

Les options de couleur et leur effet sur la visualisation dépendent de la visualisation sur laquelle vous travaillez. Certaines visualisations proposent différentes options de couleur.

Vous pouvez spécifier une seule couleur ou sélectionner un jeu de couleurs continu (dégradé) en fonction d'une valeur. La couleur continue interpole une couleur en utilisant le pourcentage d'une valeur par rapport aux valeurs min et max.

Sélectionnez l'une des palettes suivantes :

Mode couleur	Description
Couleur unique	Spécifiez une seule couleur, utile dans une règle de remplacement
À partir des seuils	Demande à Grafana de prendre la couleur correspondant au seuil correspondant
Palette classique	Grafana attribuera une couleur en recherchant une couleur dans une palette par index de série. Utile pour les graphiques, les diagrammes à secteurs et autres visualisations de données catégoriques
Vert-jaune-rouge (par valeur)	Schéma de couleurs continu
Bleu-jaune-rouge (par valeur)	Schéma de couleurs continu
Blues (par valeur)	Schéma de couleurs continu (fond du panneau en bleu)
Rouges (par valeur)	Schéma de couleurs continu (couleur d'arrière-plan du panneau passant au bleu)
Verts (par valeur)	Schéma de couleurs continu (couleur d'arrière-plan du panneau passant au bleu)

Mode couleur	Description
Violet (par valeur)	Schéma de couleurs continu (couleur d'arrière-plan du panneau passant au bleu)

Aucune valeur

Entrez ce que Grafana doit afficher si la valeur du champ est vide ou nulle. La valeur par défaut est un tiret (-).

## Interrogez et transformez les données

 Cette rubrique de documentation est conçue pour les espaces de travail Grafana qui prennent en charge la version 9.x de Grafana. Pour les espaces de travail Grafana compatibles avec la version 10.x de Grafana, voir [Travailler dans la version 10 de Grafana](#). Pour les espaces de travail Grafana compatibles avec la version 8.x de Grafana, voir [Travailler dans la version 8 de Grafana](#).

Grafana prend en charge de nombreux types de sources de [données](#). Les requêtes de source de données renvoient des données que Grafana peut transformer et visualiser. Chaque source de données utilise son propre langage de requête, et les plug-ins de source de données implémentent chacun une interface utilisateur de création de requêtes appelée éditeur de requêtes.

### À propos des requêtes

Les panneaux Grafana communiquent avec les sources de données via des requêtes, qui récupèrent les données pour la visualisation. Une requête est une question rédigée dans le langage de requête utilisé par la source de données.

Vous pouvez configurer la fréquence des requêtes et les limites de collecte de données dans les options de source de données du panneau. Grafana prend en charge jusqu'à 26 requêtes par panel.

Vous trouverez plus d'informations sur le langage de requête de chaque source de données dans la section [Sources de données](#).

## Éditeurs de requêtes

L'éditeur de requêtes de chaque source de données fournit une interface utilisateur personnalisée qui vous permet de rédiger des requêtes qui tirent parti de ses fonctionnalités uniques.

En raison des différences entre les langages de requête, chaque éditeur de requêtes de source de données présente une apparence et un fonctionnement différents. En fonction de votre source de données, l'éditeur de requêtes peut fournir des fonctionnalités de saisie automatique, des noms de métriques, des suggestions de variables ou une interface visuelle de création de requêtes.

Pour plus de détails sur les fonctionnalités uniques de l'éditeur de requêtes d'une source de données spécifique, consultez sa documentation :

- Pour les sources de données incluses dans Grafana, voir Sources de [données intégrées](#).
- Pour les sources de données incluses dans l'édition Grafana Enterprise, voir. [Connectez-vous aux sources de données de l'entreprise](#)

## Syntaxe de requête

Les sources de données utilisent différents langages de requête pour demander des données. Pour plus de détails sur le langage de requête unique d'une source de données spécifique, reportez-vous à sa documentation.

Exemple de PostgreSQL :

```
SELECT hostname FROM host WHERE region IN($region)
```

Exemple de ProMQL :

```
query_result(max_over_time(<metric>[${__range_s}s]) != <state>)
```

## Sources de données spéciales

Grafana inclut également trois sources de données spéciales : Grafana, Mixed et Dashboard. Pour plus de détails, reportez-vous à la section Sources de données

Naviguez dans l'onglet de requête

L'onglet Requête d'un panneau comprend les éléments suivants :



- **Sélecteur de source de données** : sélectionne la source de données à interroger.
- **Options de requête** : — Définit les paramètres maximaux de récupération des données et les intervalles d'exécution des requêtes.
- **Bouton de l'inspecteur de requêtes** : — Ouvre le panneau de l'inspecteur de requêtes, dans lequel vous pouvez visualiser et optimiser votre requête.
- **Liste de l'éditeur de requêtes** : — Répertorie les requêtes que vous avez écrites.
- **Expressions** : — Utilise le générateur d'expressions pour créer des expressions d'alerte. Pour plus d'informations sur les expressions, consultez [Écrire des requêtes d'expression](#).

## Ajouter une requête

Une requête renvoie des données que Grafana visualise dans les panneaux du tableau de bord. Lorsque vous créez un panneau, Grafana sélectionne automatiquement la source de données par défaut.

### Pour ajouter une requête

1. Modifiez le panneau dans lequel vous ajoutez une requête.
2. Choisissez l'onglet Query (Requête).
3. Choisissez le menu déroulant Source de données et sélectionnez une source de données.
4. Choisissez les options de requête pour configurer le nombre maximum de points de données dont vous avez besoin. Pour plus d'informations sur les options de requête, consultez [Options de requête](#).
5. Rédigez la requête à l'aide de l'éditeur de requêtes.
6. Choisissez Appliquer.

Grafana interroge la source de données et visualise les données.

## Gérer les requêtes

Grafana organise les requêtes en lignes de requêtes pliables. Chaque ligne de requête contient un éditeur de requêtes et est identifiée par une lettre (A, B, C, etc.).

Pour gérer vos requêtes, vous pouvez copier des requêtes, masquer des requêtes, supprimer une requête, réorganiser les requêtes et activer l'aide de l'éditeur de requêtes.

## Options de requête

Choisissez Options de requête à côté du sélecteur de source de données pour voir les paramètres de la source de données sélectionnée. Les modifications que vous apportez ici concernent uniquement les requêtes effectuées dans ce panneau.

Grafana définit les valeurs par défaut qui sont affichées en texte gris foncé. Les modifications sont affichées en blanc. Pour rétablir les paramètres par défaut d'un champ, supprimez le texte blanc du champ.

Les options de requête de source de données du panneau incluent :

- Nombre maximal de points de données : si la source de données le prend en charge, cela définit le nombre maximum de points de données pour chaque série renvoyée. Si la requête renvoie plus de points de données que le paramètre maximum de points de données, la source de données réduit le nombre de points renvoyés en les agrégeant par moyenne, par maximum ou par une autre fonction.

Vous pouvez limiter le nombre de points pour améliorer les performances des requêtes ou lisser la ligne visualisée. La valeur par défaut est la largeur (ou le nombre de pixels) du graphique, car vous ne pouvez visualiser que le nombre de points de données que le panneau du graphique peut afficher.

Pour les données en streaming, Grafana utilise la valeur maximale de points de données pour la mémoire tampon mobile. Le streaming est un flux continu de données, et la mise en mémoire tampon divise le flux en plusieurs parties. Par exemple, Loki diffuse des données en mode Live Tailing.

- Intervalle minimum : définit une limite minimale pour l'intervalle calculé automatiquement, qui est généralement l'intervalle de capture minimum. Si un point de données est enregistré toutes les 15 secondes, vous n'avez aucun avantage à avoir un intervalle inférieur à ce chiffre. Vous pouvez également définir ce paramètre sur un minimum supérieur à l'intervalle de capture pour récupérer des requêtes plus grossières et plus performantes.
- Intervalle — Définit un intervalle de temps que vous pouvez utiliser pour agréger ou regrouper des points de données par temps.

Grafana calcule automatiquement un intervalle approprié que vous pouvez utiliser comme variable dans les requêtes modélisées. La variable est mesurée en secondes (`$__interval`) ou en millisecondes (`$__interval_ms`).

Les intervalles sont généralement utilisés dans les fonctions d'agrégation telles que la somme ou la moyenne. Par exemple, il s'agit d'une requête Prometheus qui utilise la variable d'intervalle :  
`rate(http_requests_total[$__interval])`

Cet intervalle automatique est calculé en fonction de la largeur du graphique. Lorsque l'utilisateur effectue un zoom arrière sur une visualisation, l'intervalle augmente, ce qui donne lieu à une agrégation plus grossière. De même, si l'utilisateur zoome, l'intervalle diminue, ce qui permet une agrégation plus fine.

Pour plus d'informations, consultez [Variables globales](#).

- Temps relatif : remplace la plage de temps relative des différents panneaux, ce qui les rend différents de ceux sélectionnés dans le sélecteur de temps du tableau de bord situé dans le coin supérieur droit du tableau de bord. Vous pouvez l'utiliser pour afficher les statistiques de différentes périodes ou de différents jours sur le même tableau de bord.

#### Note

Les dérogations temporelles du panneau n'ont aucun effet lorsque la plage de temps du tableau de bord est absolue.

Exemple	Champ temporel relatif
Les 5 dernières minutes	<code>now-5m</code>
Jusqu'à présent	<code>now/d</code>
Les 5 derniers jours	<code>now-5d/d</code>
Jusqu'à présent cette semaine	<code>now/w</code>
Les 2 dernières années	<code>now-2y/y</code>

- Décalage horaire : remplace la plage de temps de chaque panneau en décalant son début et sa fin par rapport au sélecteur de temps. Par exemple, vous pouvez modifier la plage horaire du panneau pour qu'elle soit deux heures plus tôt que celle du sélecteur d'heure du tableau de bord.

**Note**

Les dérogations temporelles du panneau n'ont aucun effet lorsque la plage de temps du tableau de bord est absolue.

Exemple	Champ de décalage horaire
Toute la semaine dernière	1w/w
Il y a deux semaines entières	2w/w
Tout le mois dernier	1M/M
Toute cette année	1d/y
Toute l'année dernière	1y/y

- Délai d'expiration du cache — (visible uniquement s'il est disponible dans la source de données)  
Remplace le délai d'expiration du cache par défaut si votre magasin de séries chronologiques possède un cache de requêtes. Spécifiez cette valeur sous forme de valeur numérique en secondes.

### Écrire des requêtes d'expression

**⚠** Cette rubrique de documentation est conçue pour les espaces de travail Grafana compatibles avec la version 9.x de Grafana.

Pour les espaces de travail Grafana compatibles avec la version 10.x de Grafana, voir.

[Travailler dans la version 10 de Grafana](#)

Pour les espaces de travail Grafana compatibles avec la version 8.x de Grafana, voir.

[Travailler dans la version 8 de Grafana](#)

Les expressions côté serveur vous permettent de manipuler les données renvoyées par des requêtes à l'aide d'opérations mathématiques ou autres. Les expressions créent de nouvelles données et ne manipulent pas les données renvoyées par les sources de données.

## À propos des expressions

Les expressions côté serveur vous permettent de manipuler les données renvoyées par des requêtes à l'aide d'opérations mathématiques ou autres. Les expressions créent de nouvelles données et ne manipulent pas les données renvoyées par les sources de données, à l'exception de quelques restructurations mineures des données afin de rendre les données acceptables en entrée pour les expressions.

### Utilisation d'expressions

Les expressions sont principalement utilisées par [Grafana](#) Alerting. Le traitement est effectué côté serveur, de sorte que les expressions peuvent fonctionner sans session de navigateur. Toutefois, les expressions peuvent également être utilisées avec les sources de données principales et la visualisation.

#### Note

Les expressions ne fonctionnent pas avec les anciennes alertes de tableau de bord.

Les expressions sont destinées à augmenter les sources de données en permettant de combiner des requêtes provenant de différentes sources de données ou en fournissant des opérations non disponibles dans une source de données.

#### Note

Dans la mesure du possible, vous devez effectuer le traitement des données dans la source de données. Copier des données depuis le stockage vers le serveur Grafana à des fins de traitement est inefficace. Les expressions sont donc destinées au traitement léger des données.

Les expressions fonctionnent avec des requêtes de source de données qui renvoient des séries chronologiques ou des données numériques. Ils fonctionnent également sur des données [multidimensionnelles](#). Par exemple, une requête qui renvoie plusieurs séries, chaque série étant identifiée par des étiquettes ou des balises.

Une expression individuelle prend une ou plusieurs requêtes ou autres expressions en entrée et ajoute des données au résultat. Chaque expression ou requête individuelle est représentée par une variable qui est un identifiant nommé appelé RefID (par exemple, la lettre par défaut A ou B).

Pour référencer le résultat d'une expression individuelle ou d'une requête de source de données dans une autre expression, cet identifiant est utilisé comme variable.

## Types d'expressions

Les expressions fonctionnent avec deux types de données.

- Une collection de séries chronologiques.
- Une collection de numéros, où chaque numéro est un élément.

Chaque collection est renvoyée à partir d'une seule requête ou expression de source de données et est représentée par le RefID. Chaque collection est un ensemble, chaque élément de l'ensemble étant identifié de manière unique par ses dimensions, qui sont stockées sous forme d'[étiquettes](#) ou de paires clé-valeur.

## Requêtes sur les sources de données

Les expressions côté serveur prennent uniquement en charge les requêtes de source de données pour les sources de données principales. Les données sont généralement considérées comme des données de séries chronologiques. À l'avenir, nous avons l'intention d'ajouter une assertion des données de type de retour de requête (nombre ou série chronologique) afin que les expressions puissent mieux gérer les erreurs.

Les requêtes de source de données, lorsqu'elles sont utilisées avec des expressions, sont exécutées par le moteur d'expression. Dans ce cas, il restructure les données pour qu'il s'agisse d'une série chronologique ou d'un nombre par trame de données. Ainsi, par exemple, si vous utilisez une source de données qui renvoie plusieurs séries sur un seul cadre dans la vue tabulaire, vous remarquerez peut-être que son apparence est différente lorsqu'elle est exécutée avec des expressions.

Actuellement, le seul format autre que les séries chronologiques (nombre) est pris en charge lors de l'utilisation de trames de données est que vous avez une réponse tabulaire qui renvoie une trame de données sans heure, des colonnes de chaîne et une colonne numérique :

Lock	Host (Hôte)	Processeur AVG
MIA	A	1
NYC	B	2

L'exemple ci-dessus produira un nombre qui fonctionne avec les expressions. Les colonnes de chaîne deviennent des étiquettes et la colonne numérique la valeur correspondante. Par exemple {"Loc": "MIA", "Host": "A"} avec une valeur de 1.

## Opérations

Vous pouvez utiliser les opérations suivantes dans les expressions : mathématiques, réduction et rééchantillonnage.

### Math

Les mathématiques concernent les formules mathématiques de forme libre sur des séries chronologiques ou des données numériques. Les opérations mathématiques prennent des nombres et des séries chronologiques en entrée et les transforment en différents nombres et séries chronologiques.

Les données provenant d'autres requêtes ou expressions sont référencées avec le RefID préfixé par un signe dollar, par exemple. \$A Si le nom de la variable comporte des espaces, vous pouvez utiliser une syntaxe entre accolades telle que \${my variable}.

Les constantes numériques peuvent être exprimées en décimal (2.24), en octal (avec un zéro en tête 072) ou en hexadécimal (avec un 0x en tête). 0x2A Les exponentielles et les signes sont également pris en charge (par exemple, -0.8e-2).

### Opérateurs

Les opérateurs arithmétiques (+, binaires et unaires -, \*, /, %, exposant \*\*), relationnels (<, >, >=, <=, >=<=) et logiques (&&, ||, et unaires !) sont pris en charge.

Le comportement de l'opération avec les données varie selon qu'il s'agit d'un nombre ou d'une série chronologique.

Dans le cas d'opérations binaires, telles que \$A + \$B ou \$A || \$B, l'opérateur est appliqué de la manière suivante en fonction du type de données :

- Si les deux \$A et \$B sont des nombres, l'opération est effectuée entre les deux nombres.
- Si l'une des variables est un nombre et l'autre une série chronologique, l'opération entre la valeur de chaque point de la série chronologique et le nombre est effectuée.
- Si \$A les deux \$B sont des données de séries chronologiques, l'opération entre chaque valeur des deux séries est effectuée pour chaque horodatage existant dans \$A les deux séries \$B. L'opération `Resample` peut être utilisée pour aligner les horodatages.

## Résumé :

- Numéro OP = numéro
- Numéro : série OP = série
- Série OP = série

Comme les expressions fonctionnent avec plusieurs séries ou nombres représentés par une seule variable, les opérations binaires effectuent également une union (jointure) entre les deux variables. Cela se fait sur la base des étiquettes d'identification associées à chaque série ou numéro individuel.

Ainsi, si vous avez des numéros avec des étiquettes comme `{host=web01}` in `$A` et un autre numéro `$B` avec les mêmes étiquettes, l'opération est effectuée entre ces deux éléments au sein de chaque variable, et le résultat partagera les mêmes étiquettes. Les règles de comportement de ce syndicat sont les suivantes :

- Un article sans étiquette s'associera à quoi que ce soit.
- Si `$A` les `$B` deux ne contiennent qu'un seul article (une série ou un numéro), ils se joindront.
- Si les étiquettes sont mathématiques exactes, elles se joindront.
- Si les étiquettes sont un sous-ensemble des autres, par exemple si un élément `$A` est étiqueté `{host=A, dc=MIA}` et qu'un élément `$B` est étiqueté, `{host=A}` elles se joindront.
- Si dans une variable, par exemple, `$A` il existe des clés de balise différentes pour chaque élément, le comportement de jointure n'est pas défini.

Les opérateurs relationnels et logiques renvoient 0 pour faux, 1 pour vrai.

## Fonctions mathématiques

Bien que la plupart des fonctions existent dans les propres opérations d'expression, l'opération mathématique comporte certaines fonctions similaires aux opérateurs mathématiques ou aux symboles. Lorsque les fonctions peuvent prendre des nombres ou des séries, le même type que l'argument sera renvoyé. Lorsqu'il s'agit d'une série, l'opération est effectuée pour la valeur de chaque point de la série.

`abdos`

`abs` renvoie la valeur absolue de son argument qui peut être un nombre ou une série. Par exemple, `abs(-1)` ou `abs($A)`.



## is\_inf

is\_inf prend un nombre ou une série et renvoie 1 des Inf valeurs (négatives ou positives) et 0 d'autres valeurs. Par exemple `is_inf($A)`.

### Note

Si vous devez vérifier spécifiquement l'infini négatif par exemple, vous pouvez effectuer une comparaison comme `$A == infn()`.

## is\_nan

is\_nan prend un nombre ou une série et renvoie 1 des NaN valeurs et 0 d'autres valeurs. Par exemple `is_nan($A)`. Cette fonction existe parce qu'elle n'NaNest pas égale àNaN.

## est\_nul

is\_null prend un nombre ou une série et renvoie 1 des null valeurs et 0 d'autres valeurs. Par exemple `is_null($A)`.

## is\_number

is\_number prend un nombre ou une série et renvoie toutes 1 les valeurs réelles et 0 les autres valeurs (qui sontnull, Inf+Inf-, etNaN). Par exemple `is_number($A)`.

## journal

Log renvoie le logarithme naturel de son argument, qui peut être un nombre ou une série. Si la valeur est inférieure à 0, NaN est renvoyée. Par exemple, `log(-1)` ou `log($A)`.

## inf, infn, nan et null

Les fonctions inf, infn, nan et null renvoient toutes une seule valeur du nom. Ils existent principalement pour les tests. Exemple: `null()`.

## round

Round renvoie une valeur entière arrondie. Par exemple, `round(3.123)` ou `round($A)`.

## ceil

Ceil arrondit le nombre à la valeur entière la plus proche. Par exemple, `ceil(3.123)` renvoie 4.

## floor

Floor arrondit le nombre à la valeur entière la plus proche. Par exemple, `floor(3.123)` renvoie 3.

## Réduire

Reduce prend une ou plusieurs séries chronologiques renvoyées par une requête ou une expression et transforme chaque série en un seul numéro. Les étiquettes de la série chronologique sont conservées sous forme d'étiquettes sur chaque nombre réduit produit.

## Domaines :

- Fonction — La fonction de réduction à utiliser
- Entrée — La variable (RefID (telle que A)) à rééchantillonner
- Mode — Permet de contrôler le comportement de la fonction de réduction lorsqu'une série contient des valeurs non numériques (null, NaN, +/-Inf)

## Fonctions de réduction

### Count

Count renvoie le nombre de points dans chaque série.

### Méchant

La moyenne renvoie le total de toutes les valeurs de chaque série divisé par le nombre de points de cette série. En `strict mode`, si l'une des valeurs de la série est nulle ou nan, ou si la série est vide, NaN est renvoyé.

### Min et Max

Min et Max renvoient respectivement la plus petite ou la plus grande valeur de la série. En `strict mode`, si l'une des valeurs de la série est nulle ou nan, ou si la série est vide, NaN est renvoyé.

### Sum

Sum renvoie le total de toutes les valeurs de la série. Si la série est de longueur nulle, la somme sera égale à 0. En `strict mode`, s'il existe des valeurs NaN ou Null dans la série, NaN est renvoyé.

### Dernier

Last renvoie le dernier chiffre de la série. Si la série n'a aucune valeur, elle renvoie NaN.

## Modes de réduction

### Stricte

En mode strict, la série d'entrées est traitée telle quelle. Si l'une des valeurs de la série n'est pas numérique (null, NaN ou +-Inf), NaN est renvoyé.

### Supprimer les données non numériques

Dans ce mode, toutes les valeurs non numériques (null, NaN ou +-Inf) de la série d'entrée sont filtrées avant d'exécuter la fonction de réduction.

### Remplacer les données non numériques

Dans ce mode, toutes les valeurs non numériques sont remplacées par une valeur prédéfinie.

### Rééchantillonner

Resample modifie les horodatages de chaque série chronologique afin d'avoir un intervalle de temps constant. Le principal cas d'utilisation est que vous pouvez rééchantillonner des séries chronologiques qui ne partagent pas les mêmes horodatages afin de pouvoir effectuer des calculs entre elles. Cela peut être fait en rééchantillonnant chacune des deux séries, puis en effectuant une opération mathématique faisant référence aux variables rééchantillonnées.

### Domaines :

- Entrée — Variable des données de séries chronologiques (RefID (par exempleA)) à rééchantillonner
- Rééchantillonner vers : la durée du rééchantillonnage, par exemple, les 10s . unités peuvent être des s secondes, m des minutes, h des heures, d des jours, w des semaines et y des années.
- Sous-échantillonnage : fonction de réduction à utiliser lorsqu'il existe plusieurs points de données par échantillon de fenêtre. Voir l'opération de réduction pour plus de détails sur le comportement.
- Upsample — Méthode à utiliser pour remplir un échantillon de fenêtre ne contenant aucun point de données.
  - le pad se remplit avec la dernière valeur connue
  - remblai avec la prochaine valeur connue
  - fillna pour remplir les fenêtres d'exemple vides avec NaNs

## Écrire une expression

Si votre source de données les prend en charge, Grafana affiche le bouton Expression et affiche toutes les expressions existantes dans la liste de l'éditeur de requêtes.

Pour écrire une expression

1. Ouvrez le panneau.
2. Sous la requête, choisissez Expression.
3. Dans le champ Opération, sélectionnez le type d'expression que vous souhaitez écrire.
4. Écrivez l'expression.
5. Choisissez Appliquer.

## Cas spéciaux

Lorsqu'une source de données interrogée ne renvoie aucune série ni aucun chiffre, le moteur d'expression le renvoie. NoData Par exemple, si une demande contient deux requêtes de source de données fusionnées par une expression, si elle NoData est renvoyée par au moins l'une des requêtes de source de données, le résultat renvoyé pour l'ensemble de la requête estNoData. Pour plus d'informations sur la façon dont Grafana Alerting traite les NoData résultats, consultez [Gestion de l'absence de données ou des cas d'erreur](#)

Partager les résultats des requêtes avec un autre panneau

 Cette rubrique de documentation est conçue pour les espaces de travail Grafana compatibles avec la version 9.x de Grafana.

Pour les espaces de travail Grafana compatibles avec la version 10.x de Grafana, voir.

[Travailler dans la version 10 de Grafana](#)

Pour les espaces de travail Grafana compatibles avec la version 8.x de Grafana, voir.

[Travailler dans la version 8 de Grafana](#)

Grafana vous permet d'utiliser le résultat de la requête d'un panneau pour n'importe quel autre panneau du tableau de bord. Le partage des résultats des requêtes entre les panneaux réduit le nombre de requêtes adressées à votre source de données, ce qui peut améliorer les performances de votre tableau de bord.

La source de données du tableau de bord vous permet de sélectionner un panneau de votre tableau de bord contenant les requêtes pour lesquelles vous souhaitez partager les résultats. Au lieu d'envoyer une requête distincte pour chaque panneau, Grafana envoie une requête et les autres panneaux utilisent les résultats de la requête pour créer des visualisations.

Cette stratégie permet de réduire considérablement le nombre de requêtes effectuées lorsque vous avez, par exemple, plusieurs panneaux visualisant les mêmes données.

Pour partager les résultats d'une requête

1. [Créez un tableau de bord](#).
2. Changez le titre en `Source panel`. Vous allez utiliser ce panneau comme source pour les autres panneaux.
3. Définissez la ou les requêtes que vous souhaitez partager.

Si aucune source de données n'est disponible, utilisez-la, qui renvoie une série chronologique aléatoire que vous pouvez utiliser pour les tests. `TestData`

4. Ajoutez un deuxième panneau et sélectionnez la source de données du tableau de bord dans l'éditeur de requêtes.
5. Dans la liste Utiliser les résultats du panneau, sélectionnez le premier panneau que vous avez créé.

Toutes les requêtes définies dans le panneau source sont désormais disponibles dans le nouveau panneau. Les requêtes effectuées dans le panneau source peuvent être partagées avec plusieurs panneaux.

Vous pouvez cliquer sur l'une des requêtes pour accéder au panneau où elles sont définies.

Transformez les données

 Cette rubrique de documentation est conçue pour les espaces de travail Grafana compatibles avec la version 9.x de Grafana.

Pour les espaces de travail Grafana compatibles avec la version 10.x de Grafana, voir.

[Travailler dans la version 10 de Grafana](#)

Pour les espaces de travail Grafana compatibles avec la version 8.x de Grafana, voir.

[Travailler dans la version 8 de Grafana](#)

Les transformations constituent un moyen puissant de manipuler les données renvoyées par une requête avant que le système n'applique une visualisation. À l'aide de transformations, vous pouvez :

- Renommer les champs
- Joindre les données de séries chronologiques
- Effectuer des opérations mathématiques sur plusieurs requêtes
- Utiliser le résultat d'une transformation comme entrée d'une autre transformation

Pour les utilisateurs qui s'appuient sur plusieurs vues du même jeu de données, les transformations constituent une méthode efficace pour créer et gérer de nombreux tableaux de bord.

Vous pouvez également utiliser le résultat d'une transformation comme entrée d'une autre transformation, ce qui se traduit par un gain de performance.

#### Note

Parfois, le système ne peut pas représenter graphiquement les données transformées. Dans ce cas, cliquez sur le bouton *Vue tabulaire* au-dessus de la visualisation pour passer à une vue tabulaire des données. Cela peut vous aider à comprendre le résultat final de vos transformations.

## Types de transformation

Grafana propose un certain nombre de méthodes pour transformer les données. Vous trouverez ci-dessous une liste complète des fonctions de transformation.

## Ordre des transformations

Lorsqu'il y a plusieurs transformations, Grafana les applique dans l'ordre dans lequel elles sont répertoriées. Chaque transformation crée un jeu de résultats qui est ensuite transmis à la transformation suivante dans le pipeline de traitement.

L'ordre dans lequel Grafana applique les transformations a un impact direct sur les résultats. Par exemple, si vous utilisez une transformation *Reduce* pour condenser tous les résultats d'une colonne en une seule valeur, vous ne pouvez appliquer des transformations qu'à cette valeur unique.

## Ajouter une fonction de transformation aux données

Les étapes suivantes vous indiquent comment ajouter une transformation aux données.

## Pour ajouter une transformation à un panneau

1. Accédez au panneau dans lequel vous souhaitez ajouter une ou plusieurs transformations.
2. Choisissez le titre du panneau, puis cliquez sur Modifier.
3. Choisissez l'onglet Transformation.
4. Choisissez une transformation. Une ligne de transformation apparaît dans laquelle vous configurez les options de transformation.
5. Pour appliquer une autre transformation, choisissez Ajouter une transformation. Cette transformation agit sur le jeu de résultats renvoyé par la transformation précédente.

## Déboguer une transformation

Pour voir les ensembles de résultats d'entrée et de sortie de la transformation, cliquez sur l'icône de bogue sur le côté droit de la ligne de transformation.

Les ensembles de résultats en entrée et en sortie peuvent vous aider à déboguer une transformation.

## Supprimer une transformation

Nous vous recommandons de supprimer les transformations dont vous n'avez pas besoin. Lorsque vous supprimez une transformation, vous supprimez les données de la visualisation.

### Prérequis :

Identifiez tous les tableaux de bord qui reposent sur la transformation et informez les utilisateurs des tableaux de bord concernés.

## Pour supprimer une transformation

1. Ouvrez un panneau pour le modifier.
2. Choisissez l'onglet Transformation.
3. Cliquez sur l'icône de corbeille à côté de la transformation que vous souhaitez supprimer.

## Fonctions de transformation

Vous pouvez effectuer les transformations suivantes sur vos données.

## Ajouter un champ à partir du calcul

Utilisez cette transformation pour ajouter un nouveau champ calculé à partir de deux autres champs. Chaque transformation permet d'ajouter un nouveau champ.

- Mode - Sélectionnez un mode :
  - Réduire la ligne — Appliquez le calcul sélectionné sur chaque ligne des champs sélectionnés indépendamment.
  - Option binaire — Appliquez des opérations mathématiques de base (somme, multiplication, etc.) sur les valeurs d'une seule ligne à partir de deux champs sélectionnés.
- Nom du champ — Sélectionnez les noms des champs que vous souhaitez utiliser dans le calcul du nouveau champ.
- Calcul : si vous sélectionnez le mode Réduire les lignes, le champ Calcul apparaît. Cliquez dans le champ pour voir la liste des choix de calcul que vous pouvez utiliser pour créer le nouveau champ. Pour plus d'informations sur les calculs disponibles, reportez-vous à la section [Types de calculs](#).
- Fonctionnement — Si vous sélectionnez le mode option binaire, les champs Opération apparaissent. Ces champs vous permettent d'effectuer des opérations mathématiques de base sur les valeurs d'une seule ligne à partir de deux champs sélectionnés. Vous pouvez également utiliser des valeurs numériques pour les opérations binaires.
- Alias — (Facultatif) Entrez le nom de votre nouveau champ. Si vous laissez ce champ vide, le nom du champ correspondra au calcul.
- Remplacer tous les champs — (Facultatif) Sélectionnez cette option si vous souhaitez masquer tous les autres champs et afficher uniquement votre champ calculé dans la visualisation.

### Concaténer des champs

Cette transformation combine tous les champs de tous les cadres en un seul résultat. Tenez compte de ces deux requêtes.

Requête A :

Temp	Disponibilité
15,4	1230233

Requête B :



IQA	Erreurs
3.2	5

Après avoir concaténé les champs, le bloc de données serait le suivant :

Temp	Disponibilité	IQA	Erreurs
15,4	1230233	3.2	5

### Config à partir des résultats de la requête

Cette transformation vous permet de sélectionner une requête et d'en extraire des options standard telles que Min, Max, Unit et Thresholds et de les appliquer à d'autres résultats de requête. Cela permet une configuration de visualisation dynamique basée sur des requêtes.

Si vous souhaitez extraire une configuration unique pour chaque ligne du résultat de la requête de configuration, essayez de transformer les lignes en champs.

### Options

- Requête de configuration : sélectionnez la requête qui renvoie les données que vous souhaitez utiliser comme configuration.
- Appliquer à : sélectionnez les champs ou séries auxquels appliquer la configuration.
- Appliquer aux options : il s'agit généralement d'un type de champ ou d'un nom de champ regex, selon l'option que vous avez sélectionnée dans Appliquer à.

### Convertir le type de champ

Cette transformation modifie le type de champ du champ spécifié.

- Champ — Sélectionnez parmi les champs disponibles
- as — Sélectionnez le FieldType à convertir en
  - Numérique : tente de convertir les valeurs en nombres
  - Chaîne — transformera les valeurs en chaînes
  - Heure : tente d'analyser les valeurs en fonction du temps

- Affiche une option permettant de spécifier a DateFormat comme entrée par une chaîne comme yyyy-mm-dd ou DD MM YYYY hh:mm:ss
- Boolean — rendra les valeurs booléennes

Par exemple, la requête suivante peut être modifiée en sélectionnant le champ horaire, comme Heure, et le format de date comme YYYY.

Heure	Mark	Valeur
01/07/2017	ci-dessus	25
02/08/2018	ci-dessous	22
02/09/2019	ci-dessous	29
04/10/2020	ci-dessus	22

Le résultat :

Heure	Mark	Valeur
01/01/2017	ci-dessus	25
01/01/2018	ci-dessous	22
01/01/2019	ci-dessous	29
01/01/2020	ci-dessus	22

Filter les données par nom

Utilisez cette transformation pour supprimer des parties des résultats de la requête.

Grafana affiche le champ Identifiant, suivi des champs renvoyés par votre requête.

Vous pouvez appliquer des filtres de deux manières :

- Entrez une expression regex.

- Choisissez un champ pour activer le filtrage sur ce champ. Les champs filtrés sont affichés avec du texte gris foncé, tandis que les champs non filtrés sont affichés avec du texte blanc.

### Filtrer les données par requête

Utilisez cette transformation dans les panneaux contenant plusieurs requêtes, si vous souhaitez masquer une ou plusieurs requêtes.

Grafana affiche les lettres d'identification de la requête en texte gris foncé. Cliquez sur un identifiant de requête pour activer le filtrage. Si la lettre de requête est blanche, les résultats sont affichés. Si la lettre de requête est foncée, les résultats sont masqués.

#### Note

Cette transformation n'est pas disponible pour Graphite car cette source de données ne permet pas de corréler les données renvoyées avec les requêtes.

### Filtrer les données par valeur

Cette transformation vous permet de filtrer vos données directement dans Grafana et de supprimer certains points de données du résultat de votre requête. Vous avez la possibilité d'inclure ou d'exclure les données qui répondent à une ou plusieurs conditions que vous définissez. Les conditions sont appliquées à un champ sélectionné.

Cette transformation est utile si votre source de données ne filtre pas nativement par valeurs. Vous pouvez également l'utiliser pour affiner les valeurs à afficher si vous utilisez une requête partagée.

Les conditions disponibles pour tous les champs sont les suivantes :

- Regex — Correspond à une expression regex
- Is Null — Correspond si la valeur est nulle
- N'est pas nulle — Correspond si la valeur n'est pas nulle
- Égal — Correspond si la valeur est égale à la valeur spécifiée
- Différent : correspond si la valeur est différente de la valeur spécifiée

Les conditions disponibles pour les champs numériques sont les suivantes :

- Plus grand — Correspond si la valeur est supérieure à la valeur spécifiée
- Inférieur — Correspond si la valeur est inférieure à la valeur spécifiée
- Supérieur ou égal — Correspond si la valeur est supérieure ou égale
- Inférieur ou égal — Correspond si la valeur est inférieure ou égale
- Plage : correspond à une plage comprise entre un minimum et un maximum spécifiés, les valeurs minimale et maximale incluses

Tenez compte de l'ensemble de données suivant :

Heure	Température	Altitude
07/07/2020 11 H 34 MIN 23 S	32	101
07/07/2020 11 H 34 MIN 22 S	28	125
07/07/2020 11 H 34 MIN 21 H	26	110
07/07/2020 11 H 34 MIN 20 S	23	98
07/07/2020 10 H 32 MIN 24 H	31	95
07/07/2020 10 H 31 H 22	20	85
07/07/2020 9 H 30 : 57	19	101

Si vous incluez les points de données dont la température est inférieure à 30 °C, la configuration se présentera comme suit :

- Type de filtre — Include
- Condition — Lignes où il y a des Temperature correspondances Lower Than 30

Et vous obtiendrez le résultat suivant, où seules les températures inférieures à 30 °C sont incluses :

Heure	Température	Altitude
07/07/2020 11 H 34 MIN 22 S	28	125

Heure	Température	Altitude
07/07/2020 11 H 34 MIN 21 H	26	110
07/07/2020 11 H 34 MIN 20 S	23	98
07/07/2020 10 H 31 H 22	20	85
07/07/2020 9 H 30 : 57	19	101

Vous pouvez ajouter plusieurs conditions au filtre. Par exemple, vous souhaitez peut-être inclure les données uniquement si l'altitude est supérieure à 100. Pour ce faire, ajoutez cette condition à la configuration suivante :

- Type de filtre : Include lignes qui Match All conditionnent
- Condition 1 — Lignes dont les Temperature valeurs correspondent Lower à 30
- Condition 2 — Lignes dont les Altitude valeurs correspondent Greater à 100

Lorsque vous avez plusieurs conditions, vous pouvez choisir si vous souhaitez que l'action (inclure/exclure) soit appliquée aux lignes qui correspondent à toutes les conditions ou à l'une des conditions que vous avez ajoutées.

Dans l'exemple ci-dessus, nous avons choisi Match all parce que nous voulions inclure les lignes dont la température est inférieure à 30 ET dont l'altitude est supérieure à 100. Si nous voulions plutôt inclure les lignes dont la température est inférieure à 30 OU dont l'altitude est supérieure à 100, nous sélectionnerions Match any. Cela inclurait la première ligne des données d'origine, qui a une température de 32 °C (ne correspond pas à la première condition) mais une altitude de 101 (ce qui correspond à la deuxième condition), elle est donc incluse.

Les conditions non valides ou incomplètement configurées sont ignorées.

### Regrouper par

Cette transformation regroupe les données selon une valeur de champ (colonne) spécifiée et traite les calculs pour chaque groupe. Cliquez pour voir la liste des options de calcul.

Voici un exemple de données d'origine.

Heure	ID serveur	Température du processeur	État du serveur
07/07/2020 11 H 34 MIN 20 S	serveur 1	80	Fermeture
07/07/2020 11 H 34 MIN 20 S	serveur 3	62	OK
07/07/2020 10 H 32 MIN 20 S	serveur 2	90	Surcharge
07/07/2020 10 H 31 H 22	serveur 3	55	OK
07/07/2020 9 H 30 : 57	serveur 3	62	Rebooting
07/07/2020 9 H 30 : 05	serveur 2	88	OK
07/07/2020 9 H 28 : 06	serveur 1	80	OK
07/07/2020 9 H 25 MIN 05 S	serveur 2	88	OK
07/07/2020 9 H 23 H 07	serveur 1	86	OK

Cette transformation s'effectue en deux étapes. Vous devez d'abord spécifier un ou plusieurs champs pour regrouper les données. Cela regroupera les mêmes valeurs de ces champs, comme si vous les aviez triées. Par exemple, si nous groupons par le champ ID du serveur, les données seront regroupées de la façon suivante :

Heure	ID serveur	Température du processeur	État du serveur
07/07/2020 11 H 34 MIN 20 S	serveur 1	80	Fermeture
07/07/2020 9 H 28 : 06	serveur 1	80	OK
07/07/2020 9 H 23 H 07	serveur 1	86	OK
07/07/2020 10 H 32 MIN 20 S	serveur 2	90	Surcharge
07/07/2020 9 H 30 : 05	serveur 2	88	OK
07/07/2020 9 H 25 MIN 05 S	serveur 2	88	OK
07/07/2020 11 H 34 MIN 20 S	serveur 3	62	OK
07/07/2020 10 H 31 H 22	serveur 3	55	OK
07/07/2020 9 H 30 : 57	serveur 3	62	Rebooting

Toutes les lignes ayant la même valeur d'ID de serveur sont regroupées.

Après avoir choisi le champ par lequel vous souhaitez regrouper vos données, vous pouvez ajouter différents calculs sur les autres champs et appliquer le calcul à chaque groupe de lignes. Par exemple, nous pourrions vouloir calculer la température moyenne du processeur pour chacun de ces serveurs. Nous pouvons donc ajouter le calcul moyen appliqué au champ Température du processeur pour obtenir ce qui suit :

ID serveur	Température du processeur (moyenne)
serveur 1	82
serveur 2	88,6
serveur 3	59,6

Et nous pouvons ajouter plusieurs calculs. Par exemple :

- Pour le champ Time, nous pouvons calculer la dernière valeur, afin de savoir quand le dernier point de données a été reçu pour chaque serveur
- Pour le champ État du serveur, nous pouvons calculer la dernière valeur pour savoir quelle est la dernière valeur d'état pour chaque serveur
- Pour la température du terrain, nous pouvons également calculer la dernière valeur pour savoir quelle est la dernière température surveillée pour chaque serveur

Nous obtiendrions alors :

ID serveur	Température du processeur (moyenne)	Température du processeur (dernière)	Heure (dernière)	État du serveur (dernier)
serveur 1	82	80	07/07/2020 11 H 34 MIN 20 S	Fermeture
serveur 2	88,6	90	07/07/2020 10 H 32 MIN 20 S	Surcharge
serveur 3	59,6	62	07/07/2020 11 H 34 MIN 20 S	OK

Cette transformation vous permet d'extraire des informations clés de vos séries chronologiques et de les afficher de manière pratique.

Inscrivez-vous par domaine



Utilisez cette transformation pour joindre plusieurs résultats dans un seul tableau. Cela est particulièrement utile pour convertir plusieurs résultats de séries chronologiques en une seule table large avec un champ horaire partagé.

### Jointure intérieure

Une jointure interne fusionne les données de plusieurs tables où toutes les tables partagent la même valeur que le champ sélectionné. Ce type de jointure exclut les données dont les valeurs ne correspondent pas dans tous les résultats.

Utilisez cette transformation pour combiner les résultats de plusieurs requêtes (combinaison sur un champ de jointure passé ou sur la première colonne chronologique) en un seul résultat, et supprimez les lignes où une jointure réussie ne peut pas avoir lieu.

Dans l'exemple suivant, deux requêtes renvoient des données de table. Il est visualisé sous la forme de deux tables distinctes avant d'appliquer la transformation de jointure interne.

Requête A :

Heure	Tâche	Disponibilité
07/07/2020 11 H 34 MIN 20 S	nœud	25260122
07/07/2020 11 H 24 H 20	postgre	123001233
07/07/2020 11 H 14 H 20	postgre	345001233

Requête B :

Heure	Serveur	Erreurs
07/07/2020 11 H 34 MIN 20 S	serveur 1	15
07/07/2020 11 H 24 H 20	serveur 2	5
07/07/2020 11 H 04 : 20	serveur 3	10

Le résultat obtenu après l'application de la transformation de jointure interne est le suivant :

Heure	Tâche	Disponibilité	Serveur	Erreurs
07/07/2020 11 H 34 MIN 20 S	nœud	25260122	serveur 1	15
07/07/2020 11 H 24 H 20	postgre	123001233	serveur 2	5

### Jointure extérieure

Une jointure externe inclut toutes les données d'une jointure interne et les lignes dont les valeurs ne correspondent pas dans toutes les entrées. Alors que la jointure interne joint la requête A et la requête B dans le champ temporel, la jointure externe inclut toutes les lignes qui ne correspondent pas dans le champ temporel.

Dans l'exemple suivant, deux requêtes renvoient des données de table. Il est visualisé sous la forme de deux tables avant d'appliquer la transformation de jointure externe.

Requête A :

Heure	Tâche	Disponibilité
07/07/2020 11 H 34 MIN 20 S	nœud	25260122
07/07/2020 11 H 24 H 20	postgre	123001233
07/07/2020 11 H 14 H 20	postgre	345001233

Requête B :

Heure	Serveur	Erreurs
07/07/2020 11 H 34 MIN 20 S	serveur 1	15
07/07/2020 11 H 24 H 20	serveur 2	5
07/07/2020 11 H 04 : 20	serveur 3	10

Le résultat obtenu après l'application de la transformation de jointure externe est le suivant :

Heure	Tâche	Disponibilité	Serveur	Erreurs
07/07/2020 11 H 04 : 20			serveur 3	10
07/07/2020 11 H 14 H 20	postgre	345001233		
07/07/2020 11 H 34 MIN 20 S	nœud	25260122	serveur 1	15
07/07/2020 11 H 24 H 20	postgre	123001233	serveur 2	5

### Étiquettes pour les champs

Cette transformation transforme les résultats des séries chronologiques qui incluent des étiquettes ou des balises en un tableau où les clés et les valeurs de chaque étiquette sont incluses dans le résultat du tableau. Les étiquettes peuvent être affichées sous forme de colonnes ou de valeurs de ligne.

Étant donné le résultat d'une requête de deux séries chronologiques :

- Série 1 — étiquettes Server=Server A, DataCenter=EU
- Série 2 — étiquettes Server=Server B, Datacenter=EU

En mode Colonnes, le résultat est le suivant :

Heure	Serveur	Centre de données	Valeur
07/07/2020 11 H 34 MIN 20 S	Serveur A	UE	1
07/07/2020 11 H 34 MIN 20 S	Serveur B	UE	2

En mode « Lignes », le résultat comporte un tableau pour chaque série et affiche chaque valeur d'étiquette comme suit :

étiquette	value
Serveur	Serveur A
Centre de données	UE

étiquette	value
Serveur	Serveur B
Centre de données	UE

### Nom du champ de valeur

Si vous avez sélectionné Serveur comme nom du champ Valeur, vous obtiendrez un champ pour chaque valeur de l'étiquette Serveur.

Heure	Centre de données	Serveur A	Serveur B
07/07/2020 11 H 34 MIN 20 S	UE	1	2

### Comportement de fusion

Le transformateur des étiquettes en champs est constitué en interne de deux transformations distinctes. Le premier agit sur des séries individuelles et extrait les étiquettes des champs. La seconde est la transformation de fusion qui réunit tous les résultats dans une seule table. La transformation de fusion essaie de joindre tous les champs correspondants. Cette étape de fusion est obligatoire et ne peut pas être désactivée.

#### Note

La transformation de fusion peut être utilisée seule et est décrite en détail ci-dessous.

Pour illustrer cela, voici un exemple dans lequel deux requêtes renvoient des séries chronologiques sans que les libellés ne se chevauchent.

- Série 1 — étiquettes Server=ServerA
- Série 2 — étiquettes Datacenter=EU

Cela donnera d'abord ces deux tableaux :

Heure	Serveur	Valeur
07/07/2020 11 H 34 MIN 20 S	Serveur A	10

Heure	Centre de données	Valeur
07/07/2020 11 H 34 MIN 20 S	UE	20

Après la fusion :

Heure	Serveur	Valeur	Centre de données
07/07/2020 11 H 34 MIN 20 S	Serveur A	10	
07/07/2020 11 H 34 MIN 20 S		20	UE

## Fusionner

Utilisez cette transformation pour combiner le résultat de plusieurs requêtes en un seul résultat. Cela est utile lorsque vous utilisez la visualisation du panneau de tableau. Les valeurs pouvant être fusionnées sont combinées dans la même ligne. Les valeurs peuvent être fusionnées si les champs partagés contiennent les mêmes données.

Dans l'exemple ci-dessous, nous avons deux requêtes renvoyant des données de table. Il est visualisé sous forme de deux tableaux distincts avant d'appliquer la transformation.

## Requête A :

Heure	Tâche	Disponibilité
07/07/2020 11 H 34 MIN 20 S	nœud	25260122
07/07/2020 11 H 24 H 20	postgre	123001233

## Requête B :

Heure	Tâche	Erreurs
07/07/2020 11 H 34 MIN 20 S	nœud	15
07/07/2020 11 H 24 H 20	postgre	5

Voici le résultat après avoir appliqué la transformation Merge :

Heure	Tâche	Erreurs	Disponibilité
07/07/2020 11 H 34 MIN 20 S	nœud	15	25260122
07/07/2020 11 H 24 H 20	postgre	5	123001233

## Organiser les champs

Utilisez cette transformation pour renommer, réorganiser ou masquer les champs renvoyés par la requête.

 Note

Cette transformation ne fonctionne que dans les panneaux contenant une seule requête. Si votre panneau contient plusieurs requêtes, vous devez soit appliquer une transformation de jointure externe, soit supprimer les requêtes supplémentaires.

Grafana affiche une liste des champs renvoyés par la requête. Vous pouvez :

- Modifiez l'ordre des champs en plaçant votre curseur sur un champ. Le curseur prend la forme d'une main, puis vous pouvez faire glisser le champ vers son nouvel emplacement.
- Masquez ou affichez un champ en cliquant sur l'icône en forme d'œil à côté du nom du champ.
- Renommez les champs en saisissant un nouveau nom dans la zone Renommer.

### Partition par valeurs

Cette transformation permet d'éliminer le besoin d'effectuer plusieurs requêtes vers la même source de données avec des WHERE clauses différentes lors de la représentation graphique de plusieurs séries. Prenons l'exemple d'une table SQL de métriques contenant les données suivantes :

Heure	Région	Valeur
20/10/2022 12 H 00	ETATS-UNIS	1520
20/10/2022 12 H 00	UE	2936
20/10/2022 1 H 00	ETATS-UNIS	1327
20/10/2022 1 H 00	UE	912

Avant la version 9.3, si vous vouliez tracer une courbe de tendance rouge pour les États-Unis et une courbe bleue pour l'UE dans le même TimeSeries panneau, vous deviez probablement la diviser en deux requêtes :

```
SELECT Time, Value FROM metrics WHERE Time > '2022-10-20' AND Region='US'  
SELECT Time, Value FROM metrics WHERE Time > '2022-10-20' AND Region='EU'
```

Cela nécessite également que vous sachiez à l'avance quelles régions figurent réellement dans le tableau des métriques.

Avec le transformateur Partition par valeurs, vous pouvez désormais émettre une seule requête et diviser les résultats par valeurs uniques dans une ou plusieurs colonnes (fields) de votre choix. L'exemple suivant utilise Region.

```
SELECT Time, Region, Value FROM metrics WHERE Time > '2022-10-20'
```

Heure	Région	Valeur
20/10/2022 12 H 00	ETATS-UNIS	1520
20/10/2022 1 H 00	ETATS-UNIS	1327

Heure	Région	Valeur
20/10/2022 12 H 00	UE	2936
20/10/2022 1 H 00	UE	912

### Réduire

La transformation Reduce applique un calcul à chaque champ du cadre et renvoie une valeur unique. Les champs temporels sont supprimés lors de l'application de cette transformation.

Tenez compte de l'entrée :

Requête A :

Heure	Temp	Disponibilité
07/07/2020 11 H 34 MIN 20 S	12.3	256122
07/07/2020 11 H 24 H 20	15,4	1230233

Requête B :

Heure	IQA	Erreurs
07/07/2020 11 H 34 MIN 20 S	6,5	15
07/07/2020 11 H 24 H 20	3.2	5

Le transformateur de réduction dispose de deux modes :



- Série en lignes : crée une ligne pour chaque champ et une colonne pour chaque calcul.
- Réduire les champs : conserve la structure de cadre existante, mais réduit chaque champ en une seule valeur.

Par exemple, si vous avez utilisé le premier et le dernier calcul avec une transformation de séries en lignes, le résultat serait le suivant :

Champ	La première	La dernière
Temp	12.3	15,4
Disponibilité	256122	1230233
IQA	6,5	3.2
Erreurs	15	5

L'option Réduire les champs avec le dernier calcul donne lieu à deux cadres, chacun comportant une ligne :

Requête A :

Temp	Disponibilité
15,4	1230233

Requête B :

IQA	Erreurs
3.2	5

### Renommer par regex

Utilisez cette transformation pour renommer certaines parties des résultats de la requête à l'aide d'une expression régulière et d'un modèle de remplacement.

Vous pouvez spécifier une expression régulière, qui ne s'applique qu'aux correspondances, ainsi qu'un modèle de remplacement prenant en charge les références arrières. Imaginons par exemple que vous visualisez l'utilisation du processeur par hôte et que vous souhaitez supprimer le nom de domaine. Vous pouvez définir l'expression régulière sur `( [^\.] + ) \. . +` et le modèle de remplacement sur `$1, web-01 . example . com` `web-01` deviendrait.

## Lignes vers champs

La transformation des lignes en champs convertit les lignes en champs distincts. Cela peut être utile car les champs peuvent être stylisés et configurés individuellement. Il peut également utiliser des champs supplémentaires comme sources pour la configuration dynamique des champs ou les mapper aux étiquettes des champs. Les étiquettes supplémentaires peuvent ensuite être utilisées pour définir de meilleurs noms d'affichage pour les champs résultants.

Cette transformation inclut une table de champs qui répertorie tous les champs des données renvoyées par la requête de configuration. Ce tableau vous permet de contrôler le champ qui doit être mappé à chaque propriété de configuration (option `*Utiliser as**`). Vous pouvez également choisir la valeur à sélectionner si les données renvoyées comportent plusieurs lignes.

Cette transformation nécessite :

- Un champ à utiliser comme source des noms de champs.

Par défaut, la transformation utilise le premier champ de chaîne comme source. Vous pouvez remplacer ce paramètre par défaut en sélectionnant Nom du champ dans la colonne Utiliser comme champ pour le champ que vous souhaitez utiliser à la place.

- Un champ à utiliser comme source de valeurs.

Par défaut, la transformation utilise le premier champ numérique comme source. Vous pouvez toutefois annuler ce paramètre par défaut en sélectionnant Valeur du champ dans la colonne Utiliser comme champ pour le champ que vous souhaitez utiliser à la place.

Utile lors de la visualisation de données dans :

- Jauge
- Stat
- Graphique à secteurs

## Associez des champs supplémentaires à des étiquettes

Si un champ ne correspond pas à la propriété de configuration, Grafana l'utilisera automatiquement comme source pour une étiquette sur le champ de sortie.

Exemple :

Nom	DataCenter	Valeur
Serveur A	ETATS-UNIS	100
Serveur B	UE	200

Sortie :

ServerA (étiquettes DataCenter : États-Unis)	ServerB (étiquettes DataCenter : EU)
10	20

Les libellés supplémentaires peuvent désormais être utilisés dans le nom d'affichage des champs pour fournir des noms de champs plus complets.

Si vous souhaitez extraire la configuration d'une requête et l'appliquer à une autre, vous devez utiliser la configuration issue de la transformation des résultats de la requête.

Exemple

Entrée :

Nom	Valeur	Max
Serveur A	10	100
Serveur B	20	200
Serveur C	30	300

Sortie :

Serveur A (configuration : max = 100)	Serveur B (configuration : max = 200)	ServerC (configuration : max = 300)
10	20	30

Comme vous pouvez le constater, chaque ligne des données source devient un champ distinct. Chaque champ possède désormais également une option de configuration maximale définie. Les options telles que Min, Max, Unit et Threshold font toutes partie de la configuration des champs et, si elles sont définies de cette manière, elles seront utilisées par la visualisation au lieu des options configurées manuellement dans le volet d'options de l'éditeur de panneaux.

### Préparer des séries chronologiques

Préparer la transformation des séries chronologiques est utile lorsqu'une source de données renvoie des données de séries chronologiques dans un format qui n'est pas pris en charge par le panneau que vous souhaitez utiliser.

Cette transformation vous aide à résoudre ce problème en convertissant les données de séries chronologiques du format large au format long ou inversement.

Sélectionnez l'option Série chronologique multitrame pour transformer la trame de données chronologique du format large au format long.

Sélectionnez l'option Série chronologique étendue pour transformer le bloc de données de série chronologique du format long au format large.

### De la série aux rangées

Utilisez cette transformation pour combiner le résultat de plusieurs requêtes de données de séries chronologiques en un seul résultat. Cela est utile lorsque vous utilisez la visualisation du panneau de tableau.

Le résultat de cette transformation contiendra trois colonnes : heure, métrique et valeur. La colonne Métrique est ajoutée afin que vous puissiez facilement voir de quelle requête provient la métrique. Personnalisez cette valeur en définissant Label dans la requête source.

Dans l'exemple ci-dessous, deux requêtes renvoient des données de séries chronologiques. Il est visualisé sous forme de deux tableaux distincts avant d'appliquer la transformation.

## Requête A :

Heure	Température
07/07/2020 11 H 34 MIN 20 S	25
07/07/2020 10 H 31 H 22	22
07/07/2020 9 H 30 : 05	19

## Requête B :

Heure	Humidité
07/07/2020 11 H 34 MIN 20 S	24
07/07/2020 10 H 32 MIN 20 S	29
07/07/2020 9 H 30 : 57	33

Voici le résultat après avoir appliqué la transformation Série aux lignes.

Heure	Métrique	Valeur
07/07/2020 11 H 34 MIN 20 S	Température	25
07/07/2020 11 H 34 MIN 20 S	Humidité	22
07/07/2020 10 H 32 MIN 20 S	Humidité	29
07/07/2020 10 H 31 H 22	Température	22
07/07/2020 9 H 30 : 57	Humidité	33
07/07/2020 9 H 30 : 05	Température	19

Trier par

Cette transformation triera chaque image en fonction du champ configuré. Lorsque cette case reverse est cochée, les valeurs seront renvoyées dans l'ordre inverse.

## Limite

Utilisez cette transformation pour limiter le nombre de lignes affichées.

Dans l'exemple ci-dessous, nous avons la réponse suivante provenant de la source de données :

Heure	Métrique	Valeur
07/07/2020 11 H 34 MIN 20 S	Température	25
07/07/2020 11 H 34 MIN 20 S	Humidité	22
07/07/2020 10 H 32 MIN 20 S	Humidité	29
07/07/2020 10 H 31 H 22	Température	22
07/07/2020 9 H 30 : 57	Humidité	33
07/07/2020 9 H 30 : 05	Température	19

Voici le résultat après avoir ajouté une transformation Limit avec une valeur de « 3 » :

Heure	Métrique	Valeur
07/07/2020 11 H 34 MIN 20 S	Température	25
07/07/2020 11 H 34 MIN 20 S	Humidité	22
07/07/2020 10 H 32 MIN 20 S	Humidité	29

## Résoudre les problèmes liés aux requêtes

 Cette rubrique de documentation est conçue pour les espaces de travail Grafana compatibles avec la version 9.x de Grafana.

Pour les espaces de travail Grafana compatibles avec la version 10.x de Grafana, voir.

[Travailler dans la version 10 de Grafana](#)

Pour les espaces de travail Grafana compatibles avec la version 8.x de Grafana, voir.

[Travailler dans la version 8 de Grafana](#)

Cette page fournit des informations permettant de résoudre les problèmes courants liés aux tableaux de bord.

J'obtiens des résultats différents lorsque je réorganise mes fonctions

L'ordre des fonctions est très important. Tout comme en mathématiques, l'ordre dans lequel vous placez vos fonctions peut affecter le résultat.

Vérifiez votre requête, votre demande et votre réponse

Les problèmes les plus courants sont liés à la requête et à la réponse provenant de votre source de données. Même s'il s'agit d'un bogue ou d'un problème de visualisation dans Grafana, il s'agit presque toujours d'un problème lié à la requête de source de données ou à la réponse de la source de données. Commencez par inspecter la requête et la réponse de votre panel.

Pour plus d'informations, reportez-vous à la section [Inspecter les données de demande et de réponse](#).

Ma requête est lente

Combien de points de données votre requête renvoie-t-elle ? Une requête qui renvoie un grand nombre de points de données sera lente. Essayez ceci :

- Dans les options de requête, limitez le nombre maximum de points de données renvoyés.
- Dans les options de requête, augmentez le temps d'intervalle minimal.
- Dans votre requête, utilisez une `group by` fonction.

## Configuration des seuils

 Cette rubrique de documentation est conçue pour les espaces de travail Grafana compatibles avec la version 9.x de Grafana.

Pour les espaces de travail Grafana compatibles avec la version 10.x de Grafana, voir.

[Travailler dans la version 10 de Grafana](#)

Pour les espaces de travail Grafana compatibles avec la version 8.x de Grafana, voir.

[Travailler dans la version 8 de Grafana](#)

Cette section contient des informations sur l'utilisation de seuils dans vos visualisations. Vous découvrirez les seuils et leurs valeurs par défaut, comment ajouter ou supprimer un seuil, et comment ajouter un seuil à un ancien panneau.

## À propos des seuils

Un seuil est une valeur que vous spécifiez pour une métrique qui est reflétée visuellement dans un tableau de bord lorsque la valeur du seuil est atteinte ou dépassée.

Les seuils constituent une méthode qui vous permet de styliser et de colorer vos visualisations de manière conditionnelle en fonction des résultats des requêtes. Vous pouvez appliquer des seuils à la plupart des visualisations, mais pas à toutes. Pour plus d'informations sur les visualisations, reportez-vous à la section [Panneaux de visualisation](#).

Vous pouvez utiliser des seuils pour :

- Lignes de quadrillage de couleur ou zones de quadrillage dans la visualisation des [séries chronologiques](#)
- Lignes de couleur dans la visualisation des [séries chronologiques](#)
- Colorez l'arrière-plan ou le texte de la valeur dans la [visualisation des statistiques](#)
- Colorez les marqueurs de jauge et de seuil dans la [visualisation de la jauge](#)
- Marqueurs de couleur dans la visualisation [Geomap](#)
- Couleur du texte ou de l'arrière-plan des cellules dans la [visualisation du tableau](#)
- Définissez les régions et les couleurs des régions dans la [visualisation de la chronologie de l'État](#)

Il existe deux types de seuils :

- Les seuils absolus sont définis par un nombre. Par exemple, 80 sur une échelle de 1 à 150.
- Les seuils de pourcentage sont définis par rapport au minimum ou au maximum. Par exemple, 80 %.



## Seuils par défaut

Sur les visualisations qui le prennent en charge, Grafana définit des valeurs de seuil par défaut de :

- 80 = rouge
- Base = vert
- Mode = Absolu

La valeur de base représente moins l'infini. C'est généralement la « bonne » couleur.

## Ajouter ou supprimer un seuil

Vous pouvez ajouter autant de seuils que vous le souhaitez à un panneau. Grafana trie automatiquement les valeurs des seuils du plus élevé au plus bas.

Supprimez un seuil lorsqu'il n'est plus pertinent pour vos activités commerciales. Lorsque vous supprimez un seuil, le système le supprime de toutes les visualisations qui incluent le seuil.

### 1. Pour ajouter un seuil :

1. Modifiez le panneau auquel vous souhaitez ajouter un seuil.
  2. Dans le volet latéral des options, recherchez la section Seuils et cliquez sur + Ajouter un seuil.
  3. Sélectionnez une couleur, un nombre et un mode de seuil. Le mode Seuil s'applique à tous les seuils de ce panneau.
  4. Pour un panneau de séries chronologiques, sélectionnez l'option Afficher les seuils.
2. Pour supprimer un seuil, accédez au panneau qui contient le seuil et cliquez sur l'icône de corbeille à côté du seuil que vous souhaitez supprimer.

## Ajouter un seuil à un ancien panneau graphique

Dans la visualisation du panneau Graphe, les seuils vous permettent d'ajouter des lignes ou des sections à un graphique afin de reconnaître plus facilement le moment où le graphique franchit un seuil.

1. Accédez au panneau graphique auquel vous souhaitez ajouter un seuil.
2. Dans l'onglet Panneau, cliquez sur Seuils.
3. Cliquez sur Ajouter un seuil.
4. Renseignez les champs suivants :

- T1 - Les deux valeurs sont requises pour afficher un seuil.
    - It ou gt - Sélectionnez It pour inférieur à ou gt pour supérieur à pour indiquer à quoi s'applique le seuil.
    - Valeur - Entrez une valeur de seuil. Grafana trace une ligne de seuil le long de l'axe Y à cette valeur.
  - Couleur : choisissez une condition correspondant à une couleur ou définissez votre propre couleur.
    - personnalisé - Vous définissez la couleur de remplissage et la couleur de la ligne.
    - critique - Les couleurs de remplissage et de ligne sont rouges.
    - avertissement - La couleur du fond et de la ligne est jaune.
    - ok - La couleur du fond et de la ligne est verte.
  - Remplissage : contrôlez si le seuil de remplissage est affiché.
  - Ligne : contrôlez si la ligne de seuil est affichée.
  - Axe Y : choisissez gauche ou droite.
5. Cliquez sur Enregistrer pour enregistrer les modifications dans le tableau de bord.

## Configuration des liaisons de données

 Cette rubrique de documentation est conçue pour les espaces de travail Grafana compatibles avec la version 9.x de Grafana.

Pour les espaces de travail Grafana compatibles avec la version 10.x de Grafana, voir.

[Travailler dans la version 10 de Grafana](#)

Pour les espaces de travail Grafana compatibles avec la version 8.x de Grafana, voir.

[Travailler dans la version 8 de Grafana](#)

Vous pouvez utiliser des variables de liaison de données ou des liaisons de données pour créer des liens entre les panneaux.

### Variables de liaison de données

Vous pouvez utiliser des variables dans les liaisons de données pour faire référence à des champs de série, à des étiquettes et à des valeurs. Pour plus d'informations sur les liaisons de données, consultez [Liaisons de données](#).

Pour voir la liste des variables disponibles, tapez \$ dans le champ URL du lien de données pour afficher la liste des variables que vous pouvez utiliser.

### Note

Ces variables ont changé dans la version 6.4. Par conséquent, si vous avez une ancienne version de Grafana, utilisez le sélecteur de version pour sélectionner les documents relatifs à une ancienne version de Grafana.

Vous pouvez également utiliser des variables de modèle dans les URL de vos liens de données, voir [Ajouter et gérer des variables de tableau de bord](#).

### Variables du panneau de plage de temps

Ces variables vous permettent d'inclure la plage horaire actuelle dans l'URL du lien de données.

- `__url_time_range` - plage horaire du tableau de bord actuel (par exemple ? (de=maintenant-6h&to=maintenant))
- `$_from` et `$_to` - Pour plus d'informations, consultez. [Variables globales](#)

### Variables de série

Les variables spécifiques aux séries sont disponibles sous l'espace de noms `__series` :

- `__series.name` - nom de série associé à l'URL

### Variables de champ

Les variables spécifiques aux champs sont disponibles sous l'espace de noms `__field` :

- `__field.name` - le nom du champ
- `__field.labels.<LABEL>` - la valeur de l'étiquette par rapport à l'URL. Si votre étiquette contient des points, utilisez la syntaxe `__field.labels [ ] «<LABEL>`.

### Variables de valeur

Les variables spécifiques aux valeurs sont disponibles sous l'espace de noms `__value` :

- `__value.time` - l'horodatage de la valeur (Unix ms epoch) par rapport à l'URL (c'est-à-dire ? (temps = 1560268814105))
- `__value.raw` - valeur brute
- `__value.numeric` - représentation numérique d'une valeur
- `__value.text` - représentation textuelle d'une valeur
- `__value.calc` - nom du calcul si la valeur est le résultat du calcul

## Variables du modèle

Lorsque vous créez un lien vers un autre tableau de bord qui utilise des variables de modèle, sélectionnez des valeurs variables pour la personne qui clique sur le lien.

`${var-myvar:queryparam}` - où `var-myvar` est le nom de la variable de modèle qui correspond à celle du tableau de bord actuel que vous souhaitez utiliser.

État variable	Résultat : URL créée
valeur sélectionnée	<code>var-myvar=valeur1</code>
valeurs multiples sélectionnées	<code>var-myvar=valeur1&amp;var-myvar=valeur2</code>
Tout sélectionné	<code>var-myvar=Tout</code>

Si vous souhaitez ajouter toutes les variables du tableau de bord actuel à l'URL, utilisez `$_all_variables`.

## Liaisons de données

Les liens de données vous permettent de fournir un contexte plus détaillé à vos liens. Vous pouvez créer des liens qui incluent le nom de la série ou même la valeur située sous le curseur. Par exemple, si votre visualisation montre quatre serveurs, vous pouvez ajouter un lien de données vers un ou deux d'entre eux.

Le lien lui-même est accessible de différentes manières en fonction de la visualisation. Pour le graphique, vous devez cliquer sur un point de données ou une ligne. Pour un panneau tel que Stat, Gauge ou Bar Gauge, vous pouvez cliquer n'importe où sur la visualisation pour ouvrir le menu contextuel.

Vous pouvez utiliser des variables dans les liens de données pour rediriger les utilisateurs vers un tableau de bord détaillé avec des filtres de données préservés. Par exemple, vous pouvez utiliser des variables pour spécifier une plage de temps, une série et une sélection de variables. Pour plus d'informations, consultez [Variables de liaison de données](#).

## Suggestions de saisie

Lorsque vous créez ou mettez à jour un lien de données, appuyez sur Cmd+Espace ou Ctrl+Espace sur votre clavier pour ouvrir les suggestions de saisie anticipée afin d'ajouter plus facilement des variables à votre URL.

## Ajouter un lien de données

1. Passez votre curseur sur le panneau auquel vous souhaitez ajouter un lien, puis appuyez sur e. Vous pouvez également cliquer sur la flèche déroulante située à côté du titre du panneau, puis sur Modifier.
2. Dans l'onglet Champ, faites défiler l'écran vers le bas jusqu'à la section Liens de données.
3. Développez les liens de données, puis cliquez sur Ajouter un lien.
4. Entrez un titre. Le titre est une étiquette lisible par l'homme pour le lien qui sera affiché dans l'interface utilisateur.
5. Entrez l'URL vers laquelle vous souhaitez créer un lien.

Vous pouvez même ajouter l'une des variables de modèle définies dans le tableau de bord. Cliquez dans le champ URL, puis tapez \$ ou appuyez sur Ctrl+Espace ou Cmd+Espace pour afficher la liste des variables disponibles. En ajoutant des variables de modèle au lien de votre panneau, le lien renvoie l'utilisateur vers le bon contexte, les variables pertinentes étant déjà définies. Pour plus d'informations, consultez [Variables de liaison de données](#).

6. Si vous souhaitez que le lien s'ouvre dans un nouvel onglet, sélectionnez Ouvrir dans un nouvel onglet.
7. Cliquez sur Enregistrer pour enregistrer les modifications et fermer la fenêtre.
8. Cliquez sur Enregistrer dans le coin supérieur droit pour enregistrer les modifications apportées au tableau de bord.

## Mettre à jour un lien de données

1. Dans l'onglet Champ, recherchez le lien que vous souhaitez modifier.

2. Cliquez sur l'icône Modifier (crayon) pour ouvrir la fenêtre Modifier le lien.
3. Apportez toutes les modifications nécessaires.
4. Cliquez sur Enregistrer pour enregistrer les modifications et fermer la fenêtre.
5. Cliquez sur Enregistrer dans le coin supérieur droit pour enregistrer les modifications apportées au tableau de bord.

### Supprimer un lien de données

1. Dans l'onglet Champ, recherchez le lien que vous souhaitez supprimer.
2. Cliquez sur l'icône X à côté du lien que vous souhaitez supprimer.
3. Cliquez sur Enregistrer dans le coin supérieur droit pour enregistrer les modifications apportées au tableau de bord.

### Configurer les remplacements de champs

 Cette rubrique de documentation est conçue pour les espaces de travail Grafana qui prennent en charge la version 9.x de Grafana.  
Pour les espaces de travail Grafana compatibles avec la version 10.x de Grafana, voir [Travailler dans la version 10 de Grafana](#)  
Pour les espaces de travail Grafana compatibles avec la version 8.x de Grafana, voir [Travailler dans la version 8 de Grafana](#)

Les remplacements vous permettent de personnaliser les paramètres de visualisation pour des champs ou des séries spécifiques. Pour ce faire, il faut ajouter une règle de dérogation qui cible un ensemble particulier de champs et qui peut chacun définir plusieurs options.

Par exemple, vous définissez l'unité pour tous les champs qui incluent le texte « octets » en ajoutant une dérogation à l'aide du matcher Fields with name matching regex matcher, puis en ajoutant l'option Unit à la règle de remplacement.

#### Exemple 1 : température du format

Supposons que notre ensemble de résultats soit un bloc de données composé de deux champs : le temps et la température.

time	temperature
2020-01-02 03:04:00	45.0
2020-01-02 03:05:00	47,0
2020-01-02 03:06:00	48,0

Chaque champ (colonne) de cette structure peut être associé à des options de champ qui modifient la façon dont ses valeurs sont affichées. Cela signifie que vous pouvez, par exemple, régler l'unité sur Température > Celsius, ce qui donne le tableau suivant :

time	temperature
2020-01-02 03:04:00	45,0 °C
2020-01-02 03:05:00	47,0 °C
2020-01-02 03:06:00	48,0 °C

De plus, la décimale n'est pas obligatoire, nous pouvons donc la supprimer. Vous pouvez changer les décimales d'auto à zéro (0), ce qui donne le tableau suivant :

time	temperature
2020-01-02 03:04:00	45 °C
2020-01-02 03:05:00	47 °C
2020-01-02 03:06:00	48 °C

### Exemple 2 : Formater la température et l'humidité

Supposons que notre ensemble de résultats soit une trame de données composée de quatre champs : temps, haute température, basse température et humidité.

time	haute température	basse température	humidité
2020-01-02 03:04:00	45.0	30.0	67
2020-01-02 03:05:00	47,0	34,0	68
2020-01-02 03:06:00	48,0	31,0	68

Ajoutons l'unité Celsius et éliminons la décimale. Cela donne le tableau suivant :

time	haute température	basse température	humidité
2020-01-02 03:04:00	45 °C	30 °C	67 °C
2020-01-02 03:05:00	47 °C	34 °C	68 °C
2020-01-02 03:06:00	48 °C	31 °C	68 °C

Les champs de température semblent bons, mais l'humidité doit maintenant être modifiée. Nous pouvons résoudre ce problème en appliquant une dérogation aux options de champ au champ d'humidité et en modifiant l'unité sur Divers > pourcentage (0-100).

time	haute température	basse température	humidité
2020-01-02 03:04:00	45 °C	30 °C	67 %
2020-01-02 03:05:00	47 °C	34 °C	68 %
2020-01-02 03:06:00	48 °C	31 °C	68 %

### Ajouter un remplacement de champ

Une règle de remplacement de champ permet de personnaliser les paramètres de visualisation pour un champ ou une série spécifique.

1. Modifiez le panneau auquel vous souhaitez ajouter une dérogation.



2. Dans le volet latéral des options du panneau, cliquez sur Ajouter un remplacement de champ en bas du volet.
3. Sélectionnez les champs auxquels une règle de dérogation sera appliquée :
  - Champs avec nom : sélectionnez un champ dans la liste de tous les champs disponibles. Les propriétés que vous ajoutez à une règle à l'aide de ce sélecteur ne sont appliquées qu'à ce seul champ.
  - Champs dont le nom correspond à une expression régulière : spécifiez les champs à remplacer par une expression régulière. Les propriétés que vous ajoutez à une règle à l'aide de ce sélecteur sont appliquées à tous les champs dont le nom correspond à l'expression régulière.
  - Champs avec type : sélectionnez les champs par type, par exemple chaîne, numérique, etc. Les propriétés que vous ajoutez à une règle à l'aide de ce sélecteur sont appliquées à tous les champs correspondant au type sélectionné.
  - Champs renvoyés par requête : sélectionnez tous les champs renvoyés par une requête spécifique, par exemple A, B ou C. Les propriétés que vous ajoutez à une règle à l'aide de ce sélecteur sont appliquées à tous les champs renvoyés par la requête sélectionnée.
4. Cliquez sur Ajouter une propriété de remplacement.
5. Sélectionnez l'option de champ que vous souhaitez appliquer.
6. Entrez les options en ajoutant des valeurs dans les champs. Pour rétablir les valeurs par défaut des options, supprimez le texte blanc dans les champs.
7. Continuez à ajouter des remplacements à ce champ en cliquant sur Ajouter une propriété de remplacement, ou vous pouvez cliquer sur Ajouter un remplacement et sélectionner un autre champ auquel ajouter des remplacements.
8. Lorsque vous avez terminé, cliquez sur Enregistrer pour enregistrer toutes les modifications apportées au panneau dans le tableau de bord.

### Supprimer une dérogation à un champ

Supprimez une dérogation de champ lorsque vous n'en avez plus besoin. Lorsque vous supprimez une dérogation, l'apparence de la valeur reprend par défaut son format d'origine. Cette modification a un impact sur les tableaux de bord et les utilisateurs de tableaux de bord qui dépendent d'un panneau concerné.

1. Modifiez le panneau qui contient la dérogation que vous souhaitez supprimer.

2. Dans le volet latéral des options du panneau, faites défiler l'écran vers le bas jusqu'à ce que vous voyiez les dérogations.
3. Cliquez sur le remplacement que vous souhaitez supprimer, puis sur l'icône de corbeille associée.

## Afficher les remplacements de champs

Vous pouvez voir les remplacements de champs dans les options d'affichage du panneau.

1. Modifiez le panneau qui contient les remplacements que vous souhaitez afficher.
2. Dans le volet latéral des options du panneau, faites défiler l'écran vers le bas jusqu'à ce que vous voyiez les dérogations.

Les paramètres de remplacement qui apparaissent dans l'onglet Tous sont les mêmes que ceux qui apparaissent dans l'onglet Remplacements.

## Modifier le remplacement d'un champ

Modifiez une dérogation de champ lorsque vous souhaitez apporter des modifications à un paramètre de dérogation. La modification que vous apportez prend effet immédiatement.

1. Modifiez le panneau qui contient les remplacements que vous souhaitez modifier.
2. Dans le volet latéral des options du panneau, faites défiler l'écran vers le bas jusqu'à ce que vous voyiez les dérogations.
3. Localisez la dérogation que vous souhaitez modifier.
4. Effectuez l'une des opérations suivantes :
  - Modifiez les paramètres relatifs aux remplacements ou aux paramètres de sélection de champs existants.
  - Supprimez les propriétés de remplacement existantes en cliquant sur le X à côté de la propriété.
  - Ajoutez une propriété de remplacement en cliquant sur Ajouter une propriété de remplacement.

## Configurer les mappages de valeurs

 Cette rubrique de documentation est conçue pour les espaces de travail Grafana compatibles avec la version 9.x de Grafana.

Pour les espaces de travail Grafana compatibles avec la version 10.x de Grafana, voir.

[Travailler dans la version 10 de Grafana](#)

Pour les espaces de travail Grafana compatibles avec la version 8.x de Grafana, voir.

[Travailler dans la version 8 de Grafana](#)

Outre les remplacements de champs, le mappage de valeurs est une technique que vous pouvez utiliser pour modifier le traitement visuel des données qui apparaissent dans une visualisation.

Les valeurs mappées via des mappages de valeurs contournent le formatage des unités. Cela signifie qu'une valeur de texte mappée à une valeur numérique n'est pas formatée à l'aide de l'unité configurée.

Si des mappages de valeurs sont présents dans un panneau, Grafana affiche un résumé dans le volet latéral de l'éditeur de panneaux.

### Note

Les nouveaux mappages de valeurs ne sont pas compatibles avec certaines visualisations, telles que Graph (ancien), Text et Heatmap.

## Types de mappages de valeurs

Grafana prend en charge les mappages de valeurs suivants :

- **Valeur** : associe les valeurs de texte à une couleur ou à un autre texte d'affichage. Par exemple, vous pouvez configurer un mappage de valeurs afin que toutes les instances de la valeur 10 apparaissent sous le nom Perfection ! plutôt que le numéro.
- **Plage** : fait correspondre les plages numériques à un texte et à une couleur d'affichage. Par exemple, si une valeur se situe dans une certaine plage, vous pouvez configurer un mappage de valeurs de plage pour afficher Low ou High plutôt que le nombre.

- **Regex** : associe les expressions régulières au texte de remplacement et à une couleur. Par exemple, si la valeur est `www.example.com`, vous pouvez configurer un mappage de valeurs regex afin que Grafana affiche `www` et tronque le domaine.
- **Special** associe des valeurs spéciales telles que `Null`, `NaN` (pas un nombre) et des valeurs booléennes telles que `true` et `false` au texte et à la couleur d'affichage. Par exemple, vous pouvez configurer un mappage de valeurs spécial afin que les valeurs nulles apparaissent sous la forme `N/A`.

Vous pouvez également utiliser les points sur la gauche pour faire glisser et réorganiser les mappages de valeurs dans la liste.

### Cartographier une valeur

Mappez une valeur lorsque vous souhaitez formater une valeur unique.

1. Ouvrez un panneau pour lequel vous souhaitez mapper une valeur.
2. Dans les options d'affichage du panneau, recherchez la section Mappages de valeurs et cliquez sur **Ajouter des mappages de valeurs**.
3. Cliquez sur **Ajouter un nouveau mappage**, puis sélectionnez **Valeur**.
4. Entrez la valeur à laquelle Grafana doit correspondre.
5. (Facultatif) Entrez le texte d'affichage.
6. (Facultatif) Définissez la couleur.
7. Cliquez sur **Mettre à jour** pour enregistrer le mappage des valeurs.

### Cartographier une gamme

Mappez une plage de valeurs lorsque vous souhaitez formater plusieurs valeurs continues.

1. Modifiez le panneau pour lequel vous souhaitez mapper une plage de valeurs.
2. Dans les options d'affichage du panneau, dans la section Mappages de valeurs, cliquez sur **Ajouter des mappages de valeurs**.
3. Cliquez sur **Ajouter un nouveau mappage**, puis sélectionnez **Plage**.
4. Entrez les valeurs de début et de fin dans la plage à laquelle Grafana doit correspondre.
5. (Facultatif) Entrez le texte d'affichage.

6. (Facultatif) Définissez la couleur.
7. Cliquez sur Mettre à jour pour enregistrer le mappage des valeurs.

### Mapper une expression régulière

Mappez une expression régulière lorsque vous souhaitez mettre en forme le texte et la couleur d'une valeur d'expression régulière.

1. Modifiez le panneau pour lequel vous souhaitez mapper une expression régulière.
2. Dans la section Mappages de valeurs des options d'affichage du panneau, cliquez sur Ajouter des mappages de valeurs.
3. Cliquez sur Ajouter un nouveau mappage, puis sélectionnez Regex.
4. Entrez le modèle d'expression régulière auquel Grafana doit correspondre.
5. (Facultatif) Entrez le texte d'affichage.
6. (Facultatif) Définissez la couleur.
7. Cliquez sur Mettre à jour pour enregistrer le mappage des valeurs.

### Cartographier une valeur spéciale

Mappez une valeur spéciale lorsque vous souhaitez formater des valeurs peu communes, booléennes ou vides.

1. Modifiez le panneau pour lequel vous souhaitez mapper une valeur spéciale.
2. Dans les options d'affichage du panneau, recherchez la section Mappages de valeurs et cliquez sur Ajouter des mappages de valeurs.
3. Cliquez sur Ajouter un nouveau mappage, puis sélectionnez Spécial.
4. Sélectionnez la valeur spéciale à laquelle Grafana doit correspondre.
5. (Facultatif) Entrez le texte d'affichage.
6. (Facultatif) Définissez la couleur.
7. Cliquez sur Mettre à jour pour enregistrer le mappage des valeurs.

### Modifier un mappage de valeurs

Vous pouvez modifier un mappage de valeurs à tout moment.

1. Modifiez le panneau qui contient le mappage de valeurs que vous souhaitez modifier.
2. Dans les options d'affichage du panneau, dans la section Mappages de valeurs, cliquez sur Modifier les mappages de valeurs.
3. Apportez les modifications et cliquez sur Mettre à jour.

## Configuration d'une légende

 Cette rubrique de documentation est conçue pour les espaces de travail Grafana compatibles avec la version 9.x de Grafana.

Pour les espaces de travail Grafana compatibles avec la version 10.x de Grafana, voir.

[Travailler dans la version 10 de Grafana](#)

Pour les espaces de travail Grafana compatibles avec la version 8.x de Grafana, voir.

[Travailler dans la version 8 de Grafana](#)

Un panneau inclut une légende que vous pouvez utiliser pour interpréter les données affichées dans une visualisation. Chaque option de légende ajoute du contexte et de la clarté aux données illustrées dans une visualisation.

### Isolation des données de série dans une visualisation

Les visualisations peuvent souvent être visuellement complexes et inclure de nombreuses séries de données. Vous pouvez simplifier la vue en supprimant les données de série de la visualisation, ce qui isole les données que vous souhaitez consulter. Grafana crée automatiquement une nouvelle dérogation dans l'onglet Override.

Lorsque vous appliquez vos modifications, les modifications de visualisation apparaissent à tous les utilisateurs du panneau.

### Pour isoler les données de série dans une visualisation

1. Ouvrez le panneau.
2. Dans la légende, sélectionnez l'étiquette de la série que vous souhaitez isoler.

Le système supprime de la vue toutes les autres données de série.

3. Pour ajouter progressivement des données de série à une série isolée, appuyez sur la touche Ctrl ou Commande et sélectionnez l'étiquette de la série que vous souhaitez ajouter.

4. Pour revenir à la vue par défaut qui inclut toutes les données, cliquez deux fois sur l'étiquette d'une série.
5. Pour enregistrer vos modifications afin qu'elles apparaissent à tous les utilisateurs du panneau, sélectionnez Appliquer.

Cette rubrique s'applique actuellement aux visualisations suivantes :

- [Graphique à barres](#)
- [Histogramme](#)
- [Diagramme à secteurs](#)
- [Chronologie de l'État](#)
- [Historique des statuts](#)
- [Séries chronologiques](#)

### Ajouter des valeurs à une légende

Pour ajouter du contexte à une visualisation, vous pouvez ajouter des valeurs de données de série à une légende. Vous pouvez ajouter autant de valeurs que vous le souhaitez ; après avoir appliqué vos modifications, vous pouvez faire défiler la légende horizontalement pour voir toutes les valeurs.

Pour ajouter des valeurs à une légende

1. Modifiez un panneau.
2. Dans le volet des options d'affichage du panneau, recherchez la section Légende.
3. Dans le champ Valeurs de légende, sélectionnez les valeurs que vous souhaitez voir apparaître dans la légende.
4. Choisissez Appliquer pour enregistrer vos modifications, puis revenez au tableau de bord.

### Modification de la couleur d'une série

Par défaut, Grafana indique la couleur des données de votre série, que vous pouvez modifier.

Pour modifier la couleur d'une série

1. Modifiez un panneau.
2. Dans la légende, sélectionnez la barre de couleur associée à la série.

3. Sélectionnez une couleur prédéfinie ou une couleur personnalisée dans la palette de couleurs.
4. Choisissez Appliquer pour enregistrer vos modifications, puis revenez au tableau de bord.

## Séries de tri

Vous pouvez passer du mode légende à Tableau et [Types de calculs](#) choisir d'être affiché dans la légende. Sélectionnez l'en-tête du nom du calcul dans le tableau des légendes pour trier les valeurs du tableau par ordre croissant ou décroissant.

L'ordre de tri influe sur la position des barres dans le panneau du graphique à barres ainsi que sur l'ordre des séries empilées dans les panneaux Série chronologique et Graphique à barres.

### Note

Cette fonctionnalité n'est prise en charge que dans les panneaux suivants : graphique à barres, histogramme, série chronologique, graphique XY.

## Types de calculs

 Cette rubrique de documentation est conçue pour les espaces de travail Grafana compatibles avec la version 9.x de Grafana.

Pour les espaces de travail Grafana compatibles avec la version 10.x de Grafana, voir.

[Travailler dans la version 10 de Grafana](#)

Pour les espaces de travail Grafana compatibles avec la version 8.x de Grafana, voir.

[Travailler dans la version 8 de Grafana](#)

Le tableau suivant contient une liste des calculs que vous pouvez effectuer dans Grafana. Vous pouvez trouver ces calculs dans l'onglet Transformation et dans les visualisations des jauges à barres, des jauges et des statistiques.

Calculs	Description
Toutes les valeurs nulles	Vrai lorsque toutes les valeurs sont nulles



Calculs	Description
Tous les zéros	Vrai lorsque toutes les valeurs sont égales à 0
Nombre de modifications	Nombre de fois que la valeur du champ change
Nombre	Nombre de valeurs dans un champ
Delta	Changement de valeur cumulé, ne compte que les incréments
Différence	Différence entre la première et la dernière valeur d'un champ
Pourcentage de différence	Variation en pourcentage entre la première et la dernière valeur d'un champ
Nombre distinct	Nombre de valeurs uniques dans un champ
Premier (non nul)	Tout d'abord, aucune valeur nulle dans un champ
Max	Valeur maximale d'un champ
Mean	Valeur moyenne de toutes les valeurs d'un champ
Variance	Variance de toutes les valeurs d'un champ
StdDev	Écart type de toutes les valeurs d'un champ
Min	Valeur minimale d'un champ
Minimum (supérieur à zéro)	Valeur positive minimale d'un champ
Range	Différence entre les valeurs maximales et minimales d'un champ
Étape	Intervalle minimal entre les valeurs d'un champ
Total	Somme de toutes les valeurs d'un champ

## Annoter des visualisations

 Cette rubrique de documentation est conçue pour les espaces de travail Grafana qui prennent en charge la version 9.x de Grafana.  
Pour les espaces de travail Grafana compatibles avec la version 10.x de Grafana, voir. [Travailler dans la version 10 de Grafana](#)  
Pour les espaces de travail Grafana compatibles avec la version 8.x de Grafana, voir. [Travailler dans la version 8 de Grafana](#)

Les annotations permettent de marquer des points sur le graphique à l'aide d'événements riches. Lorsque vous survolez une annotation, vous pouvez obtenir la description de l'événement et les balises de l'événement. Le champ de texte peut inclure des liens vers d'autres systèmes plus détaillés.

### Annotations natives

Grafana est doté d'un magasin d'annotations natif et de la possibilité d'ajouter des événements d'annotation directement depuis le panneau graphique ou via l'API HTTP.

### Ajouter une annotation

1. Dans le tableau de bord, cliquez sur le panneau des séries chronologiques. Un menu contextuel s'affichera.
2. Dans le menu contextuel, cliquez sur Ajouter une annotation.
3. Ajoutez une description de l'annotation et, éventuellement, des balises.
4. Cliquez sur Sauvegarder

Sinon, pour ajouter une annotation, **Ctrl+Click** ou dans **Cmd+Click** le panneau Série chronologique, la fenêtre contextuelle Ajouter une annotation apparaîtra.

### Ajouter une annotation de région

1. Dans le tableau de bord **Ctrl+Click** ou dans **Cmd+Click** le panneau des séries chronologiques.
2. Dans le menu contextuel, cliquez sur Ajouter une annotation.
3. Ajoutez une description de l'annotation et, éventuellement, des balises.
4. Cliquez sur Sauvegarder

## Modification d'une annotation

1. Dans le tableau de bord, placez le pointeur de la souris sur un indicateur d'annotation dans le panneau des séries chronologiques.
2. Cliquez sur l'icône d'édition (crayon) dans l'infobulle d'annotation.
3. Modifiez la description et, éventuellement, les balises.
4. Cliquez sur Sauvegarder

## Supprimer une annotation

1. Dans le tableau de bord, placez le pointeur de la souris sur un indicateur d'annotation dans le panneau des séries chronologiques.
2. Cliquez sur l'icône de la corbeille dans l'infobulle d'annotation.

## Requête intégrée

Une fois que vous avez ajouté une annotation, elle sera toujours visible. Cela est dû à la requête d'annotation intégrée qui existe sur tous les tableaux de bord. Cette requête d'annotation récupérera tous les événements d'annotation provenant du tableau de bord actuel et les affichera sur le panneau dans lequel ils ont été créés. Cela inclut les annotations de l'historique de l'état des alertes. Vous pouvez empêcher l'extraction et le dessin des annotations en ouvrant les paramètres des annotations (via le menu des rouages du tableau de bord) et en modifiant le nom de la requête. `Annotations & Alerts (Built-in)`

Lorsque vous copiez un tableau de bord à l'aide de la fonctionnalité Enregistrer sous, il reçoit un nouvel identifiant de tableau de bord, de sorte que les annotations créées sur le tableau de bord source ne seront plus visibles sur la copie. Vous pouvez toujours les afficher si vous ajoutez une nouvelle requête d'annotation et que vous filtrez par balises. Cela ne fonctionne que si les annotations du tableau de bord source contenaient des balises à filtrer.

## Interrogation par tag

Vous pouvez créer de nouvelles requêtes pour récupérer des annotations depuis le magasin d'annotations natif via la source de `-- Grafana --` données en définissant `Filter by` sur `Tags`

Grafana v8.1 et les versions ultérieures prennent également en charge la saisie anticipée des balises existantes, en fournissant au moins une balise.

Par exemple, créez un nom de requête d'annotation outages et spécifiez une balise outage. Cette requête affichera toutes les annotations (depuis n'importe quel tableau de bord ou via une API) avec la balise de panne. Si plusieurs balises sont définies dans une requête d'annotation, Grafana n'affichera que les annotations correspondant à toutes les balises. Pour modifier le comportement `Match any`, activez et Grafana affichera les annotations contenant l'une des balises que vous avez fournies.

Dans Grafana v5.3+, il est possible d'utiliser des variables de modèle dans la requête de balise. Ainsi, si vous disposez d'un tableau de bord affichant les statistiques de différents services et d'une variable de modèle qui indique les services à afficher, vous pouvez désormais utiliser la même variable de modèle dans votre requête d'annotation pour n'afficher que les annotations relatives à ces services.

### Interrogation d'autres sources de données

Les événements d'annotation sont récupérés par le biais de requêtes d'annotation. Pour ajouter une nouvelle requête d'annotation à un tableau de bord, ouvrez le menu des paramètres du tableau de bord, puis sélectionnez Annotations. Cela ouvrira la vue des paramètres des annotations du tableau de bord. Pour créer une nouvelle requête d'annotation, cliquez sur le bouton Nouveau.

Spécifiez le nom de la requête d'annotation. Ce nom est donné à la bascule (case à cocher) qui vous permettra d'activer ou de désactiver l'affichage des événements d'annotation issus de cette requête. Par exemple, vous pouvez avoir deux requêtes d'annotation nommées `Deploys` et `Outages`. Le bouton vous permettra de choisir les annotations à afficher.

### Détails de la requête d'annotation

Les options de requête d'annotation sont différentes pour chaque source de données. Pour plus d'informations sur les annotations dans une source de données spécifique, consultez la rubrique relative à la [source de données](#) spécifique.

### Vue d'inspection du panneau

 Cette rubrique de documentation est conçue pour les espaces de travail Grafana qui prennent en charge la version 9.x de Grafana.  
Pour les espaces de travail Grafana compatibles avec la version 10.x de Grafana, voir [Travailler dans la version 10 de Grafana](#)  
Pour les espaces de travail Grafana compatibles avec la version 8.x de Grafana, voir [Travailler dans la version 8 de Grafana](#)

La vue d'inspection des panneaux, que vous pouvez ouvrir via le menu du panneau, vous aide à comprendre et à résoudre les problèmes liés à vos panneaux. Vous pouvez inspecter les données brutes de n'importe quel panneau Grafana, exporter ces données vers un fichier de valeurs séparées par des virgules (CSV), consulter les demandes de requête et exporter le panneau et les données au format JSON.

#### Note

Tous les types de panneaux n'incluent pas tous les onglets. Par exemple, les panneaux de liste des tableaux de bord ne contiennent pas de données brutes à inspecter. Ils n'affichent donc pas les onglets Statistiques, Données ou Requête.

L'inspecteur du panneau comprend les options suivantes :

1. L'inspecteur du panneau affiche Inspect : [NameOfPanelBeingInspected] en haut du volet. Cliquez sur la flèche dans le coin supérieur droit pour agrandir ou réduire le volet.
2. Onglet Données : affiche les données brutes renvoyées par la requête avec les transformations appliquées. Les options de champ telles que les remplacements et les mappages de valeurs ne sont pas appliquées par défaut.
3. Onglet Statistiques : indique le temps que prend votre requête et le montant qu'elle renvoie.
4. Onglet JSON : vous permet d'afficher et de copier le JSON du panneau, le JSON des données du panneau et le JSON de la structure du bloc de données. Cela est utile si vous approvisionnez ou administrez Grafana.
5. Onglet Requête : affiche les demandes envoyées au serveur lorsque Grafana interroge la source de données.
6. Onglet Erreur : affiche l'erreur. Visible uniquement lorsque la requête renvoie une erreur.

### Télécharger les résultats bruts des requêtes

Grafana génère un fichier CSV contenant vos données, y compris les transformations apportées à ces données. Vous pouvez choisir d'afficher les données avant ou après que le panneau applique des options de champ ou des remplacements d'options de champ.

1. Modifiez le panneau qui contient les données de requête que vous souhaitez télécharger.
2. Dans l'éditeur de requêtes, cliquez sur Query Inspector.

### 3. Cliquez sur Données.

Si votre panneau contient plusieurs requêtes ou interroge plusieurs nœuds, des options supplémentaires s'offrent à vous.

- Sélectionnez le résultat : choisissez les données du jeu de résultats que vous souhaitez afficher.
  - Transformez les données
  - Joindre par heure : affichez les données brutes de toutes vos requêtes en une seule fois, un ensemble de résultats par colonne. Cliquez sur l'en-tête d'une colonne pour réorganiser les données.
4. Pour afficher les données avant que le système n'applique des remplacements de champs, cliquez sur le bouton Données formatées.
  5. Pour télécharger un fichier CSV spécialement formaté pour Excel, cliquez sur le bouton Télécharger pour Excel.
  6. Cliquez sur Télécharger le fichier CSV.

### Inspectez les performances des requêtes

L'onglet Statistiques affiche des statistiques qui indiquent la durée de votre requête, le nombre de requêtes que vous envoyez et le nombre de lignes renvoyées. Ces informations peuvent vous aider à résoudre vos requêtes, en particulier si l'un des chiffres est élevé ou faible de façon inattendue.

1. Modifiez le panneau qui contient la requête avec les performances que vous souhaitez inspecter.
2. Dans l'éditeur de requêtes, cliquez sur Query Inspector.
3. Cliquez sur Statistiques.

Les statistiques sont affichées en lecture seule.

### Inspecter les requêtes, les demandes et les réponses

Inspectez les données relatives aux demandes et aux réponses lorsque vous souhaitez résoudre les problèmes liés à une requête qui renvoie des résultats inattendus ou qui ne renvoie pas les résultats attendus.

1. Modifiez le panneau qui contient la requête que vous souhaitez exporter.
2. Dans l'éditeur de requêtes, cliquez sur Query Inspector.

### 3. Cliquez sur Actualiser.

Le panneau est renseigné avec les données de réponse.

### 4. Apportez les modifications nécessaires et réexécutez la requête.

### 5. Pour télécharger les données de demande de requête et de réponse, cliquez sur l'icône Copier dans le presse-papiers et collez les résultats dans une autre application.

## Visualisations disponibles dans la version 9 de Grafana

 Cette rubrique de documentation est conçue pour les espaces de travail Grafana compatibles avec la version 9.x de Grafana.

Pour les espaces de travail Grafana compatibles avec la version 10.x de Grafana, voir.

[Travailler dans la version 10 de Grafana](#)

Pour les espaces de travail Grafana compatibles avec la version 8.x de Grafana, voir.

[Travailler dans la version 8 de Grafana](#)

Grafana propose une variété de visualisations adaptées à différents cas d'utilisation. Cette section de la documentation met en évidence les panneaux intégrés, leurs options et leur utilisation typique.

Le panel est un panneau courant pour commencer et pour apprendre les bases de l'utilisation des [Panneau des séries chronologiques](#) panneaux.

### Rubriques

- [Panneau de liste d'alertes](#)
- [Panneau d'annotations](#)
- [Panneau de graphique à barres](#)
- [Jauge à barres](#)
- [Panneau en forme de chandelier](#)
- [Panneau en toile](#)
- [Panneau d'horloge](#)
- [Liste du tableau de bord](#)
- [Panneau de jauge](#)
- [Panneau Geomap](#)

- [Panneau graphique](#)
- [Panneau Heatmap](#)
- [Panneau d'histogramme](#)
- [Panneau Logs](#)
- [Panneau d'actualités](#)
- [Panneau Node Graph](#)
- [Panneau de diagramme à secteurs](#)
- [Panneau Plotly](#)
- [Panneau Sankey](#)
- [Panneau Scatter](#)
- [Panneau de démarrage](#)
- [Panneau chronologique de l'État](#)
- [Panneau d'historique des statuts](#)
- [Panneau de table](#)
- [Panneau de texte](#)
- [Panneau des séries chronologiques](#)
- [Panneau Traces \(version bêta\)](#)
- [WindRose](#)

## Panneau de liste d'alertes

 Cette rubrique de documentation est conçue pour les espaces de travail Grafana qui prennent en charge la version 9.x de Grafana.  
Pour les espaces de travail Grafana compatibles avec la version 10.x de Grafana, voir [Travailler dans la version 10 de Grafana](#)  
Pour les espaces de travail Grafana compatibles avec la version 8.x de Grafana, voir [Travailler dans la version 8 de Grafana](#)

Le panneau de liste d'alertes affiche les alertes de votre tableau de bord. Vous pouvez configurer la liste pour afficher l'état actuel ou les changements d'état récents. Pour plus d'informations sur les alertes, consultez [Alertes dans Grafana version 9](#).



Utilisez ces paramètres pour affiner votre visualisation.

## Options

- **Mode groupe** : choisissez le regroupement par défaut pour afficher les instances d'alerte groupées selon leur règle d'alerte, ou le regroupement personnalisé pour regrouper les instances d'alerte selon un ensemble personnalisé d'étiquettes.
- **Nombre maximum d'éléments** : définissez le nombre maximum d'alertes à répertorier.
- **Ordre de tri** : sélectionnez le mode d'ordre des alertes affichées.
  - **Alphabétique (asc)** — Ordre alphabétique
  - **Alphabétique (desc)** — Ordre alphabétique inversé
  - **Importance** — Par importance selon les valeurs suivantes, 1 étant la plus élevée :
    - `alertingou firing` : 1
    - `no_data` : 2
    - `pending` : 3
    - `ok` : 4
    - `pausedou inactive` : 5
- **Alertes provenant de ce tableau de bord** : affiche les alertes uniquement à partir du tableau de bord dans lequel se trouve la liste des alertes.

## Filtre

Utilisez les options suivantes pour filtrer les alertes en fonction de la requête, du dossier ou des balises que vous choisissez :

- **Nom de l'alerte** : entrez une requête portant le nom de l'alerte.
- **Libellé de l'instance d'alerte** : filtrez les instances d'alerte à l'aide de requêtes par étiquette. Par exemple, `{severity="critical", instance=~"cluster-us-.*"}`.
- **Dossier** : sélectionnez un dossier. Seules les alertes provenant des tableaux de bord du dossier sélectionné seront affichées.
- **Source de données** : filtrez les alertes provenant de la source de données sélectionnée.

## Filtre d'état

Choisissez les états d'alerte à afficher dans ce panneau.

- Alerte/Déclenchement
- En attente
- Aucune donnée
- Normal
- Erreur

## Panneau d'annotations

 Cette rubrique de documentation est conçue pour les espaces de travail Grafana compatibles avec la version 9.x de Grafana.

Pour les espaces de travail Grafana compatibles avec la version 10.x de Grafana, voir.

[Travailler dans la version 10 de Grafana](#)

Pour les espaces de travail Grafana compatibles avec la version 8.x de Grafana, voir.

[Travailler dans la version 8 de Grafana](#)

Le panneau Annotations affiche la liste des annotations disponibles que vous pouvez utiliser pour afficher les données annotées. Différentes options sont disponibles pour filtrer la liste en fonction des balises et du tableau de bord actuel.

## Requête d'annotation

Les options suivantes contrôlent la requête source pour la liste des annotations.

## Filtre de requête

Utilisez le filtre de requête pour créer une liste d'annotations à partir de tous les tableaux de bord de votre organisation ou du tableau de bord actuel dans lequel se trouve ce panneau. Il propose les options suivantes :

- Tous les tableaux de bord - Répertoriez les annotations de tous les tableaux de bord de l'organisation actuelle.
- Ce tableau de bord : limitez la liste aux annotations du tableau de bord actuel.

## Plage de temps

Utilisez l'option de plage de temps pour spécifier si la liste doit être limitée à la plage de temps actuelle. Il propose les options suivantes :

- Aucune : aucune limite de temps pour la requête d'annotations.
- Ce tableau de bord : limitez la liste à la plage de temps du tableau de bord où le panneau de liste d'annotations est disponible.

## Balises

Utilisez l'option tags pour filtrer les annotations par tags. Vous pouvez ajouter plusieurs balises afin d'affiner la liste.

### Note

Vous pouvez éventuellement laisser la liste de balises vide et filtrer à la volée en sélectionnant les balises répertoriées dans les résultats sur le panneau lui-même.

## Limite

Utilisez l'option limit pour limiter le nombre de résultats renvoyés.

## Affichage

Ces options contrôlent les métadonnées supplémentaires incluses dans l'affichage du panneau d'annotations.

### Afficher l'utilisateur

Utilisez cette option pour afficher ou masquer l'utilisateur qui a créé l'annotation.

### Afficher l'heure

Utilisez cette option pour afficher ou masquer l'heure de création de l'annotation.

### Afficher les tags

Utilisez cette option pour afficher ou masquer les balises associées à une annotation. NB : Vous pouvez utiliser les balises pour filtrer en direct la liste des annotations sur le panneau lui-même.

## Comportement des liens

### Cible du lien

Utilisez cette option pour choisir le mode d'affichage des données annotées. Il comporte les options suivantes.

- Panneau - Cette option vous amène directement à une vue en plein écran du panneau avec l'annotation correspondante
- Tableau de bord : cette option permet de concentrer l'annotation dans le contexte d'un tableau de bord complet

### Temps antérieur

Utilisez cette option pour définir la plage de temps avant l'annotation. Utilisez des valeurs de chaîne de durée telles que « 1h » = 1 heure, « 10m » = 10 minutes, etc.

### Temps après

Utilisez cette option pour définir la plage de temps après l'annotation.

### Panneau de graphique à barres

 Cette rubrique de documentation est conçue pour les espaces de travail Grafana compatibles avec la version 9.x de Grafana.

Pour les espaces de travail Grafana compatibles avec la version 10.x de Grafana, voir.

[Travailler dans la version 10 de Grafana](#)

Pour les espaces de travail Grafana compatibles avec la version 8.x de Grafana, voir.

[Travailler dans la version 8 de Grafana](#)

Cette visualisation par panneau vous permet de représenter graphiquement des données catégorielles.

### Formats de données pris en charge

Un seul bloc de données est pris en charge et il doit comporter au moins un champ de chaîne qui sera utilisé comme catégorie pour un axe X ou Y et un ou plusieurs champs numériques. Voici un exemple de formats de données :

Navigateur	Part de marché
Chrome	50
Internet Explorer	17,5

Si vous avez plusieurs champs numériques, le panneau affiche des barres groupées.

Visualisation de séries chronologiques ou de plusieurs ensembles de résultats

Si vous avez plusieurs séries chronologiques ou tables, vous devez d'abord les joindre à l'aide d'une jointure ou d'une transformation réduite. Par exemple, si vous avez plusieurs séries chronologiques et que vous souhaitez comparer leur dernière valeur et leur valeur maximale, ajoutez la transformation Reduce et spécifiez Max et Last comme options sous Calculs.

Options du graphique à barres

Utilisez les options suivantes pour affiner vos visualisations :

Orientation

- Auto — Grafana décide de l'orientation de la barre en fonction des dimensions du panneau.
- Horizontal — Fait de l'axe X l'axe des catégories.
- Vertical — Fait de l'axe Y l'axe des catégories.

La longueur maximale des étiquettes à cocher sur l'axe X définit la longueur maximale des étiquettes des graphiques à barres. Les étiquettes dont la longueur est supérieure à la longueur maximale sont tronquées (avec des ellipses).

L'espacement minimal des étiquettes de barres définit l'espacement minimal entre les étiquettes de barres.

Afficher les valeurs

Contrôle si les valeurs sont affichées en haut ou à gauche des barres.

- Auto — Les valeurs sont affichées s'il y a de l'espace.
- Toujours : affiche toujours les valeurs.
- Jamais : ne jamais afficher les valeurs.

## Empilage

Contrôle l'empilement des diagrammes à barres.

- Désactivé — Les barres ne seront pas empilées.
- Normal — Les barres seront empilées les unes sur les autres.
- Pourcentage — Les barres seront empilées les unes sur les autres, et la hauteur de chaque barre est le pourcentage de la hauteur totale de la pile (toutes les piles de barres auront la même hauteur, soit 100 % au total).

La largeur des groupes contrôle la largeur des groupes. 0 = largeur minimale et 1 = largeur maximale.

La largeur des barres contrôle la largeur des barres. 0 = min et 1 = largeur maximale.

Le rayon des barres contrôle le rayon des barres, 0 = minimum et 0,5 = rayon maximum.

Surlignez toute la zone sur les commandes de survol si la zone environnante de la barre est surlignée lorsque vous survolez la barre avec un pointeur.

La largeur de ligne contrôle la largeur de ligne des barres.

L'opacité de remplissage contrôle l'opacité de remplissage des barres.

Le mode dégradé définit le mode de remplissage du dégradé. Le dégradé de remplissage est basé sur la couleur de la ligne. Pour modifier la couleur, utilisez l'option de champ du jeu de couleurs standard. L'apparence du dégradé est influencée par le paramètre d'opacité du remplissage.

- Aucun — aucun remplissage en dégradé, il s'agit du paramètre par défaut.
- Opacité — La transparence du dégradé est calculée en fonction des valeurs de l'axe Y. L'opacité du remplissage augmente avec les valeurs de l'axe Y.
- Teinte — Le dégradé de couleur est généré en fonction de la teinte de la couleur de la ligne.

Mode infobulle — Lorsque vous passez le curseur sur la visualisation, Grafana peut afficher des infobulles. Choisissez le comportement des infobulles.

- Unique : l'infobulle affiche une seule série, celle que vous survolez dans la visualisation.
- Tout — L'infobulle affiche toutes les séries de la visualisation. Grafana met en évidence la série que vous survolez en gras dans la liste des séries de l'infobulle.

- Masqué : n'affiche pas l'infobulle lorsque vous interagissez avec la visualisation.

#### Note

Vous pouvez utiliser un override pour masquer des séries individuelles dans l'infobulle.

Mode légende : utilisez ces paramètres pour affiner l'affichage de la légende dans votre visualisation. Pour plus d'informations, consultez [Configuration d'une légende](#).

- Liste — Affiche la légende sous forme de liste. Il s'agit du mode d'affichage par défaut de la légende.
- Tableau : affiche la légende sous forme de tableau.
- Masqué : masque la légende.

Emplacement de la légende : choisissez où placer la légende.

- En bas : en dessous du graphique.
- Droite : à droite du graphique.

Calculs de légende : choisissez les calculs standard à afficher dans la légende. Tu peux en avoir plusieurs.

Taille du texte — Entrez une valeur pour modifier la taille du texte sur votre graphique à barres.

Axe : utilisez les paramètres de champ suivants pour affiner l'affichage de vos axes. Certaines options de champ n'affectent pas la visualisation tant que vous n'avez pas cliqué en dehors de la zone d'options de champ que vous êtes en train de modifier ou que vous n'avez pas appuyé sur Entrée.

- Placement — Définit le placement de l'axe Y.
- Auto — Grafana assigne automatiquement l'axe Y à la série. Lorsqu'il existe deux séries ou plus avec des unités différentes, Grafana affecte l'axe gauche à la première unité et l'axe droit aux unités suivantes.
- Gauche — Affiche tous les axes Y sur le côté gauche.
- Droite — Affiche tous les axes Y sur le côté droit.

- **Masqué** : masque tous les axes Y.
- **Étiquette** — Définissez une étiquette de texte sur l'axe Y. Si vous avez plusieurs axes Y, vous pouvez attribuer différentes étiquettes en les remplaçant.
- **Largeur** — Définissez une largeur fixe de l'axe. Par défaut, Grafana calcule dynamiquement la largeur d'un axe.

En définissant la largeur de l'axe, les données avec différents types d'axes peuvent partager les mêmes proportions d'affichage. Cela facilite la comparaison des données de plusieurs graphiques, car les axes ne sont ni décalés ni étirés à proximité visuelle les uns des autres.

- **Soft min et soft max** : définissez les options soft min et soft max pour un meilleur contrôle des limites de l'axe Y. Par défaut, Grafana définit automatiquement la plage de l'axe Y en fonction du jeu de données.

Les paramètres minimum et maximum souples peuvent empêcher les pics de se transformer en montagnes lorsque les données sont généralement plates, et les paramètres minimum ou maximum définis à partir des options de champ minimales et maximales standard peuvent empêcher les pics intermittents d'aplatir les détails utiles en les découpant au-delà d'un point défini.

Vous pouvez définir des options min/max standard pour définir des limites strictes de l'axe Y.

## Jauge à barres

 Cette rubrique de documentation est conçue pour les espaces de travail Grafana compatibles avec la version 9.x de Grafana.

Pour les espaces de travail Grafana compatibles avec la version 10.x de Grafana, voir.

[Travailler dans la version 10 de Grafana](#)

Pour les espaces de travail Grafana compatibles avec la version 8.x de Grafana, voir.

[Travailler dans la version 8 de Grafana](#)

La jauge à barres simplifie vos données en réduisant chaque champ à une seule valeur. Vous choisissez comment Grafana calcule la réduction.

Ce panneau peut afficher un ou plusieurs indicateurs à barres en fonction du nombre de séries, de lignes ou de colonnes renvoyées par votre requête.



## Options de valeur

Utilisez les options suivantes pour affiner la façon dont votre visualisation affiche la valeur :

**Afficher** — Choisissez la manière dont Grafana affiche vos données.

**Calculer** : affiche une valeur calculée en fonction de toutes les lignes.

- **Calcul** — Sélectionnez une fonction de réduction que Grafana utilisera pour réduire de nombreux champs à une seule valeur. Pour obtenir la liste des calculs disponibles, reportez-vous à la section [Types de calculs](#).
- **Champs** — Sélectionnez les champs affichés dans le panneau.

**Toutes les valeurs** : affiche une statistique distincte pour chaque ligne. Si vous sélectionnez cette option, vous pouvez également limiter le nombre de lignes à afficher.

- **Limite** : nombre maximal de lignes à afficher. La valeur par défaut est 5 000.
- **Champs** — Sélectionnez les champs affichés dans le panneau.

## Options de jauge à barres

Réglez le mode d'affichage de la jauge à barres.

**Orientation** — Choisissez une direction d'empilement.

- **Auto** — Grafana sélectionne ce qu'il pense être la meilleure orientation.
- **Horizontal** — Les barres s'étirent horizontalement, de gauche à droite.
- **Vertical** — Les barres s'étirent verticalement de bas en haut.

**Mode d'affichage** — Choisissez un mode d'affichage.

- **Dégradé** : les niveaux de seuil définissent un dégradé.
- **LCD rétro** — La jauge est divisée en petites cellules allumées ou éteintes.
- **Basique** : couleur unique basée sur le seuil correspondant.

**Afficher la zone vide** : sélectionnez cette option si vous souhaitez rendre la zone vide des barres en gris foncé. Non applicable au mode d'affichage LCD rétro.

## Largeur minimale

Limitez la largeur minimale de la colonne de barres dans le sens vertical.

Afficher automatiquement la barre de défilement de l'axe X lorsqu'il y a une grande quantité de données.

## Hauteur minimale

Limitez la hauteur minimale de la rangée de barres dans le sens horizontal.

Afficher automatiquement la barre de défilement de l'axe Y lorsqu'il y a une grande quantité de données.

## Panneau en forme de chandelier

 Cette rubrique de documentation est conçue pour les espaces de travail Grafana compatibles avec la version 9.x de Grafana.

Pour les espaces de travail Grafana compatibles avec la version 10.x de Grafana, voir.

[Travailler dans la version 10 de Grafana](#)

Pour les espaces de travail Grafana compatibles avec la version 8.x de Grafana, voir.

[Travailler dans la version 8 de Grafana](#)

Le panneau Candlestick vous permet de visualiser des données comprenant un certain nombre de dimensions cohérentes axées sur le mouvement des prix. Le panneau Candlestick inclut un mode Open-High-Low-Close (OHLC), ainsi que la prise en charge de dimensions supplémentaires basées sur des données de séries chronologiques.

Le panneau Candlestick s'appuie sur les bases du [Panneau des séries chronologiques](#) et inclut de nombreux paramètres de configuration courants.

## Mode

Les options de mode vous permettent de choisir les dimensions utilisées pour la visualisation.

- Candles limite les dimensions du panneau aux dimensions ouverte, haute, basse et fermée utilisées par les visualisations en chandeliers.
- Le volume limite la dimension du panneau à la dimension du volume.

- Les deux sont le comportement par défaut du panneau de chandeliers. Il inclut à la fois des visualisations en chandelier et en volume.

### Style de bougie

- Candles est le style d'affichage par défaut et crée des visualisations sous forme de bougie entre les dimensions d'ouverture et de fermeture.
- Les barres OHLC affichent les quatre valeurs d'ouverture, de haute, de basse et de fermeture des dimensions de base.

### Stratégie en matière de couleurs

- Puisque Open est le comportement par défaut. Ce mode utilisera la couleur vers le haut (ci-dessous) si l'évolution des prix intra-période est positive. En d'autres termes, si la valeur à la fermeture est supérieure ou égale à la valeur à l'ouverture, la couleur Up est utilisée.
- Puisque Prior Close est une méthode d'affichage alternative où la couleur de la bougie est basée sur le mouvement des prix ou le changement de valeur entre les périodes. En d'autres termes, si la valeur à l'ouverture est supérieure à la valeur précédente à la fermeture, la couleur Up est utilisée. Si la valeur à l'ouverture est inférieure à la valeur précédente à la fermeture, la couleur vers le bas est utilisée. Cette option déclenche également le mode de visualisation du chandelier creux. Les chandeliers creux indiquent que le mouvement intra-période est positif (la valeur est plus élevée à la fermeture qu'à l'ouverture), les chandeliers pleins indiquent que le changement intra-période est négatif (la valeur est inférieure à la fermeture qu'à l'ouverture). Pour en savoir plus, consultez [l'explication des différences](#).

### Couleurs ascendantes et descendantes

Les options de couleur vers le haut et de couleur vers le bas permettent de sélectionner les couleurs utilisées lorsque le mouvement des prix est à la hausse ou à la baisse. La stratégie de couleur ci-dessus déterminera si le mouvement des prix intra-période ou interpériode est utilisé pour sélectionner la couleur de la bougie ou de la barre OHLC.

### Ouvert, haut, bas, fermé

Le panneau en chandeliers tentera de mapper les champs à la dimension appropriée. Les options Ouvrir, Haut, Bas et Fermer vous permettent de mapper vos données à ces dimensions si le panneau n'est pas en mesure de le faire.

**Note**

Ces valeurs sont masquées dans la légende.

- Open correspond à la valeur de départ de la période donnée.
- La valeur la plus élevée correspond à la valeur la plus élevée de la période donnée.
- Faible correspond à la valeur la plus faible de la période donnée.
- Close correspond à la valeur finale (fin) de la période donnée.
- Le volume correspond au nombre d'échantillons au cours de la période donnée. (par exemple, nombre de transactions)

### Champs supplémentaires

Le panneau des chandeliers est basé sur le panneau des séries chronologiques. Il peut visualiser des dimensions de données supplémentaires au-delà de l'ouverture, du haut, du bas, de la fermeture et du volume. Les options Inclure et Ignorer permettent au panneau de visualiser d'autres données incluses, telles que des moyennes mobiles simples, des bandes de Bollinger, etc., en utilisant les mêmes styles et configurations que ceux disponibles dans le [Panneau des séries chronologiques](#)

### Panneau en toile

- ⚠** Cette rubrique de documentation est conçue pour les espaces de travail Grafana qui prennent en charge la version 9.x de Grafana.  
Pour les espaces de travail Grafana compatibles avec la version 10.x de Grafana, voir. [Travailler dans la version 10 de Grafana](#)  
Pour les espaces de travail Grafana compatibles avec la version 8.x de Grafana, voir. [Travailler dans la version 8 de Grafana](#)

Canvas est un nouveau panneau qui combine la puissance de Grafana avec la flexibilité des éléments personnalisés. Les visualisations Canvas sont des panneaux extensibles créés dans des formulaires qui vous permettent de placer explicitement des éléments dans des mises en page statiques et dynamiques. Cela vous permet de concevoir des visualisations personnalisées et de superposer des données d'une manière qui n'est pas possible avec les panneaux Grafana standard,

le tout dans l'interface utilisateur de Grafana. Si vous avez utilisé des outils d'interface utilisateur et de conception Web populaires, la conception de panneaux Canvas vous sera très familière.

## Eléments

### Valeur métrique

L'élément de valeur métrique vous permet de sélectionner facilement les données que vous souhaitez afficher sur le canevas. Cet élément possède un mode « édition » unique qui peut être déclenché soit via l'option « Modifier » du menu contextuel, soit en double-cliquant. En mode édition, vous pouvez sélectionner les données de champ que vous souhaitez afficher.

### Text

L'élément de texte vous permet d'ajouter facilement du texte au canevas. L'élément prend également en charge un mode d'édition, déclenché soit par un double-clic, soit par l'option du menu d'édition dans le menu contextuel.

### Rectangulaire

L'élément rectangle vous permet d'ajouter un rectangle de base au canevas. Les éléments rectangulaires permettent d'afficher du texte (données fixes et données de terrain) et peuvent modifier la couleur d'arrière-plan en fonction des seuils de données.

### Icône

L'élément icône vous permet d'ajouter une icône compatible au canevas. Les icônes peuvent avoir leur couleur définie en fonction de seuils ou de mappages de valeurs.

## Édition de canevas

### Éditeur en ligne

Canvas introduit une nouvelle expérience d'édition. Vous pouvez désormais modifier votre panneau de canevas en ligne dans le contexte du mode tableau de bord.

### Menu contextuel

Le menu contextuel vous permet d'accéder aux tâches courantes. Les fonctionnalités prises en charge incluent l'ouverture et la fermeture de l'éditeur intégré, la duplication d'un élément, la suppression d'un élément, etc.

Le menu contextuel est déclenché par un clic droit sur le panneau ou sur un élément du canevas donné. Lorsque vous cliquez avec le bouton droit sur le panneau, vous pouvez définir une image d'arrière-plan et ajouter facilement des éléments au canevas.

Lorsque vous cliquez avec le bouton droit sur un élément, vous pouvez modifier, supprimer et dupliquer l'élément, ou modifier le positionnement de la couche de l'élément.

## Options du canevas

### Édition en ligne

Le bouton d'édition intégré vous permet de verrouiller ou de déverrouiller le panneau du canevas. Lorsqu'il est éteint, le panneau de toile se verrouille, bloquant les éléments en place et empêchant toute modification involontaire.

## Panneau d'horloge

 Cette rubrique de documentation est conçue pour les espaces de travail Grafana qui prennent en charge la version 9.x de Grafana.  
Pour les espaces de travail Grafana compatibles avec la version 10.x de Grafana, voir [Travailler dans la version 10 de Grafana](#)  
Pour les espaces de travail Grafana compatibles avec la version 8.x de Grafana, voir [Travailler dans la version 8 de Grafana](#)

Le panneau de l'horloge indique l'heure actuelle ou un compte à rebours. Il est mis à jour chaque seconde.

- Mode — La valeur par défaut est l'heure. Si vous choisissez le compte à rebours, définissez la date limite du compte à rebours pour démarrer le compte à rebours.
- 12 ou 24 heures — Les options d'affichage de l'heure sont le format 12 heures et le format 24 heures.
- Fuseau horaire — Les fuseaux horaires sont fournis par la bibliothèque de fuseaux horaires du moment. Le fuseau horaire par défaut est celui de votre ordinateur.
- Date limite du compte à rebours — Spécifiez l'heure et la date du compte à rebours, si vous avez réglé le mode sur le compte à rebours.
- Texte de fin du compte à rebours : spécifiez le texte à afficher à la fin du compte à rebours.

- Options de formatage de la date et de l'heure : personnalisez la taille de police, le poids et le formatage de la date et de l'heure. Si vous affichez un compte à rebours et que vous ne voulez pas voir les secondes s'écouler, modifiez le format de l'heure hh:mm pour une horloge de 24 heures ou h:mm A une horloge de 12 heures. Pour une liste complète des options, voir [Affichage](#).
- Bg Color — Sélectionnez une couleur d'arrière-plan pour l'horloge.

## Liste du tableau de bord

 Cette rubrique de documentation est conçue pour les espaces de travail Grafana compatibles avec la version 9.x de Grafana.

Pour les espaces de travail Grafana compatibles avec la version 10.x de Grafana, voir.

[Travailler dans la version 10 de Grafana](#)

Pour les espaces de travail Grafana compatibles avec la version 8.x de Grafana, voir.

[Travailler dans la version 8 de Grafana](#)

La visualisation de la liste des tableaux de bord vous permet d'afficher des liens dynamiques vers d'autres tableaux de bord. La liste peut être configurée pour utiliser des tableaux de bord marqués d'un favori, des tableaux de bord récemment consultés, une requête de recherche et des balises de tableau de bord.

À chaque chargement du tableau de bord, ce panneau interroge la liste des tableaux de bord, fournissant toujours le plus de up-to-date résultats.

## Options

Utilisez ces options pour affiner votre visualisation.

- En vedette : affiche les tableaux de bord favoris par ordre alphabétique.
- Consulté récemment : affiche les tableaux de bord récemment consultés par ordre alphabétique.
- Recherche : affichez les tableaux de bord par requête de recherche ou par balises. Vous devez saisir au moins une valeur dans Requête ou Tags. Pour les champs Query et Tags, l'interpolation variable est prise en charge, par exemple, `$my_var` ou `${my_var}`.
- Afficher les en-têtes : la sélection de liste choisie (favoris, récemment consultée, recherche) est affichée sous forme de titre.

- **Nombre maximum d'éléments** : définit le nombre maximum d'éléments à répertorier par section. Par exemple, si vous avez laissé la valeur par défaut de 10 et que vous avez affiché les tableaux de bord favoris et récemment consultés, le panneau affichera jusqu'à 20 tableaux de bord au total, dix dans chaque section.

## Rechercher

Ces options ne s'appliquent que si l'option Rechercher est sélectionnée.

- **Requête** — Entrez la requête à partir de laquelle vous souhaitez effectuer la recherche. Les requêtes ne distinguent pas les majuscules des minuscules et les valeurs partielles sont acceptées.
- **Dossier** : sélectionnez les dossiers du tableau de bord que vous souhaitez afficher.
- **Balises** — C'est ici que vous entrez les balises que vous souhaitez utiliser pour effectuer la recherche. Les balises existantes n'apparaîtront pas au fur et à mesure que vous tapez, et elles distinguent les majuscules et minuscules.

### Note

Lorsque plusieurs balises et chaînes apparaissent, la liste du tableau de bord affiche celles qui répondent à toutes les conditions.

## Panneau de jauge

- ⚠ Cette rubrique de documentation est conçue pour les espaces de travail Grafana qui prennent en charge la version 9.x de Grafana.  
Pour les espaces de travail Grafana compatibles avec la version 10.x de Grafana, voir. [Travailler dans la version 10 de Grafana](#)  
Pour les espaces de travail Grafana compatibles avec la version 8.x de Grafana, voir. [Travailler dans la version 8 de Grafana](#)

La jauge est une visualisation à valeur unique qui permet de répéter une jauge pour chaque série, colonne ou ligne.

## Options de valeur



Utilisez les options suivantes pour affiner la façon dont votre visualisation affiche la valeur :

## Afficher

Choisissez la manière dont Grafana affiche vos données.

## Calculez

Afficher une valeur calculée en fonction de toutes les lignes.

- Calcul — Sélectionnez une fonction de réduction que Grafana utilisera pour réduire de nombreux champs à une seule valeur. Pour obtenir la liste des calculs disponibles, reportez-vous à [Types de calculs](#).
- Champs — Sélectionnez les champs à afficher dans le panneau.

## Toutes les valeurs

Afficher une statistique distincte pour chaque ligne. Si vous sélectionnez cette option, vous pouvez également limiter le nombre de lignes à afficher.

- Limite : nombre maximal de lignes à afficher. La valeur par défaut est 5 000.
- Champs — Sélectionnez les champs à afficher dans le panneau.

## Jauge

Réglez le mode d'affichage de la jauge.

- Afficher les étiquettes de seuil : contrôle si les valeurs de seuil sont affichées.
- Afficher les marqueurs de seuil : contrôle si une bande de seuil est affichée en dehors de la bande de valeur de jauge intérieure.

## Taille du texte

Ajustez la taille du texte de la jauge.

- Titre — Entrez une valeur numérique pour la taille du titre de la jauge.
- Valeur — Entrez une valeur numérique pour la taille de la valeur de jauge.

## Panneau Geomap

- ⚠** Cette rubrique de documentation est conçue pour les espaces de travail Grafana qui prennent en charge la version 9.x de Grafana.  
Pour les espaces de travail Grafana compatibles avec la version 10.x de Grafana, voir. [Travailler dans la version 10 de Grafana](#)  
Pour les espaces de travail Grafana compatibles avec la version 8.x de Grafana, voir. [Travailler dans la version 8 de Grafana](#)

La visualisation du panneau Geomap vous permet de visualiser et de personnaliser la carte du monde à l'aide de données géospatiales. Vous pouvez configurer différents styles de superposition et paramètres de vue cartographique pour vous concentrer facilement sur les caractéristiques géolocalisées importantes des données.

### Vue de la carte

La vue cartographique contrôle la vue initiale de la carte lorsque le tableau de bord se charge.

### Vue initiale

La vue initiale configure le rendu du GeoMap panneau lors de son premier chargement.

- La vue définit le centre de la carte lorsque le panneau se charge pour la première fois.
- L'ajustement aux données s'adapte à la vue cartographique en fonction de l'étendue des données des couches cartographiques et se met à jour lorsque les données changent.
  - L'option Données permet de sélectionner l'étendue en fonction des données provenant de « Toutes les couches », d'une seule « couche » ou de la « Dernière valeur » d'une couche sélectionnée.
  - La couche peut être sélectionnée si les données d'une seule « couche » sont ajustées ou de la « dernière valeur » d'une couche.
  - Le rembourrage définit le remplissage en pourcentage relatif au-delà de l'étendue des données (non disponible uniquement pour la « Dernière valeur »).
  - Le zoom maximal définit le niveau de zoom maximal lors de l'ajustement des données.
- Coordinates définit la vue de la carte en fonction de :
  - Latitude
  - Longitude

- Les vues par défaut sont également disponibles, notamment :
  - (0°, 0°)
  - Amérique du Nord
  - Amérique du Sud
  - L'Europe
  - Afrique
  - Asie de l'Ouest
  - Asie du Sud
  - Asie du Sud-Est
  - Asie de l'Est
  - Australie
  - Océanie
- Zoom définit le niveau de zoom initial.

## Couches cartographiques

La visualisation Geomap permet d'afficher plusieurs couches. Chaque couche détermine la manière dont vous visualisez les données géospatiales au-dessus de la carte de base.

## Types

Vous avez le choix entre trois types de couches cartographiques dans la visualisation Geomap.

- [Couche de marqueurs](#) affiche un marqueur à chaque point de données.
- [couche Heatmap](#) visualise une carte thermique des données.
- [couche GeoJSON](#) affiche des données statiques à partir d'un fichier GeoJSON.

Il existe également cinq types de couches actuellement en version alpha.

- [Couche jour/nuit \(Alpha\)](#) affiche une région nocturne ou diurne.
- L'icône au dernier point (alpha) affiche une icône au dernier point de données.
- Dynamic GeoJSON (alpha) stylise un fichier GeoJSON en fonction des résultats de requête.
- Route (alpha) affiche les points de données sous forme d'itinéraire.
- [Couche de photos \(Alpha\)](#) affiche une photo à chaque point de données.

## Contrôles des couches

Les commandes des couches vous permettent de créer des couches, de modifier leur nom, de réorganiser et de supprimer des couches.

- L'ajout d'une couche crée une couche de données supplémentaire configurable pour la visualisation de la carte géographique. Lorsque vous ajoutez une couche, vous êtes invité à sélectionner un type de couche. Vous pouvez modifier le type de couche à tout moment lors de la configuration du panneau. Consultez la section Types de couches ci-dessus pour plus de détails sur chaque type de couche.
- Les commandes des couches vous permettent de renommer, de supprimer et de réorganiser les couches du panneau.
  - Modifier le nom de la couche (icône en forme de crayon) renomme la couche.
  - Trash Bin supprime la couche.
  - Le réordre (six points/poignée de saisie) vous permet de modifier l'ordre des couches. Les données relatives aux couches supérieures apparaîtront au-dessus des données relatives aux couches inférieures. Le panneau met à jour l'ordre des couches au fur et à mesure que vous glissez et déposez afin de simplifier le choix de l'ordre des couches.

Vous pouvez ajouter plusieurs couches de données à un seul panneau Geomap afin de créer des visualisations riches et détaillées.

## Emplacement

Le panneau Geomap a besoin d'une source de données géographiques. Ces données proviennent d'une requête de base de données, et il existe quatre options de mappage pour vos données.

- Recherche automatiquement les données de localisation. Utilisez cette option lorsque votre requête est basée sur l'un des noms de champs de données suivants.
  - geohash : « géohash »
  - latitude : « latitude », « lat »
  - longitude : « longitude », « long », « long »
  - recherche : « recherche »
- Coords indique que votre requête contient des données de coordonnées. Vous serez invité à sélectionner des champs de données numériques pour la latitude et la longitude dans votre requête de base de données.

- Geohash indique que votre requête contient des données de géohash. Vous serez invité à sélectionner un champ de données sous forme de chaîne pour le géohash dans votre requête de base de données.
- Lookup indique que votre requête contient des données de nom de lieu qui doivent être mappées à une valeur. Vous serez invité à sélectionner le champ de recherche dans votre requête de base de données et dans un répertoire géographique. Le répertoire géographique est le répertoire utilisé pour mapper les données que vous avez demandées à un point géographique.

## Couche de marqueurs

La couche de marqueurs vous permet d'afficher les points de données sous différentes formes de marqueurs, telles que des cercles, des carrés, des triangles, des étoiles, etc.

Les marqueurs disposent de nombreuses options de personnalisation.

- Marker Color configure la couleur du marqueur. Par défaut, `Single color` tous les points sont d'une seule couleur. Il existe une autre option permettant d'avoir plusieurs couleurs en fonction des valeurs des points de données et du seuil défini dans la `Thresholds` section.
- La taille du marqueur permet de configurer la taille du marqueur. La valeur par défaut est `Fixed size`, ce qui rend toutes les tailles de marqueurs identiques, quels que soient les points de données. Cependant, il existe également une option permettant de redimensionner les cercles en fonction des points de données correspondants. `Min` et la taille du `Max` marqueur doit être définie de telle sorte que la couche Marker puisse être redimensionnée dans cette page.
- Marker Shape vous permet de choisir la forme, l'icône ou le graphique afin de fournir un contexte visuel supplémentaire à vos données. Choisissez parmi les ressources incluses dans Grafana, telles que des formes simples ou la bibliothèque Unicorn. Vous pouvez également spécifier une URL contenant une ressource d'image. L'image doit être un graphique vectoriel évolutif (SVG).
- L'opacité du remplissage configure la transparence de chaque marqueur.

## couche Heatmap

La couche de carte thermique regroupe différents points de données pour visualiser des emplacements présentant différentes densités. Pour ajouter une couche de carte thermique :

Cliquez sur le menu déroulant sous `Data Layer` et choisissez `Heatmap`.

De même `Markers`, des options vous sont proposées pour déterminer les points de données à visualiser et la manière dont vous souhaitez les visualiser.

- Les valeurs de pondération configurent l'intensité des clusters de cartes thermiques. `Fixed value` conserve une valeur de pondération constante sur tous les points de données. Cette valeur doit être comprise entre 0 et 1. Comme pour les marqueurs, il existe une autre option dans la liste déroulante pour redimensionner automatiquement les valeurs de poids en fonction des valeurs de données.
- `Radius` configure la taille des clusters de cartes thermiques.
- `Le flou` configure le niveau de flou sur chaque cluster.

## couche GeoJSON

La couche GeoJSON vous permet de sélectionner et de charger un fichier GeoJSON statique depuis le système de fichiers.

- L'URL GeoJSON fournit un choix de fichiers GeoJSON fournis avec Grafana.
- Le style par défaut contrôle les styles à appliquer lorsqu'aucune des règles ci-dessus ne correspond.
  - `Couleur` : configure la couleur du style par défaut
  - `L'opacité` configure l'opacité par défaut
- Les règles de style appliquent des styles en fonction des propriétés des fonctionnalités
  - La règle vous permet de sélectionner une entité, une condition et une valeur dans le fichier GeoJSON afin de définir une règle. L'icône de la corbeille peut être utilisée pour supprimer la règle actuelle.
  - `La couleur` configure la couleur du style pour la règle actuelle
  - `L'opacité` configure le niveau de transparence de la règle actuelle
- L'ajout d'une règle de style crée des règles de style supplémentaires.

## couche CARTO

Une couche CARTO provient de fonds de [carte CARTO](#) Raster.

### Options

- `Thème`

Choisissez un thème, qu'il s'agisse d'un thème clair, d'un thème sombre ou d'un thème automatique.

- Afficher les étiquettes affiche les détails du pays en haut de la carte.
- Opacité comprise entre 0 (transparent) et 1 (opaque)

## couche de tuiles XYZ

La couche de tuiles XYZ est une carte issue d'une couche de tuiles générique.

### Note

Pour plus d'informations sur les couches de tuiles génériques, voir [Cartes Web](#) en mosaïque et [Liste des serveurs de tuiles Open Street Map](#).

## Options

- Modèle d'URL

### Note

Définissez une URL de serveur de tuiles valide, avec  $\{z\}/\{x\}/\{y\}$  par exemple : `https://tile.openstreetmap.org/{z}/{x}/{y}.png`.

- L'attribution définit la chaîne de référence de la couche si elle est affichée dans les [contrôles cartographiques](#).
- Opacité comprise entre 0 (transparent) et 1 (opaque)

## Couche Open Street Map

Une carte d'[Open Street Map](#), une base de données géographique mondiale collaborative et gratuite.

## Options

- Opacité comprise entre 0 (transparent) et 1 (opaque)

## couche ArcGIS

Une couche [ArcGIS](#) est une couche issue d'un ArcGIS [MapServerESRI](#).

## Options

- Instance de serveur à sélectionner parmi les types de carte suivants.
  - Carte des rues du monde
  - Imagerie du monde
  - Physique du monde
  - Topographique
  - Topographie des États-Unis
  - Océan mondial
  - Personnalisé MapServer (voir [XYZ](#) pour le formatage)
    - Modèle d'URL
    - Attribution
- Opacité comprise entre 0 (transparent) et 1 (opaque)

### Couche jour/nuit (Alpha)

La couche Night/Day affiche les régions nocturnes et diurnes en fonction de la plage horaire actuelle.

#### Note

Pour plus d'informations, voir [Extensions pour OpenLayers - DayNight](#).

### Options

- Afficher bascule entre la source de temps et la plage de temps du panneau
- La couleur de la région nocturne choisit la couleur de la région nocturne
- Afficher le soleil fait basculer l'icône du soleil
- Opacité comprise entre 0 (transparent) et 1 (opaque)

### Couche de photos (Alpha)

La couche Photos affiche une photo à chaque point de données.

#### Note

Pour plus d'informations, voir [Extensions pour OpenLayers - Image Photo Style](#).



## Options

- Champ source de l'image

Sélectionnez un champ de chaîne contenant des données d'image dans l'un des formats suivants :

- URL des images
- Binaire d'image codé en Base64 (`() data:image/png;base64,...`)
- Type

sélectionnez le style de cadre autour des images

- Square
- Circle
- Ancré
- Folio
- Bascule de recadrage si les images sont recadrées pour s'adapter
- Ombre : faire basculer une ombre encadrée derrière les images
- Bordure : définissez la taille de la bordure autour des images
- Couleur de la bordure : définissez la couleur de la bordure autour des images
- Rayon : définit la taille globale des images en pixels

## Contrôles cartographiques

L'interface de contrôle cartographique contient les options suivantes pour les informations cartographiques et les superpositions d'outils.

### Zoom

Cette section décrit chacune des commandes de zoom.

#### Afficher le contrôle du zoom

Affiche les commandes de zoom dans le coin supérieur gauche.

#### Zoom avec molette de souris

S'active ou se désactive à l'aide de la molette de la souris pour zoomer ou dézoomer.

#### Afficher l'attribution

Affiche l'attribution des couches de fond de carte sur la carte.

Afficher l'échelle

Affiche les informations relatives à l'échelle dans le coin inférieur gauche.

 Note

Affiche les unités en [m]/[km].

Afficher les outils de mesure

Affiche les outils de mesure dans le coin supérieur droit. Les mesures apparaissent uniquement lorsque cette commande est ouverte.

- Cliquez pour commencer à mesurer
- Continuez à cliquer pour poursuivre la mesure
- Double-cliquez pour terminer la mesure

 Note

Lorsque vous modifiez le type ou les unités de mesure, la mesure précédente est supprimée de la carte.

Si le contrôle est fermé puis rouvert, la mesure la plus récente est affichée.

Une mesure peut être modifiée en cliquant dessus et en la faisant glisser.

Longueur

Obtenez la longueur sphérique d'une géométrie. Cette longueur est la somme des distances entre les grands cercles entre les coordonnées. Pour les géométries en plusieurs parties, la longueur est la somme de la longueur de chaque pièce. Les géométries sont supposées être dans « EPSG:3857 ».

Vous pouvez choisir les unités suivantes pour les mesures de longueur :

- Métrique (m/km)
- Pieds (pieds)
- Miles (miles)

- Miles nautiques (nmi)

## Area

Obtenez la zone sphérique d'une géométrie. Cette zone est calculée en supposant que les arêtes des polygones sont des segments de grands cercles sur une sphère. Les géométries sont supposées être dans « EPSG:3857 ».

Vous pouvez choisir les unités suivantes pour les mesures de surface :

- Mètres carrés (m<sup>2</sup>)
- Kilomètres carrés (km<sup>2</sup>)
- Pieds carrés (ft<sup>2</sup>)
- Miles carrés (mi<sup>2</sup>)
- Hectares (acres)
- Hectare (ha)

## Afficher le débogage

Affiche les informations de débogage dans le coin supérieur droit de la carte. Cela peut être utile pour le débogage ou la validation d'une source de données.

- Zoom affiche le niveau de zoom actuel de la carte.
- Le centre affiche la longitude et la latitude actuelles du centre de la carte.

## Info-bulle

- Aucune n'affiche les infobulles uniquement lorsque l'utilisateur clique sur un point de données.
- Details affiche des infobulles lorsqu'un pointeur passe au-dessus d'un point de données.

## Panneau graphique

 Cette rubrique de documentation est conçue pour les espaces de travail Grafana compatibles avec la version 9.x de Grafana.

Pour les espaces de travail Grafana compatibles avec la version 10.x de Grafana, voir.

[Travailler dans la version 10 de Grafana](#)

Pour les espaces de travail Grafana compatibles avec la version 8.x de Grafana, voir.

[Travailler dans la version 8 de Grafana](#)

Un panneau graphique peut être affiché sous la forme d'une ligne, d'un tracé de points ou d'une série de barres. Ce type de graphique est suffisamment polyvalent pour afficher presque toutes les séries chronologiques.

### Options de données et de champs

Lorsque vous utilisez des visualisations graphiques, vous pouvez appliquer les options suivantes :

- [Transformez les données](#)
- Alertes. Il s'agit du seul type de visualisation qui permet de définir des alertes. Pour plus d'informations, consultez [Alertes dans Grafana version 9](#).
- [Configuration des seuils](#)

### Options d'affichage

Pour affiner votre visualisation, utilisez les paramètres suivants :

- Barres : affiche les valeurs sous forme de graphique à barres.
- Lignes : affiche les valeurs sous forme de graphique linéaire.
- Largeur de ligne — Spécifiez la largeur de la ligne pour une série. La valeur par défaut est 1.
- Escalier — Dessine les points adjacents sous forme d'escalier.
- Remplissage de zone — Spécifiez la quantité de couleur de remplissage pour une série. La valeur par défaut est 1 ; 0 est aucun.
- Dégradé de remplissage : spécifiez le degré de dégradé du remplissage de la zone. La valeur par défaut est 0, qui n'est pas un gradient ; 10 est un gradient abrupt.
- Points : affiche les points pour les valeurs.
- Rayon des points : contrôlez la taille des points.
- Seuils d'alerte : affichez les seuils d'alerte et les régions sur le panneau.

### Empilage et valeur nulle

- Pile — Chaque série est empilée les unes sur les autres.

- **Pourcentage** — Chaque série est dessinée en pourcentage du total de toutes les séries. Cette option est disponible lorsque Stack est sélectionné.
- **Valeur nulle** — Spécifiez le mode d'affichage des valeurs nulles. Il s'agit d'un paramètre important. Voir la note ci-dessous.
  - **connecté** — S'il existe un écart dans la série, c'est-à-dire une ou plusieurs valeurs nulles, la ligne ignorera l'écart et se connectera à la valeur non nulle suivante.
  - **null** S'il y a un écart dans la série, c'est-à-dire une valeur nulle, la ligne du graphique sera brisée et indiquera l'écart. Il s'agit du paramètre par défaut.
  - **null as zero** — S'il y a un écart dans la série, c'est-à-dire une valeur nulle, elle sera affichée sous la forme d'une valeur nulle dans le panneau graphique.

#### Important

Si vous surveillez la charge du processeur d'un serveur et que la charge atteint 100 %, le serveur se bloquera et l'agent qui envoie les statistiques ne sera pas en mesure de collecter les statistiques de charge. Cela entraîne une lacune dans les statistiques, et l'utilisation du paramètre nul par défaut signifie qu'Amazon Managed Grafana affichera les lacunes et indiquera que quelque chose ne va pas. Si ce signal est réglé sur Connected, il sera facile de passer à côté de ce signal.

## Survolez l'infobulle

Utilisez ces paramètres pour modifier l'apparence de l'infobulle qui apparaît lorsque vous vous arrêtez sur la visualisation du graphique.

- **Mode** — Détermine le nombre de séries affichées par l'infobulle.
  - **Toutes les séries** : l'infobulle affiche toutes les séries du graphique. Dans la liste des séries figurant dans l'infobulle, l'espace de travail Grafana met en évidence les séries sur lesquelles vous vous arrêtez en gras.
  - **Unique** — L'infobulle ne montre qu'une seule série, celle sur laquelle vous faites une pause dans le graphique.
- **Ordre de tri** : trie l'ordre des séries dans l'infobulle du pointeur si vous avez sélectionné le mode Toutes les séries. Lorsque vous faites une pause sur un graphique, Amazon Managed Grafana affiche les valeurs associées aux lignes. En général, les utilisateurs sont plus intéressés par les

valeurs les plus élevées ou les plus faibles. Le tri de ces valeurs peut faciliter la recherche des données souhaitées.

- **Aucun** — L'ordre des séries dans l'infobulle est déterminé par l'ordre de tri de votre requête. Par exemple, vous pouvez trier les séries par ordre alphabétique par nom de série.
- **Croissance** : les séries affichées dans l'infobulle sont triées par valeur et par ordre croissant, la valeur la plus faible se trouvant en haut de la liste.
- **Décroissant** — Les séries affichées dans l'infobulle sont triées par valeur et par ordre décroissant, la valeur la plus élevée se trouvant en haut de la liste.

## Dérogations de séries

Les remplacements de séries permettent à une série d'un panneau graphique d'être rendue différemment des autres. Vous pouvez personnaliser les options d'affichage par série ou en utilisant des règles regex. Par exemple, une série peut avoir une largeur de ligne plus épaisse pour la faire ressortir ou être déplacée vers l'axe Y droit.

Vous pouvez ajouter plusieurs remplacements de séries.

Pour ajouter une dérogation de série

1. Choisissez Ajouter un remplacement de série.
2. Dans Alias ou regex, tapez ou sélectionnez une série. Choisissez le champ pour voir la liste des séries disponibles.

Par exemple, `/Network.*` correspondrait à deux séries nommées `Network out` et `Network in`.

3. Choisissez **+**, puis sélectionnez le style à appliquer à la série. Vous pouvez ajouter plusieurs styles à chaque entrée.
- **Barres** : affiche les séries sous forme de graphique à barres.
  - **Lignes** : affiche les séries sous forme de graphique linéaire.
  - **Remplissage linéaire** : affiche un graphique linéaire avec remplissage de zones.
  - **Dégradé de remplissage** — Spécifiez le degré de dégradé de remplissage de la zone.
  - **Largeur de ligne** — Définissez la largeur de ligne.
  - **Mode point nul** : utilisez cette option pour ignorer les valeurs nulles ou les remplacer par zéro. C'est important si vous souhaitez ignorer les lacunes de vos données.

- Remplissez le champ ci-dessous pour — Remplissez la zone située entre deux séries.
- Ligne d'escalier — Afficher la série sous forme de ligne d'escalier.
- Tirets — Affiche une ligne avec des tirets.
- Série cachée — Masquez la série.
- Longueur du tiret — Définissez la longueur des tirets de la ligne.
- Dash Space — Définissez la longueur des espaces entre les tirets de la ligne.
- Points : affiche les séries sous forme de points distincts.
- Rayon du point : définissez le rayon pour le rendu des points.
- Stack — Définissez le groupe de pile pour la série.
- Couleur — Définissez la couleur de la série.
- Axe Y — Définissez l'axe Y de la série.
- Z-index — Définissez l'index z de la série (ordre de rendu). Cette option est importante lorsque vous superposez différents styles, tels que des diagrammes à barres et des graphiques en aires.
- Transformation — Transforme la valeur en valeur négative pour qu'elle soit affichée en dessous de l'axe Y.
- Légende : permet de contrôler si une série est affichée dans la légende.
- Masquer dans l'infobulle : permet de contrôler si une série est affichée dans l'infobulle d'un graphique.

## Axes

Utilisez ces options pour contrôler l'affichage des axes dans la visualisation.

### Y gauche/droit

Les options sont identiques pour les deux axes Y.

- Afficher — Choisissez d'afficher ou de masquer l'axe.
- Unité — Choisissez l'unité d'affichage pour la valeur y.
- Echelle — Choisissez l'échelle à utiliser pour la valeur y : linéaire ou logarithmique. La valeur par défaut est linéaire.
- Y-Min — La valeur y minimale. La valeur par défaut est auto.

- Y-Max — La valeur Y maximale. La valeur par défaut est auto.
- Décimales — Définissez le nombre de décimales affichées pour la valeur y. La valeur par défaut est auto.
- Label — Spécifiez le libellé de l'axe Y. La valeur par défaut est « »,

## Axes Y

- Aligner : aligne les axes Y gauche et droit par valeur. La valeur par défaut est décochée/false.
- Niveau — Entrez la valeur à utiliser pour l'alignement des axes Y gauche et droit, en commençant par Y=0. La valeur par défaut est 0. Cette option est disponible lorsque l'option Aligner est sélectionnée.

## Axe X

- Afficher — Choisissez d'afficher ou de masquer l'axe.
- Mode — Le mode d'affichage modifie complètement la visualisation du panneau graphique. C'est comme trois panneaux en un. Le mode principal est le mode série chronologique avec le temps sur l'axe X. Les deux autres modes sont un mode graphique à barres de base avec des séries sur l'axe X au lieu du temps et un mode histogramme.
  - Heure (par défaut) — L'axe X représente le temps et les données sont regroupées par heure (par exemple, par heure ou par minute).
  - Séries — Les données sont regroupées par séries et non par heure. L'axe Y représente toujours la valeur.
    - Valeur : il s'agit du type d'agrégation à utiliser pour les valeurs. La valeur par défaut est le total (somme des valeurs).
  - Histogramme : cette option convertit le graphique en histogramme. Un histogramme est une sorte de graphique à barres qui regroupe les nombres en plages, souvent appelées compartiments ou compartiments. Les barres plus hautes indiquent qu'un plus grand nombre de données se situent dans cette plage.

Pour plus d'informations sur les histogrammes, consultez [Présentation des histogrammes et des cartes thermiques](#).

- Buckets — Définit le nombre de compartiments selon lesquels regrouper les valeurs. Si ce champ est laissé vide, Amazon Managed Grafana essaie de calculer un nombre approprié de compartiments.



- X-Min : filtre de l'histogramme les valeurs inférieures à cette limite minimale.
- X-Max — Filtre les valeurs supérieures à cette limite maximale.

## Légende

Utilisez ces paramètres pour affiner le mode d'affichage de la légende dans votre visualisation.

## Options

- Afficher — Effacer pour masquer la légende. La valeur par défaut est sélectionnée (true).
- Sous forme de tableau : sélectionnez cette option pour afficher la légende dans le tableau. La valeur par défaut est cochée (true).
- À droite : sélectionnez cette option pour afficher la légende à droite.
- Largeur — Entrez la largeur minimale de la légende en pixels. Cette option est disponible lorsque l'option Vers la droite est sélectionnée.

## Valeurs

Des valeurs supplémentaires peuvent être affichées à côté des noms de légende.

- Min — La valeur minimale renvoyée par la requête métrique.
- Max — La valeur maximale renvoyée par la requête métrique.
- Avg — La valeur moyenne renvoyée par la requête métrique.
- Current — Dernière valeur renvoyée par la requête métrique.
- Total : somme de toutes les valeurs renvoyées par la requête métrique.
- Décimales : nombre de décimales affichées pour les valeurs de légende et les infobulles du graphe.

Amazon Managed Grafana calcule les valeurs des légendes côté client. Ces valeurs de légende dépendent du type d'agrégation ou de consolidation de points utilisé par votre requête métrique. Toutes les valeurs de légende ci-dessus ne peuvent pas être correctes en même temps.

Par exemple, si vous tracez un taux de ces demandes/seconde, en utilisant probablement la moyenne comme agrégateur, le total indiqué dans la légende ne représentera pas le nombre total de demandes. Il s'agit simplement de la somme de tous les points de données reçus par Amazon Managed Grafana.

## Masquer la série

Masquer une série lorsque toutes les valeurs d'une série issues d'une requête métrique correspondent à une valeur spécifique.

- Avec uniquement des valeurs nulles — Value=NULL (décochée par défaut)
- Avec uniquement des zéros : valeur = zéro (décochée par défaut)

## Régions temporelles

Vous pouvez mettre en évidence des régions horaires spécifiques sur le graphique pour le rendre plus visible, par exemple les week-ends, les heures de bureau et les heures hors travail. Toutes les régions horaires configurées font référence à l'heure UTC.

## Panneau Heatmap

 Cette rubrique de documentation est conçue pour les espaces de travail Grafana compatibles avec la version 9.x de Grafana.

Pour les espaces de travail Grafana compatibles avec la version 10.x de Grafana, voir.

[Travailler dans la version 10 de Grafana](#)

Pour les espaces de travail Grafana compatibles avec la version 8.x de Grafana, voir.

[Travailler dans la version 8 de Grafana](#)

La visualisation du panneau Heatmap vous permet de visualiser les histogrammes au fil du temps. Pour plus d'informations sur les histogrammes, reportez-vous à [Présentation des histogrammes et des cartes thermiques](#).

## Calculer à partir des données

Ce paramètre détermine si les données sont déjà une carte thermique calculée (à partir de la source/du transformateur de données) ou si elles doivent être calculées dans le panneau.

## Seau X

Ce paramètre détermine la façon dont l'axe X est divisé en compartiments. Vous pouvez spécifier un intervalle de temps dans la saisie Taille. Par exemple, une plage de temps de 1h fait que les cellules ont une largeur d'une heure sur l'axe X.

## Seau en Y

Ce paramètre détermine la façon dont l'axe Y est divisé en compartiments.

### Balance à godets Y

Sélectionnez l'une des échelles de valeurs de l'axe Y suivantes :

- linear — Échelle linéaire.
- log (base 2) — Échelle logarithmique en base 2.
- log (base 10) — Échelle logarithmique en base 10.

## Axes Y

Définit le mode d'affichage de l'axe Y

### Placement

- Gauche — Sur la gauche
- Droite — Sur la droite
- Masqué — Masqué

## Unité

Configuration de l'unité

### Décimales

Ce paramètre détermine la configuration décimale.

### Valeur min/max

Ce paramètre configure la plage d'axes.

### Inverser

Lorsque cette option est sélectionnée, l'axe apparaît dans l'ordre inverse.

## Couleurs

Le spectre de couleurs contrôle le mappage entre le nombre de valeurs (dans chaque compartiment) et la couleur attribuée à chaque compartiment. La couleur la plus à gauche du spectre représente

le nombre minimum et la couleur située le plus à droite représente le nombre maximum. Certaines combinaisons de couleurs sont automatiquement inversées lorsque vous utilisez le thème de la lumière.

Vous pouvez également définir le mode couleur sur Opacité. Dans ce cas, la couleur ne changera pas, mais le degré d'opacité changera en fonction du nombre de compartiments.

- Mode

- Schéma — Valeur du compartiment représentée par la couleur de la cellule.
  - Schéma : si le mode est schéma, sélectionnez un jeu de couleurs.
- opacité — Valeur du compartiment représentée par l'opacité de la cellule. Cellule opaque signifie valeur maximale.
  - Couleur — Couleur de base de la cellule.
  - Échelle : échelle permettant de mapper les valeurs des compartiments à l'opacité.
    - linear — Échelle linéaire. La valeur du compartiment correspond linéairement à l'opacité.
    - sqrt — Échelle de puissance. L'opacité de la cellule est calculée comme  $value ^ k$  suit : où se  $k$  trouve une valeur d'exposant configurée. Si l'exposant est inférieur à 1, vous obtiendrez une échelle logarithmique. Si l'exposant est supérieur à 1, vous obtiendrez une échelle exponentielle. Dans ce cas, l'échelle sera la même que l'échelle linéaire.
  - Exposant : valeur de l'exposant, supérieure à 0

### Couleur de début/fin à partir de la valeur

Par défaut, Grafana calcule les couleurs des cellules en fonction des valeurs minimales et maximales des compartiments. Avec Min et Max, vous pouvez remplacer ces valeurs. Considérez une valeur de compartiment comme un axe Z et Min et Max comme Z-Min et Z-Max, respectivement.

- Début : valeur minimale utilisée pour le calcul de la couleur des cellules. Si la valeur du compartiment est inférieure à Min, elle est mappée à la couleur « minimale ». La valeur minimale de la série est la valeur par défaut.
- Fin : valeur maximale utilisée pour le calcul de la couleur des cellules. Si la valeur du compartiment est supérieure à Max, elle est mappée sur la couleur « maximale ». La valeur maximale de la série est la valeur par défaut.

## Écran cellulaire

Utilisez les paramètres d'affichage des cellules pour affiner la visualisation des cellules de votre carte thermique.

### Options d'affichage supplémentaires

#### Info-bulle

- Afficher l'infobulle : affiche l'infobulle d'outil de la carte thermique.
- Afficher l'histogramme : affiche un histogramme de l'axe Y dans l'infobulle. Un histogramme représente la distribution des valeurs des compartiments pour un horodatage spécifique.

#### Légende

Choisissez si vous souhaitez afficher la légende de la carte thermique sur la visualisation.

#### Exemplaires

Définissez la couleur utilisée pour afficher les données exemplaires.

#### Panneau d'histogramme

 Cette rubrique de documentation est conçue pour les espaces de travail Grafana compatibles avec la version 9.x de Grafana.

Pour les espaces de travail Grafana compatibles avec la version 10.x de Grafana, voir.

[Travailler dans la version 10 de Grafana](#)

Pour les espaces de travail Grafana compatibles avec la version 8.x de Grafana, voir.

[Travailler dans la version 8 de Grafana](#)

La visualisation par histogramme calcule la distribution des valeurs et les présente sous forme de graphique à barres. L'axe Y et la hauteur de chaque barre représentent le nombre de valeurs comprises dans chaque fourchette, tandis que l'axe X représente la plage de valeurs.

La visualisation par histogramme prend en charge les séries chronologiques et les résultats de tout tableau comportant un ou plusieurs champs numériques.

## Formats pris en charge

La visualisation par histogramme prend en charge les séries chronologiques et les résultats de tout tableau comportant un ou plusieurs champs numériques.

## Options d'affichage

Utilisez les options suivantes pour affiner vos visualisations :

### Taille du seau

La taille des seaux. Laissez ce champ vide pour le dimensionnement automatique du godet (~ 10 % de la gamme complète).

### Déport du godet

Si le premier bucket ne doit pas commencer à zéro. Un décalage différent de zéro décale la fenêtre d'agrégation. Par exemple, des compartiments de 5 tailles de 0 à 5, 5 à 10, 10 à 15 avec un décalage de 0 par défaut deviendraient des compartiments de 2 à 7, 7 à 12, 12 à 17 avec un décalage de 2 ; dans ce cas, des décalages de 0, 5 ou 10 ne serviraient en fait à rien. Généralement, cette option est utilisée avec une taille de compartiment définie de manière explicite plutôt qu'automatiquement. Pour que ce paramètre soit appliqué, le montant du décalage doit être supérieur à 0 et inférieur à la taille du compartiment ; les valeurs situées en dehors de cette plage auront le même effet que les valeurs comprises dans cette plage.

### Série Combine

Cela fusionnera toutes les séries et tous les champs dans un histogramme combiné.

La largeur de ligne contrôle la largeur de ligne des barres.

L'opacité de remplissage contrôle l'opacité de remplissage des barres.

Le mode dégradé définit le mode de remplissage du dégradé. Le dégradé de remplissage est basé sur la couleur de la ligne. Pour modifier la couleur, utilisez l'option de champ du jeu de couleurs standard. L'apparence du dégradé est influencée par le paramètre d'opacité du remplissage.

- **Aucun** — Aucun remplissage en dégradé, il s'agit du paramètre par défaut.
- **Opacité** — La transparence du dégradé est calculée en fonction des valeurs de l'axe Y. L'opacité du remplissage augmente avec les valeurs de l'axe Y.
- **Teinte** — Le dégradé de couleur est généré en fonction de la teinte de la couleur de la ligne.

**Mode infobulle** Lorsque vous passez votre curseur sur le graphique, Grafana peut afficher des infobulles. Choisissez le comportement des infobulles :

- Unique — L'infobulle indique uniquement la série que vous survolez.
- Tout — L'infobulle affiche toutes les séries de la visualisation. Grafana met en évidence la série que vous survolez en gras dans la liste des séries de l'infobulle.
- Masqué : n'affiche pas l'infobulle.

#### Note

Utilisez un override pour masquer des séries individuelles dans l'infobulle.

## Options de légende

Lorsque l'option de légende est activée, elle peut afficher les mappages de valeurs ou les crochets de seuil. Pour afficher les mappages de valeurs dans la légende, il est important que l'option Jeu de couleurs des options standard soit définie sur Couleur unique ou Palette classique. Pour voir les crochets de seuil dans la légende, définissez le schéma de couleurs sur From threshold.

**Mode légende** Utilisez ces paramètres pour affiner l'affichage de la légende dans votre visualisation.

- Liste — Affiche la légende sous forme de liste. Il s'agit du mode d'affichage par défaut de la légende.
- Tableau : affiche la légende sous forme de tableau.
- Masqué : masque la légende.

**Emplacement de la légende** Choisissez où placer la légende.

- En bas — Sous le graphique.
- Droite : à droite du graphique.

## Valeurs de légende

Choisissez les calculs standard à afficher dans la légende. Tu peux en avoir plusieurs. Pour plus d'informations, consultez [Types de calculs](#).

## Calculs de légendes

Choisissez les calculs à afficher dans la légende. Vous pouvez en sélectionner plusieurs.

## Panneau Logs

 Cette rubrique de documentation est conçue pour les espaces de travail Grafana compatibles avec la version 9.x de Grafana.

Pour les espaces de travail Grafana compatibles avec la version 10.x de Grafana, voir.

[Travailler dans la version 10 de Grafana](#)

Pour les espaces de travail Grafana compatibles avec la version 8.x de Grafana, voir.

[Travailler dans la version 8 de Grafana](#)

La visualisation du panneau des journaux montre les lignes de journal issues de sources de données qui prennent en charge les journaux, telles qu'Elastic, Influx et Loki. Généralement, vous utilisez ce panneau à côté d'un panneau graphique pour afficher le résultat du journal d'un processus associé.

Le panneau des journaux affiche le résultat des requêtes saisies dans l'onglet Requête. Les résultats de plusieurs requêtes sont fusionnés et triés par ordre chronologique. Vous pouvez faire défiler le panneau si la source de données renvoie plus de lignes que ce qui peut être affiché.

Pour limiter le nombre de lignes affichées, vous pouvez utiliser le paramètre Nombre maximum de points de données dans les options de requête. Si elle n'est pas définie, la source de données applique généralement une limite par défaut.

## Niveau de journalisation

Pour les journaux pour lesquels une étiquette de niveau est spécifiée, nous utilisons la valeur de l'étiquette pour déterminer le niveau de journalisation et actualiser la couleur en conséquence. Si aucune étiquette de niveau n'est spécifiée pour le journal, nous essayons de déterminer si son contenu correspond à l'une des expressions prises en charge (voir ci-dessous pour plus d'informations). Le niveau de journalisation est toujours déterminé par la première correspondance. Si Grafana n'est pas en mesure de déterminer un niveau de journalisation, celui-ci sera visualisé avec un niveau de journalisation inconnu. Pour plus d'informations, consultez [Visualisation des journaux](#).



## Détails du journal

Chaque ligne de journal possède une zone extensible avec ses étiquettes et ses champs détectés, pour une interaction plus robuste. Chaque champ ou étiquette possède une icône de statistiques pour afficher les statistiques relatives à tous les journaux affichés.

## Liaisons de données

En utilisant des liens de données, vous pouvez transformer n'importe quelle partie d'un message de journal en lien interne ou externe. Le lien créé est visible sous forme de bouton dans la section Liens de la vue des détails du journal.

## Options d'affichage

Utilisez les paramètres suivants pour affiner votre visualisation :

- **Heure** : affiche ou masque la colonne horaire. Il s'agit de l'horodatage associé à la ligne de journal tel qu'indiqué par la source de données.
- **Étiquettes uniques** : affiche ou masque la colonne des étiquettes uniques, qui affiche uniquement les étiquettes non courantes.
- **Étiquettes communes** : affiche ou masque les étiquettes communes
- **Lignes d'enroulement** — Activez l'enroulement de lignes.
- **Prettify JSON** — Définissez ce paramètre sur `true` pour afficher joliment tous les journaux JSON. Ce paramètre n'affecte pas les journaux dans un format autre que JSON.
- **Activer les détails du journal** — Activez cette option pour afficher l'affichage des détails du journal pour chaque ligne du journal. Le paramètre par défaut est `true`.
- **Ordre** : affiche les résultats par ordre chronologique décroissant ou croissant. La valeur par défaut est `Décroissant`, les journaux les plus récents étant affichés en premier. Réglez sur `Ascending` pour afficher les lignes de journal les plus anciennes en premier.

## Panneau d'actualités

 Cette rubrique de documentation est conçue pour les espaces de travail Grafana compatibles avec la version 9.x de Grafana.

Pour les espaces de travail Grafana compatibles avec la version 10.x de Grafana, voir.

[Travailler dans la version 10 de Grafana](#)

Pour les espaces de travail Grafana compatibles avec la version 8.x de Grafana, voir.  
[Travailler dans la version 8 de Grafana](#)

Ce panneau affiche un flux RSS. Par défaut, il affiche les articles du blog de Grafana Labs.

Entrez l'URL d'un flux RSS dans la section Affichage. Ce type de panneau n'accepte aucune autre requête.

#### Note

Les flux RSS sont chargés par le front-end de Grafana sans proxy. Par conséquent, seuls les flux RSS configurés avec les [en-têtes CORS appropriés seront chargés](#). Si le flux RSS que vous essayez d'afficher ne se charge pas, pensez à le réhéberger ou à créer votre propre proxy.

## Panneau Node Graph

 Cette rubrique de documentation est conçue pour les espaces de travail Grafana compatibles avec la version 9.x de Grafana.

Pour les espaces de travail Grafana compatibles avec la version 10.x de Grafana, voir.  
[Travailler dans la version 10 de Grafana](#)

Pour les espaces de travail Grafana compatibles avec la version 8.x de Grafana, voir.  
[Travailler dans la version 8 de Grafana](#)

Le panneau de graphes de nœuds permet de visualiser des graphes ou des réseaux orientés. Il utilise une disposition de force dirigée pour positionner efficacement les nœuds afin de faciliter l'affichage de cartes d'infrastructure complexes, de hiérarchies ou de diagrammes d'exécution.

### Exigences relatives aux données

Le panneau de graphes de nœuds nécessite une forme spécifique des données pour pouvoir afficher ses nœuds et ses arêtes. Toutes les sources de données ou requêtes ne peuvent pas être visualisées dans ce panneau.

La visualisation du graphe de nœuds comprend des nœuds et des arêtes.

- Un nœud est affiché sous forme de cercle. Un nœud peut représenter une application, un service ou tout autre élément pertinent du point de vue de l'application.
- Une arête est affichée sous la forme d'une ligne reliant deux nœuds. La connexion peut être une demande, une opération ou une autre relation entre les deux nœuds.

Les nœuds et les arêtes peuvent être associés à des métadonnées ou à des statistiques. La source de données définit les informations et les valeurs affichées, de sorte que les différentes sources de données peuvent afficher différents types de valeurs ou ne pas afficher certaines valeurs.

## Nœuds

Habituellement, les nœuds affichent deux valeurs statistiques à l'intérieur du nœud et deux identifiants juste en dessous du nœud, généralement le nom et le type. Les nœuds peuvent également afficher un autre ensemble de valeurs sous la forme d'un cercle de couleur autour du nœud, les sections de couleurs différentes représentant différentes valeurs dont le total doit être égal à 1. Par exemple, le pourcentage d'erreurs peut être représenté par la partie rouge du cercle.

Des détails supplémentaires peuvent être affichés dans un menu contextuel, qui s'affiche lorsque vous choisissez le nœud. Il peut également y avoir des liens supplémentaires dans le menu contextuel qui peuvent cibler d'autres parties de l'espace de travail Grafana ou n'importe quel lien externe.

### Note

Le graphe de nœuds ne peut afficher que 1 500 nœuds. Si cette limite est franchie, un avertissement est visible dans le coin supérieur droit et certains nœuds seront masqués. Vous pouvez développer les parties cachées du graphique en cliquant sur les marqueurs Nœuds cachés dans le graphique.

## Edges

Les arêtes peuvent également afficher des statistiques lorsque vous survolez les arêtes. Comme pour les nœuds, vous pouvez ouvrir un menu contextuel contenant des informations et des liens supplémentaires en choisissant le bord.

La première source de données prenant en charge cette visualisation est la source de AWS X-Ray données de sa fonctionnalité de carte de service. Pour plus d'informations, consultez [Se connecter à une source AWS X-Ray de données](#).

## Navigation dans le graphe de nœuds

Vous pouvez vous déplacer dans le graphe de nœuds en choisissant l'extérieur d'un nœud ou d'une arête et en faisant glisser le pointeur.

Vous pouvez zoomer à l'aide des boutons situés dans le coin supérieur gauche du graphe de nœuds.

## Nœuds cachés

Le nombre de nœuds affichés à un moment donné est limité afin de maintenir des performances raisonnables. Les nœuds situés en dehors de cette limite sont cachés derrière des marqueurs cliquables qui indiquent un nombre approximatif de nœuds cachés connectés à cette arête. Vous pouvez choisir le marqueur pour développer le graphique autour de ce nœud.

## Vue de la grille

Vous pouvez passer à la vue en grille pour avoir une meilleure vue d'ensemble des nœuds les plus intéressants du graphique. La vue en grille montre les nœuds dans une grille sans arêtes et peut être triée en fonction des statistiques affichées à l'intérieur du nœud ou des statistiques représentées par la bordure colorée des nœuds.

Pour trier les nœuds, choisissez les statistiques dans la légende. Le marqueur situé à côté du nom de la statistique indique la statistique actuellement utilisée pour le tri et la direction du tri.

Choisissez le nœud, puis l'option Afficher dans le graphique pour revenir à la mise en page graphique en mettant l'accent sur le nœud sélectionné, afin de l'afficher dans le contexte du graphique complet.

## API de données

Cette visualisation nécessite une forme spécifique des données à renvoyer depuis la source de données afin de les afficher correctement.

Node Graph nécessite au minimum un bloc de données décrivant les arêtes du graphe. Par défaut, le graphe de nœuds calcule les nœuds et toutes les statistiques en fonction de cette trame de données. Facultativement, une deuxième trame de données décrivant les nœuds peut être envoyée au cas où il serait nécessaire d'afficher davantage de métadonnées spécifiques aux nœuds. Vous devez définir `frame.meta.preferredVisualisationType = 'nodeGraph'` les deux blocs de données ou les nommer `nodes` et `edges` respectivement le rendu du graphe de nœuds.

## Données d'arêtes issues de la structure

Champs obligatoires :

Nom de champ	Type	Description
id	chaîne	Identifiant unique de l'arête.
source	chaîne	ID du nœud source.
cible	chaîne	Identifiant de la cible.

## Champs facultatifs :

Nom de champ	Type	Description
mainstat	chaîne/numéro	Première statistique affichée dans la superposition lorsque vous survolez le bord. Il peut s'agir d'une chaîne indiquant la valeur telle quelle ou d'un nombre. S'il s'agit d'un nombre, toute unité associée à ce champ est également affichée
stat secondaire	chaîne/numéro	Identique à MainStat, mais affiché juste en dessous.
détail__*	chaîne/numéro	Tout champ préfixé par <code>détail__</code> sera affiché dans l'en-tête du menu contextuel lorsque vous cliquez sur le bord. <code>config.displayName</code> À utiliser pour une étiquette plus lisible par l'homme.

## Données des nœuds issues de la structure

## Champs obligatoires :

Nom de champ	Type	Description
id	chaîne	Identifiant unique du nœud. Cet identifiant est référencé par arête dans ses champs source et cible.

## Champs facultatifs :

Nom de champ	Type	Description
title	chaîne	Nom du nœud visible juste en dessous du nœud.
subtitle	chaîne	Identifiant supplémentaire, nom, type ou autre identifiant indiqué sous le titre.
mainstat	chaîne/numéro	Première statistique affichée à l'intérieur du nœud lui-même. Il peut s'agir d'une chaîne indiquant la valeur telle quelle ou d'un nombre. S'il s'agit d'un nombre, toute unité associée à ce champ est également affichée.
stat secondaire	chaîne/numéro	Identique à MainStat, mais affiché en dessous à l'intérieur du nœud.
arc__*	nombre	Tout champ préfixé par un arc__ sera utilisé pour créer le cercle de couleur autour du nœud. La somme de toutes les valeurs de ces champs doit être égale à 1. Vous pouvez

Nom de champ	Type	Description
		spécifier la couleur en utilisant <code>config.color.fixed Color</code> .
détail__*	chaîne/numéro	Tout champ préfixé par <code>détail__</code> sera affiché dans l'en-tête du menu contextuel lorsque vous cliquez sur le nœud. À utiliser <code>config.displayName</code> pour une étiquette plus lisible par l'homme.

## Panneau de diagramme à secteurs

**⚠** Cette rubrique de documentation est conçue pour les espaces de travail Grafana compatibles avec la version 9.x de Grafana.

Pour les espaces de travail Grafana compatibles avec la version 10.x de Grafana, voir.

[Travailler dans la version 10 de Grafana](#)

Pour les espaces de travail Grafana compatibles avec la version 8.x de Grafana, voir.

[Travailler dans la version 8 de Grafana](#)

Le graphique circulaire affiche les séries réduites, ou les valeurs d'une série, issues d'une ou de plusieurs requêtes, telles qu'elles sont liées les unes aux autres, sous la forme de tranches de gâteau. La longueur de l'arc, la surface et l'angle central d'une tranche sont tous proportionnels à la valeur des tranches, car ils se rapportent à la somme de toutes les valeurs. Il est préférable d'utiliser ce type de graphique lorsque vous souhaitez comparer rapidement un petit ensemble de valeurs sous une forme esthétique.

## Options de valeur

Utilisez les options suivantes pour affiner la valeur de votre visualisation.

### Afficher

Choisissez la quantité d'informations à afficher.

- Calculer — Réduit chaque valeur à une valeur unique par série.
- Toutes les valeurs — Affiche toutes les valeurs d'une seule série.

## Calculs

Sélectionnez un calcul pour réduire chaque série lorsque Calculer a été sélectionné. Pour plus d'informations sur les calculs disponibles, reportez-vous à la section [Types de calculs](#).

## Limite

Lorsque vous affichez toutes les valeurs d'une seule série, cela limite le nombre de valeurs affichées.

## Champs

Sélectionnez le ou les champs à afficher dans la visualisation. Le nom de chaque champ est disponible dans la liste, ou vous pouvez sélectionner l'une des options suivantes :

- Champs numériques : tous les champs contenant des valeurs numériques.
- Tous les champs : tous les champs qui ne sont pas supprimés par les transformations.
- Heure : tous les champs contenant des valeurs temporelles.

## Options du graphique à secteurs

Utilisez ces options pour affiner l'apparence de votre visualisation.

## Type de graphique à secteurs

Sélectionnez le style d'affichage du graphique à secteurs. Cela peut être soit :

- Pie — Un diagramme circulaire standard
- Beignet — Un diagramme circulaire percé d'un trou au milieu

## Étiquettes

Sélectionnez les étiquettes à afficher sur le graphique circulaire. Vous pouvez en sélectionner plusieurs.



- Nom — Nom de la série ou du champ.
- Pourcentage — Le pourcentage de l'ensemble.
- Valeur — La valeur numérique brute.

Les étiquettes sont affichées en blanc sur le corps du graphique par défaut. Vous pouvez sélectionner des couleurs de graphique plus foncées pour les rendre plus visibles. Les noms longs ou les chiffres peuvent être coupés.

### Mode infobulle

Lorsque vous passez le curseur sur la visualisation, Grafana peut afficher des infobulles. Choisissez le comportement des infobulles.

- Unique : l'infobulle affiche une seule série, celle que vous survolez dans la visualisation.
- Tout — L'infobulle affiche toutes les séries de la visualisation. Grafana met en évidence la série que vous survolez en gras dans la liste des séries de l'infobulle.
- Masqué : n'affiche pas l'infobulle lorsque vous interagissez avec la visualisation.

Utilisez un override pour masquer des séries individuelles dans l'infobulle.

### Mode légende

Utilisez ces paramètres pour définir le mode d'affichage de la légende dans votre visualisation. Pour plus d'informations sur la légende, reportez-vous à la section [Configurer une légende](#).

- Liste — Affiche la légende sous forme de liste. Il s'agit du mode d'affichage par défaut de la légende.
- Tableau : affiche la légende sous forme de tableau.
- Masqué : masque la légende.

### Placement des légendes

Choisissez l'endroit où vous souhaitez afficher la légende.

- En bas : en dessous du graphique.
- Droite : à droite du graphique.

## Valeurs de légende

Choisissez les [calculs standard](#) à afficher dans la légende. Tu peux en avoir plusieurs.

Sélectionnez les valeurs à afficher dans la légende. Vous pouvez en sélectionner plusieurs.

- Pourcentage — Le pourcentage de l'ensemble.
- Valeur — La valeur numérique brute.

Pour plus d'informations sur la légende, reportez-vous à la section [Configurer une légende](#).

## Panneau Plotly

 Cette rubrique de documentation est conçue pour les espaces de travail Grafana compatibles avec la version 9.x de Grafana.

Pour les espaces de travail Grafana compatibles avec la version 10.x de Grafana, voir.

[Travailler dans la version 10 de Grafana](#)

Pour les espaces de travail Grafana compatibles avec la version 8.x de Grafana, voir.

[Travailler dans la version 8 de Grafana](#)

Le panneau Plotly affiche des graphiques à l'aide de [Plotly](#), une bibliothèque graphique JavaScript open source.

Les champs Data, Layout et Config correspondent aux paramètres courants décrits dans la [documentation de Plotly](#). Ils doivent être au format JSON.

Les données fournies par la source de données peuvent être transformées via un script défini par l'utilisateur avant d'être injectées dans le graphique Plotly. Le script inclut 2 arguments.

- `data`— Données renvoyées par la source de données.
- `variables`— Un objet qui contient des [variables Grafana](#) dans le tableau de bord actuel (variables utilisateur et quelques variables globales : `__from`, `__to`, `__interval`, et `__interval_ms`).

Le script doit renvoyer un objet présentant une ou plusieurs des propriétés suivantes : `data`, `layout`, `config` et `frames`. Voici un exemple.

```
let x = data.series[0].fields[0].values.buffer
let y = data.series[0].fields[1].values.buffer
let serie = {
  x : x,
  y : y,
  name : variables.project //where project is the name of a Grafana's variable
}

return {
  data : [serie],
  config : {
    displayModeBar: false
  }
}
```

L'objet renvoyé par le script et le JSON fournis dans les champs Data, Layout et Config seront fusionnés (fusion profonde).

Si aucun script n'est fourni, le panneau utilisera uniquement les champs Data, Layout et Config.

### Panneau Sankey

**⚠** Cette rubrique de documentation est conçue pour les espaces de travail Grafana qui prennent en charge la version 9.x de Grafana.  
Pour les espaces de travail Grafana compatibles avec la version 10.x de Grafana, voir. [Travailler dans la version 10 de Grafana](#)  
Pour les espaces de travail Grafana compatibles avec la version 8.x de Grafana, voir. [Travailler dans la version 8 de Grafana](#)

Le panneau Sankey affiche des diagrammes de Sankey, qui sont utiles pour visualiser les données de flux, la largeur du flux étant proportionnelle à la métrique sélectionnée. L'image suivante montre un diagramme de Sankey avec deux groupes de sources et de destinations.

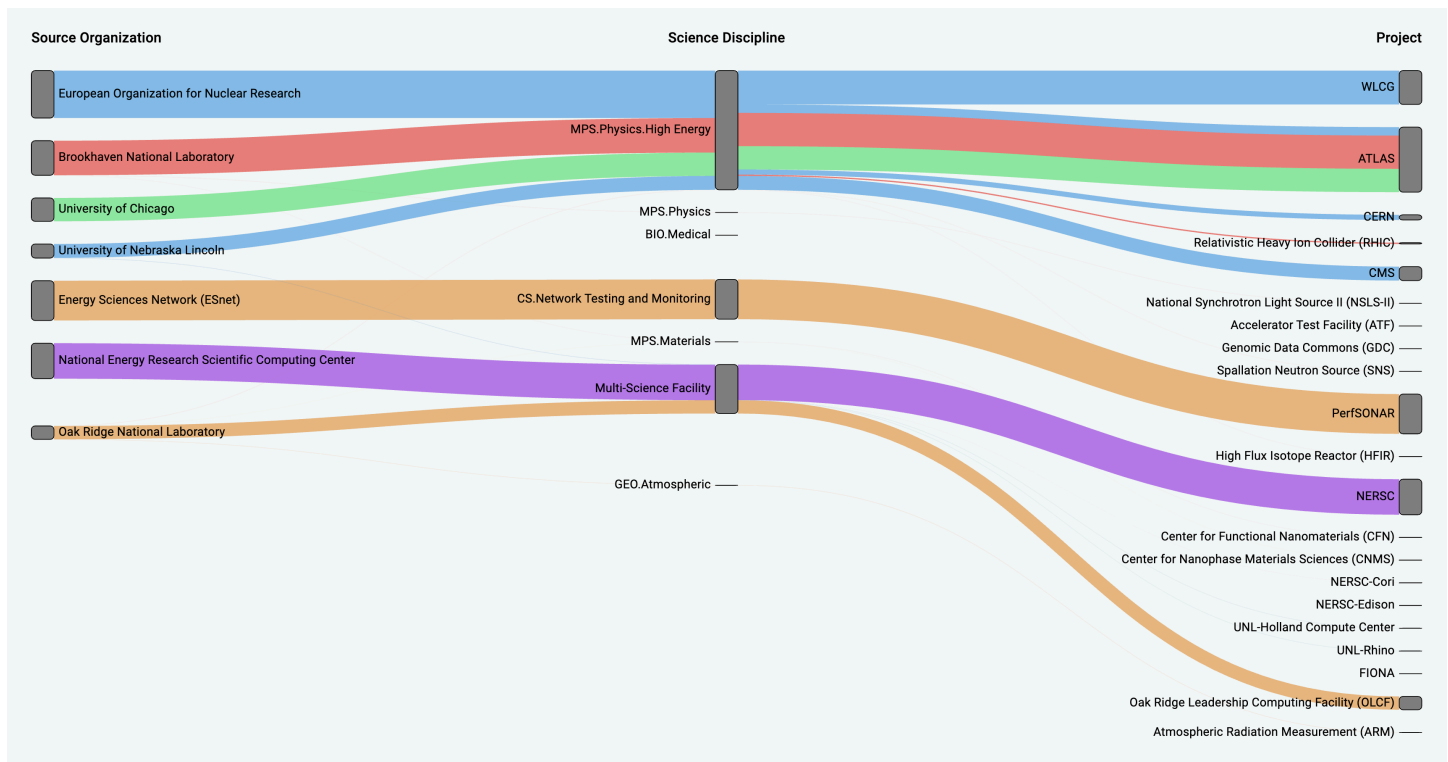

## Fonctionnement

Le panneau Sankey nécessite au moins 2 colonnes de données, une source et une destination pour les flux. Votre requête doit regrouper vos données en au moins deux groupes. Le panneau tracera des liens entre la première colonne de points de données et la dernière dans l'ordre de la requête. L'épaisseur des liens sera proportionnelle à la valeur attribuée par la métrique dans la requête.

## Personnalisation

- **Liens** — Il existe actuellement deux options pour la couleur des liens : multiple ou unique. Il est multicolore par défaut. Pour choisir une seule couleur pour les liens, activez l'option Couleur du lien unique uniquement et choisissez votre couleur dans le sélecteur de couleurs de Grafana.
- **Nœuds** — Vous pouvez modifier la couleur des nœuds rectangulaires en modifiant l'option Couleur des nœuds
- **Largeur du nœud** — La largeur des nœuds peut être ajustée à l'aide du curseur de largeur du nœud ou en saisissant un nombre dans la zone de saisie. Ce nombre doit être un entier.
- **Rembourrage des nœuds** : le rembourrage vertical entre les nœuds peut être ajusté à l'aide du curseur de rembourrage des nœuds ou en saisissant un nombre dans la zone de saisie. Ce nombre doit être un entier. Si vos liens sont trop fins, essayez d'ajuster ce nombre

- **En-têtes** — Les en-têtes des colonnes peuvent être modifiés en remplaçant le nom d'affichage dans le panneau de l'éditeur. Ils seront de la même couleur que celle que vous avez choisie pour la couleur du texte
- **Disposition Sankey** — La disposition des liens Sankey peut être légèrement ajustée à l'aide du curseur d'itération de mise en page. Ce nombre doit être un entier et correspond au nombre d'itérations de relaxation utilisées pour générer la mise en page.

## Panneau Scatter

 Cette rubrique de documentation est conçue pour les espaces de travail Grafana qui prennent en charge la version 9.x de Grafana.  
Pour les espaces de travail Grafana compatibles avec la version 10.x de Grafana, voir. [Travailler dans la version 10 de Grafana](#)  
Pour les espaces de travail Grafana compatibles avec la version 8.x de Grafana, voir. [Travailler dans la version 8 de Grafana](#)

Le panneau de dispersion affiche un diagramme de dispersion X/Y pour les données de table avec une interface plus simple que les autres panneaux graphiques. Contrairement au panneau graphique, le panneau de dispersion ne nécessite pas que les données figurent dans une série chronologique. Le panneau de dispersion nécessite un jeu de données formaté sous forme de tableau avec au moins deux colonnes numériques de données.

L'un d'entre eux peut être affecté à l'axe X. Une ou plusieurs valeurs peuvent être attribuées à une série de valeurs de l'axe Y et les données obtenues peuvent être tracées sous forme de séries de points. Chaque série peut également éventuellement afficher une droite de régression en utilisant l'un des nombreux meilleurs ajustements statistiques.

### Création d'un panneau de dispersion

La procédure suivante explique comment créer un nuage de points à l'aide du panneau de dispersion. Pour cet exemple, nous supposons qu'il existe des données, comme dans le tableau suivant, appelées HEIGHT avec trois colonnes de valeurs numériques AgeBoys,Girls, et indiquant la taille moyenne des garçons et des filles par âge.

Age	Taille du garçon	Taille de la fille
5	109,7	109,5
6	115,6	115,4
7	121,1	120,8
8	126,3	126
9	131,3	131,3
10	136,2	137,1
11	141,2	143,2
12	147	148,7
13	153,6	152,6
14	159,9	155,1
15	164,4	156,7
16	167,3	157,6
17	169	158
18	170	158,3
19	170,8	158,6

Pour créer un nuage de points à l'aide du panneau de dispersion

1. Dans votre tableau de bord Grafana, choisissez Ajouter un panneau.
2. Pour la requête, rédigez une requête qui renverra les données nécessaires. Dans ce cas, vous devez utiliser une requête telle que `SELECT * FROM HEIGHT`.
3. Sélectionnez la visualisation Scatter.

Cela créera un diagramme de dispersion, en utilisant la première colonne comme axe X et les autres colonnes numériques comme axes Y.

## Options de configuration

Le panneau de dispersion propose les quatre options de configuration personnalisées suivantes.

- **Axe X** — Vous pouvez choisir le champ à utiliser comme axe X, ainsi que les étendues et le titre et afficher les informations relatives à l'axe.
- **Axe Y** : vous pouvez choisir les champs à afficher sur l'axe Y, y compris les options d'affichage pour chaque champ, ainsi que les informations relatives à l'étendue et au titre de l'axe. Vous pouvez également choisir d'afficher une droite de régression pour chaque champ. Consultez les informations suivantes pour plus de détails sur la configuration des droites de régression.
- **Légende** : vous pouvez activer ou désactiver une légende pour le panneau, ainsi que choisir la taille du texte dans la légende.
- **Affichage** : vous pouvez définir d'autres options pour le graphique, notamment la couleur de la grille et le style de bordure.

## Configuration de la ligne de régression

Chaque jeu de données de l'axe Y peut afficher une ligne, en plus des points individuels. Il existe cinq options pour le type de ligne.

- **Aucun** — N'affiche pas de droite de régression.
- **Simple** : affiche une droite de régression qui relie les points du jeu de données.
- **Linéaire** — Affichez une ligne droite en utilisant la méthode des moindres carrés et du meilleur ajustement.
- **Exponentiel** : affiche la droite de régression exponentielle la mieux ajustée.
- **Puissance** : affiche la droite de régression la mieux adaptée à la puissance.

## Panneau de démarrage

 Cette rubrique de documentation est conçue pour les espaces de travail Grafana compatibles avec la version 9.x de Grafana.

Pour les espaces de travail Grafana compatibles avec la version 10.x de Grafana, voir.

[Travailler dans la version 10 de Grafana](#)

Pour les espaces de travail Grafana compatibles avec la version 8.x de Grafana, voir.

[Travailler dans la version 8 de Grafana](#)

La visualisation du panneau Stat montre une valeur statistique élevée avec une ligne d'étincelle graphique optionnelle. Vous pouvez contrôler la couleur d'arrière-plan ou de valeur à l'aide de seuils.

Par défaut, le panneau Stat affiche l'un des éléments suivants :

- Juste la valeur d'une seule série ou d'un seul champ.
- La valeur et le nom de plusieurs séries ou champs.

Vous pouvez utiliser le mode Texte pour contrôler si le texte est affiché ou non.

### Réglage automatique de la disposition

Le panneau ajuste automatiquement la disposition en fonction de la largeur et de la hauteur disponibles dans le tableau de bord. Il masque automatiquement le graphique (sparkline) si le panneau devient trop petit.

### Options de valeur

Utilisez les options suivantes pour affiner la façon dont votre visualisation affiche la valeur :

#### Afficher

Choisissez la manière dont Grafana affiche vos données.

#### Calculez

Afficher une valeur calculée en fonction de toutes les lignes.

- Calcul — Sélectionnez une fonction de réduction que Grafana utilisera pour réduire de nombreux champs à une seule valeur. Pour obtenir la liste des calculs disponibles, consultez la section [Calculs standard](#).
- Champs — Sélectionnez les champs affichés dans le panneau.

### Toutes les valeurs



Afficher une statistique distincte pour chaque ligne. Si vous sélectionnez cette option, vous pouvez également limiter le nombre de lignes à afficher.

- Limite : nombre maximal de lignes à afficher. La valeur par défaut est 5 000.
- Champs — Sélectionnez les champs affichés dans le panneau.

## Styles de statistiques

Donnez du style à votre visualisation.

### Orientation

Choisissez une direction d'empilement.

- Auto — Grafana sélectionne ce qu'il pense être la meilleure orientation.
- Horizontal — Les barres s'étirent horizontalement, de gauche à droite.
- Vertical — Les barres s'étirent verticalement de haut en bas.

### Mode texte

Vous pouvez utiliser l'option Mode texte pour contrôler le texte affiché par le panneau. Si la valeur n'est pas importante, seuls le nom et la couleur le sont, puis changez le mode Texte en Nom. La valeur sera toujours utilisée pour déterminer la couleur et est affichée dans une infobulle.

- Auto : si les données contiennent plusieurs séries ou champs, indiquez à la fois le nom et la valeur.
- Valeur — Afficher uniquement la valeur, jamais le nom. Le nom est plutôt affiché dans l'infobulle.
- Valeur et nom : affichez toujours la valeur et le nom.
- Nom : affiche le nom au lieu de la valeur. La valeur est affichée dans l'infobulle.
- Aucun — Ne rien afficher (vide). Le nom et la valeur sont affichés dans l'infobulle.

### Mode couleur

Sélectionnez un mode couleur.

- Valeur : colore uniquement la valeur et la zone du graphique.
- Arrière-plan : colore également l'arrière-plan.

## Mode graphique

Sélectionnez un graphique et un mode Sparkline.

- **Aucun** : masque le graphique et affiche uniquement la valeur.
- **Zone** — Affiche le graphique en aires sous la valeur. Cela nécessite que votre requête renvoie une colonne de temps.

## Alignement du texte

Choisissez un mode d'alignement.

- **Auto** — Si une seule valeur est affichée (pas de répétition), elle est centrée. Si plusieurs séries ou lignes sont affichées, la valeur est alignée à gauche.
- **Centre** — La valeur de la statistique est centrée.

## Taille du texte

Ajustez la taille du texte de la jauge.

- **Titre** — Entrez une valeur numérique pour la taille du titre de la jauge.
- **Valeur** — Entrez une valeur numérique pour la taille de la valeur de jauge.

## Panneau chronologique de l'État

 Cette rubrique de documentation est conçue pour les espaces de travail Grafana compatibles avec la version 9.x de Grafana.

Pour les espaces de travail Grafana compatibles avec la version 10.x de Grafana, voir.

[Travailler dans la version 10 de Grafana](#)

Pour les espaces de travail Grafana compatibles avec la version 8.x de Grafana, voir.

[Travailler dans la version 8 de Grafana](#)

La visualisation du panneau chronologique des états montre les changements d'état discrets au fil du temps. Chaque champ ou série est affiché sous la forme d'une bande horizontale unique. Les régions d'État peuvent être affichées avec ou sans valeurs. Ce panneau fonctionne bien avec les chaînes

ou les états booléens, mais peut également être utilisé avec des séries chronologiques. Lorsqu'ils sont utilisés avec des séries chronologiques, les seuils sont utilisés pour transformer les valeurs numériques en régions à états discrets.

### Options de chronologie de l'État

Utilisez les options suivantes pour affiner vos visualisations :

#### Fusionner des valeurs consécutives égales

Contrôle si Grafana fusionne des valeurs identiques si elles sont côte à côte.

#### Afficher les valeurs

Contrôle si les valeurs sont affichées dans les régions de l'État. Auto affichera les valeurs s'il y a suffisamment d'espace.

#### Aligner les valeurs

Contrôle l'alignement des valeurs dans les régions des États.

#### Hauteur de ligne

Contrôle l'espace entre les lignes. 1 = aucun espace = 0,5 = 50 % d'espace.

#### Largeur de ligne

Contrôle la largeur de ligne des régions d'État.

#### Opacité du remplissage

Contrôle l'opacité des régions de l'État.

#### Mappages de valeurs

Pour attribuer des couleurs à des valeurs booléennes ou à des valeurs de chaîne, utilisez. [Configurer les mappages de valeurs](#)

#### Données de séries chronologiques avec seuils

Le panneau peut également être utilisé avec des données de séries chronologiques. Dans ce cas, les seuils sont utilisés pour transformer les séries chronologiques en régions d'états colorées discrètes.

## Options de légende

Lorsque l'option de légende est activée, elle peut afficher les mappages de valeurs ou les crochets de seuil. Pour afficher les mappages de valeurs dans la légende, il est important que l'option Jeu de couleurs sous Options standard soit définie sur Couleur unique ou Palette classique. Pour voir les parenthèses de seuil dans la légende, définissez le schéma de couleurs sur From threshold.

Mode légende Utilisez ces paramètres pour affiner l'affichage de la légende dans votre visualisation.

- Liste — Affiche la légende sous forme de liste. Il s'agit du mode d'affichage par défaut de la légende.
- Tableau : affiche la légende sous forme de tableau.
- Masqué : masque la légende.

Emplacement de la légende Choisissez où placer la légende.

- En bas — Sous le graphique.
- Droite : à droite du graphique.

## Valeurs de légende

Choisissez les [calculs standard](#) à afficher dans la légende. Tu peux en avoir plusieurs.

## Panneau d'historique des statuts

 Cette rubrique de documentation est conçue pour les espaces de travail Grafana compatibles avec la version 9.x de Grafana.

Pour les espaces de travail Grafana compatibles avec la version 10.x de Grafana, voir.

[Travailler dans la version 10 de Grafana](#)

Pour les espaces de travail Grafana compatibles avec la version 8.x de Grafana, voir.

[Travailler dans la version 8 de Grafana](#)

La visualisation de l'historique des statuts montre les états périodiques au fil du temps. Chaque champ ou série est affiché sous forme de ligne horizontale. Les cases sont affichées et centrées autour de chaque valeur.

La visualisation de l'historique des statuts fonctionne avec des chaînes de caractères, des champs booléens et numériques ou des séries chronologiques. Un champ horaire est obligatoire. Vous pouvez utiliser des mappages de valeurs pour colorer des chaînes ou affecter des valeurs de texte à des plages numériques.

## Options d'affichage

Utilisez les options suivantes pour affiner vos visualisations :

### Afficher les valeurs

Contrôle si les valeurs sont affichées dans les cases de valeurs. Auto affichera les valeurs s'il y a suffisamment d'espace.

La largeur des colonnes contrôle la largeur des cases. 1 = largeur maximale et 0 = largeur minimale.

La largeur de ligne contrôle la largeur de ligne des régions de l'État.

L'opacité de remplissage contrôle l'opacité de remplissage des régions de l'État.

### Mappages de valeurs

Pour attribuer des couleurs à des valeurs booléennes ou à des valeurs de chaîne, utilisez. [Configurer les mappages de valeurs](#)

### Données de séries chronologiques avec seuils

Le panneau peut également être utilisé avec des données de séries chronologiques. Dans ce cas, les seuils sont utilisés pour colorer les cases. Vous pouvez également utiliser des modèles de dégradés pour colorer les valeurs.

### Options de légende

Lorsque l'option de légende est activée, elle peut afficher les mappages de valeurs ou les crochets de seuil. Pour afficher les mappages de valeurs dans la légende, il est important que l'option Jeu de couleurs sous Options standard soit définie sur Couleur unique ou Palette classique. Pour voir les parenthèses de seuil dans la légende, définissez le schéma de couleurs sur From threshold.

Mode légende Utilisez ces paramètres pour affiner le mode d'affichage de la légende dans votre visualisation.

- Liste — Affiche la légende sous forme de liste. Il s'agit du mode d'affichage par défaut de la légende.
- Tableau : affiche la légende sous forme de tableau.
- Masqué : masque la légende.

Emplacement de la légende Choisissez où placer la légende.

- En bas : en dessous du graphique.
- Droite : à droite du graphique.

Valeurs de légende

Choisissez les [calculs standard](#) à afficher dans la légende. Tu peux en avoir plusieurs.

Panneau de table

 Cette rubrique de documentation est conçue pour les espaces de travail Grafana compatibles avec la version 9.x de Grafana.

Pour les espaces de travail Grafana compatibles avec la version 10.x de Grafana, voir.

[Travailler dans la version 10 de Grafana](#)

Pour les espaces de travail Grafana compatibles avec la version 8.x de Grafana, voir.

[Travailler dans la version 8 de Grafana](#)

La visualisation du panneau de tableau est très flexible et prend en charge plusieurs modes pour les séries chronologiques et pour les tableaux, les annotations et les données JSON brutes. Ce panneau fournit également des options de mise en forme de date, de mise en forme de valeur et de coloration.

Colonne de tri

Cliquez sur le titre d'une colonne pour changer l'ordre de tri par défaut en ordre décroissant puis croissant. Chaque fois que vous cliquez, l'ordre de tri passe à l'option suivante du cycle. Vous pouvez trier uniquement selon une colonne à la fois.

Options du tableau

Afficher l'en-tête

Afficher ou masquer les noms des colonnes importées depuis votre source de données.

### Largeur de colonne

Par défaut, Grafana calcule automatiquement la largeur de colonne en fonction de la taille du tableau et de la largeur de colonne minimale. Cette option de champ peut remplacer le paramètre et définir la largeur de toutes les colonnes en pixels.

Par exemple, si vous entrez 100 dans le champ, lorsque vous cliquez en dehors du champ, toutes les colonnes seront définies sur une largeur de 100 pixels.

### Largeur de colonne minimale

Par défaut, la largeur minimale de la colonne du tableau est de 150 pixels. Cette option de champ peut remplacer cette valeur par défaut et définira la nouvelle largeur de colonne minimale pour le panneau du tableau en pixels.

Par exemple, si vous entrez 75 dans le champ, lorsque vous cliquez en dehors du champ, toutes les colonnes seront redimensionnées jusqu'à une largeur maximale de 75 pixels.

Pour les appareils à petit écran, tels que les smartphones ou les tablettes, réduisez la valeur de 150 pixel par défaut à pour permettre 50 aux panneaux basés sur des tableaux de s'afficher correctement dans les tableaux de bord.

### Alignement des colonnes

Choisissez comment Grafana doit aligner le contenu des cellules :

- Auto (par défaut)
- Left (Gauche)
- Center
- Right (Droite)

### Type de cellule

Par défaut, Grafana choisit automatiquement les paramètres d'affichage. Vous pouvez annuler les paramètres en choisissant l'une des options suivantes pour définir la valeur par défaut pour tous les champs. Une configuration supplémentaire est disponible pour certains types de cellules.

**Note**

Si vous les définissez dans l'onglet Champ, le type s'appliquera à tous les champs, y compris le champ horaire. Vous pouvez les définir dans l'onglet Remplacer pour appliquer la modification à un ou plusieurs champs.

## Texte en couleur

Si des seuils sont définis, le texte du champ est affiché dans la couleur de seuil appropriée.

## Fond de couleur (dégradé ou uni)

Si des seuils sont définis, l'arrière-plan du champ est affiché dans la couleur de seuil appropriée.

## Jauge

Les cellules peuvent être affichées sous forme de jauge graphique, avec différents types de présentation.

## Base

Le mode de base affichera une jauge simple avec les niveaux de seuil définissant la couleur de la jauge.

## Dégradé

Les niveaux de seuil définissent un gradient.

## LCD

La jauge est divisée en petites cellules allumées ou éteintes.

## Vue JSON

Affiche la valeur formatée sous forme de code. Si une valeur est un objet, la vue JSON permettant de parcourir l'objet JSON apparaîtra au survol.

## Inspection de la valeur des cellules

Permet d'inspecter les valeurs à partir des cellules du tableau. La valeur brute est présentée dans une fenêtre modale.



**Note**

L'inspection de la valeur des cellules n'est disponible que lorsque le mode d'affichage des cellules est défini sur Auto, Texte en couleur, Couleur d'arrière-plan ou Vue JSON.

## Filtre à colonne

Vous pouvez modifier temporairement le mode d'affichage des données des colonnes. Par exemple, vous pouvez classer les valeurs du plus élevé au plus bas ou masquer des valeurs spécifiques. Pour plus d'informations, reportez-vous à la section [Filtrer les colonnes du tableau](#) ci-dessous.

## Pagination

Utilisez cette option pour activer ou désactiver la pagination. Il s'agit d'une option frontale qui n'affecte pas les requêtes. Lorsque cette option est activée, le format de page s'adapte automatiquement à la hauteur du tableau.

## Filtrer les colonnes du tableau

Si vous activez le filtre de colonnes, vous pouvez filtrer les options du tableau.

### Pour activer le filtrage des colonnes

1. Dans Grafana, accédez au tableau de bord contenant le tableau contenant les colonnes que vous souhaitez filtrer.
2. Sur le panneau de tableau que vous souhaitez filtrer, ouvrez l'éditeur de panneaux.
3. Choisissez l'onglet Champ.
4. Dans les options du tableau, activez l'option Filtre par colonne.

Une icône de filtre apparaît à côté du titre de chaque colonne.

### Valeurs des colonnes de filtre

Pour filtrer les valeurs des colonnes, cliquez sur l'icône du filtre (entonnoir) à côté du titre d'une colonne. Grafana affiche les options de filtre pour cette colonne.

Cochez la case à côté des valeurs que vous souhaitez afficher. Entrez du texte dans le champ de recherche en haut pour afficher ces valeurs à l'écran afin de pouvoir les sélectionner plutôt que de faire défiler la page pour les trouver.

## Filtres à colonnes transparents

Les colonnes auxquelles des filtres sont appliqués ont un entonnoir bleu affiché à côté du titre.

Pour supprimer le filtre, choisissez l'icône en forme d'entonnoir bleu, puis sélectionnez Effacer le filtre.

## Pied de page du tableau

Vous pouvez utiliser le pied de page du tableau pour afficher les [calculs sur les](#) champs.

Après avoir activé le pied de page du tableau, vous pouvez sélectionner le calcul, puis les champs que vous souhaitez calculer.

Le système applique le calcul à tous les champs numériques si vous ne sélectionnez aucun champ.

## Compter les lignes

Si vous souhaitez afficher le nombre de lignes du jeu de données au lieu du nombre de valeurs dans les champs sélectionnés, sélectionnez le calcul du nombre et activez le calcul du nombre de lignes.

## Panneau de texte

 Cette rubrique de documentation est conçue pour les espaces de travail Grafana qui prennent en charge la version 9.x de Grafana.  
Pour les espaces de travail Grafana compatibles avec la version 10.x de Grafana, voir [Travailler dans la version 10 de Grafana](#)  
Pour les espaces de travail Grafana compatibles avec la version 8.x de Grafana, voir [Travailler dans la version 8 de Grafana](#)

Le panneau de texte vous permet d'inclure directement du texte ou du code HTML dans vos tableaux de bord. Cela peut être utilisé pour ajouter des informations contextuelles et des descriptions ou pour intégrer du code HTML complexe.

## Mode

Le mode détermine le mode d'affichage du contenu intégré. Il dispose des options suivantes

- **Markdown** — Cette option met en forme le contenu sous forme de markdown.

- **HTML** — Ce paramètre affiche le contenu sous forme de code HTML épuré.
- **Code** — Ce paramètre affiche le contenu dans un éditeur de code en lecture seule. Sélectionnez une langue appropriée pour appliquer un surlignage syntaxique au texte intégré.

## Variables

Les variables du contenu seront étendues pour être affichées.

## Panneau des séries chronologiques

 Cette rubrique de documentation est conçue pour les espaces de travail Grafana compatibles avec la version 9.x de Grafana.

Pour les espaces de travail Grafana compatibles avec la version 10.x de Grafana, voir.

[Travailler dans la version 10 de Grafana](#)

Pour les espaces de travail Grafana compatibles avec la version 8.x de Grafana, voir.

[Travailler dans la version 8 de Grafana](#)

Le panneau des séries chronologiques peut afficher une série chronologique sous la forme d'une ligne, d'un tracé de points ou d'une série de barres. Ce type de graphique est suffisamment polyvalent pour afficher presque toutes les séries chronologiques.

### Note

Vous pouvez migrer les visualisations du panneau Graph vers des visualisations de séries chronologiques. Pour effectuer la migration, dans l'onglet Panneau, sélectionnez Visualisation des séries chronologiques. Grafana transfère tous les paramètres applicables.

## Rubriques

- [Options d'infobulle](#)
- [Options de légende](#)
- [Options de style de graphique](#)
- [Options d'axe](#)
- [Options de couleur](#)

## Options d'infobulle

-  Cette rubrique de documentation est conçue pour les espaces de travail Grafana qui prennent en charge la version 9.x de Grafana.  
Pour les espaces de travail Grafana compatibles avec la version 10.x de Grafana, voir [Travailler dans la version 10 de Grafana](#)  
Pour les espaces de travail Grafana compatibles avec la version 8.x de Grafana, voir [Travailler dans la version 8 de Grafana](#)

Lorsque vous passez votre curseur sur le graphique, Grafana peut afficher des infobulles. Choisissez le comportement des infobulles :

- Unique — L'infobulle indique uniquement la série sur laquelle vous passez le pointeur de la souris.
- Tout — L'infobulle affiche toutes les séries du graphique. Grafana met en évidence la série que vous survolez en gras dans la liste des séries de l'infobulle.
- Masqué : n'affiche pas l'infobulle.

## Options de légende

-  Cette rubrique de documentation est conçue pour les espaces de travail Grafana qui prennent en charge la version 9.x de Grafana.  
Pour les espaces de travail Grafana compatibles avec la version 10.x de Grafana, voir [Travailler dans la version 10 de Grafana](#)  
Pour les espaces de travail Grafana compatibles avec la version 8.x de Grafana, voir [Travailler dans la version 8 de Grafana](#)

Mode légende : choisissez le mode d'affichage de la légende.

- Liste — Affiche la légende sous forme de liste. Il s'agit de l'option par défaut.
- Tableau : affiche la légende sous forme de tableau.
- Masqué : masque la légende.

Placement de la légende : choisissez où afficher la légende.

- En bas : en dessous du graphique.
- Droite : à droite du graphique.

## Calculs de légendes

Choisissez les calculs à afficher dans la légende. Pour plus d'informations, voir [Types de calculs](#).

## Options de style de graphique

 Cette rubrique de documentation est conçue pour les espaces de travail Grafana qui prennent en charge la version 9.x de Grafana.  
Pour les espaces de travail Grafana compatibles avec la version 10.x de Grafana, voir [Travailler dans la version 10 de Grafana](#)  
Pour les espaces de travail Grafana compatibles avec la version 8.x de Grafana, voir [Travailler dans la version 8 de Grafana](#)

## Style de graphique

Utilisez cette option pour définir le mode d'affichage des données de vos séries chronologiques. Vous pouvez utiliser des remplacements pour combiner plusieurs styles dans le même graphique. Il existe trois options de style. Certaines des autres options de style ne s'appliquent qu'à certains styles de graphique.

- Lignes : affiche la série chronologique sous forme de ligne sur un graphique.
- Barres : affichez la série chronologique sous la forme d'une série de barres sur un graphique, une pour chaque point de données.
- Points : affiche la série chronologique sous forme de points sur un graphique, un pour chaque point de données.

## Alignement des barres

Pour les graphiques à barres, définit la position de la barre par rapport à l'endroit où le point serait dessiné sur le graphique. Comme une barre a une largeur, elle peut être placée avant, après ou centrée sur le point. Les options disponibles pour cette option sont Avant, Centre ou Après.

## Largeur de ligne

Définit l'épaisseur de la ligne pour les graphiques linéaires ou l'épaisseur du contour de chaque barre d'un graphique à barres.

### Opacité du remplissage

Définit l'opacité d'une couleur de remplissage. Les remplissages sont utilisés, par exemple, pour montrer la zone située sous la ligne dans un graphique linéaire ou comme couleur des barres dans un graphique à barres.

### Mode dégradé

Le mode dégradé spécifie le remplissage du dégradé, qui est basé sur la couleur de la série. Pour modifier la couleur, utilisez l'option de champ du jeu de couleurs standard. Pour plus d'informations, consultez [Schéma de couleurs](#). Les options du mode dégradé sont les suivantes :

- Aucun — Aucun remplissage en dégradé.
- Opacité : gradient d'opacité dans lequel l'opacité du remplissage augmente à mesure que les valeurs de l'axe Y augmentent.
- Teinte — Dégradé basé sur la teinte de la couleur de la série.
- Schéma : dégradé de couleurs défini par votre jeu de couleurs. Ce paramètre peut être utilisé par le remplissage et par la ligne. Pour plus d'informations, consultez [Options de couleur](#).

L'apparence du dégradé est également modifiée par le paramètre d'opacité de remplissage.

### Afficher les points

Vous pouvez configurer votre visualisation pour ajouter des points aux graphiques linéaires ou à barres. Vous pouvez choisir Toujours, Jamais ou Auto. Lorsque vous utilisez Auto, Grafana détermine s'il faut afficher les points en fonction de la densité des données. Si la densité des données est suffisamment faible, les points sont affichés.

### Taille du point

Définit la taille des points dessinés, de 1 à 40 pixels de diamètre.

### Interpolation de lignes

Choisissez la manière dont Grafana interpole la ligne de série. Les options disponibles sont Linear, Smooth, Step before et Step after.

### Mise en forme des lignes

Définissez le style de la ligne. Pour modifier la couleur, utilisez l'option de champ du jeu de couleurs standard.

L'apparence du style de ligne est influencée par les paramètres de largeur de ligne et d'opacité de remplissage.

Les choix de style de ligne sont Solid, Dash et Dots.

### Connecter des valeurs nulles

Choisissez le mode d'affichage des valeurs nulles (lacunes dans les données) sur le graphique. Les valeurs nulles peuvent être connectées pour former une ligne continue ou, éventuellement, définir un seuil au-dessus duquel les lacunes dans les données ne doivent plus être connectées. Vous pouvez choisir de ne jamais connecter les points de données avec des lacunes, de toujours connecter les points de données avec des lacunes ou de définir un seuil à partir duquel les lacunes dans les données ne devraient plus être connectées.

### Série Stack

L'empilage permet à Grafana d'afficher les séries les unes sur les autres. Soyez prudent lorsque vous utilisez l'empilement dans la visualisation, car cela peut facilement créer des graphiques trompeurs. Pour en savoir plus sur les raisons pour lesquelles l'empilage n'est peut-être pas la meilleure approche, reportez-vous à [La question de l'empilage](#).

Les options d'empilage sont les suivantes :

- Désactivé — Désactive l'empilage en série.
- Normal — Les séries s'empilent les unes sur les autres.
- 100 % : cumul par pourcentage, la somme de toutes les séries étant égale à 100 %.

### Séries Stack en groupes

Vous pouvez modifier le comportement d'empilement pour empiler les séries par groupes. Pour plus d'informations sur la création d'une dérogation, consultez [Configurer les remplacements de champs](#). Lors de la création de la dérogation, indiquez le nom du groupe d'empilage auquel vous souhaitez que la série fasse partie.

Remplissez le formulaire ci-dessous pour

L'option Remplir ci-dessous pour remplir la zone située entre deux séries. Cette option n'est disponible que sous forme de remplacement de série ou de champ. Avec cette option, vous pouvez

remplir la zone située entre deux séries, plutôt que de partir de la ligne de série jusqu'à 0. Par exemple, si vous avez deux séries appelées Max et Min, vous pouvez sélectionner la série Max et la remplacer par Fill below par la série Min. Cela ne remplirait que la zone située entre les deux lignes de série.

## Options d'axe

 Cette rubrique de documentation est conçue pour les espaces de travail Grafana compatibles avec la version 9.x de Grafana.

Pour les espaces de travail Grafana compatibles avec la version 10.x de Grafana, voir.

[Travailler dans la version 10 de Grafana](#)

Pour les espaces de travail Grafana compatibles avec la version 8.x de Grafana, voir.

[Travailler dans la version 8 de Grafana](#)

Les options de la catégorie d'axe modifient le mode de rendu des axes X et Y. Certaines options ne prennent effet que lorsque vous cliquez en dehors de la zone d'options du champ que vous modifiez. Vous pouvez également appuyer sur `Enter`.

## Placement

Sélectionnez l'emplacement de l'axe Y. Les options sont :

- Auto — Grafana attribue automatiquement l'axe Y à la série. Lorsqu'il existe deux séries ou plus avec des unités différentes, Grafana assigne l'axe gauche à la première unité et l'axe droit aux unités suivantes.
- Gauche — Affiche tous les axes Y sur le côté gauche.
- Droite — Affiche tous les axes Y sur le côté droit.
- Masqué : masque tous les axes Y.

Pour attribuer des axes à chaque champ ou série, [ajoutez des remplacements de champs](#).

## Étiquette

Définissez une étiquette de texte sur l'axe Y. Si vous avez plusieurs axes Y, vous pouvez attribuer différentes étiquettes à l'aide d'une dérogation.

## Width (Largeur)



Définissez une largeur fixe de l'axe. Par défaut, Grafana calcule dynamiquement la largeur d'un axe.

En définissant la largeur de l'axe, les données avec différents types d'axes peuvent partager les mêmes proportions d'affichage. Ce paramètre vous permet de comparer plus facilement les données de plusieurs graphiques, car les axes ne sont ni décalés ni étirés à proximité visuelle les uns des autres.

### Soft min et soft max

Définissez une option Soft min ou Soft Max pour un meilleur contrôle des limites de l'axe Y. Par défaut, Grafana définit automatiquement la plage de l'axe Y en fonction du jeu de données.

Les paramètres soft min et soft max permettent de voir les petits changements en l'absence de changements importants. Les valeurs minimales ou maximales définies à partir des options de champ minimales et maximales standard peuvent empêcher les pointes intermittentes d'aplatir les détails utiles en les coupant au-delà d'un point spécifique.

Pour définir des limites strictes de l'axe Y, vous pouvez définir des options min/max standard. Pour plus d'informations, reportez-vous à la section [Configurer les options standard](#).

### Évolutivité

Définissez l'échelle de l'axe Y. Les choix sont linéaires ou logarithmiques. Si vous choisissez la méthode logarithmique, vous pouvez également choisir entre des échelles logarithmiques en base 2 ou en base 10.

### Transform

Vous pouvez remplacer une série pour appliquer une transformation aux valeurs d'un graphique (sans affecter les valeurs sous-jacentes ou les valeurs des infobulles, des menus contextuels ou des légendes). Deux options de transformation s'offrent à vous :

- Transformation en Y négative — Inverse les résultats en valeurs négatives sur l'axe Y.
- Constante — Affiche la première valeur sous forme de ligne constante.

### Options de couleur

 Cette rubrique de documentation est conçue pour les espaces de travail Grafana compatibles avec la version 9.x de Grafana.

Pour les espaces de travail Grafana compatibles avec la version 10.x de Grafana, voir.

[Travailler dans la version 10 de Grafana](#)

Pour les espaces de travail Grafana compatibles avec la version 8.x de Grafana, voir.

[Travailler dans la version 8 de Grafana](#)

Par défaut, le graphique utilise l'option de [schéma de couleurs](#) standard pour attribuer les couleurs des séries. Vous pouvez également utiliser la légende pour ouvrir le sélecteur de couleurs en cliquant sur l'icône de couleur de la série de légendes. Le réglage de la couleur de cette manière crée automatiquement une règle de remplacement qui définit une couleur spécifique pour une série spécifique.

Vous trouverez ci-dessous des options supplémentaires que vous pouvez utiliser pour remplacer les valeurs de couleur par défaut des séries.

### Palette classique

La configuration la plus courante consiste à utiliser la palette classique pour les graphiques. Ce schéma attribue automatiquement une couleur à chaque champ ou série en fonction de son ordre. Si l'ordre d'un champ change dans votre requête, la couleur change également. Vous pouvez configurer manuellement une couleur pour un champ spécifique à l'aide d'une règle de remplacement.

### Couleur unique

Utilisez ce mode pour définir une couleur. Vous pouvez également cliquer sur l'icône représentant une ligne colorée à côté de chaque série dans la légende pour ouvrir le sélecteur de couleurs. Cela crée automatiquement un nouveau remplacement qui définit le jeu de couleurs sur une seule couleur et la couleur sélectionnée.

### Schémas de couleurs par valeur

Si vous sélectionnez une palette de couleurs par valeur, telle que À partir des seuils (par valeur) ou Vert-jaune-rouge (par valeur), l'option Série de couleurs par valeur apparaît. Cette option contrôle la valeur (Last, Min, Max) à utiliser pour attribuer sa couleur à la série.

### Mode dégradé du schéma

L'option Mode dégradé située sous les styles de graphique possède un mode nommé Schéma. Lorsque vous activez Schéma, la ligne ou la barre reçoit un dégradé de couleur défini à partir du jeu de couleurs sélectionné.

## À partir des seuils

Si le schéma de couleurs est défini sur À partir des seuils (par valeur) et que le mode dégradé est défini sur Schéma, la couleur de la ligne ou de la barre change lorsqu'elle franchit les seuils définis. Vous ne verrez que les couleurs exactes choisies dans le schéma.

### Schémas de couleurs dégradés

L'utilisation d'un jeu de couleurs en dégradé sans définir le mode dégradé sur Schéma signifie que les couleurs choisies formeront un dégradé entre les couleurs choisies, à mesure que les valeurs de la série se déplacent entre les seuils définis.

### Panneau Traces (version bêta)

 Cette rubrique de documentation est conçue pour les espaces de travail Grafana qui prennent en charge la version 9.x de Grafana.  
Pour les espaces de travail Grafana compatibles avec la version 10.x de Grafana, voir [Travailler dans la version 10 de Grafana](#)  
Pour les espaces de travail Grafana compatibles avec la version 8.x de Grafana, voir [Travailler dans la version 8 de Grafana](#)

Les traces sont une visualisation qui vous permet de suivre et de consigner une demande au fur et à mesure qu'elle traverse les services de votre infrastructure.

Pour plus d'informations sur les traces, consultez [Traçage dans Explore](#).

### WindRose

 Cette rubrique de documentation est conçue pour les espaces de travail Grafana compatibles avec la version 9.x de Grafana.  
Pour les espaces de travail Grafana compatibles avec la version 10.x de Grafana, voir [Travailler dans la version 10 de Grafana](#)  
Pour les espaces de travail Grafana compatibles avec la version 8.x de Grafana, voir [Travailler dans la version 8 de Grafana](#)

Le WindRose panneau reçoit des données de séries chronologiques brutes, convertit les données et les cartographie dans un WindRose graphique.

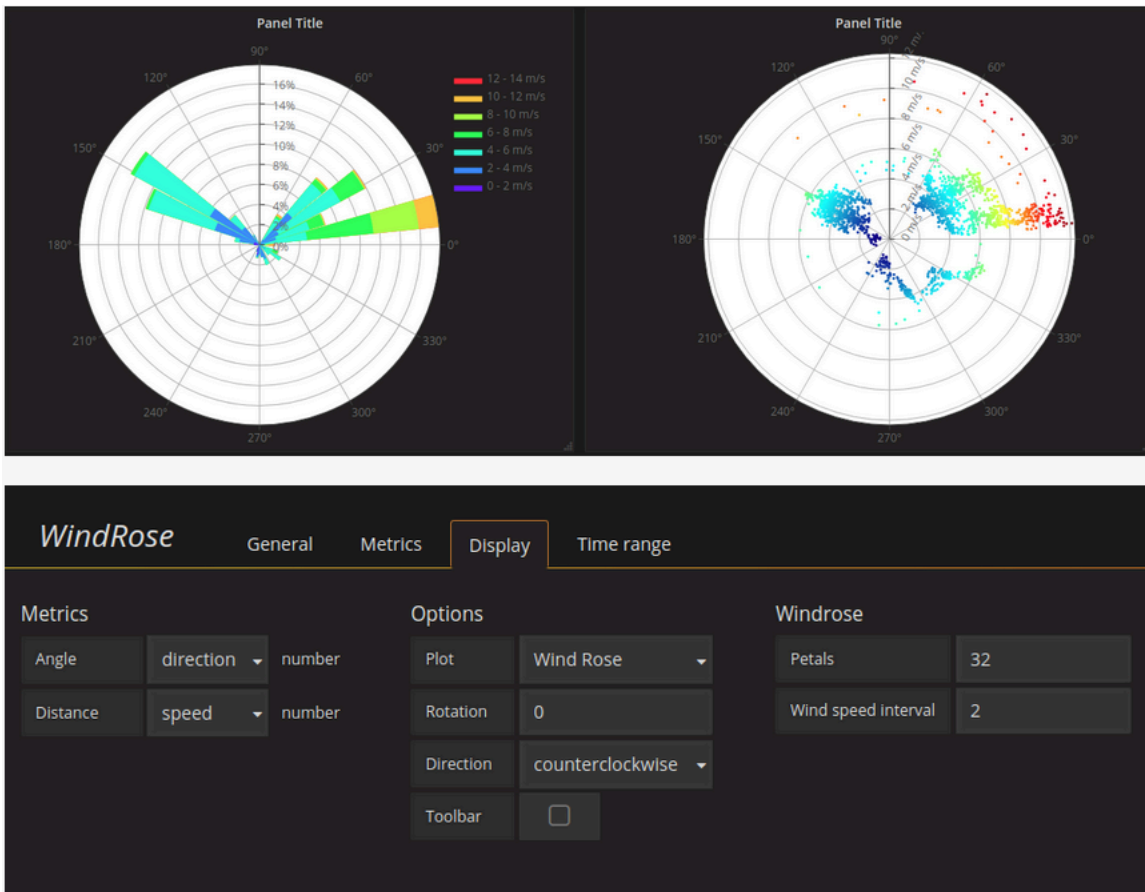

## Options

Le WindRose panneau prend en charge les options suivantes :

- Fréquence de l'axe
- Style d'axe (degrés ou boussole)
- Échelle (linéaire, carrée, logarithmique)

## Explorez dans la version 9 de Grafana

**⚠** Cette rubrique de documentation est conçue pour les espaces de travail Grafana qui prennent en charge la version 9.x de Grafana.  
Pour les espaces de travail Grafana compatibles avec la version 10.x de Grafana, voir [Travailler dans la version 10 de Grafana](#)

Pour les espaces de travail Grafana compatibles avec la version 8.x de Grafana, voir.

[Travailler dans la version 8 de Grafana](#)

L'interface utilisateur du tableau de bord de Grafana fournit des fonctionnalités permettant de créer des tableaux de bord à des fins de visualisation. Explore supprime les options du tableau de bord et du panneau afin que vous puissiez vous concentrer sur la requête. Il vous permet d'itérer jusqu'à obtenir une requête fonctionnelle, puis de créer un tableau de bord à partir de cette requête.

#### Note

Si vous souhaitez simplement explorer vos données et ne souhaitez pas créer de tableau de bord, Explore vous facilite grandement la tâche. Si votre source de données prend en charge les données graphiques et tabulaires, Explore affiche les résultats sous forme de graphique et de tableau. Cela vous permet de voir les tendances des données et de voir plus de détails en même temps.

## Commencez à explorer

#### Note

Pour accéder à Explore, vous devez avoir un rôle d'éditeur ou d'administrateur.

### Pour accéder à Explore

1. Dans votre espace de travail Grafana, choisissez l'élément de menu Explore dans la barre de menu de gauche.

Un onglet Explore vide s'ouvre.

Sinon, pour commencer avec une requête existante dans un panneau, choisissez l'option Explorer dans le menu Panneau. Cela ouvre un onglet Explore contenant la requête du panneau et vous permet de modifier ou d'itérer la requête en dehors de votre tableau de bord.

2. Choisissez votre source de données dans le menu déroulant en haut à gauche. [Prometheus](#) a une implémentation Explore personnalisée, les autres sources de données utilisent leur éditeur de requêtes standard.

3. Dans le champ de requête, rédigez votre requête pour explorer vos données. Trois boutons se trouvent à côté du champ de requête : un bouton effacer (X), un bouton d'ajout de requête (+) et un bouton de suppression de requête (-). Tout comme l'éditeur de requêtes normal, vous pouvez ajouter et supprimer plusieurs requêtes.

Pour plus de détails sur les requêtes, consultez [Interrogez et transformez les données](#).

## Divisez et comparez

La vue divisée permet de comparer facilement des graphiques et des tableaux side-by-side ou de consulter des données connexes sur une seule page.

Ouvrez une vue divisée en haut

1. Dans la vue Explorer, cliquez sur le bouton Diviser pour dupliquer la requête en cours et diviser la page en deux side-by-side requêtes.

### Note

Il est possible de sélectionner une autre source de données pour la nouvelle requête, ce qui vous permet, par exemple, de comparer la même requête pour deux serveurs différents ou de comparer l'environnement de préparation à l'environnement de production.

Dans la vue partagée, les sélecteurs des deux panneaux peuvent être liés (si vous modifiez l'un, l'autre sera également modifié) en sélectionnant un bouton de synchronisation horaire attaché à l'un des sélecteurs. La liaison de timepickers permet de synchroniser les heures de début et de fin des requêtes en vue fractionnée. Cela garantit que vous examinez le même intervalle de temps dans les deux panneaux divisés.

2. Pour fermer la requête nouvellement créée, cliquez sur le bouton Fermer Split.

## Partager le lien raccourci

La fonctionnalité Partager des liens raccourcis vous permet de créer des URL plus petites et plus simples au format /goto/:uid au lieu d'utiliser des URL plus longues avec des paramètres de requête. Pour créer un lien raccourci vers les résultats de la requête, sélectionnez l'option Partager dans la

barre d'outils Explore. Un lien abrégé qui n'est jamais utilisé sera automatiquement supprimé au bout de sept (7) jours.

## Gestion des requêtes dans Explore

 Cette rubrique de documentation est conçue pour les espaces de travail Grafana compatibles avec la version 9.x de Grafana.

Pour les espaces de travail Grafana compatibles avec la version 10.x de Grafana, voir.

[Travailler dans la version 10 de Grafana](#)

Pour les espaces de travail Grafana compatibles avec la version 8.x de Grafana, voir.

[Travailler dans la version 8 de Grafana](#)

Pour faciliter le débogage des requêtes, Explore vous permet d'étudier les demandes et les réponses aux requêtes, ainsi que les statistiques des requêtes, via l'inspecteur de requêtes. Cette fonctionnalité est similaire aux tâches de l'inspecteur du panneau : [inspecter les performances des requêtes](#) et [inspecter les données des demandes et des réponses aux requêtes](#).

### Historique des requêtes

L'historique des requêtes est une liste des requêtes que vous avez utilisées dans Explore. L'historique est stocké dans la base de données Grafana et n'est pas partagé avec d'autres utilisateurs. La période de conservation des requêtes dans l'historique est de deux semaines. Les requêtes datant de plus de deux semaines sont automatiquement supprimées. Pour ouvrir votre historique et interagir avec celui-ci, sélectionnez le bouton Historique des requêtes dans Explore.

#### Note

Les requêtes marquées d'un astérisque (mises en favoris) ne sont pas soumises à la période de conservation de deux semaines et ne sont pas supprimées.

### Afficher l'historique des requêtes

L'historique des requêtes vous permet de consulter l'historique de vos requêtes. Pour chaque requête individuelle, vous pouvez :

- Exécuter une requête.

- Créez et/ou modifiez un commentaire.
- Copiez une requête dans le presse-papiers.
- Copiez un lien abrégé contenant la requête dans le presse-papiers.
- Ajoutez une requête à la liste des favoris.

### Gérer les requêtes favorites

Toutes les requêtes qui ont été marquées dans l'onglet Historique des requêtes sont affichées dans la liste des requêtes marquées d'un favori. Cela vous permet d'accéder plus rapidement à vos requêtes préférées et de les réutiliser sans les taper à partir de zéro.

### Tri de l'historique des requêtes

Par défaut, l'historique des requêtes affiche les requêtes les plus récentes. Vous pouvez trier votre historique par date ou par nom de source de données par ordre croissant ou décroissant.

### Pour trier l'historique de vos requêtes

1. Sélectionnez le champ Trier les requêtes par.
2. Sélectionnez l'une des options suivantes :
  - Le plus récent en premier
  - Le plus vieux d'abord

### Filtrer l'historique des requêtes

Vous pouvez filtrer l'historique de vos requêtes dans l'onglet Historique des requêtes et dans l'onglet Favoris en fonction d'une source de données spécifique.

### Filtrer l'historique vers une source de données

1. Sélectionnez le champ Filtrer les requêtes pour des sources de données spécifiques.
2. Sélectionnez la source de données pour laquelle vous souhaitez filtrer votre historique. Vous pouvez sélectionner plusieurs sources de données.

Dans l'onglet Historique des requêtes, il est également possible de filtrer les requêtes par date à l'aide du curseur :



- Utilisez le curseur vertical pour filtrer les requêtes par date.
- Ajustez la date de début en faisant glisser la poignée supérieure.
- Ajustez la date de fin en faisant glisser la poignée supérieure.

## Recherche dans l'historique des requêtes

Vous pouvez effectuer des recherches dans votre historique parmi les requêtes et les commentaires. Il est possible de rechercher des requêtes dans l'onglet Historique des requêtes et dans l'onglet Started.

Pour effectuer une recherche dans l'historique des requêtes

1. Sélectionnez le champ Requetes de recherche.
2. Entrez le terme que vous recherchez dans le champ de recherche.

## Paramètres de l'historique des requêtes

Vous pouvez personnaliser l'historique des requêtes dans l'onglet Paramètres. Les options sont décrites dans le tableau ci-dessous.

Paramètre	Valeur par défaut
Modifier l'onglet actif par défaut	Onglet Historique des requêtes

### Note

Les paramètres de l'historique des requêtes sont globaux et appliqués aux deux panneaux en mode partagé.

## Caractéristiques spécifiques à Prometheus

Explore propose une expérience de requête personnalisée pour Prometheus. Lorsqu'une requête est exécutée, elle exécute en fait deux requêtes, une requête Prometheus normale pour le graphique et une requête instantanée pour la table. Une requête instantanée renvoie la dernière valeur pour chaque série chronologique qui présente un bon résumé des données affichées dans le graphique.

## Explorateur de métriques

Sur le côté gauche du champ de requête, choisissez Metrics pour ouvrir l'explorateur de métriques. Cela montre un menu hiérarchique avec des métriques groupées par leur préfixe. Par exemple, toutes les métriques d'Alertmanager sont regroupées sous le `alertmanager` préfixe. C'est un bon point de départ si vous souhaitez simplement découvrir quelles mesures sont disponibles.

### Champ de requête

Le champ Query prend en charge la saisie semi-automatique pour les noms et les fonctions des métriques, comme dans l'éditeur de requêtes Prometheus standard. Vous pouvez appuyer sur la touche Entrée pour créer une nouvelle ligne et sur Shift+Enter pour exécuter une requête.

Le menu de saisie semi-automatique peut être déclenché en appuyant sur Ctrl+Espace. Le menu Autocomplete contient une nouvelle section Historique avec une liste des requêtes récemment exécutées.

Des suggestions peuvent apparaître sous le champ de requête. Sélectionnez-les pour mettre à jour votre requête avec les modifications suggérées.

- Pour les compteurs (métriques augmentant de façon monotone), une fonction de taux sera suggérée.
- Pour les buckets, une fonction d'histogramme sera suggérée.
- Pour les règles d'enregistrement, il est possible d'étendre les règles.

### Filtres de table

Sélectionnez le bouton de filtre dans la colonne d'étiquette d'un panneau Tableau pour ajouter des filtres à l'expression de requête. Vous pouvez également ajouter des filtres pour plusieurs requêtes : le filtre est ajouté pour toutes les requêtes.

## Se connecte Explore

 Cette rubrique de documentation est conçue pour les espaces de travail Grafana compatibles avec la version 9.x de Grafana.

Pour les espaces de travail Grafana compatibles avec la version 10.x de Grafana, voir.

[Travailler dans la version 10 de Grafana](#)

Pour les espaces de travail Grafana compatibles avec la version 8.x de Grafana, voir.  
[Travailler dans la version 8 de Grafana](#)

Outre les métriques, Explore vous permet d'examiner vos journaux dans les sources de données suivantes :

- [OpenSearch](#)
- [InfluxDB](#)
- [Loki](#)

Lors de la surveillance de l'infrastructure et de la réponse à un incident, vous pouvez approfondir les indicateurs et les journaux pour en trouver la cause. Explore vous permet également de corréler les métriques et les journaux en les side-by-side visualisant. Cela crée un nouveau flux de travail de débogage.

1. Recevez une alerte.
2. Profilez et examinez les indicateurs.
3. Profilez à nouveau vers le bas et recherchez les journaux relatifs à la métrique et à l'intervalle de temps (et, à l'avenir, aux traces distribuées).

## Visualisation des journaux

Les résultats des requêtes de journal sont présentés sous forme d'histogrammes dans le graphique et les journaux individuels sont expliqués dans les sections suivantes.

Si la source de données prend en charge un histogramme complet du volume des journaux, le graphique indiquant la distribution des journaux pour toutes les requêtes de journal saisies s'affiche automatiquement. Cette fonctionnalité est actuellement prise en charge par OpenSearch les sources de données Loki.

### Note

Dans Loki, cet histogramme complet du volume de log est rendu par requête métrique, ce qui peut s'avérer coûteux en fonction de la plage de temps demandée. Cette requête peut être particulièrement difficile à traiter pour les petites installations de Loki. Pour atténuer ce problème, nous vous recommandons d'utiliser un proxy tel que [nginx](#) devant Loki pour

définir un délai d'expiration personnalisé (par exemple 10 secondes) pour ces requêtes. Les requêtes d'histogramme de volume de journal peuvent être identifiées en recherchant les requêtes dont l'en-tête HTTP contient X-Query-Tags une valeur `Source=logvolhist` ; ces en-têtes sont ajoutés par Grafana à toutes les requêtes d'histogramme de volume de journal.

Si la source de données ne prend pas en charge le chargement d'un histogramme complet du volume de journaux, le modèle de journaux calcule une série chronologique en fonction du nombre de lignes de journal regroupé par intervalles de temps calculés automatiquement, et l'horodatage de la première ligne de journal ancre ensuite le début de l'histogramme par rapport au résultat. La fin de la série chronologique est ancrée dans la plage To du sélecteur de temps.

### Niveau du journal

Pour les journaux où une étiquette de niveau est spécifiée, Grafana utilise la valeur de l'étiquette pour déterminer le niveau de journalisation et mettre à jour la couleur en conséquence. Si aucune étiquette de niveau n'est spécifiée dans le journal, il essaie de savoir si son contenu correspond à l'une des expressions prises en charge (voir ci-dessous pour plus d'informations). Le niveau de journalisation est toujours déterminé par la première correspondance. Si Grafana n'est pas en mesure de déterminer un niveau de journalisation, celui-ci sera visualisé avec un niveau de journalisation inconnu.

#### Tip

Si vous utilisez la source de données Loki et que celle-ci `level` figure dans votre ligne de journal, utilisez des analyseurs (JSON, logfmt, regex,...) pour extraire les informations de niveau dans une étiquette de niveau utilisée pour déterminer le niveau de journalisation. Cela permettra à l'histogramme d'afficher les différents niveaux de log dans des barres séparées.

Niveaux de journalisation pris en charge et mappage des abréviations et expressions des niveaux de journalisation :

Expressions prises en charge	Niveau de journalisation	Couleur
émerger	critique	pourpre

Expressions prises en charge	Niveau de journalisation	Couleur
fatal	critique	pourpre
alerte	critique	pourpre
critique	critique	pourpre
critique	critique	pourpre
err	error	red
erreur	error	red
error	error	red
prévenir	warning	yellow
warning	warning	yellow
info	info	green
Informations	info	green
remarquer	info	green
debug	debug	blue
debug	debug	blue
tracer	tracer	bleu clair
*	inconnu	gris

## Navigation dans les journaux

L'interface de navigation dans les journaux, située à côté des lignes de journal, peut être utilisée pour demander d'autres journaux. Vous pouvez le faire en sélectionnant le bouton Anciens journaux en bas de la navigation. Lorsque vous atteignez la limite de lignes et que vous souhaitez voir plus de journaux, vous pouvez l'utiliser pour récupérer d'autres journaux. Chaque demande est affichée dans la navigation sous forme de page distincte. Chaque page indique l'horodatage de début et de fin des

lignes de journal entrantes. Vous pouvez consulter les résultats précédents en cliquant sur la page pour les afficher. Explore met en cache les cinq dernières requêtes exécutées depuis la navigation des journaux, de sorte qu'il ne réexécute pas la même requête lorsque vous cliquez sur ces pages.

## Options de visualisation

Vous pouvez personnaliser le mode d'affichage des journaux et sélectionner les colonnes à afficher.

### Time (Période)

Affiche ou masque la colonne de temps. Il s'agit de l'horodatage associé à la ligne de journal tel qu'indiqué par la source de données.

### Étiquettes uniques

Affiche ou masque la colonne d'étiquettes uniques qui inclut uniquement les étiquettes non courantes. Toutes les étiquettes courantes sont affichées ci-dessus.

### Lignes d'emballage

Définissez ce paramètre sur `True` si vous souhaitez que l'affichage utilise l'habillage de lignes. Si ce paramètre est défini sur `False`, il en résultera un défilement horizontal.

### Embellir le JSON

Définissez ce paramètre sur `true` pour imprimer joliment tous les journaux JSON. Ce paramètre n'affecte pas les journaux dans un format autre que JSON.

### Déduplication

Les données de journal peuvent être très répétitives et Explore peut vous aider en masquant les lignes de journal dupliquées. Il existe différents algorithmes de déduplication que vous pouvez utiliser :

- **Exact** — Les correspondances exactes sont effectuées sur l'ensemble de la ligne, à l'exception des champs de date.
- **Chiffres** — Correspond sur la ligne après avoir supprimé des nombres tels que les durées, les adresses IP, etc.
- **Signature** : la déduplication la plus agressive consiste à supprimer toutes les lettres et tous les chiffres et à faire correspondre les espaces blancs et les signes de ponctuation restants.

## Inverser l'ordre des résultats

Vous pouvez modifier l'ordre des journaux reçus de l'ordre décroissant par défaut (le plus récent en premier) à l'ordre croissant (le plus ancien en premier).

## Libellés et champs détectés

Chaque ligne de journal possède une zone extensible avec ses étiquettes et ses champs détectés, pour une interaction plus robuste. Pour toutes les étiquettes, nous avons ajouté la possibilité de filtrer (filtre positif) et de filtrer (filtre négatif) les étiquettes sélectionnées. Chaque champ ou étiquette possède également une icône de statistiques pour afficher les statistiques relatives à tous les journaux affichés.

## Échapper aux nouvelles lignes

Explore détecte automatiquement certaines séquences échappées de manière incorrecte dans les lignes de journal, telles que les nouvelles lignes (`\n`, `\r`) ou les onglets (`\t`). Lorsqu'il détecte de telles séquences, Explore propose une option « Échapper aux nouvelles lignes ».

Explore peut corriger automatiquement les séquences incorrectement échappées qu'il a détectées

### Pour corriger automatiquement les séquences d'échappement

1. Sélectionnez Échapper aux nouvelles lignes pour remplacer les séquences.
2. Vérifiez manuellement les remplacements pour confirmer leur exactitude.

Explore remplace ces séquences. Dans ce cas, l'option passe de « Échapper aux nouvelles lignes » à « Supprimer les lignes qui s'échappent ». Évaluez les modifications car l'analyse peut ne pas être précise en fonction des entrées reçues. Vous pouvez annuler les remplacements en sélectionnant Supprimer les échappements.

## Liaisons de données

En utilisant des liens de données, vous pouvez transformer n'importe quelle partie d'un message de journal en lien interne ou externe. Le lien créé est visible sous forme de bouton dans la section Liens de la vue des détails du journal.

## Activer/désactiver la visibilité du champ

Développez une ligne de journal et cliquez sur l'icône en forme d'œil pour afficher ou masquer les champs.

## Fonctionnalités spécifiques à Loki

Loki est le système d'agrégation de journaux open source de Grafana Labs. Loki est conçu pour être rentable, car il n'indexe pas le contenu des journaux, mais plutôt un ensemble d'étiquettes pour chaque flux de journaux. Les journaux de Loki sont interrogés de la même manière que les requêtes à l'aide de sélecteurs d'étiquettes dans Prometheus. Il utilise des étiquettes pour regrouper les flux de journaux qui peuvent être adaptés à ceux de vos étiquettes Prometheus. [Pour plus d'informations sur Grafana Loki, vous pouvez consulter le Github de Grafana Loki.](#)

Pour plus d'informations, consultez [Loki](#) pour savoir comment rechercher des données de journal.

### Passez des métriques aux journaux

Si vous passez d'une requête Prometheus à une requête de journaux (vous pouvez d'abord effectuer une division pour placer vos statistiques et vos journaux côte à côte), les libellés de votre requête qui existent dans les journaux seront conservés et les utilisera pour interroger les flux de journaux. Par exemple, si vous avez la requête Prometheus suivante :

```
grafana_alerting_active_alerts{job="grafana"}
```

après avoir basculé vers la source de données Logs, elle deviendra :

```
{job="grafana"}
```

Cela renverra une partie des journaux dans la plage de temps sélectionnée qui pourront être recherchés.

### Exemple de journaux

Si la source de données sélectionnée implémente un échantillon de journaux et prend en charge les requêtes de log et de métrique, alors pour les requêtes métriques, vous pourrez voir automatiquement des exemples de lignes de journal ayant contribué à la visualisation des métriques. Cette fonctionnalité est actuellement prise en charge par les sources de données Loki.

### Suivi en direct

Utilisez la fonction de suivi en direct pour consulter les journaux en temps réel des sources de données prises en charge.

Sélectionnez le bouton Live dans la barre d'outils Explore pour passer à la vue Live tail.



En mode Live tail View, les nouveaux journaux apparaîtront en bas de l'écran et auront un arrière-plan contrastant qui s'estompe pour que vous puissiez suivre les nouveautés. Cliquez sur le bouton Pause ou faites défiler l'affichage des journaux pour suspendre le suivi en direct et explorer les journaux précédents sans interruption. Sélectionnez le bouton Reprendre pour reprendre le suivi en direct ou sélectionnez le bouton Arrêter pour quitter le suivi en direct et revenir à la vue Explore standard.

## Traçage dans Explore

-  Cette rubrique de documentation est conçue pour les espaces de travail Grafana qui prennent en charge la version 9.x de Grafana.
- Pour les espaces de travail Grafana compatibles avec la version 10.x de Grafana, voir. [Travailler dans la version 10 de Grafana](#)
- Pour les espaces de travail Grafana compatibles avec la version 8.x de Grafana, voir. [Travailler dans la version 8 de Grafana](#)

Explore vous permet de visualiser des traces à partir de sources de données de suivi.

Les sources de données suivantes sont prises en charge :

- [Jaeger](#)
- [Tempo](#)
- [AWS X-Ray](#)
- [Zipkin](#)

Pour plus d'informations sur la configuration des requêtes pour les sources de données répertoriées ci-dessus, reportez-vous à la documentation de la source de données spécifique.

### Explication de Trace View

Cette section explique les éléments du tableau de bord Trace View.

#### En-tête

L'en-tête de la vue de trace contient les éléments suivants

- Titre de l'en-tête : indique le nom de l'intervalle racine et l'ID de trace.

- Recherche : met en évidence les zones contenant le texte recherché.
- Métadonnées : diverses métadonnées relatives à la trace.

### Mini-carte

Affiche la vue condensée ou la chronologie du tracé. Faites glisser votre pointeur sur la mini-carte pour zoomer sur une plage de temps plus courte. Le zoom permet également de mettre à jour la chronologie principale, de sorte qu'il est facile de voir des plages plus courtes. Lorsque vous passez le curseur sur la minicarte, vous verrez apparaître le bouton Réinitialiser la sélection qui réinitialise le zoom.

### Chronologie

Affiche la liste des intervalles contenus dans le tracé. Chaque ligne d'espacement comprend les composants suivants :

- Bouton Élargir les enfants : permet d'étendre ou de réduire toutes les tranches d'enfants de la période sélectionnée.
- Nom du service : nom du service qui a enregistré l'intervalle.
- Nom de l'opération : nom de l'opération représentée par cette plage.
- Barre de durée de l'intervalle : représentation visuelle de la durée de l'opération dans le tracé.

### Détails de l'envergure

Cliquez n'importe où sur la ligne d'intervalle pour afficher les détails de l'intervalle, notamment les suivants.

- Nom de l'opération
- Métadonnées Span
- Balises : toutes les balises associées à cette plage.
- Métadonnées du processus : métadonnées relatives au processus qui a enregistré cette période.
- Journaux : liste des journaux enregistrés par cette plage et des valeurs clés associées. Dans le cas des journaux Zipkin, la section affiche les annotations Zipkin.

### Graphe de nœuds

Vous pouvez éventuellement développer le graphe de nœuds pour le tracé affiché. En fonction de la source de données, cela peut afficher les étendues de la trace sous forme de nœuds dans le graphe ou ajouter du contexte supplémentaire, notamment le graphe de service basé sur la trace actuelle.

### Trace vers les journaux

Vous pouvez accéder directement à une plage dans une vue de trace aux journaux correspondant à cette période. Ceci est disponible pour les sources de données Tempo, Jaeger et Zipkin. Reportez-vous à leur documentation pertinente pour obtenir des instructions sur la façon de configurer chaque source de données.

Cliquez sur l'icône du document pour ouvrir une vue fractionnée dans Explore avec la source de données configurée et recherchez les journaux pertinents pour la période.

### Affichage du graphique des services

La vue Service Graph permet de visualiser les métriques de durée (trace les données relatives aux taux, aux taux d'erreur et aux durées (RED)) et les graphiques de service. Une fois les exigences définies, cette vue préconfigurée est immédiatement disponible.

Pour plus d'informations, consultez la page des sources de données [Tempo](#). Vous pouvez également consulter la [page d'affichage du graphique de service](#) dans la documentation de Tempo.

### Inspector dans Explore

 Cette rubrique de documentation est conçue pour les espaces de travail Grafana compatibles avec la version 9.x de Grafana.

Pour les espaces de travail Grafana compatibles avec la version 10.x de Grafana, voir.

[Travailler dans la version 10 de Grafana](#)

Pour les espaces de travail Grafana compatibles avec la version 8.x de Grafana, voir.

[Travailler dans la version 8 de Grafana](#)

L'inspecteur vous aide à comprendre vos requêtes et à les résoudre. Vous pouvez inspecter les données brutes, les exporter vers un fichier de valeurs séparées par des virgules (CSV), exporter les résultats du journal au format TXT et consulter les demandes de requête.

### Interface utilisateur de l'inspecteur

L'inspecteur comporte les onglets suivants :

- Onglet Statistiques : indique le temps que prend votre requête et le montant qu'elle renvoie.
- Onglet Requête — Affiche les demandes envoyées au serveur lorsque Grafana interroge la source de données.
- Onglet JSON — Vous permet de visualiser et de copier les données JSON et la structure du bloc de données JSON.
- Onglet Données : affiche les données brutes renvoyées par la requête.
- Onglet Erreur : affiche l'erreur. Visible uniquement lorsque la requête renvoie une erreur.

## Tâches de l'Inspecteur

Vous pouvez effectuer diverses tâches dans l'inspecteur Explore.

### Ouvrez l'Inspector

Après avoir exécuté la requête que vous souhaitez inspecter, cliquez sur le bouton Inspector.

Le volet de l'inspecteur s'ouvre en bas de l'écran.

### Inspecter les résultats bruts des requêtes

Vous pouvez afficher les résultats de requête bruts, c'est-à-dire les données renvoyées par la requête dans une table.

Dans l'onglet Inspector, cliquez sur l'onglet Data.

Pour les requêtes multiples ou pour les requêtes impliquant plusieurs nœuds, des options supplémentaires sont disponibles.

- Afficher le bloc de données : sélectionnez les données du jeu de résultats que vous souhaitez afficher.
- Séries jointes par heure : visualisez les données brutes de toutes vos requêtes en une seule fois, un ensemble de résultats par colonne. Vous pouvez cliquer sur l'en-tête d'une colonne pour trier les données.

### Télécharger les résultats bruts des requêtes au format CSV

Après avoir visualisé les résultats bruts de la requête, vous pouvez générer un fichier CSV contenant les résultats. Vous obtiendrez un fichier CSV contenant le résultat que vous voyez. Veillez donc à affiner les résultats pour obtenir les résultats souhaités avant de générer le fichier CSV.

Pour générer le fichier CSV, sélectionnez Download CSV dans l'onglet Inspector.

Pour télécharger un fichier CSV spécialement formaté pour Excel, développez les options de données, puis activez le bouton Télécharger pour Excel avant de sélectionner l'option Télécharger le CSV.

### Télécharger les résultats du journal au format TXT

Vous pouvez générer un fichier TXT contenant les journaux que vous êtes en train de consulter en sélectionnant Download logs dans l'onglet Inspector.

### Télécharger les résultats de suivi

En fonction du type de source de données, Grafana peut générer un fichier JSON pour les résultats de suivi dans l'un des formats pris en charge : formats Jaeger, Zipkin ou OTLP.

Pour télécharger les traces, sélectionnez Download traces dans l'onglet Inspector.

### Inspectez les performances des requêtes

L'onglet Statistiques affiche des statistiques qui indiquent la durée de votre requête, le nombre de requêtes que vous envoyez et le nombre de lignes renvoyées. Ces informations peuvent vous aider à résoudre vos requêtes, en particulier si l'un des chiffres est élevé ou faible de façon inattendue.

Les statistiques sont en lecture seule.

### Afficher le modèle JSON

Vous pouvez explorer et exporter des données ainsi que des modèles JSON de blocs de données.

#### Pour afficher le modèle JSON

1. Dans le panneau Inspector, cliquez sur l'onglet JSON.
2. Dans le menu déroulant Sélectionner la source, choisissez l'une des options suivantes :
  - Données — Affiche un objet JSON représentant les données renvoyées à Explore.
  - DataFrame structure — Affiche le jeu de résultats bruts.
3. Vous pouvez développer ou réduire des parties du JSON pour afficher des sections distinctes. Vous pouvez également sélectionner l'option Copier dans le presse-papiers pour copier le corps du fichier JSON et le coller dans une autre application.

## Afficher la demande brute et la réponse à la source de données

Lorsque vous utilisez Explore et l'onglet Inspector, vous pouvez consulter les données brutes de demande et de réponse que vous générez avec une requête. Dans l'Inspector, sélectionnez l'onglet Requête et choisissez Actualiser pour afficher les données brutes.

Grafana envoie la requête au serveur et affiche le résultat. Vous pouvez accéder à des parties spécifiques de la requête, les développer ou les réduire toutes, ou copier les données dans le presse-papiers pour les utiliser dans d'autres applications.

## Alertes dans Grafana version 9

 Cette rubrique de documentation est conçue pour les espaces de travail Grafana compatibles avec la version 9.x de Grafana.

Pour les espaces de travail Grafana compatibles avec la version 10.x de Grafana, voir.

[Travailler dans la version 10 de Grafana](#)

Pour les espaces de travail Grafana compatibles avec la version 8.x de Grafana, voir.

[Travailler dans la version 8 de Grafana](#)

Les alertes Grafana vous fournissent des alertes robustes et exploitables qui vous aident à détecter les problèmes dans les systèmes quelques instants après leur survenue, minimisant ainsi les perturbations de vos services.

Amazon Managed Grafana inclut l'accès à un système d'alerte mis à jour, Grafana alerting, qui centralise les informations d'alerte dans une vue unique consultable. Il inclut les fonctionnalités suivantes :

- Créez et gérez les alertes Grafana dans une vue centralisée.
- Créez et gérez les alertes gérées par Cortex et Loki via une interface unique.
- Consultez les informations d'alerte provenant de Prometheus, d'Amazon Managed Service for Prometheus et d'autres sources de données compatibles avec Alertmanager.

Lorsque vous créez votre espace de travail Amazon Managed Grafana, vous avez le choix entre utiliser les alertes Grafana ou le [Alertes classiques sur le tableau](#) Cette section couvre les alertes Grafana.

### Note

Si vous avez créé votre espace de travail avec les alertes classiques activées et que vous souhaitez passer aux alertes Grafana, vous pouvez [basculer entre les deux](#) systèmes d'alerte. .

## Limites des alertes Grafana

- Le système d'alerte Grafana peut récupérer les règles de toutes les sources de données Amazon Managed Service pour Prometheus, Prometheus, Loki et Alertmanager disponibles. Il se peut qu'il ne soit pas en mesure d'extraire les règles d'autres sources de données prises en charge.
- Les règles d'alerte définies dans Grafana, plutôt que dans Prometheus, envoient plusieurs notifications à votre point de contact. Si vous utilisez les alertes Grafana natives, nous vous recommandons de rester sur les alertes classiques du tableau de bord et de ne pas activer la nouvelle fonctionnalité d'alerte Grafana. Si vous souhaitez consulter les alertes définies dans votre source de données Prometheus, nous vous recommandons d'activer Grafana Alerting, qui n'envoie qu'une seule notification pour les alertes créées dans Prometheus Alertmanager.

## Rubriques

- [Présentation](#)
- [Découvrir les alertes](#)
- [Configurer les alertes](#)
- [Migration des alertes classiques du tableau de bord vers les alertes Grafana](#)
- [Gérez vos règles d'alerte](#)
- [Gérez vos notifications d'alerte](#)

## Présentation

 Cette rubrique de documentation est conçue pour les espaces de travail Grafana compatibles avec la version 9.x de Grafana.

Pour les espaces de travail Grafana compatibles avec la version 10.x de Grafana, voir [Travailler dans la version 10 de Grafana](#)

Pour les espaces de travail Grafana compatibles avec la version 8.x de Grafana, voir.

[Travailler dans la version 8 de Grafana](#)

Ce qui suit vous donne un aperçu du fonctionnement de Grafana Alerting et vous présente certains des concepts clés qui fonctionnent ensemble et constituent le cœur de son moteur d'alerte flexible et puissant.

## 1. Source de données

Se connecte aux données à utiliser pour les alertes. Ces données sont souvent des séries chronologiques, destinées à des alertes, et montrent les détails d'un système à surveiller et à analyser. Pour plus d'informations, consultez la section [Sources de données](#).

## 2. Règles d'alerte

Définissez des critères d'évaluation qui déterminent si une instance d'alerte va se déclencher. Une règle d'alerte comprend une ou plusieurs requêtes et expressions permettant d'extraire des données de la source de données, une condition décrivant ce qui constitue le besoin d'une alerte, la fréquence d'évaluation et, éventuellement, la durée pendant laquelle la condition doit être remplie pour qu'une alerte se déclenche.

Les alertes gérées par Grafana prennent en charge les alertes multidimensionnelles, ce qui signifie que chaque règle d'alerte peut créer plusieurs instances d'alerte. Cela est particulièrement puissant si vous observez plusieurs séries dans une seule expression.

## 3. Etiquettes

Associez une règle d'alerte et ses instances aux politiques de notification et aux silences. Ils peuvent également être utilisés pour regrouper vos alertes par gravité.

## 4. Politiques de notification

Définissez où, quand et comment les alertes sont acheminées pour avertir votre équipe lorsqu'elles se déclenchent. Chaque politique de notification spécifie un ensemble de correspondants d'étiquettes pour indiquer les alertes dont ils sont responsables. Un point de contact composé d'un ou de plusieurs notifiants est attribué à une politique de notification.

## 5. Points de contact

Définissez la manière dont vos contacts sont avertis lorsqu'une alerte se déclenche. Nous prenons en charge une multitude d' ChatOps outils pour garantir que les alertes parviennent à votre équipe.



## Fonctionnalités

### Une seule page pour toutes les alertes

Une seule page d'alerte Grafana regroupe en un seul endroit les alertes gérées par Grafana et les alertes résidant dans votre source de données compatible avec Prometheus.

### Alertes multidimensionnelles

Les règles d'alerte peuvent créer plusieurs instances d'alerte individuelles par règle d'alerte, appelées alertes multidimensionnelles, ce qui vous donne la puissance et la flexibilité nécessaires pour obtenir une visibilité sur l'ensemble de votre système avec une seule alerte.

### Alertes de routage

Acheminez chaque instance d'alerte vers un point de contact spécifique en fonction des étiquettes que vous définissez. Les politiques de notification sont un ensemble de règles indiquant où, quand et comment les alertes sont acheminées vers les points de contact.

### Alertes silencieuses

Les silences vous permettent de ne plus recevoir de notifications persistantes provenant d'une ou de plusieurs règles d'alerte. Vous pouvez également suspendre partiellement une alerte en fonction de certains critères. Les silences disposent de leur propre section dédiée pour une meilleure organisation et une meilleure visibilité, afin que vous puissiez analyser les règles relatives aux alertes suspendues sans encombrer la vue principale des alertes.

### Horaire du mode muet

Avec le mode muet, vous pouvez définir un intervalle de temps pendant lequel vous ne souhaitez pas que de nouvelles notifications soient générées ou envoyées. Vous pouvez également geler les notifications d'alerte pour des périodes récurrentes, par exemple pendant une période de maintenance.

## Découvrir les alertes

 Cette rubrique de documentation est conçue pour les espaces de travail Grafana compatibles avec la version 9.x de Grafana.

Pour les espaces de travail Grafana compatibles avec la version 10.x de Grafana, voir.

[Travailler dans la version 10 de Grafana](#)

Pour les espaces de travail Grafana compatibles avec la version 8.x de Grafana, voir.

[Travailler dans la version 8 de Grafana](#)

Que vous commenciez ou étendiez votre implémentation de Grafana Alerting, découvrez les concepts clés et les fonctionnalités disponibles qui vous aident à créer, gérer et agir sur vos alertes et à améliorer la capacité de votre équipe à résoudre rapidement les problèmes.

Tout d'abord, examinons les différents types de règles d'alerte proposés par Grafana Alerting.

## Types de règles d'alerte

### Règles gérées par Grafana

Les règles gérées par Grafana constituent le type de règle d'alerte le plus flexible. Ils vous permettent de créer des alertes qui peuvent agir sur les données provenant de l'une de nos sources de données prises en charge. Outre la prise en charge de plusieurs sources de données, vous pouvez également ajouter des expressions pour transformer vos données et définir des conditions d'alerte. Il s'agit du seul type de règle qui permet d'émettre des alertes à partir de plusieurs sources de données dans une seule définition de règle.

### Règles de Mimir et Loki

Pour créer des alertes Mimir ou Loki, vous devez disposer d'une source de données Prometheus ou Loki compatible. Vous pouvez vérifier si votre source de données prend en charge la création de règles via Grafana en testant la source de données et en observant si l'API des règles est prise en charge.

### Règles d'enregistrement

Les règles d'enregistrement ne sont disponibles que pour les sources de données Prometheus ou Loki compatibles. Une règle d'enregistrement vous permet de précalculer des expressions fréquemment nécessaires ou coûteuses en termes de calcul et d'enregistrer leur résultat sous la forme d'un nouvel ensemble de séries chronologiques. Cela est utile si vous souhaitez exécuter des alertes sur des données agrégées ou si vous disposez de tableaux de bord qui interrogent à plusieurs reprises des expressions coûteuses en termes de calcul.

## Concepts et fonctionnalités clés

Le tableau suivant inclut une liste des concepts clés, des fonctionnalités et de leurs définitions, conçus pour vous aider à tirer le meilleur parti de Grafana Alerting.

Concept ou fonctionnalité clé	Définition
Sources de données pour les alertes	Sélectionnez les sources de données que vous souhaitez interroger et visualisez les métriques, les journaux et les traces à partir desquelles vous souhaitez effectuer des recherches.
Provisionnement pour les alertes	Gérez vos ressources d'alerte et approvisionnez-les dans votre système Grafana à l'aide du provisionnement de fichiers ou de Terraform.
Gestionnaire d'alertes	Gère le routage et le regroupement des instances d'alerte.
Règle d'alerte	Ensemble de critères d'évaluation indiquant à quel moment une règle d'alerte doit être déclenchée. Une règle d'alerte comprend une ou plusieurs requêtes et expressions, une condition, la fréquence d'évaluation et la durée pendant laquelle la condition est remplie. Une règle d'alerte peut produire plusieurs instances d'alerte.
Instance d'alerte	Une instance d'alerte est une instance d'une règle d'alerte. Une règle d'alerte unidimensionnelle possède une instance d'alerte. Une règle d'alerte multidimensionnelle comporte une ou plusieurs instances d'alerte. Une seule règle d'alerte qui correspond à plusieurs résultats, tels que le processeur par rapport à 10 machines virtuelles, est comptée comme plusieurs (dans ce cas 10) instances d'alerte. Ce nombre peut varier au fil du temps. Par exemple, une règle d'alerte qui surveille l'utilisation du processeur pour toutes les machines virtuelles d'un système comporte

Concept ou fonctionnalité clé	Définition
	davantage d'instances d'alerte à mesure que des machines virtuelles sont ajoutées. Pour plus d'informations sur les quotas d'instance d'alerte, consultez. <a href="#">Erreurs liées au quota atteint</a>
Groupe d'alertes	L'Alertmanager regroupe les instances d'alerte par défaut en utilisant les étiquettes de la politique de notification racine. Cela contrôle la déduplication et les groupes d'instances d'alerte, qui sont envoyés aux points de contact.
Point de contact	Définissez la manière dont vos contacts sont avertis lorsqu'une règle d'alerte est déclenchée.
Modèle de message	Créez des modèles personnalisés réutilisables et utilisez-les dans les points de contact.
Politique de notification	Ensemble de règles indiquant où, quand et comment les alertes sont regroupées et acheminées vers les points de contact.
Étiquettes et dispositifs d'appariement	Les étiquettes identifient de manière unique les règles d'alerte. Ils relient les règles d'alerte aux politiques de notification et aux silences, afin de déterminer quelle politique doit les gérer et quelles règles d'alerte doivent être réduites au silence.

Concept ou fonctionnalité clé	Définition
Silences	Arrêtez les notifications provenant d'une ou de plusieurs instances d'alerte. La différence entre un temps de silence et un temps de sourdine est qu'un silence ne dure que pendant une période spécifiée, alors qu'un temps de silence est censé être récurrent selon un calendrier. Utilisez des analyseurs d'étiquettes pour désactiver les instances d'alerte.
Horaire du mode muet	Spécifiez un intervalle de temps pendant lequel vous ne souhaitez pas que de nouvelles notifications soient générées ou envoyées. Vous pouvez également geler les notifications d'alerte pour des périodes récurrentes, par exemple pendant une période de maintenance. Doit être lié à une politique de notification existante.

## Sources de données

 Cette rubrique de documentation est conçue pour les espaces de travail Grafana compatibles avec la version 9.x de Grafana.

Pour les espaces de travail Grafana compatibles avec la version 10.x de Grafana, voir.

[Travailler dans la version 10 de Grafana](#)

Pour les espaces de travail Grafana compatibles avec la version 8.x de Grafana, voir.

[Travailler dans la version 8 de Grafana](#)

Un certain nombre de [sources de données](#) sont compatibles avec Grafana Alerting. Chaque source de données est prise en charge par un plugin. Vous pouvez utiliser l'une des sources de données intégrées répertoriées ci-dessous.

Il s'agit des sources de données compatibles et prises en charge par Amazon Managed Grafana.

- [Se connecter à une source de données Alertmanager](#)
- [Connect à une source de CloudWatch données Amazon](#)
- [Connectez-vous à une source OpenSearch de données Amazon Service](#)
- [Se connecter à une source AWS IoT SiteWise de données](#)
- [Se connecter à une source AWS IoT TwinMaker de données](#)
- [Connectez-vous à Amazon Managed Service for Prometheus et aux sources de données open source Prometheus](#)
- [Connectez-vous à une source de données Amazon Timestream](#)
- [Connectez-vous à une source de données Amazon Athena](#)
- [Connectez-vous à une source de données Amazon Redshift](#)
- [Se connecter à une source AWS X-Ray de données](#)
- [Connectez-vous à une source de données Azure Monitor](#)
- [Connectez-vous à une source de données Google Cloud Monitoring](#)
- [Connectez-vous à une source de données Graphite](#)
- [Connect à une source de données InfluxDB](#)
- [Se connecter à une source de données Loki](#)
- [Connectez-vous à une source de données Microsoft SQL Server](#)
- [Connect à une source de données MySQL](#)
- [Connectez-vous à une source de données OpenTSDB](#)
- [Connect à une source de données PostgreSQL](#)
- [Connectez-vous à une source de données Jaeger](#)
- [Connect à une source de données Zipkin](#)
- [Connectez-vous à une source de données Tempo](#)
- [Configuration d'une source TestData de données à des fins de test](#)

## À propos des règles d'alerte

 Cette rubrique de documentation est conçue pour les espaces de travail Grafana qui prennent en charge la version 9.x de Grafana.  
Pour les espaces de travail Grafana compatibles avec la version 10.x de Grafana, voir [Travailler dans la version 10 de Grafana](#)

Pour les espaces de travail Grafana compatibles avec la version 8.x de Grafana, voir.

[Travailler dans la version 8 de Grafana](#)

Une règle d'alerte est un ensemble de critères d'évaluation qui déterminent si une instance d'alerte va se déclencher. La règle comprend une ou plusieurs requêtes et expressions, une condition, la fréquence d'évaluation et, éventuellement, la durée pendant laquelle la condition est remplie.

Alors que les requêtes et les expressions sélectionnent l'ensemble de données à évaluer, une condition définit le seuil qu'une alerte doit atteindre ou dépasser pour créer une alerte.

Un intervalle indique la fréquence à laquelle une règle d'alerte est évaluée. La durée, lorsqu'elle est configurée, indique la durée pendant laquelle une condition doit être remplie. Les règles d'alerte peuvent également définir le comportement des alertes en l'absence de données.

## Rubriques

- [Types de règles d'alerte](#)
- [Instances d'alerte](#)
- [Espaces de noms et groupes](#)
- [Modèle de notification](#)

## Types de règles d'alerte

 Cette rubrique de documentation est conçue pour les espaces de travail Grafana compatibles avec la version 9.x de Grafana.

Pour les espaces de travail Grafana compatibles avec la version 10.x de Grafana, voir.

[Travailler dans la version 10 de Grafana](#)

Pour les espaces de travail Grafana compatibles avec la version 8.x de Grafana, voir.

[Travailler dans la version 8 de Grafana](#)

Grafana prend en charge plusieurs types de règles d'alerte. Les sections suivantes expliqueront leurs avantages et leurs inconvénients et vous aideront à choisir le type d'alerte adapté à votre cas d'utilisation.

## Règles gérées par Grafana

Les règles gérées par Grafana constituent le type de règle d'alerte le plus flexible. Ils vous permettent de créer des alertes qui peuvent agir sur les données provenant de n'importe laquelle de vos sources de données existantes.

En plus de prendre en charge n'importe quelle source de données, vous pouvez ajouter [des expressions](#) pour transformer vos données et exprimer les conditions d'alerte.

### Règles de Mimir, Loki et Cortex

Pour créer des alertes Mimir, Loki ou Cortex, vous devez disposer d'une source de données Prometheus compatible. Vous pouvez vérifier si votre source de données est compatible en la testant et en vérifiant dans les détails si l'API Ruler est prise en charge.

### Règles d'enregistrement

Les règles d'enregistrement ne sont disponibles que pour les sources de données Prometheus compatibles telles que Mimir, Loki et Cortex.

Une règle d'enregistrement vous permet d'enregistrer le résultat d'une expression dans un nouvel ensemble de séries chronologiques. Cela est utile si vous souhaitez exécuter des alertes sur des données agrégées ou si vous avez des tableaux de bord qui demandent la même expression à plusieurs reprises.

En savoir plus sur les [règles d'enregistrement](#) dans Prometheus.

### Instances d'alerte

 Cette rubrique de documentation est conçue pour les espaces de travail Grafana compatibles avec la version 9.x de Grafana.

Pour les espaces de travail Grafana compatibles avec la version 10.x de Grafana, voir.

[Travailler dans la version 10 de Grafana](#)

Pour les espaces de travail Grafana compatibles avec la version 8.x de Grafana, voir.

[Travailler dans la version 8 de Grafana](#)

Les alertes gérées par Grafana prennent en charge les alertes multidimensionnelles. Chaque règle d'alerte peut créer plusieurs instances d'alerte. C'est très utile si vous observez plusieurs séries dans une seule expression.

Considérez l'expression ProMQL suivante :



```
sum by(cpu) (  
  rate(node_cpu_seconds_total{mode!="idle"}[1m])  
)
```

Une règle utilisant cette expression créera autant d'instances d'alerte que le nombre de processeurs observés lors de l'évaluation, permettant à une seule règle de signaler l'état de chaque processeur.

## Espaces de noms et groupes

 Cette rubrique de documentation est conçue pour les espaces de travail Grafana compatibles avec la version 9.x de Grafana.

Pour les espaces de travail Grafana compatibles avec la version 10.x de Grafana, voir.

[Travailler dans la version 10 de Grafana](#)

Pour les espaces de travail Grafana compatibles avec la version 8.x de Grafana, voir.

[Travailler dans la version 8 de Grafana](#)

Les alertes peuvent être organisées à l'aide de dossiers pour les règles gérées par Grafana et d'espaces de noms pour les règles et les noms de groupes Mimir, Loki ou Prometheus.

## Espaces de noms

Lors de la création de règles gérées par Grafana, le dossier peut être utilisé pour contrôler l'accès et accorder ou refuser l'accès à toutes les règles d'un dossier spécifique.

## Groups (Groupes)

Toutes les règles d'un groupe sont évaluées au même intervalle.

Les règles d'alerte et les règles d'enregistrement au sein d'un groupe seront toujours évaluées de manière séquentielle, ce qui signifie qu'aucune règle ne sera évaluée en même temps et par ordre d'apparition.

### Tip

Si vous souhaitez que les règles soient évaluées simultanément et à des intervalles différents, pensez à les stocker dans différents groupes.

## Modèle de notification

**⚠** Cette rubrique de documentation est conçue pour les espaces de travail Grafana compatibles avec la version 9.x de Grafana.

Pour les espaces de travail Grafana compatibles avec la version 10.x de Grafana, voir.

[Travailler dans la version 10 de Grafana](#)

Pour les espaces de travail Grafana compatibles avec la version 8.x de Grafana, voir.

[Travailler dans la version 8 de Grafana](#)

Les notifications envoyées via les points de contact sont créées à l'aide de modèles de notification. Les modèles par défaut de Grafana sont basés sur le [système de modèles Go dans](#) lequel certains champs sont évalués sous forme de texte, tandis que d'autres sont évalués sous forme de HTML (ce qui peut affecter l'évasion).

Le modèle par défaut [default\\_template.go](#) est une référence utile pour les modèles personnalisés.

Comme la plupart des champs des points de contact peuvent être modélisés, vous pouvez créer des modèles personnalisés réutilisables et les utiliser dans plusieurs points de contact. Pour en savoir plus sur les notifications personnalisées à l'aide de modèles, consultez [Personnaliser les notifications](#).

### Modèles imbriqués

Vous pouvez intégrer des modèles dans d'autres modèles.

Par exemple, vous pouvez définir un fragment de modèle à l'aide du `define` mot clé.

```
{{ define "mytemplate" }}
  {{ len .Alerts.Firing }} firing. {{ len .Alerts.Resolved }} resolved.
{{ end }}
```

Vous pouvez ensuite intégrer des modèles personnalisés dans ce fragment à l'aide du `template` mot clé. Par exemple :

```
Alert summary:
{{ template "mytemplate" . }}
```

Vous pouvez utiliser l'une des options de modèle intégrées suivantes pour intégrer des modèles personnalisés.

Nom	Remarques
<code>default.title</code>	Affiche des informations d'état de haut niveau.
<code>default.message</code>	Fournit un résumé formaté des alertes déclenchées et résolues.
<code>teams.default.message</code>	Similaire à <code>default.message</code> , formaté pour Microsoft Teams.

## HTML dans les modèles de notification

Le code HTML des modèles de notification d'alerte est évité. Nous ne prenons pas en charge le rendu du code HTML dans la notification qui en résulte.

Certains notificateurs proposent d'autres méthodes pour modifier l'apparence de la notification qui en résulte. Par exemple, Grafana installe le modèle de base pour envoyer des alertes aux e-mails. `<grafana-install-dir>/public/emails/ng_alert_notification.html` Vous pouvez modifier ce fichier pour modifier l'apparence de tous les e-mails d'alerte.

## Alertes sur les données numériques

 Cette rubrique de documentation est conçue pour les espaces de travail Grafana compatibles avec la version 9.x de Grafana.

Pour les espaces de travail Grafana compatibles avec la version 10.x de Grafana, voir.

[Travailler dans la version 10 de Grafana](#)

Pour les espaces de travail Grafana compatibles avec la version 8.x de Grafana, voir.

[Travailler dans la version 8 de Grafana](#)

Cette rubrique décrit comment Grafana gère les alertes basées sur des données numériques plutôt que sur des séries chronologiques.

Parmi certaines sources de données, les données numériques qui ne sont pas des séries chronologiques peuvent être directement alertées ou transmises aux expressions côté serveur (SSE). Cela permet d'améliorer le traitement et l'efficacité qui en résulte au sein de la source de données, tout en simplifiant les règles d'alerte. Lorsque vous lancez une alerte sur des données numériques

plutôt que sur des données de séries chronologiques, il n'est pas nécessaire de réduire chaque série chronologique étiquetée en un seul chiffre. Au lieu de cela, les numéros étiquetés sont renvoyés à Grafana.

## Données tabulaires

Cette fonctionnalité est prise en charge par les sources de données principales qui interrogent des données tabulaires :

- Sources de données SQL telles que MySQL, Postgres, MSSQL et Oracle.
- Les services basés sur Azure Kusto : Azure Monitor (Logs), Azure Monitor (Azure Resource Graph) et Azure Data Explorer.

Une requête avec des alertes gérées par Grafana ou SSE est considérée comme numérique avec ces sources de données, si :

- L'option « Format AS » est définie sur « Table » dans la requête de source de données.
- La réponse de table renvoyée à Grafana par la requête inclut une seule colonne numérique (par exemple int, double, float) et éventuellement des colonnes de chaîne supplémentaires.

S'il existe des colonnes de chaînes, ces colonnes deviennent des étiquettes. Le nom de la colonne devient le nom de l'étiquette, et la valeur de chaque ligne devient la valeur de l'étiquette correspondante. Si plusieurs lignes sont renvoyées, chaque ligne doit être identifiée de manière unique avec son étiquette.

## Exemple

Pour une table MySQL appelée « DiskSpace » :

Heure	Host (Hôte)	Disk	PercentFree
7 juin 2021	web1	/etc	3
7 juin 2021	web2	/var	4
7 juin 2021	web3	/var	8
...	...	...	...

Vous pouvez interroger le filtrage des données à temps, mais sans renvoyer les séries chronologiques à Grafana. Par exemple, une alerte qui se déclencherait par hôte et par disque lorsqu'il y a moins de 5 % d'espace libre :

```
SELECT Host , Disk , CASE WHEN PercentFree < 5.0 THEN PercentFree ELSE 0 END FROM (
  SELECT
    Host,
    Disk,
    Avg(PercentFree)
  FROM DiskSpace
  Group By
    Host,
    Disk
  Where __timeFilter(Time)
```

Cette requête renvoie la réponse de table suivante à Grafana :

Host (Hôte)	Disk	PercentFree
web1	/etc	3
web2	/var	4
web3	/var	0

Lorsque cette requête est utilisée comme condition dans une règle d'alerte, une valeur différente de zéro sera signalée. Par conséquent, trois instances d'alerte sont produites :

Étiquettes	Statut
{Host=Web1, disk=/etc}	Alerte
{Host=Web2, disk=/var}	Alerte
{Host=Web3, disk=/var}	Normal

## Étiquettes et annotations

**⚠** Cette rubrique de documentation est conçue pour les espaces de travail Grafana qui prennent en charge la version 9.x de Grafana.  
Pour les espaces de travail Grafana compatibles avec la version 10.x de Grafana, voir [Travailler dans la version 10 de Grafana](#)  
Pour les espaces de travail Grafana compatibles avec la version 8.x de Grafana, voir [Travailler dans la version 8 de Grafana](#)

Les étiquettes et les annotations contiennent des informations sur une alerte. Les étiquettes et les annotations ont la même structure : un ensemble de valeurs nommées, mais leurs utilisations prévues sont différentes. Un exemple d'étiquette, ou d'annotation équivalente, pourrait être `alertname="test"`.

La principale différence entre une étiquette et une annotation est que les étiquettes sont utilisées pour différencier une alerte de toutes les autres alertes, tandis que les annotations sont utilisées pour ajouter des informations supplémentaires à une alerte existante.

Par exemple, considérez deux alertes de niveau élevé du processeur : une pour `server1` et une autre pour `server2`. Dans un tel exemple, nous pourrions avoir une étiquette appelée `server` où la première alerte possède l'étiquette `server="server1"` et la deuxième alerte possède l'étiquette `server="server2"`. Cependant, nous souhaiterons peut-être également ajouter une description à chaque alerte "The CPU usage for `server1` is above 75%.", par exemple où `server1` et où 75% sont remplacés par le nom et l'utilisation du processeur du serveur (veuillez consulter la documentation [Création de modèles d'étiquettes et d'annotations](#) pour savoir comment procéder). Ce type de description serait plus approprié sous forme d'annotation.

### Étiquettes

Les étiquettes contiennent des informations qui identifient une alerte. Un exemple d'étiquette pourrait être `server=server1`. Chaque alerte peut avoir plusieurs étiquettes, et l'ensemble complet d'étiquettes d'une alerte est appelé son ensemble d'étiquettes. C'est ce jeu d'étiquettes qui identifie l'alerte.

Par exemple, une alerte peut avoir l'étiquette définie `{alertname="High CPU usage", server="server1"}` alors qu'une autre alerte peut avoir l'étiquette

définie `{alertname="High CPU usage",server="server2"}`. Il s'agit de deux alertes distinctes, car même si leurs `alertname` étiquettes sont identiques, elles sont différentes. `server`

L'étiquette définie pour une alerte est une combinaison des étiquettes de la source de données, des étiquettes personnalisées de la règle d'alerte et d'un certain nombre d'étiquettes réservées telles que `alertname`.

## Étiquettes personnalisées

Les libellés personnalisés sont des libellés supplémentaires issus de la règle d'alerte. Tout comme les annotations, les étiquettes personnalisées doivent avoir un nom, et leur valeur peut contenir une combinaison de texte et de code modèle qui est évalué lorsqu'une alerte est déclenchée. La documentation sur la façon de modéliser des étiquettes personnalisées est disponible [ici](#).

Lorsque vous utilisez des étiquettes personnalisées avec des modèles, il est important de veiller à ce que la valeur de l'étiquette ne change pas entre les évaluations consécutives de la règle d'alerte, car cela finira par créer un grand nombre d'alertes distinctes. Cependant, le modèle peut générer différentes valeurs d'étiquette pour différentes alertes. Par exemple, ne mettez pas la valeur de la requête dans une étiquette personnalisée car cela finira par créer un nouvel ensemble d'alertes chaque fois que la valeur change. Utilisez plutôt des annotations.

Il est également important de s'assurer que l'étiquette définie pour une alerte ne comporte pas deux étiquettes ou plus portant le même nom. Si une étiquette personnalisée porte le même nom qu'une étiquette de la source de données, elle remplacera cette étiquette. Toutefois, si une étiquette personnalisée porte le même nom qu'une étiquette réservée, l'étiquette personnalisée sera omise de l'alerte.

## Annotations

Les annotations sont des paires nommées qui ajoutent des informations supplémentaires aux alertes existantes. Il existe un certain nombre d'annotations suggérées dans `GrafanaSummary`, `description` telles que `runbook_url`, `dashboardUID` et `panelId`. Tout comme les étiquettes personnalisées, les annotations doivent avoir un nom, et leur valeur peut contenir une combinaison de texte et de code modèle qui est évalué lorsqu'une alerte est déclenchée. Si une annotation contient un code de modèle, le modèle est évalué une seule fois lorsque l'alerte est déclenchée. Elle n'est pas réévaluée, même lorsque l'alerte est résolue. La documentation sur la façon de modéliser des annotations est disponible [ici](#).

## Comment fonctionne la correspondance des étiquettes

 Cette rubrique de documentation est conçue pour les espaces de travail Grafana compatibles avec la version 9.x de Grafana.

Pour les espaces de travail Grafana compatibles avec la version 10.x de Grafana, voir.

[Travailler dans la version 10 de Grafana](#)

Pour les espaces de travail Grafana compatibles avec la version 8.x de Grafana, voir.

[Travailler dans la version 8 de Grafana](#)

Utilisez des étiquettes et des marqueurs d'étiquettes pour lier les règles d'alerte aux politiques de notification et aux silences. Cela permet de gérer vos instances d'alerte de manière très flexible, de spécifier la politique qui doit les gérer et les alertes à désactiver.

Un analyseur d'étiquettes se compose de 3 parties distinctes : l'étiquette, la valeur et l'opérateur.

- Le champ Label est le nom de l'étiquette à associer. Il doit correspondre exactement au nom de l'étiquette.
- Le champ Valeur correspond à la valeur correspondante pour le nom d'étiquette spécifié. La correspondance dépend de la valeur de l'opérateur.
- Le champ Opérateur est l'opérateur à comparer à la valeur de l'étiquette. Les opérateurs disponibles sont les suivants :

Opérateur	Description
=	Sélectionnez des étiquettes exactement égales à la valeur.
!=	Sélectionnez des étiquettes qui ne sont pas égales à la valeur.
=~	Sélectionnez les libellés qui correspondent à la valeur par regex.
!~	Sélectionnez les libellés qui ne correspondent pas à la valeur par regex.



Si vous utilisez plusieurs correspondants d'étiquettes, ils sont combinés à l'aide de l'opérateur logique AND. Cela signifie que tous les matchers doivent correspondre pour lier une règle à une politique.

### Exemple de scénario

Si vous définissez le jeu d'étiquettes suivant pour votre alerte :

```
{ foo=bar, baz=qux, id=12 }
```

puis :

- Un comparateur d'étiquettes défini comme `foo=bar` correspond à cette règle d'alerte.
- Un comparateur d'étiquettes défini comme `foo!=bar` ne correspond pas à cette règle d'alerte.
- Un comparateur d'étiquettes défini comme `id=~[0-9]+` correspond à cette règle d'alerte.
- Un comparateur d'étiquettes défini comme `baz!~[0-9]+` correspond à cette règle d'alerte.
- Deux marqueurs d'étiquettes définis `foo=bar` et conformes à `id=~[0-9]+` cette règle d'alerte.

### Étiquettes dans Grafana Alerting

 Cette rubrique de documentation est conçue pour les espaces de travail Grafana compatibles avec la version 9.x de Grafana.

Pour les espaces de travail Grafana compatibles avec la version 10.x de Grafana, voir.

[Travailler dans la version 10 de Grafana](#)

Pour les espaces de travail Grafana compatibles avec la version 8.x de Grafana, voir.

[Travailler dans la version 8 de Grafana](#)

Cette rubrique explique pourquoi les étiquettes sont un élément fondamental des alertes.

- L'ensemble complet d'étiquettes pour une alerte est ce qui identifie de manière unique une alerte dans les alertes Grafana.
- Le gestionnaire d'alertes utilise des étiquettes pour faire correspondre les alertes relatives aux silences et aux groupes d'alertes dans les politiques de notification.
- L'interface utilisateur d'alerte affiche des étiquettes pour chaque instance d'alerte générée lors de l'évaluation de cette règle.

- Les points de contact peuvent accéder aux étiquettes pour générer dynamiquement des notifications contenant des informations spécifiques à l'alerte qui entraîne une notification.
- Vous pouvez ajouter des libellés à une [règle d'alerte](#). Les étiquettes sont configurables manuellement, utilisent des fonctions de modèle et peuvent faire référence à d'autres étiquettes. Les étiquettes ajoutées à une règle d'alerte ont priorité en cas de collision entre étiquettes (sauf dans le cas des étiquettes réservées Grafana, voir ci-dessous pour plus d'informations).

## Compatibilité avec Alertmanager externe

Le gestionnaire d'alertes intégré de Grafana prend en charge à la fois les clés et les valeurs d'étiquette Unicode. [Si vous utilisez un Prometheus Alertmanager externe, les clés d'étiquette doivent être compatibles avec leur modèle de données](#). Cela signifie que les clés d'étiquette ne doivent contenir que des lettres ASCII, des chiffres et des traits de soulignement et correspondre à l'expression régulière. `[a-zA-Z_][a-zA-Z0-9_]*` Tout caractère non valide sera supprimé ou remplacé par le moteur d'alerte Grafana avant d'être envoyé au gestionnaire d'alertes externe conformément aux règles suivantes :

- `Whitespaces` sera supprimé.
- `ASCII characters` sera remplacé par `_`.
- `All other characters` seront remplacés par leur représentation hexadécimale en minuscules. S'il s'agit du premier caractère, il sera préfixé par `_`.

### Note

Si plusieurs clés d'étiquette sont nettoyées à la même valeur, les doublons porteront un court hachage de l'étiquette d'origine ajouté en tant que suffixe.

## Étiquettes réservées Grafana

### Note

Les étiquettes préfixées par `grafana_` sont réservées par Grafana pour un usage spécial. Si une étiquette configurée manuellement est ajoutée en commençant par `grafana_` celle-ci, elle peut être remplacée en cas de collision.

Les étiquettes réservées Grafana peuvent être utilisées de la même manière que les étiquettes configurées manuellement. La liste actuelle des labels réservés disponibles est la suivante :

Étiquette	Description
dossier grafana	Titre du dossier contenant l'alerte.

## Création de modèles d'étiquettes et d'annotations

**⚠** Cette rubrique de documentation est conçue pour les espaces de travail Grafana compatibles avec la version 9.x de Grafana.

Pour les espaces de travail Grafana compatibles avec la version 10.x de Grafana, voir.

[Travailler dans la version 10 de Grafana](#)

Pour les espaces de travail Grafana compatibles avec la version 8.x de Grafana, voir.

[Travailler dans la version 8 de Grafana](#)

Dans Grafana, vous modélisez des étiquettes et des annotations comme vous le feriez dans Prometheus. Si vous avez déjà utilisé Prometheus, vous devez connaître les variables `$value` et, qui contiennent `$labels` les libellés et la valeur de l'alerte. Vous pouvez utiliser les mêmes variables dans Grafana, même si l'alerte n'utilise pas de source de données Prometheus. Si vous n'avez jamais utilisé Prometheus auparavant, ne vous inquiétez pas, car chacune de ces variables et la façon de les modéliser seront expliquées dans le reste de cette page.

## Le langage de modélisation de Go

[Les modèles d'étiquettes et d'annotations sont écrits dans le langage de création de modèles de Go, texte/modèle.](#)

## Étiquettes d'ouverture et de fermeture

Dans le texte/le modèle, les modèles commencent par `{{` et se terminent par `}}`, qu'ils impriment une variable ou exécutent des structures de contrôle telles que des instructions `if`. Ceci est différent des autres langages de modélisation tels que Jinja où l'impression d'une variable utilise `{ {` et où les structures de contrôle utilisent `}} {%` et `%}`

## Print

Pour imprimer la valeur d'un élément, utilisez `{{ et }}`. Vous pouvez imprimer le résultat d'une fonction ou la valeur d'une variable. Par exemple, pour imprimer la `$labels` variable, vous devez écrire ce qui suit :

```
{{ $labels }}
```

### Répéter sur les étiquettes

Pour effectuer une itération sur chaque étiquette, `$labels` vous pouvez utiliser un `range`. Ici `$k` fait référence au nom et `$v` à la valeur de l'étiquette actuelle. Par exemple, si votre requête renvoyait une `instance=test` étiquette, `$k` elle `$v` serait `instance` et serait `test`.

```
{{ range $k, $v := $labels }}  
{{ $k }}={{ $v }}  
{{ end }}
```

### Les labels, les valeurs et les variables de valeurs

#### La variable labels

La `$labels` variable contient les libellés de la requête. Par exemple, une requête qui vérifie si une instance est en panne peut renvoyer une étiquette d'instance avec le nom de l'instance indisponible. Supposons, par exemple, que vous disposiez d'une règle d'alerte qui se déclenche lorsque l'une de vos instances est en panne depuis plus de 5 minutes. Vous souhaitez ajouter un résumé à l'alerte indiquant quelle instance est hors service. Avec la `$labels` variable, vous pouvez créer un résumé qui imprime l'étiquette de l'instance dans le résumé :

```
Instance {{ $labels.instance }} has been down for more than 5 minutes
```

#### Étiquettes à points

Si l'étiquette que vous souhaitez imprimer contient un point (point ou point) dans son nom, l'utilisation du même point dans le modèle ne fonctionnera pas :

```
Instance {{ $labels.instance.name }} has been down for more than 5 minutes
```

Cela est dû au fait que le modèle tente d'utiliser un champ inexistant appelé `name` in `$labels.instance`. Vous devriez plutôt utiliser la `index` fonction qui imprime l'étiquette `instance.name` dans la `$labels` variable :

```
Instance {{ index $labels "instance.name" }} has been down for more than 5 minutes
```

## La variable de valeur

La `$value` variable fonctionne différemment de Prometheus. Dans `$value` Prometheus, un nombre à virgule flottante contient la valeur de l'expression, mais dans Grafana, il s'agit d'une chaîne contenant les libellés et les valeurs de toutes les expressions Threshold, Reduce et Math, ainsi que les conditions classiques pour cette règle d'alerte. Il ne contient pas les résultats des requêtes, car celles-ci peuvent renvoyer entre 10 et 10 000 lignes ou métriques.

Si vous deviez utiliser la `$value` variable dans le résumé d'une alerte :

```
{{ $labels.service }} has over 5% of responses with 5xx errors: {{ $value }}
```

Le résumé peut ressembler à ce qui suit :

```
api has an over 5% of responses with 5xx errors: [ var='B' labels={service=api}
value=6.789 ]
```

Ici, il `var='B'` fait référence à l'expression avec le RefID B. Dans Grafana, toutes les requêtes et expressions sont identifiées par un RefID qui identifie chaque requête et expression dans une règle d'alerte. `labels={service=api}` Fait également référence aux étiquettes et `value=6.789` à la valeur.

Vous avez peut-être remarqué qu'il n'existe pas de RefID A. Cela est dû au fait que dans la plupart des règles d'alerte, le RefID A fait référence à une requête et que les requêtes peuvent renvoyer de nombreuses lignes ou séries chronologiques auxquelles elles ne sont pas incluses. `$value`

## La variable de valeurs

Si la `$value` variable contient plus d'informations que ce dont vous avez besoin, vous pouvez plutôt imprimer les étiquettes et la valeur des expressions individuelles à l'aide de `$values`. À la différence `$value`, la `$values` variable est une table d'objets contenant les étiquettes et les valeurs à virgule flottante de chaque expression, indexées par leur RefID.

Si vous deviez imprimer la valeur de l'expression avec RefID B dans le résumé de l'alerte :

```
{{ $labels.service }} has over 5% of responses with 5xx errors: {{ $values.B }}%
```

Le résumé contiendra uniquement la valeur :

```
api has an over 5% of responses with 5xx errors: 6.789%
```

Cependant, lors de l'{{ \$values.B }}impression du numéro 6,789, il s'agit en fait d'une chaîne lorsque vous imprimez l'objet qui contient à la fois les étiquettes et la valeur du RefID B, et non la valeur à virgule flottante de B. Pour utiliser la valeur à virgule flottante du RefID B, vous devez utiliser le champ de. Value \$values.B Si vous deviez humaniser la valeur à virgule flottante dans le résumé d'une alerte :

```
{{ $labels.service }} has over 5% of responses with 5xx errors: {{ humanize $values.B.Value }}%
```

Aucune donnée, aucune erreur d'exécution et aucun délai d'attente

Si la requête de votre règle d'alerte ne renvoie aucune donnée ou échoue en raison d'une erreur de source de données ou d'un délai d'attente, les expressions Threshold, Reduce ou Math qui utilisent cette requête ne renverront également aucune donnée ou une erreur. Lorsque cela se produit, ces expressions seront absentes de \$values. Il est recommandé de vérifier la présence d'un RefID avant de l'utiliser, sinon votre modèle se cassera si votre requête ne renvoie aucune donnée ou une erreur. Vous pouvez le faire à l'aide d'une instruction if :

```
{{ if $values.B }}{{ $labels.service }} has over 5% of responses with 5xx errors: {{ humanizePercentage $values.B.Value }}{{ end }}
```

## Conditions classiques

Si la règle utilise des conditions classiques au lieu des expressions Threshold, Reduce et Math, la \$values variable est indexée à la fois par l'ID de référence et par la position de la condition dans la condition classique. Par exemple, si vous avez une condition classique dont le RefID B contient deux conditions, elle \$values contiendra deux conditions B0 et B1.

```
The first condition is {{ $values.B0 }}, and the second condition is {{ $values.B1 }}
```

## Fonctions

Les fonctions suivantes sont également disponibles lors de l'extension d'étiquettes et d'annotations :

### args

La args fonction traduit une liste d'objets en une carte avec les clés arg0, arg1, etc. Cela a pour but de permettre la transmission de plusieurs arguments aux modèles.

## Exemple

```
{{define "x"}}{{.arg0}} {{.arg1}}{{end}}{{template "x" (args 1 "2")}}
```

```
1 2
```

## URL externe

La `externalURL` fonction renvoie l'URL externe du serveur Grafana telle que configurée dans le ou les fichiers ini.

## Exemple

```
{{ externalURL }}
```

```
https://example.com/grafana
```

## GraphLink

La `graphLink` fonction renvoie le chemin d'accès à la vue graphique [Explorez dans la version 9 de Grafana](#) pour l'expression et la source de données données.

## Exemple

```
{{ graphLink "{\"expr\": \"up\", \"datasource\": \"gdev-prometheus\"}" }}
```

```
/explore?left=["now-1h","now","gdev-prometheus",{"datasource":"gdev-prometheus","expr":"up","instant":false,"range":true}]
```

## humaniser

La `humanize` fonction humanise les nombres décimaux.

## Exemple

```
{{ humanize 1000.0 }}
```

```
1k
```

## humaniser 1024

Il `humanize1024` fonctionne de manière similaire `humanize` mais utilise 1024 comme base au lieu de 1000.

### Exemple

```
{{ humanize1024 1024.0 }}
```

```
1ki
```

### Humaniser la durée

La `humanizeDuration` fonction humanise une durée en secondes.

### Exemple

```
{{ humanizeDuration 60.0 }}
```

```
1m 0s
```

### Pourcentage d'humanisation

La `humanizePercentage` fonction humanise une valeur de ratio par rapport à un pourcentage.

### Exemple

```
{{ humanizePercentage 0.2 }}
```

```
20%
```

### Humaniser l'horodatage

La `humanizeTimestamp` fonction humanise un horodatage Unix.

### Exemple

```
{{ humanizeTimestamp 1577836800.0 }}
```

```
2020-01-01 00:00:00 +0000 UTC
```

### match



La `match` fonction compare le texte à un modèle d'expression régulière.

### Exemple

```
{{ match "a.*" "abc" }}
```

```
true
```

### Préfixe de chemin

La `pathPrefix` fonction renvoie le chemin du serveur Grafana tel que configuré dans le ou les fichiers ini.

### Exemple

```
{{ pathPrefix }}
```

```
/grafana
```

### Tableau Link

La `tableLink` fonction renvoie le chemin d'accès à la vue tabulaire [Explorez dans la version 9 de Grafana](#) pour l'expression et la source de données données.

### Exemple

```
{{ tableLink "{\"expr\": \"up\", \"datasource\": \"gdev-prometheus\"}" }}
```

```
/explore?left=[\"now-1h\", \"now\", \"gdev-prometheus\", {\"datasource\": \"gdev-prometheus\", \"expr\": \"up\", \"instant\": true, \"range\": false}]
```

### title

La `title` fonction met en majuscule le premier caractère de chaque mot.

### Exemple

```
{{ title \"hello, world!\" }}
```

```
Hello, World!
```

## ToLower

La `toLowerCase` fonction renvoie tout le texte en minuscules.

### Exemple

```
{{ toLower "Hello, world!" }}
```

```
hello, world!
```

## ToUpper

La `toUpperCase` fonction renvoie tout le texte en majuscules.

### Exemple

```
{{ toUpper "Hello, world!" }}
```

```
HELLO, WORLD!
```

## replaceAll

La `replaceAll` fonction remplace le texte correspondant à l'expression régulière.

### Exemple

```
{{ replaceAll "localhost:(.*)" "example.com:$1" "localhost:8080" }}
```

```
example.com:8080
```

## État et état des règles d'alerte

-  Cette rubrique de documentation est conçue pour les espaces de travail Grafana qui prennent en charge la version 9.x de Grafana.  
Pour les espaces de travail Grafana compatibles avec la version 10.x de Grafana, voir [Travailler dans la version 10 de Grafana](#)  
Pour les espaces de travail Grafana compatibles avec la version 8.x de Grafana, voir [Travailler dans la version 8 de Grafana](#)

L'état et l'état des règles d'alerte vous aident à comprendre plusieurs indicateurs clés relatifs à l'état de vos alertes.

Il existe trois éléments clés : l'état de la règle d'alerte, l'état de l'instance d'alerte et l'état de la règle d'alerte. Bien que lié, chaque composant transmet des informations subtilement différentes.

### État de la règle d'alerte

Une règle d'alerte peut avoir l'un des états suivants :

État	Description
Normal	Aucune des séries chronologiques renvoyées par le moteur d'évaluation n'est à Firing l'état Pending or.
En attente	Au moins une série chronologique renvoyée par le moteur d'évaluation estPending.
Mise à feu	Au moins une série chronologique renvoyée par le moteur d'évaluation estFiring.

#### Note

Les alertes passeront d'abord à pending puisfiring, il faudra donc au moins deux cycles d'évaluation avant qu'une alerte ne soit déclenchée.

### État de l'instance d'alerte

Une instance d'alerte peut se trouver dans l'un des états suivants :

État	Description
Normal	L'état d'une alerte qui n'est ni en cours de déclenchement ni en attente indique que tout fonctionne correctement.

État	Description
En attente	État d'une alerte active pendant une durée inférieure au seuil configuré.
Alerte	État d'une alerte active pendant une durée supérieure au seuil configuré.
NoData	Aucune donnée n'a été reçue pour la fenêtre horaire configurée.
Erreur	Erreur survenue lors de la tentative d'évaluation d'une règle d'alerte.

## État des règles d'alerte

Une règle d'alerte peut avoir l'un des états de santé suivants :

État	Description
D'accord	Aucune erreur lors de l'évaluation d'une règle d'alerte.
Erreur	Une erreur s'est produite lors de l'évaluation d'une règle d'alerte.
NoData	Absence de données dans au moins une série chronologique renvoyée lors de l'évaluation d'une règle.

## Alertes spéciales pour **NoData** et **Error**

Lorsque l'évaluation d'une règle d'alerte produit un état `NoDataError`, Grafana Alerting génère des instances d'alerte portant les étiquettes supplémentaires suivantes :

Étiquette	Description
nom de l'alerte	Soit, <code>DatasourceNoData</code> soit <code>DatasourceError</code> selon l'État.
<code>dataource_uid</code>	L'UID de la source de données à l'origine de l'état.

Vous pouvez gérer ces alertes de la même manière que les alertes classiques en ajoutant un silence, un itinéraire vers un point de contact, etc.

## Points de contact

 Cette rubrique de documentation est conçue pour les espaces de travail Grafana qui prennent en charge la version 9.x de Grafana. Pour les espaces de travail Grafana compatibles avec la version 10.x de Grafana, voir. [Travailler dans la version 10 de Grafana](#) Pour les espaces de travail Grafana compatibles avec la version 8.x de Grafana, voir. [Travailler dans la version 8 de Grafana](#)

Utilisez les points de contact pour définir la manière dont vos contacts sont avertis lorsqu'une règle d'alerte est déclenchée. Un point de contact peut avoir un ou plusieurs types de points de contact, par exemple, e-mail, Slack, webhook, etc. Lorsqu'une règle d'alerte est déclenchée, une notification est envoyée à tous les types de points de contact répertoriés pour un point de contact. Les points de contact peuvent être configurés pour le Grafana Alertmanager ainsi que pour les alertmanagers externes.

Vous pouvez également utiliser des modèles de notification pour personnaliser les messages de notification en fonction des types de points de contact.

## Types de points de contact pris en charge

Le tableau suivant répertorie les types de points de contact pris en charge par Grafana.

Nom	Type
Amazon SNS	sns
OpsGenie	opsgenie
Devoir de téléavertisseur	pagerduty
Slack	slack
VictorOps	victorops

Pour plus d'informations sur les points de contact, reportez-vous [Travailler avec les points de contact](#) aux sections et [Personnaliser les notifications](#).

## Notifications

 Cette rubrique de documentation est conçue pour les espaces de travail Grafana compatibles avec la version 9.x de Grafana.

Pour les espaces de travail Grafana compatibles avec la version 10.x de Grafana, voir.

[Travailler dans la version 10 de Grafana](#)

Pour les espaces de travail Grafana compatibles avec la version 8.x de Grafana, voir.

[Travailler dans la version 8 de Grafana](#)

Grafana utilise Alertmanagers pour envoyer des notifications en cas de déclenchement et de résolution d'alertes. [Grafana possède son propre Alertmanager, appelé « Grafana » dans l'interface utilisateur, mais prend également en charge l'envoi de notifications depuis d'autres Alertmanagers, tels que le Prometheus Alertmanager.](#) Le Grafana Alertmanager utilise des politiques de notification et des points de contact pour configurer comment et où une notification est envoyée, à quelle fréquence une notification doit être envoyée et si les alertes doivent toutes être envoyées dans la même notification, envoyées dans des notifications groupées basées sur un ensemble d'étiquettes ou sous forme de notifications distinctes.

## Politiques de notification

Les politiques de notification contrôlent quand et où les notifications sont envoyées. Une politique de notification peut choisir d'envoyer toutes les alertes ensemble dans la même notification, d'envoyer

les alertes sous forme de notifications groupées en fonction d'un ensemble d'étiquettes ou d'envoyer des alertes sous forme de notifications distinctes. Vous pouvez configurer chaque politique de notification pour contrôler la fréquence à laquelle les notifications doivent être envoyées, ainsi que pour désactiver les notifications à certains moments de la journée et certains jours de la semaine.

Les politiques de notification sont organisées dans une arborescence où, à la racine de l'arborescence, se trouve une politique de notification appelée politique racine. Il ne peut y avoir qu'une seule politique racine et la politique racine ne peut pas être supprimée.

Les politiques de routage spécifiques sont dérivées de la politique racine et peuvent être utilisées pour faire correspondre toutes les alertes ou un sous-ensemble d'alertes en fonction d'un ensemble d'étiquettes correspondantes. Une politique de notification correspond à une alerte lorsque ses libellés correspondants correspondent à ceux de l'alerte.

Une politique de routage spécifique peut avoir ses propres politiques secondaires, appelées politiques imbriquées, qui permettent une correspondance supplémentaire des alertes. Par exemple, une politique de routage spécifique peut consister à envoyer des alertes d'infrastructure à l'équipe des opérations, tandis qu'une politique secondaire peut envoyer des alertes prioritaires à Pagerduty et des alertes de faible priorité à Slack.

Toutes les alertes, quel que soit leur libellé, sont conformes à la politique racine. Toutefois, lorsque la politique racine reçoit une alerte, elle examine chaque stratégie de routage spécifique et envoie l'alerte à la première stratégie de routage spécifique correspondant à l'alerte. Si la politique de routage spécifique comporte d'autres politiques secondaires, elle peut tenter de faire correspondre l'alerte à l'une de ses politiques imbriquées. Si aucune politique imbriquée ne correspond à l'alerte, la politique de routage spécifique est la politique correspondante. S'il n'existe aucune politique de routage spécifique ou si aucune politique de routage spécifique ne correspond à l'alerte, la stratégie racine est la stratégie correspondante.

## Points de contact

Les points de contact contiennent la configuration pour envoyer des notifications. Un point de contact est une liste d'intégrations, chacune d'entre elles envoyant une notification à une adresse e-mail, un service ou une URL en particulier. Les points de contact peuvent avoir plusieurs intégrations du même type ou une combinaison d'intégrations de différents types. Par exemple, un point de contact peut contenir une intégration Pager Duty, une intégration Pager Duty et Slack, ou une intégration Pager Duty, une intégration Slack et deux intégrations Amazon SNS. Vous pouvez également configurer un point de contact sans intégrations ; dans ce cas, aucune notification n'est envoyée.

Un point de contact ne peut pas envoyer de notifications tant qu'il n'a pas été ajouté à une politique de notification. Une politique de notification ne peut envoyer des alertes qu'à un seul point de contact, mais un point de contact peut être ajouté à plusieurs politiques de notification en même temps. Lorsqu'une alerte correspond à une politique de notification, l'alerte est envoyée au point de contact indiqué dans cette politique de notification, qui envoie ensuite une notification à chaque intégration dans sa configuration.

#### Note

Pour plus d'informations sur les intégrations prises en charge pour les points de contact, consultez [Points de contact](#).

## Modèles de notifications

Vous pouvez personnaliser les notifications à l'aide de modèles. Par exemple, les modèles peuvent être utilisés pour modifier le titre et le message des notifications envoyées à Slack.

Les modèles ne se limitent pas à une intégration ou à un point de contact individuel, mais peuvent être utilisés dans un certain nombre d'intégrations au sein d'un même point de contact et même dans des intégrations entre différents points de contact. Par exemple, un utilisateur de Grafana peut créer un modèle appelé `custom_subject_or_title` et l'utiliser à la fois pour modéliser les sujets dans Pager Duty et les titres des messages Slack sans avoir à créer deux modèles distincts.

Tous les modèles de notifications sont rédigés dans le [langage de modélisation de Go](#) et se trouvent dans l'onglet Points de contact de la page Alertes.

## Silences

Vous pouvez utiliser les silences pour désactiver les notifications relatives à une ou plusieurs règles de déclenchement. Les silences n'empêchent pas les alertes de se déclencher ou d'être résolues, ni ne masquent les alertes de déclenchement dans l'interface utilisateur. Un silence dure aussi longtemps que sa durée, qui peut être configurée en minutes, heures, jours, mois ou années.

## Configurer les alertes

 Cette rubrique de documentation est conçue pour les espaces de travail Grafana qui prennent en charge la version 9.x de Grafana.



Pour les espaces de travail Grafana compatibles avec la version 10.x de Grafana, voir.

[Travailler dans la version 10 de Grafana](#)

Pour les espaces de travail Grafana compatibles avec la version 8.x de Grafana, voir.

[Travailler dans la version 8 de Grafana](#)

Configurez les fonctionnalités et les intégrations dont vous avez besoin pour créer et gérer vos alertes.

## Rubriques

- [Ajouter un gestionnaire d'alertes externe](#)
- [Approvisionnement des ressources d'alerte Grafana](#)

## Ajouter un gestionnaire d'alertes externe

 Cette rubrique de documentation est conçue pour les espaces de travail Grafana qui prennent en charge la version 9.x de Grafana.

Pour les espaces de travail Grafana compatibles avec la version 10.x de Grafana, voir.

[Travailler dans la version 10 de Grafana](#)

Pour les espaces de travail Grafana compatibles avec la version 8.x de Grafana, voir.

[Travailler dans la version 8 de Grafana](#)

Configurez Grafana pour qu'il utilise un gestionnaire d'alertes externe en tant que gestionnaire d'alertes unique pour recevoir toutes vos alertes. Ce gestionnaire d'alertes externe peut ensuite être configuré et administré depuis Grafana même.

Une fois que vous avez ajouté le gestionnaire d'alertes, vous pouvez utiliser l'interface utilisateur d'alerte de Grafana pour gérer les silences, les points de contact et les politiques de notification. Une option déroulante de ces pages vous permet de passer d'un gestionnaire d'alertes à un autre.

### Note

À partir de Grafana 9.2, la configuration des URL des gestionnaires d'alertes externes depuis l'onglet Admin de la page d'alerte est obsolète. Il sera supprimé dans une future version.

Les gestionnaires d'alertes externes doivent désormais être configurés en tant que sources de données à l'aide de la configuration de Grafana depuis le menu de navigation principal de Grafana. Cela vous permet de gérer les points de contact et les politiques de notification des gestionnaires d'alertes externes depuis Grafana et de chiffrer les informations d'authentification HTTP de base qui étaient auparavant visibles lors de la configuration des gestionnaires d'alertes externes par URL.

Pour ajouter un Alertmanager externe, procédez comme suit.

1. Cliquez sur Configuration, puis sur Sources de données.
2. Recherchez Alertmanager.
3. Choisissez votre implémentation et remplissez les champs de la page, le cas échéant.

Si vous approvisionnez votre source de données, définissez l'indicateur `handleGrafanaManagedAlerts` dans le `jsonData` champ sur pour envoyer des alertes gérées par Grafana `true` à ce gestionnaire d'alertes.

#### Note

Les implémentations d'Alertmanager par Prometheus, Grafana Mimir et Cortex sont prises en charge. Pour Prometheus, les points de contact et les politiques de notification sont en lecture seule dans l'interface utilisateur de Grafana Alerting.

4. Cliquez sur Enregistrer et tester.

### Approvisionnement des ressources d'alerte Grafana

 Cette rubrique de documentation est conçue pour les espaces de travail Grafana compatibles avec la version 9.x de Grafana.

Pour les espaces de travail Grafana compatibles avec la version 10.x de Grafana, voir.

[Travailler dans la version 10 de Grafana](#)

Pour les espaces de travail Grafana compatibles avec la version 8.x de Grafana, voir.

[Travailler dans la version 8 de Grafana](#)

L'infrastructure d'alerte est souvent complexe, de nombreux éléments du pipeline se trouvant souvent à des endroits différents. L'étendre à plusieurs équipes et organisations est une tâche particulièrement difficile. Le provisionnement de Grafana Alerting facilite ce processus en vous

permettant de créer, de gérer et de maintenir vos données d'alerte de la manière la mieux adaptée à votre organisation.

Vous avez le choix entre deux options :

1. Approvisionnez vos ressources d'alerte à l'aide de l'API HTTP Alerting Provisioning.

#### Note

En règle générale, vous ne pouvez pas modifier les règles d'alerte configurées par l'API depuis l'interface utilisateur de Grafana.

Pour activer la modification, ajoutez l' `x-disable-provenance` en-tête aux demandes suivantes lors de la création ou de la modification de vos règles d'alerte dans l'API :

```
POST /api/v1/provisioning/alert-rules
PUT /api/v1/provisioning/alert-rules/{UID}
```

2. Provisionnez vos ressources d'alerte à l'aide de Terraform.

#### Note

Actuellement, le provisionnement pour Grafana Alerting prend en charge les règles d'alerte, les points de contact, les horaires de mise en sourdine et les modèles. Les ressources d'alerte provisionnées à l'aide du provisionnement de fichiers ou de Terraform ne peuvent être modifiées que dans la source qui les a créées et non à partir de Grafana ou de toute autre source. Par exemple, si vous approvisionnez vos ressources d'alerte à l'aide de fichiers sur disque, vous ne pouvez pas modifier les données dans Terraform ou depuis Grafana.

## Rubriques

- [Créez et gérez des ressources d'alerte à l'aide de Terraform](#)
- [Afficher les ressources d'alerte provisionnées dans Grafana](#)

## Créez et gérez des ressources d'alerte à l'aide de Terraform

 Cette rubrique de documentation est conçue pour les espaces de travail Grafana compatibles avec la version 9.x de Grafana.

Pour les espaces de travail Grafana compatibles avec la version 10.x de Grafana, voir.

[Travailler dans la version 10 de Grafana](#)

Pour les espaces de travail Grafana compatibles avec la version 8.x de Grafana, voir.

[Travailler dans la version 8 de Grafana](#)

Utilisez le fournisseur Grafana de Terraform pour gérer vos ressources d'alerte et les intégrer à votre système Grafana. Le support des fournisseurs Terraform pour Grafana Alerting facilite la création, la gestion et la maintenance de l'ensemble de votre pile d'alertes Grafana sous forme de code.

Pour plus d'informations sur la gestion de vos ressources d'alerte à l'aide de Terraform, consultez la documentation du [fournisseur](#) Grafana dans la documentation Terraform.

Effectuez les tâches suivantes pour créer et gérer vos ressources d'alerte à l'aide de Terraform.

1. Créez une clé d'API pour le provisionnement.
2. Configurez le fournisseur Terraform.
3. Définissez vos ressources d'alerte dans Terraform.
4. Exécutez `terraform apply` pour approvisionner vos ressources d'alerte.

### Prérequis

- Assurez-vous d'avoir le fournisseur grafana/grafana [Terraform](#) 1.27.0 ou supérieur.
- Assurez-vous d'utiliser Grafana 9.1 ou une version ultérieure. Si vous avez créé votre instance Amazon Managed Grafana avec la version 9 de Grafana, cela sera vrai.

### Création d'une clé d'API pour le provisionnement

Vous pouvez [créer une clé d'API Grafana normale](#) pour authentifier Terraform auprès de Grafana. La plupart des outils existants utilisant des clés d'API devraient fonctionner automatiquement avec le nouveau support Grafana Alerting. Pour des informations spécifiques sur la création de clés à utiliser avec Terraform, consultez [Utilisation de Terraform pour l'automatisation d'Amazon Managed Grafana](#).

## Pour créer une clé d'API pour le provisionnement

1. Créez un nouveau compte de service pour votre pipeline CI.
2. Attribuez le rôle « Accéder à l'API de provisionnement des règles d'alerte ».
3. Créez un nouveau jeton de compte de service.
4. Nommez et enregistrez le jeton pour l'utiliser dans Terraform.

Vous pouvez également utiliser l'authentification de base. Pour voir tous les formats d'authentification pris en charge, voir [Authentification Grafana](#) dans la documentation Terraform.

## Configurer le fournisseur Terraform

[Le support Grafana Alerting est inclus dans le fournisseur Grafana Terraform.](#)

Voici un exemple que vous pouvez utiliser pour configurer le fournisseur Terraform.

```
terraform {
  required_providers {
    grafana = {
      source = "grafana/grafana"
      version = ">= 1.28.2"
    }
  }
}

provider "grafana" {
  url = <YOUR_GRAFANA_URL>
  auth = <YOUR_GRAFANA_API_KEY>
}
```

## Fournir des points de contact et des modèles

Les points de contact relient une pile d'alertes au monde extérieur. Ils indiquent à Grafana comment se connecter à vos systèmes externes et où envoyer les notifications. Vous avez le choix entre plus de quinze [intégrations](#) différentes. Cet exemple utilise un point de contact Slack.

## Pour fournir des points de contact et des modèles

1. Copiez ce bloc de code dans un fichier .tf sur votre machine locale. Remplacez `< slack-webhook-url >` par l'URL de votre webhook Slack (ou autre contact)

Cet exemple crée un point de contact qui envoie des notifications d'alerte à Slack.

```
resource "grafana_contact_point" "my_slack_contact_point" {
  name = "Send to My Slack Channel"

  slack {
    url = <slack-webhook-url>
    text = <<EOT
{{ len .Alerts.Firing }} alerts are firing!

Alert summaries:
{{ range .Alerts.Firing }}
{{ template "Alert Instance Template" . }}
{{ end }}
EOT
  }
}
```

2. Entrez le texte de votre notification dans le champ de texte.

Le `text` champ prend en charge la création de [modèles de style GO](#). Cela vous permet de gérer vos modèles de notification Grafana Alerting directement dans Terraform.

3. Exécutez la commande `terraform apply`.
4. Accédez à l'interface utilisateur de Grafana et vérifiez les coordonnées de votre point de contact.

Vous ne pouvez pas modifier les ressources fournies via Terraform depuis l'interface utilisateur. Cela garantit que votre pile d'alertes reste toujours synchronisée avec votre code.

5. Cliquez sur `Tester` pour vérifier que le point de contact fonctionne correctement.

#### Note

Vous pouvez réutiliser les mêmes modèles pour de nombreux points de contact. Dans l'exemple ci-dessus, un modèle partagé est intégré à l'aide de l'instruction `{{ template "Alert Instance Template" . }}`

Ce fragment peut ensuite être géré séparément dans Terraform :

```
resource "grafana_message_template" "my_alert_template" {
  name = "Alert Instance Template"
```

```
template = <<EOT
{{ define "Alert Instance Template" }}
Firing: {{ .Labels.alertname }}
Silence: {{ .SilenceURL }}
{{ end }}
EOT
}
```

## Provisionner les politiques de notification et le routage

Les politiques de notification indiquent à Grafana comment acheminer les instances d'alerte, et non leur localisation. Ils connectent les alertes de tir à vos points de contact préalablement définis à l'aide d'un système d'étiquettes et de matchers.

### Pour configurer les politiques de notification et le routage

1. Copiez ce bloc de code dans un fichier `.tf` sur votre machine locale.

Dans cet exemple, les alertes sont regroupées par `Alertname`, ce qui signifie que toutes les notifications provenant d'alertes portant le même nom sont regroupées dans le même message Slack.

Si vous souhaitez acheminer des notifications spécifiques différemment, vous pouvez ajouter des sous-politiques. Les sous-politiques vous permettent d'appliquer un routage à différentes alertes en fonction de la correspondance des étiquettes. Dans cet exemple, nous appliquons une temporisation muette à toutes les alertes portant le label `a=b`.

```
resource "grafana_notification_policy" "my_policy" {
  group_by = ["alertname"]
  contact_point = grafana_contact_point.my_slack_contact_point.name

  group_wait = "45s"
  group_interval = "6m"
  repeat_interval = "3h"

  policy {
    matcher {
      label = "a"
      match = "="
      value = "b"
    }
  }
}
```

```
    }
    group_by = ["..."]
    contact_point = grafana_contact_point.a_different_contact_point.name
    mute_timings = [grafana_mute_timing.my_mute_timing.name]

    policy {
      matcher {
        label = "sublabel"
        match = "="
        value = "subvalue"
      }
      contact_point = grafana_contact_point.a_third_contact_point.name
      group_by = ["..."]
    }
  }
}
```

2. Dans le champ `mute_timings`, associez une temporisation muette à votre politique de notification.
3. Exécutez la commande `terraform apply`.
4. Accédez à l'interface utilisateur de Grafana et vérifiez les détails de votre politique de notification.

#### Note

Vous ne pouvez pas modifier les ressources fournies par Terraform depuis l'interface utilisateur. Cela garantit que votre pile d'alertes reste toujours synchronisée avec votre code.

5. Cliquez sur **Tester** pour vérifier que le point de notification fonctionne correctement.

## Provisionner les horaires de mise en sourdine

Les horaires de mise en sourdine permettent de désactiver les notifications d'alerte pendant des périodes définies.

### Pour configurer les horaires de mise en sourdine

1. Copiez ce bloc de code dans un fichier `.tf` sur votre machine locale.

Dans cet exemple, les notifications d'alerte sont désactivées le week-end.

```
resource "grafana_mute_timing" "my_mute_timing" {
```



```
name = "My Mute Timing"

intervals {
  times {
    start = "04:56"
    end = "14:17"
  }
  weekdays = ["saturday", "sunday", "tuesday:thursday"]
  months = ["january:march", "12"]
  years = ["2025:2027"]
}
}
```

2. Exécutez la commande `terraform apply`.
3. Accédez à l'interface utilisateur de Grafana et vérifiez les détails de votre temps de mise en sourdine.
4. Référez le délai de mise en sourdine que vous venez de créer dans une politique de notification à l'aide du `mute_timings` champ. Cela appliquera votre temps de sourdine à certaines ou à toutes vos notifications.

#### Note

Vous ne pouvez pas modifier les ressources fournies par Terraform depuis l'interface utilisateur. Cela garantit que votre pile d'alertes reste toujours synchronisée avec votre code.

5. Cliquez sur Tester pour vérifier que le temps de sourdine fonctionne correctement.

## Règles d'alerte relatives aux approvisionnements

[Les règles d'alerte](#) vous permettent d'émettre des alertes concernant n'importe quelle source de données Grafana. Il peut s'agir d'une source de données que vous avez déjà configurée, ou vous pouvez [définir vos sources de données dans Terraform](#) parallèlement à vos règles d'alerte.

### Pour configurer des règles d'alerte

1. Créez une source de données à interroger et un dossier dans lequel stocker vos règles.

Dans cet exemple, la source de [Configuration d'une source TestData de données à des fins de test](#) données est utilisée.

Les alertes peuvent être définies par rapport à n'importe quelle source de données principale dans Grafana.

```
resource "grafana_data_source" "testdata_datasource" {
  name = "TestData"
  type = "testdata"
}

resource "grafana_folder" "rule_folder" {
  title = "My Rule Folder"
}
```

2. Définissez une règle d'alerte.

Pour plus d'informations sur les règles d'alerte, reportez-vous à la section [Comment créer des alertes gérées par Grafana](#).

3. Créez un groupe de règles contenant une ou plusieurs règles.

Dans cet exemple, le groupe de `grafana_rule_group` ressources est utilisé.

```
resource "grafana_rule_group" "my_rule_group" {
  name = "My Alert Rules"
  folder_uid = grafana_folder.rule_folder.uid
  interval_seconds = 60
  org_id = 1

  rule {
    name = "My Random Walk Alert"
    condition = "C"
    for = "0s"

    // Query the datasource.
    data {
      ref_id = "A"
      relative_time_range {
        from = 600
        to = 0
      }
      datasource_uid = grafana_data_source.testdata_datasource.uid
      // `model` is a JSON blob that sends datasource-specific data.
      // It's different for every datasource. The alert's query is defined
      here.
    }
  }
}
```

```
        model = jsonencode({
            intervalMs = 1000
            maxDataPoints = 43200
            refId = "A"
        })
    }

    // The query was configured to obtain data from the last 60 seconds. Let's
    alert on the average value of that series using a Reduce stage.
    data {
        datasource_uid = "__expr__"
        // You can also create a rule in the UI, then GET that rule to obtain
        the JSON.
        // This can be helpful when using more complex reduce expressions.
        model = <<EOT
{"conditions":[{"evaluator":{"params":[0,0],"type":"gt"},"operator":
{"type":"and"},"query":{"params":["A"]},"reducer":{"params":
[],"type":"last"},"type":"avg"}],"datasource":
{"name":"Expression","type":"__expr__","uid":"__expr__"},"expression":"A","hide":false,"int
EOT
        ref_id = "B"
        relative_time_range {
            from = 0
            to = 0
        }
    }

    // Now, let's use a math expression as our threshold.
    // We want to alert when the value of stage "B" above exceeds 70.
    data {
        datasource_uid = "__expr__"
        ref_id = "C"
        relative_time_range {
            from = 0
            to = 0
        }
        model = jsonencode({
            expression = "$B > 70"
            type = "math"
            refId = "C"
        })
    }
}
```

```
}
```

4. Accédez à l'interface utilisateur de Grafana et vérifiez votre règle d'alerte.

Vous pouvez voir si la règle d'alerte se déclenche. Vous pouvez également voir une visualisation de chacune des étapes de requête de la règle d'alerte.

Lorsque l'alerte se déclenche, Grafana achemine une notification via la politique que vous avez définie.

Par exemple, si vous avez choisi Slack comme point de contact, le [gestionnaire d'alertes](#) intégré de Grafana publie automatiquement un message sur Slack.

Afficher les ressources d'alerte provisionnées dans Grafana

 Cette rubrique de documentation est conçue pour les espaces de travail Grafana compatibles avec la version 9.x de Grafana.

Pour les espaces de travail Grafana compatibles avec la version 10.x de Grafana, voir.

[Travailler dans la version 10 de Grafana](#)

Pour les espaces de travail Grafana compatibles avec la version 8.x de Grafana, voir.

[Travailler dans la version 8 de Grafana](#)

Vous pouvez vérifier que vos ressources d'alerte ont été créées dans Grafana.

Pour consulter vos ressources approvisionnées dans Grafana

1. Ouvrez votre instance Grafana.
2. Accédez à Alertes.
3. Cliquez sur un dossier de ressources d'alerte, par exemple, Règles d'alerte.

Les ressources provisionnées sont étiquetées Provisioned, de sorte qu'il est clair qu'elles n'ont pas été créées manuellement.

#### Note

Vous ne pouvez pas modifier les ressources provisionnées depuis Grafana. Vous ne pouvez modifier les propriétés des ressources qu'en modifiant le fichier de provisionnement et

en redémarrant Grafana ou en effectuant un rechargement à chaud. Cela empêche les modifications apportées à la ressource qui seraient remplacées si un fichier était à nouveau provisionné ou si un rechargement à chaud était effectué.

## Migration des alertes classiques du tableau de bord vers les alertes Grafana

 Cette rubrique de documentation est conçue pour les espaces de travail Grafana compatibles avec la version 9.x de Grafana.

Pour les espaces de travail Grafana compatibles avec la version 10.x de Grafana, voir.

[Travailler dans la version 10 de Grafana](#)

Pour les espaces de travail Grafana compatibles avec la version 8.x de Grafana, voir.

[Travailler dans la version 8 de Grafana](#)

Les espaces de travail qui choisissent de ne pas utiliser les alertes Grafana utilisent les alertes classiques du tableau de bord. Pour passer à la nouvelle alerte Grafana, vous devez activer cette fonctionnalité.

Vous pouvez configurer votre instance Amazon Managed Grafana pour utiliser les alertes Grafana à l'aide de l'API Amazon Managed Grafana AWS CLI ou de l'AWS Management Console API Amazon Managed Grafana. Pour plus d'informations sur la configuration d'Amazon Managed Grafana, notamment sur l'activation ou la désactivation des alertes Grafana, consultez. [Configuration d'un espace de travail Grafana géré par Amazon](#)

### Note

Lorsque vous utilisez les alertes Grafana, les règles d'alerte définies dans Grafana, plutôt que dans Prometheus, envoient plusieurs notifications à votre point de contact. Si vous utilisez les alertes Grafana natives, nous vous recommandons de rester sur les alertes classiques du tableau de bord et de ne pas activer la nouvelle fonctionnalité d'alerte Grafana. Si vous souhaitez consulter les alertes définies dans votre source de données Prometheus, nous vous recommandons d'activer Grafana Alerting, qui n'envoie qu'une seule notification pour les alertes créées dans Prometheus Alertmanager.

## Migration vers le système d'alerte Grafana

Lorsque les alertes Grafana sont activées, les alertes de tableau de bord classiques existantes migrent dans un format compatible avec les alertes Grafana. Sur la page d'alerte de votre instance Grafana, vous pouvez consulter les alertes migrées ainsi que les nouvelles alertes. Avec les alertes Grafana, vos règles d'alerte gérées par Grafana envoient plusieurs notifications plutôt qu'une seule alerte lorsqu'elles correspondent.

L'accès en lecture et en écriture aux alertes classiques du tableau de bord et aux alertes Grafana est régi par les autorisations des dossiers qui les stockent. Lors de la migration, les autorisations d'alerte classiques du tableau de bord sont associées aux nouvelles règles, comme suit :

- Si le tableau de bord de l'alerte d'origine comporte des autorisations, la migration crée un dossier nommé dans ce format Migrated {"dashboardUid": "UID", "panelId": 1, "alertId": 1} afin de correspondre aux autorisations du tableau de bord d'origine (y compris les autorisations héritées du dossier).
- S'il n'existe aucune autorisation de tableau de bord et que le tableau de bord se trouve sous un dossier, la règle est liée à ce dossier et hérite de ses autorisations.
- S'il n'existe aucune autorisation de tableau de bord et que le tableau de bord se trouve dans le dossier Général, la règle est liée au dossier Alertes générales et la règle hérite des autorisations par défaut.

### Note

Comme il n'existe aucune Keep Last State option d'alerte NoData dans Grafana, cette option est utilisée NoData lors de la migration classique des règles. L'option Keep Last State de Error gestion est migrée vers une nouvelle optionError. Pour correspondre au comportement duKeep Last State, dans les deux cas, pendant la migration, Amazon Managed Grafana crée automatiquement un silence d'une durée d'un an pour chaque règle d'alerte.

Les canaux de notification sont migrés vers une configuration Alertmanager avec les itinéraires et les récepteurs appropriés. Les canaux de notification par défaut sont ajoutés en tant que points de contact à l'itinéraire par défaut. Les canaux de notification qui ne sont associés à aucune alerte du tableau de bord sont affectés à l'autogen-unlinked-channel-recvitinéraire.

## Limites

- Le système d'alerte Grafana peut récupérer les règles de toutes les sources de données Prometheus, Loki et Alertmanager disponibles. Il se peut qu'il ne soit pas en mesure de récupérer les règles d'alerte à partir d'autres sources de données prises en charge.
- La migration entre les alertes Grafana et les alertes classiques du tableau de bord peut entraîner une perte de données pour les fonctionnalités prises en charge dans un système, mais pas dans l'autre.

### Note

Si vous revenez aux alertes classiques du tableau de bord, vous perdez toutes les modifications apportées à la configuration des alertes alors que les alertes Grafana étaient activées, y compris les nouvelles règles d'alerte créées.

## Gérez vos règles d'alerte

 Cette rubrique de documentation est conçue pour les espaces de travail Grafana compatibles avec la version 9.x de Grafana.

Pour les espaces de travail Grafana compatibles avec la version 10.x de Grafana, voir.

[Travailler dans la version 10 de Grafana](#)

Pour les espaces de travail Grafana compatibles avec la version 8.x de Grafana, voir.

[Travailler dans la version 8 de Grafana](#)

Une règle d'alerte est un ensemble de critères d'évaluation qui déterminent si une alerte sera déclenchée. La règle d'alerte comprend une ou plusieurs requêtes et expressions, une condition, la fréquence d'évaluation et, éventuellement, la durée pendant laquelle la condition est remplie.

Alors que les requêtes et les expressions sélectionnent l'ensemble de données à évaluer, une condition définit le seuil qu'une alerte doit atteindre ou dépasser pour créer une alerte. Un intervalle indique la fréquence à laquelle une règle d'alerte est évaluée. La durée, lorsqu'elle est configurée, indique la durée pendant laquelle une condition doit être remplie. Les règles d'alerte peuvent également définir le comportement des alertes en l'absence de données.

**Note**

Les règles d'alerte gérées par Grafana ne peuvent être modifiées ou supprimées que par les utilisateurs disposant d'autorisations de modification pour le dossier contenant les règles. Les règles d'alerte pour une instance externe de Grafana Mimir ou Loki peuvent être modifiées ou supprimées par les utilisateurs ayant des rôles d'éditeur ou d'administrateur.

## Rubriques

- [Création de règles d'alerte gérées par Grafana](#)
- [Création de règles d'alerte gérées par Grafana, Mimir ou Loki](#)
- [Création de règles d'enregistrement gérées par Grafana, Mimir ou Loki](#)
- [Groupes de règles et espaces de noms Grafana, Mimir ou Loki](#)
- [Afficher et modifier les règles d'alerte](#)

## Création de règles d'alerte gérées par Grafana

- ⚠** Cette rubrique de documentation est conçue pour les espaces de travail Grafana qui prennent en charge la version 9.x de Grafana. Pour les espaces de travail Grafana compatibles avec la version 10.x de Grafana, voir. [Travailler dans la version 10 de Grafana](#)
- Pour les espaces de travail Grafana compatibles avec la version 8.x de Grafana, voir. [Travailler dans la version 8 de Grafana](#)

Grafana vous permet de créer des règles d'alerte qui interrogent une ou plusieurs sources de données, réduisent ou transforment les résultats et les comparent entre eux ou à des seuils fixes. Lorsque ceux-ci sont exécutés, Grafana envoie des notifications au point de contact.

### Pour ajouter une règle gérée par Grafana

1. Depuis votre console Grafana, dans le menu Grafana, choisissez l'icône d'alerte (cloche) pour ouvrir la page d'alerte répertoriant les alertes existantes.
2. Choisissez Nouvelle règle d'alerte.
3. À l'étape 1, ajoutez le nom, le type et l'emplacement de stockage de la règle, comme suit :



- Dans Nom de la règle, ajoutez un nom descriptif. Ce nom est affiché dans la liste des règles d'alerte. Il s'agit également de l'alertname étiquette de chaque instance d'alerte créée à partir de cette règle.
  - Dans la liste déroulante Type de règle, sélectionnez Alerte gérée par Grafana.
  - Dans le menu déroulant Dossier, sélectionnez le dossier dans lequel vous souhaitez stocker la règle. Si vous ne sélectionnez aucun dossier, la règle est enregistrée dans le General dossier. Pour créer un dossier, sélectionnez le menu déroulant et entrez un nouveau nom de dossier.
4. À l'étape 2, ajoutez les requêtes et les expressions à évaluer.
- Conservez le nom par défaut ou passez la souris dessus et cliquez sur l'icône d'édition pour modifier le nom.
  - Pour les requêtes, sélectionnez une source de données dans le menu déroulant.
  - Ajoutez une ou plusieurs [requêtes ou expressions](#).
  - Pour chaque expression, sélectionnez soit la condition classique pour créer une règle d'alerte unique, soit les options Mathématiques, Réduire ou Rééchantillonner pour générer des alertes distinctes pour chaque série. Pour plus de détails sur ces options, consultez [Règles uniques et multidimensionnelles](#).
  - Choisissez Exécuter les requêtes pour vérifier que la requête est réussie.
5. À l'étape 3, ajoutez des conditions.
- Dans le menu déroulant Condition, sélectionnez la requête ou l'expression pour lancer la règle d'alerte.
  - Pour Evaluer chaque, spécifiez la fréquence d'évaluation. Ce doit être un multiple de 10 secondes. Par exemple, 1m, 30s.
  - Pour Evaluer pour, spécifiez la durée pendant laquelle la condition doit être vraie avant qu'une alerte ne soit déclenchée.

 Note

Lorsqu'une condition est violée, l'alerte passe à Pending l'état. Si la condition reste violée pendant la durée spécifiée, l'alerte passe à l'Firing état. S'il n'est plus atteint, il revient à l'Normal état.

- Dans Configurer l'absence de données et la gestion des erreurs, configurez le comportement des alertes en l'absence de données. Utilisez les instructions contenues dans [Gestion de l'absence de données ou des cas d'erreur](#)
  - Choisissez Prévisualiser les alertes pour vérifier le résultat de l'exécution de la requête en ce moment. L'aperçu exclut l'absence de données et les conditions de gestion des erreurs.
6. À l'étape 4, ajoutez des métadonnées supplémentaires associées à la règle.
- Ajoutez une description et un résumé pour personnaliser les messages d'alerte. Utilisez les directives dans [Étiquettes et annotations](#).
  - Ajoutez l'URL, le panneau, le tableau de bord et les identifiants d'alerte de Runbook.
  - Ajoutez des étiquettes personnalisées.
7. Choisissez Enregistrer pour enregistrer la règle ou Enregistrer et quitter pour enregistrer la règle et revenir à la page d'alerte.

Après avoir créé votre règle, vous pouvez créer une notification pour celle-ci. Pour plus d'informations sur les notifications, consultez la page [Gérez vos notifications d'alerte](#).

## Règles uniques et multidimensionnelles

Pour les règles d'alerte gérées par Grafana, vous pouvez créer une règle avec une condition classique ou vous pouvez créer une règle multidimensionnelle.

### Règle unidimensionnelle (condition classique)

Utilisez une expression de condition classique pour créer une règle qui déclenche une seule alerte lorsque sa condition est remplie. Pour une requête qui renvoie plusieurs séries, Grafana ne suit pas l'état d'alerte de chaque série. Grafana n'envoie donc qu'une seule alerte, même lorsque les conditions d'alerte sont remplies pour plusieurs séries.

Pour plus d'informations sur le formatage des expressions, voir [Expressions](#) dans la documentation de Grafana.

### Règle multidimensionnelle

Pour générer une instance d'alerte distincte pour chaque série renvoyée dans la requête, créez une règle multidimensionnelle.

**Note**

Chaque instance d'alerte générée par une règle multidimensionnelle est prise en compte dans votre quota total d'alertes. Les règles ne sont pas évaluées lorsque vous atteignez votre quota d'alertes. Pour plus d'informations sur les quotas pour les règles multidimensionnelles, consultez [Erreurs liées au quota atteint](#).

Pour créer plusieurs instances à partir d'une seule règle `MathReduce`, utilisez ou `Resample` expressions pour créer une règle multidimensionnelle. Par exemple, vous pouvez :

- Ajoutez une `Reduce` expression pour chaque requête afin d'agréger les valeurs de la plage de temps sélectionnée en une seule valeur. (Non nécessaire pour les [règles utilisant des données numériques](#)).
- Ajoutez une `Math` expression avec la condition de la règle. Cela n'est pas nécessaire si une requête ou une expression de réduction renvoie déjà 0 si la règle ne doit pas déclencher d'alerte, ou un nombre positif si elle doit lancer une alerte.

Voici quelques exemples :

- $\$B > 70$  s'il doit lancer une alerte si la valeur de la requête/expression B est supérieure à 70.
- $\$B < \$C * 100$  au cas où il devrait lancer une alerte si la valeur de B est inférieure à la valeur de C multipliée par 100. Si les requêtes comparées contiennent plusieurs séries dans leurs résultats, les séries issues de différentes requêtes sont mises en correspondance si elles ont les mêmes étiquettes ou si l'une est un sous-ensemble de l'autre.

**Note**

Grafana ne prend pas en charge les requêtes d'alerte avec des variables de modèle. Plus d'informations sont disponibles sur la page de communauté Les [variables de modèle ne sont pas prises en charge dans les requêtes d'alerte lors de la configuration d'Alert](#).

### Considérations relatives aux performances pour les règles multidimensionnelles

Chaque instance d'alerte est prise en compte dans le quota d'alertes. Les règles multidimensionnelles qui créent un nombre d'instances supérieur au quota d'alerte ne sont pas

évaluées et renvoient une erreur de quota. Pour plus d'informations, consultez [Erreurs liées au quota atteint](#).

Les alertes multidimensionnelles peuvent avoir un impact important sur les performances de votre espace de travail Grafana, ainsi que sur les performances de vos sources de données lorsque Grafana les interroge pour évaluer vos règles d'alerte. Les considérations suivantes peuvent être utiles lorsque vous essayez d'optimiser les performances de votre système de surveillance.

- **Fréquence d'évaluation des règles** — La propriété `Evaluer chaque règle d'alerte` contrôle la fréquence d'évaluation des règles. Nous recommandons d'utiliser la fréquence d'évaluation la plus basse acceptable.
- **Cardinalité de l'ensemble de résultats** : le nombre d'instances d'alerte que vous créez avec une règle influe sur ses performances. Supposons que vous surveillez les erreurs de réponse d'API pour chaque chemin d'API, sur chaque machine virtuelle de votre parc. Cet ensemble a pour cardinalité le nombre de chemins multiplié par le nombre de machines virtuelles. Vous pouvez réduire la cardinalité du jeu de résultats, par exemple en surveillant le nombre total d'erreurs par machine virtuelle plutôt que par chemin par machine virtuelle.
- **Complexité de la requête** : les requêtes que les sources de données peuvent traiter et auxquelles elles peuvent répondre rapidement consomment moins de ressources. Bien que cette considération soit moins importante que les autres considérations répertoriées ci-dessus, si vous les réduisez autant que possible, l'examen des performances de chaque requête peut faire la différence. Vous devez également être conscient de l'impact de l'évaluation de ces règles sur les performances de vos sources de données. Les requêtes d'alerte constituent souvent la grande majorité des requêtes traitées par les bases de données de surveillance, de sorte que les mêmes facteurs de charge qui affectent l'instance de Grafana les affectent également.

## Erreurs liées au quota atteint

Il existe un quota pour le nombre d'instances d'alerte que vous pouvez avoir dans un même espace de travail. Lorsque vous atteignez ce nombre, vous ne pouvez plus créer de nouvelles règles d'alerte dans cet espace de travail. Avec les alertes multidimensionnelles, le nombre d'instances d'alerte peut varier dans le temps.

Il est important de garder à l'esprit les points suivants lorsque vous travaillez avec des instances d'alerte.

- Si vous créez uniquement des règles unidimensionnelles, chaque règle est une instance d'alerte unique. Vous pouvez créer le même nombre de règles dans un même espace de travail que votre quota d'instance d'alerte, mais pas plus.
- Les règles multidimensionnelles créent plusieurs instances d'alerte, mais leur nombre n'est pas connu tant qu'elles ne sont pas évaluées. Par exemple, si vous créez une règle d'alerte qui suit l'utilisation du processeur de vos instances Amazon EC2, il se peut qu'il y ait 50 instances EC2 lorsque vous la créez (et donc 50 instances d'alerte), mais si vous ajoutez 10 instances EC2 supplémentaires une semaine plus tard, l'évaluation suivante comportera 60 instances d'alerte.

Le nombre d'instances d'alerte est évalué lorsque vous créez une alerte multidimensionnelle, et vous ne pouvez pas en créer une qui vous fasse immédiatement dépasser votre quota d'instances d'alerte. Le nombre d'instances d'alerte étant susceptible de changer, votre quota est vérifié chaque fois que vos règles sont évaluées.

- Au moment de l'évaluation d'une règle, si une règle vous oblige à dépasser votre quota d'instances d'alerte, cette règle n'est pas évaluée tant qu'une mise à jour n'est pas apportée à la règle d'alerte qui ramène le nombre total d'instances d'alerte en dessous du quota de service. Dans ce cas, vous recevez une notification d'alerte vous informant que votre quota a été atteint (la notification utilise la politique de notification de la règle en cours d'évaluation). La notification inclut une `Error` annotation avec la valeur `QuotaReachedError`.
- Règle qui entraîne l'évaluation d'un `QuotaReachedError` arrêt. L'évaluation ne reprend que lorsqu'une mise à jour est effectuée et l'évaluation après la mise à jour ne provoque pas elle-même de `QuotaReachedError`. Une règle qui n'est pas en cours d'évaluation indique l'erreur `Quota` atteint dans la console Grafana.
- Vous pouvez réduire le nombre d'instances d'alerte en supprimant les règles d'alerte ou en modifiant les alertes multidimensionnelles afin de réduire le nombre d'instances d'alerte (par exemple, en ayant une alerte sur les erreurs par machine virtuelle, plutôt qu'une alerte sur les erreurs par API dans une machine virtuelle).
- Pour reprendre les évaluations, mettez à jour l'alerte et enregistrez-la. Vous pouvez le mettre à jour pour réduire le nombre d'instances d'alerte, ou si vous avez apporté d'autres modifications pour réduire le nombre d'instances d'alerte, vous pouvez l'enregistrer sans le modifier. Si elle peut être reprise, elle l'est. Si cela en cause un autre `QuotaReachedError`, vous ne pouvez pas l'enregistrer.
- Lorsqu'une alerte est enregistrée et reprend son évaluation sans dépasser le quota d'alertes, l'erreur `Quota` atteint peut continuer à s'afficher dans la console Grafana pendant un certain temps (jusqu'à son intervalle d'évaluation). Cependant, l'évaluation des règles d'alerte démarre et des alertes sont envoyées si le seuil de la règle est atteint.

- Pour plus de détails sur le quota d'alertes, ainsi que sur les autres quotas, consultez [Quotas de service Amazon Managed Grafana](#).

## Gestion de l'absence de données ou des cas d'erreur

Choisissez des options pour gérer le comportement des alertes en l'absence de données ou en cas d'erreur.

Les options permettant de ne traiter aucune donnée sont répertoriées dans le tableau suivant.

Option « Aucune donnée »	Attitude
Aucune donnée	Créez une alerte <code>DatasourceNoData</code> avec le nom et l'UID de la règle d'alerte, ainsi que l'UID de la source de données qui n'a renvoyé aucune donnée sous forme d'étiquette.
Alerte	Définissez l'état de la règle d'alerte sur <code>Alerting</code> .
OK	Définissez l'état de la règle d'alerte sur <code>Normal</code> .

Les options de gestion des cas d'erreur sont répertoriées dans le tableau suivant.

Option d'erreur ou de délai d'expiration	Attitude
Alerte	Définissez l'état de la règle d'alerte sur <code>Alerting</code>
OK	Définissez l'état de la règle d'alerte sur <code>Normal</code>
Erreur	Créez une alerte <code>DatasourceError</code> avec le nom et l'UID de la règle d'alerte, ainsi que l'UID de la source de données qui n'a renvoyé aucune donnée sous forme d'étiquette.

## Création de règles d'alerte gérées par Grafana, Mimir ou Loki

 Cette rubrique de documentation est conçue pour les espaces de travail Grafana compatibles avec la version 9.x de Grafana.

Pour les espaces de travail Grafana compatibles avec la version 10.x de Grafana, voir.

[Travailler dans la version 10 de Grafana](#)

Pour les espaces de travail Grafana compatibles avec la version 8.x de Grafana, voir.

[Travailler dans la version 8 de Grafana](#)

Grafana vous permet de créer des règles d'alerte pour une instance externe de Grafana Mimir ou Loki.

### Note

Grafana Mimir peut se connecter aux sources de données Amazon Managed Service for Prometheus et Prometheus.

## Prérequis

- Vérifiez que vous disposez des autorisations d'écriture sur la source de données Prometheus. Dans le cas contraire, vous ne pourrez pas créer ou mettre à jour les règles d'alerte gérées par Cortex.
- Pour les sources de données Grafana Mimir et Loki, activez l'API Ruler en configurant leurs services respectifs.
  - Loki — Le type de stockage des local règles, par défaut pour la source de données Loki, prend uniquement en charge l'affichage des règles. Pour modifier les règles, configurez l'un des autres types de stockage.
  - Grafana Mimir — N'utilisez pas l'ancien `/api/prom` préfixe. `/prometheus` La source de données Prometheus prend en charge Grafana Mimir et Prometheus, et Grafana s'attend à ce que l'API Query et l'API Ruler se trouvent sous la même URL. Vous ne pouvez pas fournir d'URL distincte pour l'API Ruler.

**Note**

Si vous ne souhaitez pas gérer les règles d'alerte pour une source de données Loki ou Prometheus en particulier, accédez à ses paramètres et décochez la case Gérer les alertes via l'interface utilisateur d'alerte.

Pour ajouter une règle d'alerte gérée par Grafana, Mimir ou Loki

1. Depuis votre console Grafana, dans le menu Grafana, choisissez l'icône d'alerte (cloche) pour ouvrir la page d'alerte répertoriant les alertes existantes.
2. Choisissez Créer une règle d'alerte.
3. À l'étape 1, choisissez le type de règle et les détails, comme suit :
  - Choisissez l'alerte Mimir ou Loki.
  - Dans Nom de la règle, ajoutez un nom descriptif. Ce nom est affiché dans la liste des règles d'alerte. Il s'agit également de l'alertname étiquette de chaque instance d'alerte créée à partir de cette règle.
  - Dans le menu déroulant Sélectionner une source de données, sélectionnez une source de données Prometheus ou Loki.
  - Dans le menu déroulant Namespace, sélectionnez un espace de noms de règles existant. Sinon, choisissez Ajouter nouveau et entrez un nom pour en créer un. Les espaces de noms peuvent contenir un ou plusieurs groupes de règles et n'ont qu'un objectif organisationnel. Pour plus d'informations, consultez [Groupes de règles et espaces de noms Cortex ou Loki](#).
  - Dans le menu déroulant Groupe, sélectionnez un groupe existant dans l'espace de noms sélectionné. Sinon, choisissez Ajouter nouveau et entrez un nom pour en créer un. Les règles nouvellement créées sont ajoutées à la fin du groupe. Les règles d'un groupe s'exécutent séquentiellement à intervalles réguliers, avec le même temps d'évaluation.
4. À l'étape 2, ajoutez la requête à évaluer.

La valeur peut être une expression ProMQL ou LogQL. La règle déclenche une alerte si le résultat de l'évaluation comporte au moins une série dont la valeur est supérieure à 0. Une alerte est créée pour chaque série.

5. À l'étape 3, spécifiez l'intervalle d'évaluation des alertes.



Dans la zone de texte Pour de la condition, spécifiez la durée pendant laquelle la condition doit être vraie avant que l'alerte ne soit déclenchée. Si vous le spécifiez 5m, les conditions doivent être vraies pendant cinq minutes avant que l'alerte ne soit déclenchée.

 Note

Une fois qu'une condition est remplie, l'alerte passe à Pending l'état. Si la condition reste active pendant la durée spécifiée, l'alerte passe à l'Firing état. S'il n'est plus atteint, il revient à l'Normal état.

6. À l'étape 4, ajoutez des métadonnées supplémentaires associées à la règle.
  - Ajoutez une description et un résumé pour personnaliser les messages d'alerte. Utilisez les directives dans [Étiquettes et annotations](#).
  - Ajoutez l'URL, le panneau, le tableau de bord et les identifiants d'alerte de Runbook.
  - Ajoutez des étiquettes personnalisées.
7. Choisissez Prévisualiser les alertes pour évaluer la règle et voir quelles alertes elle produirait. Il affiche une liste d'alertes avec l'état et la valeur de chacune d'elles.
8. Choisissez Enregistrer pour enregistrer la règle ou Enregistrer et quitter pour enregistrer la règle et revenir à la page d'alerte.

Après avoir créé votre règle, vous pouvez créer une notification pour celle-ci. Pour plus d'informations sur les notifications, consultez la page [Gérez vos notifications d'alerte](#).

Création de règles d'enregistrement gérées par Grafana, Mimir ou Loki

 Cette rubrique de documentation est conçue pour les espaces de travail Grafana compatibles avec la version 9.x de Grafana.

Pour les espaces de travail Grafana compatibles avec la version 10.x de Grafana, voir.

[Travailler dans la version 10 de Grafana](#)

Pour les espaces de travail Grafana compatibles avec la version 8.x de Grafana, voir.

[Travailler dans la version 8 de Grafana](#)

Vous pouvez créer et gérer des règles d'enregistrement pour une instance externe de Grafana Mimir ou Loki. Les règles d'enregistrement calculent à l'avance les expressions fréquemment nécessaires

ou coûteuses en termes de calcul et enregistrent le résultat sous la forme d'un nouvel ensemble de séries chronologiques. L'interrogation de cette nouvelle série chronologique est plus rapide, en particulier pour les tableaux de bord, car ils demandent la même expression à chaque actualisation des tableaux de bord.

## Prérequis

Pour les sources de données Grafana Mimir et Loki, activez l'API Ruler en configurant leurs services respectifs.

- Loki — Le type de stockage des `local` règles, par défaut pour la source de données Loki, prend uniquement en charge l'affichage des règles. Pour modifier les règles, configurez l'un des autres types de stockage.
- Grafana Mimir — Lorsque vous configurez une source de données pour qu'elle pointe vers Grafana Mimir, utilisez l'ancien préfixe et non. `/api/prom/prometheus` La source de données Prometheus prend en charge Grafana Mimir et Prometheus, et Grafana s'attend à ce que l'API Query et l'API Ruler se trouvent sous la même URL. Vous ne pouvez pas fournir d'URL distincte pour l'API Ruler.

### Note

Si vous ne souhaitez pas gérer les règles d'alerte pour une source de données Loki ou Prometheus en particulier, accédez à ses paramètres et décochez la case Gérer les alertes via l'interface utilisateur d'alerte.

Pour ajouter une règle d'enregistrement géré par Grafana, Mimir ou Loki

1. Depuis votre console Grafana, dans le menu Grafana, choisissez l'icône d'alerte (cloche) pour ouvrir la page d'alerte répertoriant les alertes existantes.
2. Choisissez Créer une règle d'alerte.
3. À l'étape 1, ajoutez le type de règle, le nom de la règle et l'emplacement de stockage, comme suit.
  - Sélectionnez l'option de règle d'enregistrement Mimir ou Loki.

- Dans Nom de la règle, ajoutez un nom descriptif. Ce nom est affiché dans la liste des règles d'alerte. Il s'agit également de l'alertname étiquette de chaque instance d'alerte créée à partir de cette règle.
  - Dans le menu déroulant Sélectionner une source de données, sélectionnez une source de données Prometheus ou Loki.
  - Dans le menu déroulant Namespace, sélectionnez un espace de noms de règles existant. Sinon, choisissez Ajouter nouveau et entrez un nom pour en créer un. Les espaces de noms peuvent contenir un ou plusieurs groupes de règles et n'ont qu'un objectif organisationnel. Pour plus d'informations, consultez [Groupes de règles et espaces de noms Cortex ou Loki](#).
  - Dans le menu déroulant Groupe, sélectionnez un groupe existant dans l'espace de noms sélectionné. Sinon, choisissez Ajouter nouveau et entrez un nom pour en créer un. Les règles nouvellement créées sont ajoutées à la fin du groupe. Les règles d'un groupe s'exécutent séquentiellement à intervalles réguliers, avec le même temps d'évaluation.
4. À l'étape 2, ajoutez la requête à évaluer.

La valeur peut être une expression ProMQL ou LogQL. La règle déclenche une alerte si le résultat de l'évaluation comporte au moins une série dont la valeur est supérieure à 0. Une alerte est créée pour chaque série.

5. À l'étape 3, ajoutez des métadonnées supplémentaires associées à la règle.
- Ajoutez une description et un résumé pour personnaliser les messages d'alerte. Utilisez les directives dans [Annotations et étiquettes pour les règles d'alerte](#).
  - Ajoutez l'URL, le panneau, le tableau de bord et les identifiants d'alerte de Runbook.
  - Ajoutez des étiquettes personnalisées.
6. Choisissez Enregistrer pour enregistrer la règle ou Enregistrer et quitter pour enregistrer la règle et revenir à la page d'alerte.

Groupes de règles et espaces de noms Grafana, Mimir ou Loki

 Cette rubrique de documentation est conçue pour les espaces de travail Grafana compatibles avec la version 9.x de Grafana.

Pour les espaces de travail Grafana compatibles avec la version 10.x de Grafana, voir.

[Travailler dans la version 10 de Grafana](#)

Pour les espaces de travail Grafana compatibles avec la version 8.x de Grafana, voir.

[Travailler dans la version 8 de Grafana](#)

Vous pouvez organiser vos règles. Les règles sont créées au sein de groupes de règles, et les groupes de règles sont organisés en espaces de noms. Les règles d'un groupe de règles sont exécutées séquentiellement à intervalles réguliers. L'intervalle par défaut est d'une minute. Vous pouvez renommer les espaces de noms et les groupes de règles Grafana Mimir ou Loki, et modifier les intervalles d'évaluation des groupes de règles.

Pour modifier un groupe de règles ou un espace de noms

1. Depuis votre console Grafana, dans le menu Grafana, choisissez l'icône d'alerte (cloche) pour ouvrir la page d'alerte.
2. Accédez à une règle au sein du groupe de règles ou de l'espace de noms que vous souhaitez modifier.
3. Choisissez l'icône Modifier (stylo).
4. Apportez des modifications au groupe de règles ou à l'espace de noms.

 Note

Pour les espaces de noms, vous ne pouvez modifier que le nom. Pour les groupes de règles, vous modifiez le nom ou l'intervalle d'évaluation des règles du groupe. Par exemple, vous pouvez 1m choisir d'évaluer les règles une fois par minute ou 30s toutes les 30 secondes.

5. Sélectionnez Enregistrer les modifications.

Afficher et modifier les règles d'alerte

 Cette rubrique de documentation est conçue pour les espaces de travail Grafana compatibles avec la version 9.x de Grafana.

Pour les espaces de travail Grafana compatibles avec la version 10.x de Grafana, voir.

[Travailler dans la version 10 de Grafana](#)

Pour les espaces de travail Grafana compatibles avec la version 8.x de Grafana, voir.

[Travailler dans la version 8 de Grafana](#)

La page Alertes répertorie les règles d'alerte. Par défaut, les règles sont regroupées par type de source de données. La section Grafana répertorie les règles gérées par Grafana, et la section Cortex/Loki répertorie les règles relatives aux sources de données compatibles avec Prometheus. Vous pouvez consulter les règles d'alerte pour les sources de données compatibles avec Prometheus, mais vous ne pouvez pas les modifier.

La section Règles Mimir/Cortex/Loki répertorie toutes les règles relatives aux sources de données Mimir, Cortex ou Loki. Les règles d'alerte cloud sont également répertoriées dans cette section.

Lorsque vous gérez de gros volumes d'alertes, vous pouvez utiliser des fonctionnalités de recherche de règles d'alerte étendues pour filtrer les dossiers, les groupes d'évaluation et les règles. En outre, vous pouvez filtrer les règles d'alerte en fonction de leurs propriétés telles que les étiquettes, l'état, le type et l'état de santé.

#### Note

Vous pouvez consulter les définitions de requêtes pour les alertes provisionnées, mais vous ne pouvez pas les modifier. La possibilité de les consulter vous permet de vérifier que vos requêtes et définitions de règles sont correctes sans avoir à retourner dans votre référentiel de provisionnement pour les définitions de règles.

## Afficher les règles d'alerte

Grâce aux alertes Grafana, vous pouvez consulter toutes vos alertes sur une seule page.

### Pour afficher les détails des alertes

1. Depuis votre console Grafana, dans le menu Grafana, choisissez l'icône d'alerte (cloche) pour ouvrir la page d'alerte. Par défaut, les règles sont affichées par groupes par type de source de données. Vous pouvez également consulter l'état actuel de chaque alerte (ces informations sont décrites plus en détail dans le texte suivant).
2. Dans Afficher sous, vous pouvez basculer entre les vues de groupe et d'état en choisissant l'option que vous préférez.
3. Cliquez sur la flèche à côté d'une ligne pour afficher plus de détails sur cette ligne. Les détails d'une règle incluent les étiquettes des règles, les annotations, les sources de données et les requêtes, ainsi qu'une liste des instances d'alerte résultant de la règle.

**Note**

Pour plus d'informations sur la compréhension des détails de vos alertes, consultez [État et état des règles d'alerte](#).

## Vue de groupe

La vue de groupe montre les règles d'alerte Grafana regroupées par dossier et les règles d'alerte Loki ou Prometheus groupées par `+. namespace group`. Il s'agit de la vue de liste de règles par défaut, destinée à la gestion des règles. Vous pouvez développer chaque groupe pour afficher la liste des règles de ce groupe. Développez davantage une règle pour en afficher les détails. Vous pouvez également développer les boutons d'action et les alertes résultant de la règle pour en afficher les détails.

## Vue de l'État

La vue État affiche les règles d'alerte regroupées par état. Utilisez cette vue pour avoir une vue d'ensemble des règles dans quel état. Chaque règle peut être étendue pour afficher ses détails. Boutons d'action et toutes les alertes générées par cette règle, et chaque alerte peut être étendue pour afficher ses détails.

## Règles d'alerte de filtrage

Vous pouvez filtrer les règles d'alerte qui apparaissent sur la page Alertes de plusieurs manières.

- Vous pouvez filtrer pour afficher les règles qui interrogent une source de données spécifique en choisissant Sélectionner les sources de données, puis en sélectionnant une source de données sur laquelle filtrer.
- Vous pouvez filtrer par étiquette en choisissant des critères de recherche dans Rechercher par étiquette. Par exemple, vous pouvez taper `environment=production,region=~US|EU,severity!=warning` pour filtrer les avertissements relatifs à la production aux États-Unis et dans l'UE.
- Vous pouvez filtrer pour afficher les règles dans un état spécifique en choisissant Filtrer les alertes par état, puis en sélectionnant l'état que vous souhaitez afficher.

## Modifier ou supprimer des règles d'alerte

Les règles d'alerte gérées par Grafana ne peuvent être modifiées ou supprimées que par les utilisateurs disposant d'autorisations de modification pour le dossier contenant les règles. Les règles d'alerte pour une instance externe de Mimir ou Loki peuvent être modifiées ou supprimées par les utilisateurs ayant des rôles d'éditeur ou d'administrateur.

Pour modifier ou supprimer une règle

1. Développez une règle jusqu'à ce que vous puissiez voir les commandes de règle pour Afficher, Modifier et Supprimer.
2. Choisissez Modifier pour ouvrir la page de création de règles. Effectuez les mises à jour de la même manière que vous créez une règle. Pour plus de détails, consultez les instructions figurant dans [Création de règles d'alerte gérées par Grafana](#) ou [Création de règles d'alerte gérées par Grafana, Mimir ou Loki](#).
3. Choisissez éventuellement Supprimer pour supprimer une règle.

## Exporter les règles d'alerte

Vous pouvez exporter les règles vers YAML ou JSON dans l'espace de travail Grafana en choisissant Exporter. Cela vous donnera la possibilité de définir une nouvelle règle, puis de l'exporter. Vous pouvez créer une règle à l'aide de l'interface utilisateur, puis l'exporter pour l'utiliser dans l'API de provisionnement ou les scripts Terraform.

### Note

Cela est pris en charge à la fois dans l'espace de travail Grafana et dans l'interface de provisionnement.

## Gérez vos notifications d'alerte

-  Cette rubrique de documentation est conçue pour les espaces de travail Grafana qui prennent en charge la version 9.x de Grafana.  
Pour les espaces de travail Grafana compatibles avec la version 10.x de Grafana, voir [Travailler dans la version 10 de Grafana](#)

Pour les espaces de travail Grafana compatibles avec la version 8.x de Grafana, voir.

[Travailler dans la version 8 de Grafana](#)

Choisir comment, quand et où envoyer vos notifications d'alerte est un élément important de la configuration de votre système d'alerte. Ces décisions auront un impact direct sur votre capacité à résoudre les problèmes rapidement et à ne rien manquer d'important.

Dans un premier temps, définissez vos points de contact ; à qui envoyer vos notifications d'alerte. Un point de contact peut être un ensemble de destinations pour les notifications correspondantes. Ajoutez des modèles de notification aux points de contact afin de les réutiliser et de diffuser des messages cohérents dans vos notifications.

Créez ensuite une politique de notification, qui est un ensemble de règles indiquant où, quand et comment vos alertes sont acheminées vers les points de contact. Dans une politique de notification, vous définissez où envoyer vos notifications d'alerte en choisissant l'un des points de contact que vous avez créés. Ajoutez des durées de sourdine à votre politique de notification. Un temps de sourdine est un intervalle de temps récurrent pendant lequel vous ne souhaitez pas que des notifications soient envoyées.

Lorsqu'une règle d'alerte est évaluée, elle envoie des instances d'alerte à l'Alertmanager. Une règle d'alerte peut déclencher plusieurs instances d'alerte individuelles.

Le gestionnaire d'alertes reçoit ces instances d'alerte, puis gère les durées de mise en sourdine, regroupe les alertes et envoie des notifications à vos points de contact conformément à la politique de notification.

## Rubriques

- [Gestionnaire d'alertes](#)
- [Travailler avec les points de contact](#)
- [Utilisation des politiques de notification](#)
- [Personnaliser les notifications](#)
- [Désactiver les notifications d'alerte pour les sources de données Prometheus](#)
- [Horaire du mode muet](#)
- [Afficher et filtrer par groupes d'alertes](#)
- [Afficher les erreurs de notification](#)



## Gestionnaire d'alertes

 Cette rubrique de documentation est conçue pour les espaces de travail Grafana qui prennent en charge la version 9.x de Grafana.  
Pour les espaces de travail Grafana compatibles avec la version 10.x de Grafana, voir [Travailler dans la version 10 de Grafana](#)  
Pour les espaces de travail Grafana compatibles avec la version 8.x de Grafana, voir [Travailler dans la version 8 de Grafana](#)

Alertmanager vous permet de gérer les alertes et d'y répondre rapidement et efficacement. Il reçoit les alertes, gère les mutings, l'inhibition, le regroupement et le routage en envoyant des notifications via le canal de votre choix, par exemple par e-mail ou Slack.

Dans Grafana, vous pouvez utiliser le Grafana Alertmanager ou un Alertmanager externe. Vous pouvez également exécuter plusieurs gestionnaires d'alertes ; votre décision dépend de votre configuration et de l'endroit où vos alertes sont générées.

### Responsable des alertes Grafana

Grafana Alertmanager est un gestionnaire d'alertes interne préconfiguré et disponible à la sélection par défaut si vous exécutez Grafana sur site ou en open source.

Le Grafana Alertmanager peut recevoir des alertes de Grafana, mais il ne peut pas recevoir d'alertes provenant de l'extérieur de Grafana, par exemple de Mimir ou de Loki.

#### Note

Les règles d'inhibition ne sont pas prises en charge dans le Grafana Alertmanager.

### Gestionnaire d'alertes externe

Si vous souhaitez utiliser un seul gestionnaire d'alertes pour recevoir toutes vos alertes Grafana, Loki, Mimir et Prometheus, vous pouvez configurer Grafana pour qu'il utilise un Alertmanager externe. Ce gestionnaire d'alertes externe peut être configuré et administré depuis Grafana même.

Voici deux exemples de situations dans lesquelles vous pouvez configurer votre propre gestionnaire d'alertes externe et y envoyer vos alertes au lieu du gestionnaire d'alertes Grafana :

1. Vous disposez déjà de gestionnaires d'alertes sur site dans votre propre infrastructure cloud que vous avez configurée et que vous souhaitez toujours utiliser, car vous disposez d'autres générateurs d'alertes, tels que Prometheus.
2. Vous souhaitez utiliser Prometheus sur site et Grafana hébergé pour envoyer des alertes au même gestionnaire d'alertes qui s'exécute dans votre infrastructure cloud.

Les gestionnaires d'alertes sont visibles dans le menu déroulant des pages Alerte, Points de contact et Politiques de notification.

Si vous approvisionnez votre source de données, définissez l'indicateur `handleGrafanaManagedAlerts` dans le `jsonData` champ sur pour envoyer des alertes gérées par Grafana `true` à ce gestionnaire d'alertes.

Travailler avec les points de contact

 Cette rubrique de documentation est conçue pour les espaces de travail Grafana compatibles avec la version 9.x de Grafana.

Pour les espaces de travail Grafana compatibles avec la version 10.x de Grafana, voir.

[Travailler dans la version 10 de Grafana](#)

Pour les espaces de travail Grafana compatibles avec la version 8.x de Grafana, voir.

[Travailler dans la version 8 de Grafana](#)

Utilisez les points de contact pour définir la manière dont vos contacts sont avertis lorsqu'une alerte est déclenchée. Un point de contact peut intégrer un ou plusieurs points de contact, par exemple Amazon Simple Notification Service ou Slack. Lorsqu'une alerte est lancée, une notification est envoyée à toutes les intégrations de points de contact répertoriées pour un point de contact. Vous pouvez éventuellement utiliser des [modèles de notification](#) pour personnaliser les messages de notification pour les types de points de contact.

#### Note

Vous pouvez créer et modifier des points de contact pour les alertes gérées par Grafana. Les points de contact pour les alertes Alertmanager sont en lecture seule.

## Travailler avec les points de contact

Les procédures suivantes expliquent comment ajouter, modifier, tester et supprimer des points de contact.

### Pour ajouter un point de contact

1. Depuis votre console Grafana, dans le menu Grafana, choisissez l'icône d'alerte (cloche) pour ouvrir la page d'alerte.
2. Choisissez Points de contact, puis Ajouter un point de contact.
3. Dans le menu déroulant Alertmanager, sélectionnez un Alertmanager. Le Grafana Alertmanager est sélectionné par défaut.
4. Entrez un nom pour le point de contact.
5. Dans Intégration des points de contact, choisissez un type et les champs obligatoires en fonction de ce type. Par exemple, si vous choisissez Slack, entrez les chaînes Slack et les utilisateurs à contacter.
6. Si disponible pour le point de contact que vous avez sélectionné, choisissez les paramètres facultatifs souhaités pour définir des paramètres supplémentaires.
7. Dans Paramètres de notification, sélectionnez éventuellement Désactiver le message résolu si vous ne souhaitez pas être averti lorsqu'une alerte est résolue.
8. Si votre point de contact a besoin de plusieurs types de points de contact, vous pouvez choisir Ajouter une intégration de points de contact et répéter les étapes pour chaque type de point de contact requis.
9. Choisissez Enregistrer le point de contact pour enregistrer vos modifications.

### Pour modifier un point de contact

1. Choisissez Points de contact pour voir la liste des points de contact existants.
2. Sélectionnez le point de contact à modifier, puis cliquez sur l'icône Modifier (stylo).
3. Apportez les modifications nécessaires, puis choisissez Enregistrer le point de contact pour enregistrer vos modifications.

Une fois votre point de contact créé, vous pouvez envoyer une notification de test pour vérifier qu'il est correctement configuré.

## Pour envoyer une notification de test

1. Choisissez Points de contact pour ouvrir la liste des points de contact existants.
2. Sélectionnez le point de contact à tester, puis cliquez sur l'icône Modifier (stylo).
3. Sélectionnez l'icône Test (avion en papier).
4. Choisissez d'envoyer une notification de test prédéfinie ou de choisir Personnalisé pour ajouter vos propres annotations et étiquettes personnalisées dans la notification de test.
5. Choisissez Envoyer une notification de test pour tester l'alerte auprès des points de contact indiqués.

Vous pouvez supprimer les points de contact qui ne sont pas utilisés par une politique de notification.

## Pour supprimer un point de contact

1. Choisissez Points de contact pour ouvrir la liste des points de contact existants.
2. Sélectionnez le point de contact à supprimer, puis cliquez sur l'icône Supprimer (corbeille).
3. Dans la boîte de dialogue de confirmation, choisissez Oui, supprimer.

### Note

Si le point de contact est utilisé par une politique de notification, vous devez supprimer la politique de notification ou la modifier pour utiliser un autre point de contact avant de supprimer le point de contact.

## Liste des notificateurs pris en charge

Nom	Type
Amazon SNS	sns
OpsGenie	opsgenie
Devoir de téléavertisseur	pagerduty
Slack	slack

Nom	Type
VictorOps	victorops

## Utilisation des politiques de notification

 Cette rubrique de documentation est conçue pour les espaces de travail Grafana compatibles avec la version 9.x de Grafana.

Pour les espaces de travail Grafana compatibles avec la version 10.x de Grafana, voir.

[Travailler dans la version 10 de Grafana](#)

Pour les espaces de travail Grafana compatibles avec la version 8.x de Grafana, voir.

[Travailler dans la version 8 de Grafana](#)

Les politiques de notification déterminent la manière dont les alertes sont acheminées vers les points de contact. Les politiques ont une structure arborescente, dans laquelle chaque politique peut comporter une ou plusieurs politiques relatives aux enfants. Chaque politique, à l'exception de la stratégie racine, peut également correspondre à des étiquettes d'alerte spécifiques. Chaque alerte est évaluée par la politique racine, puis par chaque politique enfant. Si vous activez l'option `Continue matching subsequent sibling nodes` pour une politique spécifique, l'évaluation se poursuit même après une ou plusieurs correspondances. Les paramètres de configuration et les informations du point de contact d'une politique parent régissent le comportement d'une alerte qui ne correspond à aucune des politiques enfant. Une politique racine régit toute alerte qui ne correspond pas à une politique spécifique.

### Note

Vous pouvez créer et modifier des politiques de notification pour les alertes gérées par Grafana. Les politiques de notification pour les alertes Alertmanager sont en lecture seule.

## Notifications de regroupement

Le regroupement permet de classer les notifications d'alerte de nature similaire dans un entonnoir unique. Cela vous permet de contrôler les notifications d'alerte lors de pannes importantes

lorsque de nombreuses parties d'un système tombent en panne simultanément, ce qui entraîne le déclenchement simultané d'un grand nombre d'alertes.

## Exemple de regroupement

Supposons que 100 services soient connectés à une base de données dans différents environnements. Ces services sont différenciés par le label `env=environmentname`. Une règle d'alerte est en place pour vérifier si vos services peuvent accéder à la base de données. La règle d'alerte crée des alertes nommées `alertname=DatabaseUnreachable`.

En cas de partition réseau empêchant la moitié de vos services d'accéder à la base de données, 50 alertes différentes sont déclenchées. Dans ce cas, vous souhaitez recevoir une notification d'une seule page (au lieu de 50) contenant la liste des environnements concernés.

Vous pouvez configurer le regroupement de manière à ce qu'il soit `group_by: [alertname]` (sans utiliser l'envétiquette, qui est différente pour chaque service). Une fois cette configuration en place, Grafana envoie une seule notification compacte répertoriant tous les environnements concernés par cette règle d'alerte.

## Groupes spéciaux

Grafana compte deux groupes spéciaux. Le groupe par défaut `group_by: null` regroupe toutes les alertes en un seul groupe. Vous pouvez également utiliser une étiquette spéciale nommée `...` pour regrouper les alertes par toutes les étiquettes, désactiver efficacement le regroupement et envoyer chaque alerte dans son propre groupe.

## Utilisation des notifications

Les procédures suivantes vous montrent comment créer et gérer des politiques de notification.

### Pour modifier la politique de notification root

1. Depuis votre console Grafana, dans le menu Grafana, choisissez l'icône d'alerte (cloche) pour ouvrir la page d'alerte.
2. Choisissez Politiques de notification.
3. Dans le menu déroulant Alertmanager, sélectionnez le Alertmanager que vous souhaitez modifier.
4. Dans la section Politique racine, choisissez l'icône Modifier (stylo).

5. Dans Point de contact par défaut, mettez à jour le point de contact auquel les notifications doivent être envoyées pour les règles lorsque les règles d'alerte ne correspondent à aucune politique spécifique.
6. Dans Regrouper par, choisissez les libellés (ou les groupes spéciaux) selon lesquels regrouper les alertes.
7. Dans Options de chronométrage, sélectionnez l'une des options suivantes.
  - Patience de groupe : temps d'attente nécessaire pour mettre en mémoire tampon les alertes d'un même groupe avant d'envoyer une notification initiale. La durée par défaut est 30 secondes.
  - Intervalle de groupe : intervalle de temps minimum entre deux notifications pour un groupe. La valeur par défaut est de 5 minutes.
  - Intervalle de répétition : intervalle de temps minimal avant le renvoi d'une notification si aucune nouvelle alerte n'a été ajoutée au groupe. La valeur par défaut est de 4 heures.
8. Choisissez Save pour enregistrer les changements.

Pour ajouter une nouvelle politique spécifique de haut niveau

1. Depuis votre console Grafana, dans le menu Grafana, choisissez l'icône d'alerte (cloche) pour ouvrir la page d'alerte.
2. Choisissez Politiques de notification.
3. Dans le menu déroulant Alertmanager, sélectionnez le Alertmanager que vous souhaitez modifier.
4. Dans la section Routage spécifique, choisissez Nouvelle politique spécifique.
5. Dans la section Étiquettes correspondantes, ajoutez une ou plusieurs étiquettes d'alerte correspondantes. Vous trouverez plus d'informations sur la correspondance des étiquettes plus loin dans cette rubrique.
6. Dans Point de contact, ajoutez le point de contact auquel envoyer des notifications si l'alerte correspond à cette politique spécifique. Les politiques imbriquées remplacent ce point de contact.
7. Activez éventuellement l'option Continuer à faire correspondre les nœuds frères suivants pour continuer à faire correspondre les politiques sœurs même après que l'alerte corresponde à la politique actuelle. Lorsque cette politique est activée, vous pouvez recevoir plusieurs notifications pour la même alerte.

8. Sélectionnez éventuellement Remplacer le regroupement pour spécifier un regroupement différent de la politique racine.
9. Sélectionnez éventuellement Annuler les horaires généraux pour annuler les options de synchronisation de la politique de notification de groupe.
10. Choisissez Enregistrer la politique pour enregistrer les changements.

#### Pour ajouter une politique imbriquée

1. Développez la stratégie spécifique sous laquelle vous souhaitez créer une politique imbriquée.
2. Choisissez Ajouter une politique imbriquée, puis ajoutez les détails (comme lors de l'ajout d'une politique spécifique de haut niveau).
3. Choisissez Enregistrer la politique pour enregistrer les changements.

#### Pour modifier une politique spécifique

1. Sur la page Alertes, choisissez Politiques de notification pour ouvrir la page répertoriant les politiques existantes.
2. Sélectionnez la politique que vous souhaitez modifier, puis cliquez sur l'icône Modifier (stylo).
3. Apportez des modifications (comme lors de l'ajout d'une politique spécifique de haut niveau).
4. Choisissez Enregistrer la stratégie.

#### Recherche de politiques

Vous pouvez effectuer une recherche dans l'arborescence des politiques par Label Matchers ou points de contact.

- Pour effectuer une recherche par point de contact, entrez le nom partiel ou complet d'un point de contact dans le champ Rechercher par point de contact.
- Pour effectuer une recherche par étiquette, entrez un marqueur d'étiquette valide dans le champ Rechercher par étiquette. Plusieurs correspondances peuvent être saisies, séparées par une virgule. Par exemple, une entrée de correspondance valide pourrait être. `severity=high, region=~EMEA|NA`



**Note**

Lorsque vous effectuez une recherche par étiquette, toutes les politiques correspondantes correspondront exactement. Les correspondances partielles et les correspondances de style regex ne sont pas prises en charge.

## Comment fonctionne la correspondance des étiquettes

Une politique correspond à une alerte si les libellés de l'alerte correspondent à tous les libellés correspondants spécifiés dans la stratégie.

- **Étiquette** : nom de l'étiquette à associer. Il doit correspondre exactement au nom de l'étiquette de l'alerte.
- **Opérateur** : opérateur utilisé pour comparer la valeur de l'étiquette avec la valeur d'étiquette correspondante. Les opérateurs disponibles sont les suivants :
  - **=** Sélectionnez les libellés dont la valeur correspond exactement à la chaîne fournie.
  - **!=** Sélectionnez les libellés dont la valeur ne correspond pas à la chaîne fournie.
  - **=~** Sélectionnez les étiquettes dont la valeur correspond à la valeur interprétée par regex de la chaîne fournie (la chaîne fournie est interprétée comme une expression régulière).
  - **!~=** Sélectionnez les libellés qui ne correspondent pas à l'expression régulière fournie.
- **Valeur** : valeur à laquelle doit correspondre la valeur de l'étiquette. Il peut correspondre sous forme de chaîne ou d'expression régulière, selon l'opérateur choisi.

## Personnaliser les notifications

**⚠** Cette rubrique de documentation est conçue pour les espaces de travail Grafana compatibles avec la version 9.x de Grafana.

Pour les espaces de travail Grafana compatibles avec la version 10.x de Grafana, voir.

[Travailler dans la version 10 de Grafana](#)

Pour les espaces de travail Grafana compatibles avec la version 8.x de Grafana, voir.

[Travailler dans la version 8 de Grafana](#)

Personnalisez vos notifications à l'aide de modèles de notifications.

Vous pouvez utiliser des modèles de notification pour modifier le titre, le message et le format du message dans vos notifications.

Les modèles de notification ne sont pas liés à des intégrations de points de contact spécifiques, telles que le courrier électronique ou Slack. Vous pouvez toutefois choisir de créer des modèles de notification distincts pour les différentes intégrations de points de contact.

Vous pouvez utiliser des modèles de notification pour :

- Ajoutez, supprimez ou réorganisez les informations dans la notification, notamment le résumé, la description, les étiquettes et les annotations, les valeurs et les liens
- Mettre en forme le texte en gras et en italique, et ajouter ou supprimer des sauts de ligne

Vous ne pouvez pas utiliser de modèles de notification pour :

- Modifier le design des notifications dans les services de messagerie instantanée tels que Slack et Microsoft Teams

## Rubriques

- [Utilisation du langage de modélisation de Go](#)
- [Création de modèles de notification](#)
- [Référence de modèles](#)

## Utilisation du langage de modélisation de Go

 Cette rubrique de documentation est conçue pour les espaces de travail Grafana compatibles avec la version 9.x de Grafana.

Pour les espaces de travail Grafana compatibles avec la version 10.x de Grafana, voir.

[Travailler dans la version 10 de Grafana](#)

Pour les espaces de travail Grafana compatibles avec la version 8.x de Grafana, voir.

[Travailler dans la version 8 de Grafana](#)

Vous rédigez des modèles de notification dans le langage de modélisation de Go, [texte/modèle](#).

Cette section fournit un aperçu du langage de création de modèles de Go et des modèles d'écriture sous forme de texte/modèle.

## Point

Dans le texte/modèle, il existe un curseur spécial appelé point, écrit sous la forme `.`. Vous pouvez considérer ce curseur comme une variable dont la valeur change en fonction de l'endroit où il est utilisé dans le modèle. Par exemple, au début d'un modèle de notification, `.` fait référence à l'[ExtendedData](#) objet, qui contient un certain nombre de champs `Alerts`, notamment `Status`, `GroupLabels`, `CommonLabels`, `CommonAnnotations` et `ExternalURL`. Cependant, le point peut faire référence à autre chose lorsqu'il est utilisé dans `range` une liste, lorsqu'il est utilisé dans un `with` ou lors de la rédaction de modèles de fonctionnalités à utiliser dans d'autres modèles. Vous pouvez en voir des exemples dans [Création de modèles de notification](#), ainsi que toutes les données et fonctions du [Référence de modèles](#).

## Étiquettes d'ouverture et de fermeture

Dans le texte/le modèle, les modèles commencent par `{{` et se terminent par `}}`, qu'ils impriment une variable ou exécutent des structures de contrôle telles que des instructions `if`. Ceci est différent des autres langages de modélisation tels que Jinja où l'impression d'une variable utilise `{{` et `}}` et où les structures de contrôle utilisent `}}` `{%` et `%}`

## Print

Pour imprimer la valeur d'un élément, utilisez `{{ et }}`. Vous pouvez imprimer la valeur d'un point, un champ de points, le résultat d'une fonction et la valeur d'une [variable](#). Par exemple, pour imprimer le `Alerts` champ où le point fait référence, `ExtendedData` vous devez écrire ce qui suit :

```
{{ .Alerts }}
```

## Répéter les alertes

Pour imprimer uniquement les étiquettes de chaque alerte, plutôt que toutes les informations relatives à l'alerte, vous pouvez utiliser `range` pour itérer les alertes dans `ExtendedData` :

```
{{ range .Alerts }}  
{{ .Labels }}  
{{ end }}
```

À l'intérieur de la plage, le point ne fait plus référence à `ExtendedData`, mais à un `Alert`. Vous pouvez l'utiliser `{{ .Labels }}` pour imprimer les étiquettes de chaque alerte. Cela fonctionne car le point `{{ range .Alerts }}` change pour faire référence à l'alerte en cours dans la liste des alertes. Lorsque la plage est terminée, le point est remis à la valeur qu'il avait avant le début de la plage, qui dans cet exemple est `ExtendedData` :

```
{{ range .Alerts }}
{{ .Labels }}
{{ end }}
{/* does not work, .Labels does not exist here */}
{{ .Labels }}
{/* works, cursor was reset */}
{{ .Status }}
```

### Répéter sur les annotations et les étiquettes

Rédigeons un modèle pour imprimer les étiquettes de chaque alerte au format `The name of the label is $name, and the value is $value`, où `$name` et `$value` contenant le nom et la valeur de chaque étiquette.

Comme dans l'exemple précédent, utilisez une plage pour parcourir les alertes de `.Alerts` manière à ce que le point fasse référence à l'alerte en cours dans la liste des alertes, puis utilisez une deuxième plage sur les étiquettes triées afin que le point soit mis à jour une deuxième fois pour faire référence à l'étiquette actuelle. Dans la deuxième plage, utilisez `.Name` et `.Value` pour imprimer le nom et la valeur de chaque étiquette :

```
{{ range .Alerts }}
{{ range .Labels.SortedPairs }}
The name of the label is {{ .Name }}, and the value is {{ .Value }}
{{ end }}
{{ range .Annotations.SortedPairs }}
The name of the annotation is {{ .Name }}, and the value is {{ .Value }}
{{ end }}
{{ end }}
```

### Si des déclarations

Vous pouvez utiliser des instructions `if` dans les modèles. Par exemple, pour imprimer `There are no alerts` s'il n'y a aucune alerte, `.Alerts` vous devez écrire ce qui suit :

```
{{ if .Alerts }}
```

```
There are alerts
{{ else }}
There are no alerts
{{ end }}
```

## Avec

`with` est similaire aux instructions `if`, mais contrairement aux instructions `if`, `with` met à jour le point pour faire référence à la valeur du `with` :

```
{{ with .Alerts }}
There are {{ len . }} alert(s)
{{ else }}
There are no alerts
{{ end }}
```

## Variables

Les variables du texte/du modèle doivent être créées dans le modèle. Par exemple, pour créer une variable appelée `$variable` avec la valeur actuelle de point, vous devez écrire ce qui suit :

```
{{ $variable := . }}
```

Vous pouvez `$variable` l'utiliser à l'intérieur d'une page ou `with` cela fera référence à la valeur du point au moment où la variable a été définie, et non à la valeur actuelle du point.

Par exemple, vous ne pouvez pas écrire un modèle `{{ .Labels }}` à utiliser dans la deuxième page car ici, le point fait référence à l'étiquette actuelle, et non à l'alerte en cours :

```
{{ range .Alerts }}
{{ range .Labels.SortedPairs }}
{{ .Name }} = {{ .Value }}
{{/* does not work because in the second range . is a label not an alert */}}
There are {{ len .Labels }}
{{ end }}
{{ end }}
```

Vous pouvez résoudre ce problème en définissant une variable appelée `$alert` dans la première page et avant la deuxième page :

```
{{ range .Alerts }}
{{ $alert := . }}
{{ range .Labels.SortedPairs }}
{{ .Name }} = {{ .Value }}
{{/* works because $alert refers to the value of dot inside the first range */}}
There are {{ len $alert.Labels }}
{{ end }}
{{ end }}
```

## Gamme avec index

Vous pouvez obtenir l'indice de chaque alerte au sein d'une plage en définissant des variables d'indice et de valeur au début de la plage :

```
{{ $num_alerts := len .Alerts }}
{{ range $index, $alert := .Alerts }}
This is alert {{ $index }} out of {{ $num_alerts }}
{{ end }}
```

## Définir des modèles

Vous pouvez définir des modèles qui peuvent être utilisés dans d'autres modèles `define` en utilisant le nom du modèle entre guillemets. Vous ne devez pas définir de modèles portant le même nom que les autres modèles, y compris les modèles par défaut tels que `__subject__text_values_list`, `__text_alert_list`, `default.title` et `default.message`. Lorsqu'un modèle a été créé avec le même nom qu'un modèle par défaut, ou un modèle dans un autre modèle de notification, Grafana peut utiliser l'un ou l'autre modèle. Grafana n'empêche pas ou n'affiche pas de message d'erreur lorsqu'il existe deux modèles ou plus portant le même nom.

```
{{ define "print_labels" }}
{{ end }}
```

## Intégrer des modèles

Vous pouvez intégrer un modèle défini dans votre modèle en utilisant `template` le nom du modèle entre guillemets et le curseur qui doit être passé au modèle :

```
{{ template "print_labels" . }}
```

## Transmettre les données aux modèles

Dans un modèle, le point fait référence à la valeur transmise au modèle.

Par exemple, si une liste d'alertes de déclenchement est transmise à un modèle, le point fait référence à cette liste d'alertes de déclenchement :

```
{{ template "print_alerts" .Alerts }}
```

Si le modèle reçoit les étiquettes triées d'une alerte, le point fait référence à la liste des étiquettes triées :

```
{{ template "print_labels" .SortedLabels }}
```

Cela est utile lors de la rédaction de modèles réutilisables. Par exemple, pour imprimer toutes les alertes, vous pouvez écrire ce qui suit :

```
{{ template "print_alerts" .Alerts }}
```

Ensuite, pour imprimer uniquement les alertes de déclenchement, vous pouvez écrire ceci :

```
{{ template "print_alerts" .Alerts.Firing }}
```

Cela fonctionne car `.Alerts` les deux `.Alerts.Firing` sont des listes d'alertes.

```
{{ define "print_alerts" }}  
{{ range . }}  
{{ template "print_labels" .SortedLabels }}  
{{ end }}  
{{ end }}
```

## Commentaires

Vous pouvez ajouter des commentaires avec `{{/* et */}}` :

```
{{/* This is a comment */}}
```

Pour empêcher les commentaires d'ajouter des sauts de ligne, utilisez :

```
{{- /* This is a comment with no leading or trailing line breaks */ -}}
```

## Indentation

Vous pouvez utiliser l'indentation, à la fois des tabulations et des espaces, ainsi que des sauts de ligne, pour rendre les modèles plus lisibles :

```
{{ range .Alerts }}
  {{ range .Labels.SortedPairs }}
    {{ .Name }} = {{ .Value }}
  {{ end }}
{{ end }}
```

Cependant, l'indentation du modèle sera également présente dans le texte. Ensuite, nous verrons comment le supprimer.

### Supprimer les espaces et les sauts de ligne

Dans le texte/le modèle, utilisez `{{- et -}}` pour supprimer les espaces de début et de fin et les sauts de ligne.

Par exemple, lorsque vous utilisez l'indentation et les sauts de ligne pour rendre un modèle plus lisible :

```
{{ range .Alerts }}
  {{ range .Labels.SortedPairs }}
    {{ .Name }} = {{ .Value }}
  {{ end }}
{{ end }}
```

L'indentation et les sauts de ligne seront également présents dans le texte :

```
    alertname = "Test"

    grafana_folder = "Test alerts"
```

Vous pouvez supprimer l'indentation et les sauts de ligne du texte en le `}}` remplaçant par le `-}}` début de chaque plage :

```
{{ range .Alerts -}}
  {{ range .Labels.SortedPairs -}}
    {{ .Name }} = {{ .Value }}
  {{ end }}
```



```
{{ end }}
```

L'indentation et les sauts de ligne du modèle sont désormais absents du texte :

```
alertname = "Test"  
grafana_folder = "Test alerts"
```

## Création de modèles de notification

**⚠** Cette rubrique de documentation est conçue pour les espaces de travail Grafana compatibles avec la version 9.x de Grafana.

Pour les espaces de travail Grafana compatibles avec la version 10.x de Grafana, voir.

[Travailler dans la version 10 de Grafana](#)

Pour les espaces de travail Grafana compatibles avec la version 8.x de Grafana, voir.

[Travailler dans la version 8 de Grafana](#)

Créez des modèles de notification réutilisables à envoyer à vos points de contact.

Vous pouvez ajouter un ou plusieurs modèles à votre modèle de notification.

Le nom de votre modèle de notification doit être unique. Vous ne pouvez pas avoir deux modèles portant le même nom dans le même modèle de notification ou dans des modèles de notification différents. Évitez de définir des modèles portant le même nom que les modèles par défaut, tels que : `__subject__text_values_list`, `__text_alert_list`, `default.title` et `default.message`.

Dans l'onglet Points de contact, vous pouvez voir la liste de vos modèles de notification.

## Création de modèles de notification

Pour créer un modèle de notification

1. Cliquez sur Ajouter un modèle.
2. Choisissez un nom pour le modèle de notification, par exemple `email.subject`.
3. Écrivez le contenu du modèle dans le champ de contenu.

Par exemple :

```
{{ if .Alerts.Firing -}}
  {{ len .Alerts.Firing }} firing alerts
{{ end }}
{{ if .Alerts.Resolved -}}
  {{ len .Alerts.Resolved }} resolved alerts
{{ end }}
```

#### 4. Cliquez sur Sauvegarder

`{{ define "email.subject" }}`(où `email.subject` est le nom de votre modèle) et `{{ end }}` est automatiquement ajouté au début et à la fin du contenu.

Pour créer un modèle de notification contenant plusieurs modèles :

1. Cliquez sur Ajouter un modèle.
2. Entrez un nom pour le modèle de notification global. Par exemple, `email`.
3. Écrivez chaque modèle dans le champ Contenu, y compris `{{ define "name-of-template" }}` `{{ end }}` au début et à la fin de chaque modèle. Vous pouvez utiliser des noms descriptifs pour chacun des modèles du modèle de notification, par exemple, `email.subject` ou `email.message`. Dans ce cas, ne réutilisez pas le nom du modèle de notification que vous avez saisi ci-dessus.

Les sections suivantes présentent des exemples détaillés de modèles que vous pouvez créer.

#### 4. Cliquez sur Sauvegarder

### Création d'un modèle pour l'objet d'un e-mail

Créez un modèle pour l'objet d'un e-mail contenant le nombre d'alertes déclenchées et résolues, comme dans cet exemple :

```
1 firing alerts, 0 resolved alerts
```

### Pour créer un modèle pour l'objet d'un e-mail

1. Créez un modèle appelé `email.subject` avec le contenu suivant :

```
{{ define "email.subject" }}
{{ len .Alerts.Firing }} firing alerts, {{ len .Alerts.Resolved }} resolved alerts
```

```
{{ end }}
```

- Utilisez le modèle lors de la création de votre intégration de points de contact en le plaçant dans le champ Objet avec le template mot clé.

```
{{ template "email.subject" . }}
```

## Création d'un modèle pour le message d'un e-mail

Créez un modèle pour le message d'un e-mail contenant un résumé de toutes les alertes déclenchées et résolues, comme dans cet exemple :

```
There are 2 firing alerts, and 1 resolved alerts

Firing alerts:

- alertname=Test 1 grafana_folder=GrafanaCloud has value(s) B=1
- alertname=Test 2 grafana_folder=GrafanaCloud has value(s) B=2

Resolved alerts:

- alertname=Test 3 grafana_folder=GrafanaCloud has value(s) B=0
```

## Pour créer un modèle pour le message d'un e-mail

- Créez un modèle de notification appelé `email` avec deux modèles dans le contenu : `email.message_alert` et `email.message`.

Le `email.message_alert` modèle est utilisé pour imprimer les étiquettes et les valeurs de chaque alerte déclenchée et résolue, tandis que le `email.message` modèle contient la structure de l'e-mail.

```
{{- define "email.message_alert" -}}
{{- range .Labels.SortedPairs }}{{ .Name }}={{ .Value }} {{ end }} has value(s)
{{- range $k, $v := .Values }} {{ $k }}={{ $v }}{{ end }}
{{- end -}}

{{ define "email.message" }}
There are {{ len .Alerts.Firing }} firing alerts, and {{ len .Alerts.Resolved }}
resolved alerts
```

```
{{ if .Alerts.Firing -}}
Firing alerts:
{{- range .Alerts.Firing }}
- {{ template "email.message_alert" . }}
{{- end }}
{{- end }}

{{ if .Alerts.Resolved -}}
Resolved alerts:
{{- range .Alerts.Resolved }}
- {{ template "email.message_alert" . }}
{{- end }}
{{- end }}

{{ end }}
```

2. Utilisez le modèle lors de la création de votre intégration de points de contact en le plaçant dans le champ du corps du texte avec le template mot clé.

```
{{ template "email.message" . }}
```

## Création d'un modèle pour le titre d'un message Slack

Créez un modèle pour le titre d'un message Slack contenant le nombre d'alertes déclenchées et résolues, comme dans l'exemple suivant :

```
1 firing alerts, 0 resolved alerts
```

## Pour créer un modèle pour le titre d'un message Slack

1. Créez un modèle appelé `slack.title` avec le contenu suivant :

```
{{ define "slack.title" }}
{{ len .Alerts.Firing }} firing alerts, {{ len .Alerts.Resolved }} resolved alerts
{{ end }}
```

2. Utilisez le modèle lors de la création de votre intégration de points de contact en le plaçant dans le champ Titre avec le template mot clé.

```
{{ template "slack.title" . }}
```

## Création d'un modèle pour le contenu d'un message Slack

Créez un modèle pour le contenu d'un message Slack contenant une description de toutes les alertes déclenchées et résolues, y compris leurs étiquettes, leurs annotations et l'URL du tableau de bord :

```
1 firing alerts:

[firing] Test1
Labels:
- alertname: Test1
- grafana_folder: GrafanaCloud
Annotations:
- description: This is a test alert
Go to dashboard: https://example.com/d/dlhdLqF4z?orgId=1

1 resolved alerts:

[firing] Test2
Labels:
- alertname: Test2
- grafana_folder: GrafanaCloud
Annotations:
- description: This is another test alert
Go to dashboard: https://example.com/d/dlhdLqF4z?orgId=1
```

Pour créer un modèle pour le contenu d'un message Slack

1. Créez un modèle appelé `slack` avec deux modèles dans le contenu : `slack.print_alert` et `slack.message`.

Le `slack.print_alert` modèle est utilisé pour imprimer les étiquettes, les annotations et l'URL du tableau de bord tandis que le `slack.message` modèle contient la structure de la notification.

```
{{ define "slack.print_alert" -}}
[{{.Status}}] {{ .Labels.alertname }}
Labels:
{{ range .Labels.SortedPairs -}}
- {{ .Name }}: {{ .Value }}
{{ end -}}
{{ if .Annotations -}}
Annotations:
```

```

{{ range .Annotations.SortedPairs -}}
- {{ .Name }}: {{ .Value }}
{{ end -}}
{{ end -}}
{{ if .DashboardURL -}}
  Go to dashboard: {{ .DashboardURL }}
{{- end }}
{{- end }}

{{ define "slack.message" -}}
{{ if .Alerts.Firing -}}
{{ len .Alerts.Firing }} firing alerts:
{{ range .Alerts.Firing }}
{{ template "slack.print_alert" . }}
{{ end -}}
{{ end }}
{{ if .Alerts.Resolved -}}
{{ len .Alerts.Resolved }} resolved alerts:
{{ range .Alerts.Resolved }}
{{ template "slack.print_alert" . }}
{{ end -}}
{{ end }}
{{- end }}

```

2. Utilisez le modèle lors de la création de votre intégration de points de contact en le plaçant dans le champ du corps du texte avec le template mot clé.

```

{{ template "slack.message" . }}

```

## Modélisez à la fois vos e-mails et Slack avec des modèles partagés

Au lieu de créer des modèles de notification distincts pour chaque point de contact, tels que les e-mails et Slack, vous pouvez partager le même modèle.

Par exemple, si vous souhaitez envoyer un e-mail avec cet objet et un message Slack avec ce titre `1 firing alerts, 0 resolved alerts`, vous pouvez créer un modèle partagé.

Pour créer un modèle partagé

1. Créez un modèle appelé `common.subject_title` avec le contenu suivant :

```

{{ define "common.subject_title" }}

```

```
{{ len .Alerts.Firing }} firing alerts, {{ len .Alerts.Resolved }} resolved alerts  
{{ end }}
```

2. Pour les e-mails, exécutez le modèle à partir du champ d'objet de l'intégration de votre point de contact e-mail :

```
{{ template "common.subject_title" . }}
```

3. Pour Slack, exécutez le modèle à partir du champ de titre dans l'intégration de votre point de contact Slack :

```
{{ template "common.subject_title" . }}
```

## Utilisation de modèles de notification

Utilisez des modèles dans les points de contact pour personnaliser vos notifications.

Pour utiliser un modèle lors de la création d'un point de contact

1. Dans le menu Alertes, choisissez Points de contact pour voir la liste des points de contact existants.
2. Choisissez Ajouter un point de contact. Vous pouvez également modifier un point de contact existant en choisissant l'icône Modifier (stylo) à côté du point de contact que vous souhaitez modifier.
3. Entrez les modèles que vous souhaitez utiliser dans un ou plusieurs champs, tels que Message ou Objet. Pour saisir un modèle, utilisez le formulaire `{{ template "template_name" . }}` en remplaçant *template\_name* par le nom du modèle que vous souhaitez utiliser.
4. Cliquez sur Enregistrer le point de contact.

## Référence de modèles

 Cette rubrique de documentation est conçue pour les espaces de travail Grafana compatibles avec la version 9.x de Grafana.  
Pour les espaces de travail Grafana compatibles avec la version 10.x de Grafana, voir [Travailler dans la version 10 de Grafana](#)

Pour les espaces de travail Grafana compatibles avec la version 8.x de Grafana, voir.

[Travailler dans la version 8 de Grafana](#)

Cette section fournit des informations de référence pour créer vos modèles.

## Données du modèle

Les données suivantes sont transmises aux modèles de messages.

Nom	Type	Remarques
Receiver	chaîne	Nom du point de contact auquel la notification est envoyée.
Status	chaîne	déclenchement si au moins une alerte est déclenchée, sinon résolu.
Alerts	Alerte	Liste des objets d'alerte inclus dans cette notification (voir ci-dessous).
GroupLabels	KeyValue	Libellés selon lesquels ces alertes ont été regroupées.
CommonLabels	KeyValue	Libellés communs à toutes les alertes incluses dans cette notification.
CommonAnnotations	KeyValue	Annotations communes à toutes les alertes incluses dans cette notification.
ExternalURL	chaîne	Lien de retour vers le Grafana qui a envoyé la notification. Si vous utilisez un Alertmanager



Nom	Type	Remarques
		externe, renvoyez le lien vers ce Alertmanager.

Le `Alerts` type expose deux fonctions permettant de filtrer les alertes renvoyées.

- `Alerts.Firing`— Renvoie la liste des alertes de déclenchement.
- `Alerts.Resolved`— Renvoie la liste des alertes résolues.

### Alerte (type)

Le type d'alerte contient les données suivantes.

Nom	Type	Remarques
Statut	chaîne	<code>firing</code> ou <code>resolved</code> .
Étiquettes	KeyValue	Ensemble d'étiquettes associées à l'alerte.
Annotations	KeyValue	Ensemble d'annotations associées à l'alerte.
Valeurs	KeyValue	Les valeurs de toutes les expressions, y compris les conditions classiques
StartsAt	Heure. Heure	Heure à laquelle l'alerte a commencé à se déclencher.
EndsAt	Heure. Heure	Paramétré uniquement si l'heure de fin d'une alerte est connue. Sinon, définissez un délai d'expiration configurable à compter de la date de réception de la dernière alerte.

Nom	Type	Remarques
URL du générateur	chaîne	Un lien de retour vers Grafana ou un Alertmanager externe.
URL de silence	chaîne	Un lien pour désactiver l'alerte (avec des étiquettes préremplies pour cette alerte). Uniquement pour les alertes gérées par Grafana.
URL du tableau de bord	chaîne	Lien vers le tableau de bord de Grafana, si la règle d'alerte appartient à l'une d'entre elles. Uniquement pour les alertes gérées par Grafana.
URL du panneau	chaîne	Lien vers le panneau du tableau de bord de Grafana, si la règle d'alerte appartient à l'une d'entre elles. Uniquement pour les alertes gérées par Grafana.
Empreinte digitale	chaîne	Empreinte digitale qui peut être utilisée pour identifier l'alerte.
ValueString	chaîne	Chaîne contenant les libellés et la valeur de chaque expression réduite de l'alerte.

## ExtendedData

L' ExtendedData objet contient les propriétés suivantes.

Nom	Kind	Description	Exemple
Récepteur	string	Nom du point de contact qui envoie la notification.	<code>{{ .Receiver }}</code>
Statut	string	Le statut est <code>firing</code> if at least one alert is firing, otherwise <code>resolved</code> .	<code>{{ .Status }}</code>
Alerts (Alertes)	<code>[]Alert</code>	Liste de toutes les alertes déclenchées et résolues dans cette notification.	There are <code>{{ len .Alerts }}</code> alerts
Alertes de tir	<code>[]Alert</code>	Liste de toutes les alertes de tir contenues dans cette notification.	There are <code>{{ len .Alerts.Firing }}</code> firing alerts
Alertes résolues	<code>[]Alert</code>	Liste de toutes les alertes résolues dans cette notification.	There are <code>{{ len .Alerts.Resolved }}</code> resolved alerts
GroupLabels	KeyValue	Les étiquettes qui regroupent ces alertes dans cette notification.	<code>{{ .GroupLabels }}</code>
CommonLabels	KeyValue	Les libellés communs à toutes les alertes de cette notification.	<code>{{ .CommonLabels }}</code>
CommonAnnotations	KeyValue	Les annotations communes à toutes	<code>{{ .CommonAnnotations }}</code>

Nom	Kind	Description	Exemple
		les alertes de cette notification.	
URL externe	string	Un lien vers l'espace de travail Grafana ou Alertmanager qui a envoyé cette notification.	<code>{{ .ExternalURL }}</code>

## KeyValue type

Le `KeyValue` type est un ensemble de paires de chaînes clé/valeur qui représentent des étiquettes et des annotations.

Outre l'accès direct aux données stockées sous forme de fichier `KeyValue`, il existe également des méthodes de tri, de suppression et de transformation des données.

Nom	Arguments	Renvoie	Remarques	Exemple
SortedPairs		Liste triée des paires de chaînes de clés et de valeurs		<code>{{ .Annotations.SortedPairs }}</code>
Remove (suppression)	[] chaîne	KeyValue	Renvoie une copie de la carte clé/valeur sans les clés données.	<code>{{ .Annotations.Remove "summary" }}</code>
Noms		[] chaîne	Liste des noms d'étiquettes	<code>{{ .Names }}</code>
Valeurs		[] chaîne	Liste des valeurs d'étiquette	<code>{{ .Values }}</code>

## Time (Période)

L'heure est comptée dans le [time](#) package Go. Vous pouvez imprimer une heure dans différents formats. Par exemple, pour imprimer l'heure à laquelle une alerte s'est déclenchée dans ce format `Monday, 1st January 2022 at 10:00AM`, vous devez écrire le modèle suivant :

```
{{ .StartsAt.Format "Monday, 2 January 2006 at 3:04PM" }}
```

Vous pouvez trouver une référence pour le format horaire de Go [ici](#).

## Fonctions du modèle

À l'aide des fonctions du modèle, vous pouvez traiter les étiquettes et les annotations pour générer des notifications dynamiques. Les fonctions suivantes sont disponibles.

Nom	Type d'argument	Type de retour	Description
<code>humanize</code>	nombre ou chaîne	chaîne	Convertit un nombre dans un format plus lisible à l'aide de préfixes métriques.
<code>humanize1024</code>	nombre ou chaîne	chaîne	Comme <code>humanize</code> , mais utilise 1024 comme base au lieu de 1000.
<code>humanizeDuration</code>	nombre ou chaîne	chaîne	Convertit une durée en secondes dans un format plus lisible.
<code>humanizePercentage</code>	nombre ou chaîne	chaîne	Convertit une valeur de ratio en une fraction de 100.
<code>humanizeTimestamp</code>	nombre ou chaîne	chaîne	Convertit un horodatage Unix en secondes dans un format plus lisible.

Nom	Type d'argument	Type de retour	Description
<code>title</code>	chaîne	chaîne	<code>Strings.title</code> , met en majuscule le premier caractère de chaque mot.
<code>toUpper</code>	chaîne	chaîne	cordes. <code>ToUpper</code> , convertit tous les caractères en majuscules.
<code>toLowerCase</code>	chaîne	chaîne	cordes. <code>ToLower</code> , convertit tous les caractères en minuscules.
<code>match</code>	motif, texte	Booléen	expression régulière . <code>MatchString</code> Teste une correspondance regexp non ancrée.
<code>replaceAll</code>	modèle, remplacement, texte	chaîne	Expression régulière . <code>ReplaceAllString</code> Substitution de Regexp, non ancrée.
<code>graphLink</code>	string - Objet JSON avec <code>datasource</code> champs <code>expr</code> et	chaîne	Renvoie le chemin d'accès à la vue graphique dans Explore pour l'expression et la source de données.

Nom	Type d'argument	Type de retour	Description
<code>tableLink</code>	string - Objet JSON avec <code>datasource</code> champs <code>expr</code> et	chaîne	Renvoie le chemin d'accès à la vue tabulaire dans Explore pour l'expression et la source de données données.
<code>args</code>	[] interface {}	carte [chaîne] interface {}	Convertit une liste d'objets en carte avec des clés, par exemple <code>arg0</code> , <code>arg1</code> . Utilisez cette fonction pour transmettre plusieurs arguments aux modèles.
<code>externalURL</code>	rien	chaîne	Renvoie une chaîne représentant l'URL externe.
<code>pathPrefix</code>	rien	chaîne	Renvoie le chemin de l'URL externe.

Le tableau suivant présente des exemples d'utilisation de chaque fonction.

Fonction	TemplateString	Entrée	Expected
<code>humaniser</code>	{ <code>humaniser \$value</code> }	1234567,0	1,235 M
<code>humaniser 1024</code>	{ <code>humaniser 1024\$ de valeur</code> }	1048576,0	1 mi
<code>Humaniser la durée</code>	{ <code>HumanizeDuration \$value</code> }	899,99	14 m 59 s

Fonction	TemplateString	Entrée	Expected
Pourcentage d'humanisation	{humanizePercentage \$value}	0,1234567	12,35 %
Humaniser l'horodatage	{humanizeTimestamp \$value}	1435065584,128	23/06/2015 13:19:44,128 +0000 UTC
title	{\$value   titre}	un B C	Aa Bb CC
toUpper	{\$value   toUpper}	un B C	AA BB CC
toLower	{\$value   toLower}	un B C	AA BB CC
match	{correspond à « a+ » \$labels.instance}	aa	true
reReplaceAll	{{ reReplaceAll « localhost :(.*) » « my.domain : \$1 » \$labels.instance}}	hôte local : 3000	mon domaine .domain : 3000
GraphLink	{{GraphLink « {" expr \ » : \ "up \ », \ "source de données \ » : \ "gdev-prometheus \"} »}}		/explorer ? left= ["now-1h », « now », « gdev-prometheus », {"source de données » « gdev-prometheus », « expr » « up », « instant » :false, "range » :true}]



Fonction	TemplateString	Entrée	Expected
Tableau Link	<code>{{TableLink « {\ " expr \ » : \ "up \ », \ "source de données \ » : \ "gdev- prometheus \ " } »}}</code>		<code>/explorer ? left= ["now-1h », « now », « gdev-prom etheus », {"source de données » « gdev- prometheus », « expr » « up », « instant » :true, "range » :false}]</code>
args	<code>{{define « x »}} {{.arg0}} {{.arg1}} {{end}} {{modèle « x » (args 1 « 2 »)}}</code>		1 2
URL externe	<code>{URL externe}</code>		<code>http://localhost/path/ prefix</code>
Préfixe de chemin	<code>{PathPrefix}</code>		<code>/chemin/préfixe</code>

## Désactiver les notifications d'alerte pour les sources de données Prometheus

 Cette rubrique de documentation est conçue pour les espaces de travail Grafana compatibles avec la version 9.x de Grafana.

Pour les espaces de travail Grafana compatibles avec la version 10.x de Grafana, voir.

[Travailler dans la version 10 de Grafana](#)

Pour les espaces de travail Grafana compatibles avec la version 8.x de Grafana, voir.

[Travailler dans la version 8 de Grafana](#)

Pour les sources de données externes d'Alert Manager (y compris Amazon Managed Service for Prometheus), vous pouvez supprimer les notifications d'alerte en les taisant. Un silence empêche uniquement la création de notifications : les silences n'empêchent pas l'évaluation des règles d'alerte

et n'empêchent pas l'affichage des instances d'alerte dans l'interface utilisateur. Lorsque vous désactivez une alerte, vous spécifiez une période pendant laquelle elle doit être supprimée.

Vous pouvez configurer des silences pour une source de données externe d'Alertmanager.

#### Note

Pour supprimer les notifications d'alerte à intervalles réguliers ou pour d'autres sources de données (par exemple, pendant les périodes de maintenance régulières), utilisez [Horaire du mode muet](#) plutôt des silences.

Pour ajouter un silence

1. Depuis votre console Grafana, dans le menu Grafana, choisissez l'icône d'alerte (cloche) pour ouvrir la page d'alerte.
2. Choisissez Silences pour ouvrir une page répertoriant les pages existantes [Travailler avec les points de contact](#).
3. Choisissez le gestionnaire d'alertes externe dans la liste déroulante du gestionnaire d'alertes.
4. Sélectionnez Ajouter un silence.
5. Sélectionnez les dates de début et de fin dans Début et fin du silence pour indiquer quand le silence doit entrer en vigueur et quand il doit prendre fin.

Au lieu de définir une heure de fin, dans Durée, spécifiez la durée pendant laquelle le silence est appliqué. Cela met automatiquement à jour l'heure de fin dans les champs de début et de fin du silence.

6. Dans les champs Nom et Valeur, entrez une ou plusieurs étiquettes correspondantes. Les matchers déterminent les règles auxquelles le silence s'applique. La correspondance des étiquettes est abordée plus en détail à la suite de cette procédure.
7. Ajoutez éventuellement un commentaire ou modifiez le créateur pour définir le propriétaire du silence.
8. Choisissez Créer pour créer le silence.

Vous pouvez modifier un silence existant en cliquant sur l'icône Modifier (stylo).

Correspondance des étiquettes pour la suppression des alertes

Lorsque vous créez un silence, vous créez un ensemble d'étiquettes correspondantes dans le cadre du silence. Il s'agit d'un ensemble de règles concernant les libellés qui doivent correspondre pour que l'alerte soit supprimée. Les étiquettes correspondantes se composent de trois parties :

- **Étiquette** : nom de l'étiquette à associer. Il doit correspondre exactement au nom de l'étiquette de l'alerte.
- **Opérateur** : opérateur utilisé pour comparer la valeur de l'étiquette avec la valeur d'étiquette correspondante. Les opérateurs disponibles sont les suivants :
  - **=**Sélectionnez les libellés dont la valeur correspond exactement à la chaîne fournie.
  - **!=**Sélectionnez les libellés dont la valeur ne correspond pas à la chaîne fournie.
  - **=~**Sélectionnez les étiquettes dont la valeur correspond à la valeur interprétée par regex de la chaîne fournie (la chaîne fournie est interprétée comme une expression régulière).
  - **!~**Sélectionnez les libellés qui ne correspondent pas à l'expression régulière fournie.
- **Valeur** : valeur à laquelle doit correspondre la valeur de l'étiquette. Il peut correspondre sous forme de chaîne ou d'expression régulière, selon l'opérateur choisi.

Le silence prend fin à la date de fin indiquée, mais vous pouvez mettre fin à la suppression manuellement à tout moment.

Pour mettre fin à un silence manuellement

1. Sur la page Alertes, choisissez Silences pour afficher la liste des silences existants.
2. Sélectionnez le silence auquel vous souhaitez mettre fin, puis choisissez Annuler le silence. Cela met fin à la suppression de l'alerte.

#### Note

La désactivation met fin à la suppression de l'alerte, comme si l'heure de fin était définie pour l'heure actuelle. Les silences qui ont pris fin (automatiquement ou manuellement) sont conservés et répertoriés pendant cinq jours. Vous ne pouvez pas supprimer un silence de la liste manuellement.

Création d'un lien vers le formulaire de création de silence

Vous pouvez créer une URL vers le formulaire de création de silence avec les informations déjà renseignées. Les opérateurs peuvent l'utiliser pour supprimer rapidement une alarme lors d'un événement opérationnel.

Lorsque vous créez un lien vers un formulaire de silence, utilisez un paramètre de `matchers` requête pour spécifier les libellés correspondants et un paramètre de `comment` requête pour spécifier un commentaire. Le `matchers` paramètre nécessite une ou plusieurs valeurs dans le formulaire `[label][operator][value]`, séparées par des virgules.

### Exemple d'URL

Pour créer un lien vers un formulaire de silence, avec les libellés correspondants `severity=critical` et `cluster!~europe-.*`, avec un commentaire indiquant `Silencing critical EU alerts`, utilisez une URL comme celle-ci. Remplacez *mygrafana* par le nom d'hôte de votre instance Grafana.

```
https://mygrafana/alerting/silence/new?matchers=severity%3Dcritical%2Ccluster!~europe-
*&comment=Silence%20critical%20EU%20alert
```

Pour créer un lien vers une nouvelle page de silence pour un Alertmanager externe, ajoutez un paramètre de `alertmanager` requête portant le nom de la source de données Alertmanager, tel que `alertmanager=myAlertmanagerdatasource`

### Horaire du mode muet

 Cette rubrique de documentation est conçue pour les espaces de travail Grafana compatibles avec la version 9.x de Grafana.

Pour les espaces de travail Grafana compatibles avec la version 10.x de Grafana, voir.

[Travailler dans la version 10 de Grafana](#)

Pour les espaces de travail Grafana compatibles avec la version 8.x de Grafana, voir.

[Travailler dans la version 8 de Grafana](#)

Un temps de sourdine est un intervalle de temps récurrent pendant lequel aucune nouvelle notification relative à une politique n'est générée ou envoyée. Utilisez-les pour empêcher les alertes de se déclencher pendant une période spécifique et récurrente, par exemple une période de maintenance régulière.

À l'instar des silences, le temps de mise en sourdine n'empêche pas l'évaluation des règles d'alerte, ni l'affichage des instances d'alerte dans l'interface utilisateur. Ils empêchent uniquement la création de notifications.

Vous pouvez configurer les durées de sourdine gérées par Grafana ainsi que les durées de sourdine pour une source de données Alertmanager externe.

### Timings muets comparés aux silences

Le tableau suivant met en évidence les différences entre les temps de sourdine et les silences.

Synchronisation en mode muet	Silence
Utilise des définitions d'intervalles de temps qui peuvent se reproduire.	A une heure de début et de fin fixes.
Est créé puis ajouté aux politiques de notification.	Utilise des étiquettes pour établir une correspondance avec une alerte afin de déterminer s'il convient de désactiver ou non.
Fonctionne avec les alertes Grafana et les gestionnaires d'alertes externes.	Fonctionne uniquement avec les gestionnaires d'alertes externes.

### Pour créer un chronométrage muet

1. Depuis votre console Grafana, dans le menu Grafana, choisissez l'icône d'alerte (cloche) pour ouvrir la page d'alerte.
2. Choisissez Politiques de notification.
3. Dans le menu déroulant Alertmanager, sélectionnez le Alertmanager que vous souhaitez modifier.
4. Dans la section Durée de mise en sourdine, cliquez sur le bouton Ajouter une temporisation de mise en sourdine.
5. Choisissez l'intervalle de temps auquel vous souhaitez appliquer la temporisation du mode muet.
6. Choisissez Soumettre pour créer la temporisation du mode muet.

## Pour ajouter une temporisation muette à une politique de notification

1. Sélectionnez la politique de notification à laquelle vous souhaitez ajouter le temps de sourdine, puis cliquez sur le bouton Modifier.
2. Dans le menu déroulant Durée de mise en sourdine, sélectionnez la durée de mise en sourdine que vous souhaitez ajouter à la politique.

Cliquez sur le bouton Enregistrer la politique.

## Intervalles de temps

Un intervalle de temps est la définition d'une plage de temps. Si une alerte est déclenchée pendant cet intervalle, elle est supprimée. Les plages sont prises en charge à l'aide de : (par exemple, `monday : thursday`). Une temporisation muette peut contenir plusieurs intervalles de temps. Un intervalle de temps se compose de plusieurs champs (détails dans la liste suivante), qui doivent tous correspondre pour supprimer les alertes. Par exemple, si vous spécifiez des jours de la semaine `monday : friday` et une plage horaire comprise entre 8 h et 9 h, les alertes sont supprimées de 8 h à 9 h, du lundi au vendredi, mais pas, par exemple, de 8 h à 9 h le samedi.

- Plage horaire : heure à laquelle les notifications doivent être supprimées. Composé de deux sous-champs, Heure de début et Heure de fin. Un exemple de temps est `14 : 30`. L'heure est exprimée en notation de 24 heures, en UTC.
- Jours de la semaine — Les jours de la semaine. Il peut s'agir d'un jour unique `monday`, tel qu'une plage `monday : friday`, ou d'une liste de jours séparés par des virgules, telle que `monday , tuesday , wednesday`
- Mois — Les mois à sélectionner. Vous pouvez spécifier les mois avec des désignations numériques ou avec le nom complet du mois, par exemple, `1` ou les `january` deux spécifier janvier. Vous pouvez spécifier un mois unique, une plage de mois ou une liste de mois séparés par des virgules.
- Jours du mois : dates comprises dans un mois. Les valeurs peuvent être comprises entre `1 -31`. Les valeurs négatives indiquent les jours du mois dans l'ordre inverse, ce `-1` qui représente le dernier jour du mois. Les jours du mois peuvent être spécifiés sous la forme d'un jour unique, d'une plage de jours ou d'une liste de jours séparés par des virgules.
- Années : année ou années de l'intervalle. Par exemple, `2023 : 2025`.

Chacun de ces éléments peut être une liste, et au moins un élément de l'élément doit être satisfait pour correspondre. Donc, si vous fixez des années à `2023:2025, 2027`, ce sera vrai en 2023, 2024, 2025 et 2027 (mais pas en 2026).

Si un champ est laissé vide, le champ correspondra à tout moment. Un moment doit correspondre à tous les champs pour correspondre à un intervalle de temps complet.

Si vous souhaitez spécifier une durée exacte, spécifiez toutes les options nécessaires pour cette durée. Par exemple, si vous souhaitez créer un intervalle de temps pour le premier lundi du mois, pour mars, juin, septembre et décembre, entre 12 h 00 et 24 h 00 UTC, votre spécification d'intervalle de temps pourrait être la suivante :

- Plage de temps :
  - Heure de début : `12:00`
  - Heure de fin : `24:00`
- Jours de la semaine : `monday`
- Mois : `3, 6, 9, 12`
- Jours du mois : `1:7`

Afficher et filtrer par groupes d'alertes

 Cette rubrique de documentation est conçue pour les espaces de travail Grafana qui prennent en charge la version 9.x de Grafana.  
Pour les espaces de travail Grafana compatibles avec la version 10.x de Grafana, voir [Travailler dans la version 10 de Grafana](#)  
Pour les espaces de travail Grafana compatibles avec la version 8.x de Grafana, voir [Travailler dans la version 8 de Grafana](#)

Les groupes d'alertes affichent les alertes groupées provenant d'une instance d'Alertmanager. Par défaut, les règles d'alerte sont regroupées en fonction des clés d'étiquette correspondant à la politique racine dans les politiques de notification. Le regroupement des règles d'alerte communes dans un seul groupe d'alertes empêche le déclenchement de règles d'alerte dupliquées.

Vous pouvez afficher les groupes d'alertes et également filtrer les règles d'alerte correspondant à des critères spécifiques.

## Pour afficher les groupes d'alertes

1. Dans le menu Grafana, cliquez sur l'icône d'alerte (cloche) pour ouvrir la page d'alerte répertoriant les alertes existantes.
2. Cliquez sur Groupes d'alertes pour ouvrir la page répertoriant les groupes existants.
3. Dans le menu déroulant Alertmanager, sélectionnez un Alertmanager externe comme source de données.
4. Dans le menu déroulant personnalisé, sélectionnez une combinaison d'étiquettes pour afficher un regroupement autre que celui par défaut. Cela est utile pour déboguer et vérifier votre regroupement de politiques de notification.

Si une alerte ne contient aucune étiquette spécifiée dans le regroupement de la politique racine ou dans le regroupement personnalisé, l'alerte est ajoutée à un groupe catch all avec un en-tête de `No grouping`.

## Pour filtrer par étiquette

- Dans Rechercher, entrez une étiquette existante pour afficher les alertes correspondant à cette étiquette.

Par exemple, `environment=production,region=~US|EU,severity!=warning`.

## Pour filtrer par état

- Dans États, sélectionnez l'état actif, supprimé ou non traité pour afficher les alertes correspondant à l'état sélectionné. Toutes les autres alertes sont masquées.

## Afficher les erreurs de notification

 Cette rubrique de documentation est conçue pour les espaces de travail Grafana compatibles avec la version 9.x de Grafana.

Pour les espaces de travail Grafana compatibles avec la version 10.x de Grafana, voir.

[Travailler dans la version 10 de Grafana](#)

Pour les espaces de travail Grafana compatibles avec la version 8.x de Grafana, voir.

[Travailler dans la version 8 de Grafana](#)



Consultez les erreurs de notification et comprenez pourquoi elles n'ont pas été envoyées ou n'ont pas été reçues.

#### Note

Cette fonctionnalité n'est prise en charge que pour Grafana Alertmanager.

Pour afficher les erreurs de notification

1. Dans le menu Grafana, cliquez sur l'icône d'alerte (cloche) pour ouvrir la page d'alerte répertoriant les alertes existantes.
2. Choisissez Points de contact pour voir la liste des points de contact existants.

En cas de défaillance d'un point de contact, un message dans le coin droit de l'écran avertit l'utilisateur de la présence d'erreurs et de leur nombre.

3. Cliquez sur un point de contact pour afficher le détail des erreurs associées à ce point de contact.

Les détails de l'erreur s'affichent si vous passez le curseur sur l'icône d'erreur.

Si un point de contact possède plusieurs intégrations, toutes les erreurs s'affichent pour chacune des intégrations répertoriées.

4. Dans la colonne Health, vérifiez l'état de la notification.

Cela peut être OK, Aucune tentative ou Erreur.

## Travailler dans la version 8 de Grafana

-  Cette rubrique de documentation est conçue pour les espaces de travail Grafana qui prennent en charge la version 8.x de Grafana.  
Pour les espaces de travail Grafana compatibles avec la version 10.x de Grafana, voir [Travailler dans la version 10 de Grafana](#)  
Pour les espaces de travail Grafana compatibles avec la version 9.x de Grafana, voir [Travailler dans la version 9 de Grafana](#)

Lorsque vous créez votre espace de travail Grafana, vous pouvez choisir la version de Grafana à utiliser. Les rubriques suivantes décrivent l'utilisation d'un espace de travail Grafana qui utilise la version 8 de Grafana.

## Rubriques

- [Panneaux](#)
- [Tableaux de bord](#)
- [Explorez](#)
- [Linking \(Liaison en cours\)](#)
- [Modèles et variables](#)
- [Alerte Grafana](#)

## Panneaux

 Cette rubrique de documentation est conçue pour les espaces de travail Grafana compatibles avec la version 8.x de Grafana.

Pour les espaces de travail Grafana compatibles avec la version 10.x de Grafana, voir.

[Travailler dans la version 10 de Grafana](#)

Pour les espaces de travail Grafana compatibles avec la version 9.x de Grafana, voir.

[Travailler dans la version 9 de Grafana](#)

Le panneau est l'élément de base de la visualisation dans un serveur Grafana. Un panneau est une représentation visuelle d'une ou de plusieurs requêtes, à l'exception de quelques panneaux à usage spécial. Les requêtes affichent des données au fil du temps. Cela peut aller des fluctuations de température à l'état actuel du serveur, en passant par une liste de journaux ou d'alertes.

Chaque panneau possède un éditeur de requêtes spécifique à la source de données sélectionnée dans le panneau. L'éditeur de requêtes permet d'extraire une visualisation à afficher sur le panneau.

Pour afficher des données, vous devez avoir ajouté au moins une source de données à votre espace de travail. Pour plus d'informations sur les sources de données, consultez [Connexion aux sources de données](#).

Il existe une grande variété d'options de style et de mise en forme pour chaque panneau. Les panneaux peuvent être déplacés, réorganisés et redimensionnés.

## Rubriques

- [Ajouter un panneau](#)
- [Supprimer un panneau](#)
- [Requêtes](#)
- [Requêtes enregistrées](#)
- [Transformations](#)
- [Options de champ et remplacements](#)
- [Éditeur de panneaux](#)
- [Panneaux de bibliothèque](#)
- [Visualisations](#)

## Ajouter un panneau

 Cette rubrique de documentation est conçue pour les espaces de travail Grafana qui prennent en charge la version 8.x de Grafana.  
Pour les espaces de travail Grafana compatibles avec la version 10.x de Grafana, voir [Travailler dans la version 10 de Grafana](#)  
Pour les espaces de travail Grafana compatibles avec la version 9.x de Grafana, voir [Travailler dans la version 9 de Grafana](#)

Vous pouvez utiliser des panneaux pour afficher vos données sous forme visuelle. Cette rubrique décrit les étapes de base nécessaires à la création d'un panneau.

Pour ajouter un panneau à un tableau de bord

1. Choisissez le tableau de bord auquel vous souhaitez ajouter un panneau.
2. Cliquez sur l'icône Ajouter un panneau.
3. Choisissez Ajouter un nouveau panneau.

L'espace de travail Grafana crée un panneau graphique vide avec votre source de données par défaut sélectionnée.

4. Bien que cela ne soit pas obligatoire, nous vous recommandons d'ajouter un titre et une description utiles à votre panneau. Vous pouvez éventuellement utiliser des variables que vous avez définies dans l'un ou l'autre des champs, mais pas des variables globales. Pour plus d'informations, consultez [Modèles et variables](#).
  - Titre du panneau — Le texte saisi dans ce champ est affiché en haut de votre panneau dans l'éditeur de panneau et dans le tableau de bord.
  - Description — Le texte saisi dans ce champ est affiché dans une infobulle dans le coin supérieur gauche du panneau. Rédigez une description du panneau et des données que vous affichez.
5. Rédigez une requête pour le panneau. Pour afficher une visualisation, chaque panneau a besoin d'au moins une requête. Vous rédigez des requêtes dans l'onglet Requête de l'éditeur de panneaux. Pour plus d'informations, consultez [Requêtes](#).
  - a. Choisissez une source de données. Dans la première ligne de l'onglet Requête, choisissez la liste déroulante pour voir toutes les sources de données disponibles. Cette liste inclut toutes les sources de données que vous avez ajoutées. Pour plus d'informations sur les sources de données, consultez [Connexion aux sources de données](#).
  - b. Rédigez ou créez une requête dans le langage de requête de votre source de données. Les options peuvent varier. Consultez la documentation de votre source de données spécifique pour obtenir des directives spécifiques.
6. Dans la section Visualisation de l'onglet Panneau, choisissez un type de visualisation. L'espace de travail Grafana affiche un aperçu des résultats de vos requêtes une fois cette visualisation appliquée.
7. Nous vous recommandons d'ajouter une note pour décrire vos modifications avant de sélectionner Enregistrer. Les notes sont utiles si vous devez rétablir une version précédente du tableau de bord.
8. Pour enregistrer le tableau de bord, choisissez Enregistrer dans le coin supérieur droit de l'écran.

## Supprimer un panneau

 Cette rubrique de documentation est conçue pour les espaces de travail Grafana qui prennent en charge la version 8.x de Grafana.  
Pour les espaces de travail Grafana compatibles avec la version 10.x de Grafana, voir [Travailler dans la version 10 de Grafana](#)

Pour les espaces de travail Grafana compatibles avec la version 9.x de Grafana, voir.  
[Travailler dans la version 9 de Grafana](#)

Pour supprimer un panneau dans Grafana, procédez comme suit :

- Choisissez le menu déroulant à côté du titre du panneau, puis sélectionnez Supprimer le panneau.

or

- Passez le pointeur sur le panneau et utilisez la séquence de raccourcis clavier « p r ».

## Requêtes

 Cette rubrique de documentation est conçue pour les espaces de travail Grafana qui prennent en charge la version 8.x de Grafana.  
Pour les espaces de travail Grafana compatibles avec la version 10.x de Grafana, voir.  
[Travailler dans la version 10 de Grafana](#)  
Pour les espaces de travail Grafana compatibles avec la version 9.x de Grafana, voir.  
[Travailler dans la version 9 de Grafana](#)

Les panneaux de l'espace de travail Grafana utilisent des requêtes pour communiquer avec les sources de données afin d'obtenir des données pour la visualisation. Une requête est une question écrite dans le langage de requête utilisé par la source de données. Si la requête est correctement formée, la source de données répond. Dans les options de source de données du panneau, vous pouvez ajuster la fréquence à laquelle la requête est envoyée à la source de données et le nombre de points de données collectés.

Les espaces de travail Grafana prennent en charge jusqu'à 26 requêtes par panneau.

### Éditeurs de requêtes

Les éditeurs de requêtes sont des formulaires qui vous aident à rédiger des requêtes. En fonction de votre source de données, l'éditeur de requêtes peut fournir une complétion automatique, des noms de métriques ou des suggestions de variables.

En raison des différences entre les langages de requête, les sources de données peuvent avoir des éditeurs de requêtes d'apparence différente.

## Syntaxe de requête

Les sources de données utilisent des langages de requête et des syntaxes différents pour demander les données. Voici deux exemples de requêtes.

### PostgreSQL

```
SELECT hostname FROM host WHERE region IN($region)
```

### ProMQL

```
query_result(max_over_time(<metric>[/${__range_s}s]) != <state>)
```

Pour plus d'informations sur la rédaction d'une requête pour votre source de données, consultez la documentation de cette source de données. Les sources de données sont répertoriées dans [Connexion aux sources de données](#).

## Interface utilisateur de l'onglet Requête

L'onglet Requête comprend les éléments suivants :

- Sélecteur de source de données
- Options de requête
- Bouton de l'inspecteur de requêtes
- Liste de l'éditeur de requêtes

### Sélecteur de source de données

Le sélecteur de source de données est une liste déroulante. Sélectionnez-le pour sélectionner une source de données que vous avez ajoutée. Lorsque vous créez un panneau, Amazon Managed Grafana sélectionne automatiquement votre source de données par défaut. Pour plus d'informations sur les sources de données, consultez [Connexion aux sources de données](#).

Outre les sources de données que vous avez configurées dans votre espace de travail Grafana, trois sources de données spéciales sont disponibles.

- **TestDataDB** — Source de données intégrée qui génère des données de marche aléatoires. La source de données Grafana est utile pour tester des visualisations et exécuter des expériences.
- **Mixte** : source de données permettant d'interroger plusieurs sources de données dans le même panneau. Lorsque cette source de données est sélectionnée, vous pouvez sélectionner une source de données pour chaque nouvelle requête que vous ajoutez.
  - La première requête utilisera la source de données sélectionnée avant que vous ne sélectionniez **Mixed**.
  - Vous ne pouvez pas modifier une requête existante pour utiliser la source de données mixte.
- **Tableau de bord** : source de données permettant d'utiliser un ensemble de résultats provenant d'un autre panneau du même tableau de bord.

### Options de requête

Pour voir les paramètres de la source de données sélectionnée, choisissez Options de requête à côté du sélecteur de source de données. Les modifications que vous apportez ici concernent uniquement les requêtes effectuées dans ce panneau.

Amazon Managed Grafana définit les valeurs par défaut qui sont affichées en gris foncé. Les modifications sont affichées en blanc. Pour rétablir les paramètres par défaut d'un champ, supprimez le texte blanc du champ.

Vous pouvez utiliser les options de requête de source de données du panneau suivantes :

- **Nombre maximal de points de données** : si la source de données le prend en charge, définit le nombre maximal de points de données pour chaque série renvoyée. Si la requête renvoie plus de points de données que le paramètre maximum de points de données, la source de données les consolide (réduit le nombre de points renvoyés en les agrégeant par moyenne, maximum ou autre fonction).

Deux raisons principales justifient de limiter le nombre de points : les performances et le lissage de la ligne. La valeur par défaut est la largeur (ou le nombre de pixels) du graphique, ce qui permet d'éviter d'avoir plus de points de données que ce que le panneau graphique peut afficher.

Dans le cas des données en streaming, la valeur maximale des points de données est utilisée pour la mémoire tampon mobile. (Le streaming est un flux continu de données, et la mise en mémoire tampon est un moyen de diviser le flux en morceaux).

- **Intervalle minimum** — Définit une limite minimale pour l'intervalle calculé automatiquement, généralement l'intervalle de capture minimum. Si un point de données est enregistré toutes les

15 secondes, il n'est pas nécessaire d'avoir un intervalle inférieur à cet intervalle. Un autre cas d'utilisation consiste à le définir sur un minimum supérieur à l'intervalle de capture pour obtenir des requêtes plus grossières et plus efficaces.

- Intervalle : intervalle de temps que vous pouvez utiliser pour agréger ou regrouper des points de données par temps.

Amazon Managed Grafana calcule automatiquement un intervalle approprié qui peut être utilisé comme variable dans les requêtes modélisées. La variable est soit en secondes : `$__interval` ; soit en millisecondes : `$__interval_ms`. Il est généralement utilisé dans des fonctions d'agrégation telles que `sum` ou `average`. Par exemple, il s'agit d'une requête Prometheus utilisant la variable d'intervalle : `rate(http_requests_total[$__interval])`

Cet intervalle automatique est calculé en fonction de la largeur du graphique. Si l'utilisateur effectue un zoom arrière important, l'intervalle augmente, ce qui donne une agrégation plus grossière. Si l'utilisateur zoome, l'intervalle diminue, ce qui permet une agrégation plus fine.

Pour plus d'informations, consultez [Variables globales](#).

- Temps relatif : remplace la plage de temps relative pour les différents panneaux, ce qui les rend différents de ce qui est sélectionné dans le sélecteur de temps du tableau de bord situé dans le coin supérieur droit du tableau de bord. Cela vous permet d'afficher les statistiques de différentes périodes ou de différents jours sur le même tableau de bord.
- Décalage horaire — Fournit un autre moyen de modifier la plage de temps pour les panneaux individuels. Cette fonction fonctionne uniquement avec des plages de temps relatives, et vous pouvez ajuster la plage de temps.

Par exemple, vous pouvez modifier la plage horaire du panneau de manière à ce qu'elle soit 2 heures plus tôt que le sélecteur d'heure du tableau de bord. Pour plus d'informations, consultez [Contrôles de plage de temps](#).

- Délai d'expiration du cache — (Ce champ n'est visible que s'il est disponible dans votre source de données.) Remplace le délai d'expiration du cache par défaut si votre magasin de séries chronologiques possède un cache de requêtes. Elle est spécifiée sous forme de valeur numérique en secondes.



## Bouton de l'inspecteur de requêtes

Vous pouvez choisir l'inspecteur de requêtes pour ouvrir l'onglet Requête de l'inspecteur du panneau. Dans l'onglet Requête, vous pouvez voir la demande de requête envoyée par le panneau et la réponse.

Choisissez Actualiser pour voir le texte intégral de la demande envoyée par ce panneau au serveur.

### Note

Vous devez ajouter au moins une requête avant que l'inspecteur de requêtes puisse renvoyer des résultats.

Pour plus d'informations sur l'inspecteur de panneau, voir [Inspecter un panneau](#).

## Liste de l'éditeur de requêtes

Dans l'interface utilisateur, les requêtes sont organisées en lignes de requêtes pliables. Chaque ligne de requête contient un éditeur de requêtes et est identifiée par une lettre (A, B, C, etc.).

## Partage des résultats de requêtes entre les panneaux

Avec Amazon Managed Grafana, vous pouvez utiliser le résultat de la requête d'un panneau pour n'importe quel autre panneau du tableau de bord. Le partage des résultats des requêtes entre les panneaux réduit le nombre de requêtes adressées à votre source de données, ce qui peut améliorer les performances de votre tableau de bord.

La source de données du tableau de bord vous permet de sélectionner un panneau de votre tableau de bord contenant les requêtes pour lesquelles vous souhaitez partager les résultats. Au lieu d'envoyer une requête distincte pour chaque panneau, Amazon Managed Grafana envoie une requête, et les autres panneaux utilisent les résultats de la requête pour créer des visualisations.

Cette stratégie permet de réduire considérablement le nombre de requêtes effectuées lorsque, par exemple, plusieurs panneaux visualisent les mêmes données.

Pour partager des requêtes de source de données avec un autre panneau

1. Créez un tableau de bord. Pour plus d'informations, consultez [Créer un tableau de bord](#).
2. Ajoutez un panneau. Pour plus d'informations, consultez [Ajouter un panneau](#).

3. Changez le titre en **Source panel**. Vous allez utiliser ce panneau comme source pour les autres panneaux. Définissez la ou les requêtes qui seront partagées. Si aucune source de données n'est disponible pour le moment, vous pouvez utiliser la source de données Grafana, qui renvoie une série chronologique aléatoire que vous pouvez utiliser pour les tests.
4. Ajoutez un deuxième panneau, puis sélectionnez la source de données du tableau de bord dans l'éditeur de requêtes.
5. Dans Utiliser les résultats de la liste des panneaux, sélectionnez le premier panneau que vous avez créé.

Toutes les requêtes définies dans le panneau source sont désormais disponibles dans le nouveau panneau. Les requêtes effectuées dans le panneau source peuvent être partagées avec plusieurs panneaux.

Pour accéder à un panneau dans lequel une requête est définie, sélectionnez cette requête.

## Requêtes enregistrées

 Cette rubrique de documentation est conçue pour les espaces de travail Grafana compatibles avec la version 8.x de Grafana.

Pour les espaces de travail Grafana compatibles avec la version 10.x de Grafana, voir.

[Travailler dans la version 10 de Grafana](#)

Pour les espaces de travail Grafana compatibles avec la version 9.x de Grafana, voir.

[Travailler dans la version 9 de Grafana](#)

Vous pouvez voir les tendances au fil du temps en prenant un instantané d'un point de données à un intervalle défini à l'aide de requêtes enregistrées. Cela peut vous donner un aperçu des tendances historiques.

Pour les plugins qui ne renvoient pas de séries chronologiques, il peut être utile de tracer des données historiques. Par exemple, vous souhaitez peut-être effectuer une requête ServiceNow pour consulter l'historique des temps de réponse aux demandes, mais celle-ci ne peut renvoyer que point-in-time les mesures actuelles.

## Fonctionnement des requêtes enregistrées

Les requêtes enregistrées ne fonctionnent qu'avec les plugins de source de données principaux. Pour plus d'informations, reportez-vous à la section [Plug-in de source de données principal](#). Vous pouvez enregistrer trois types de requêtes :

- ligne et colonne uniques : requête renvoyant une seule ligne et une seule colonne.
- nombre de lignes : requête qui renvoie des lignes significatives à compter.
- expression : n'importe quelle expression. Pour en savoir plus sur la création et l'utilisation d'expressions, consultez la section [Expressions](#).

Une fois qu'une requête enregistrée est créée ou activée, elle crée immédiatement un instantané et continue à créer des instantanés à l'intervalle défini. La requête enregistrée arrête de prendre des instantanés lorsqu'elle est désactivée, supprimée ou lorsque Grafana n'est pas en cours d'exécution. Les points de données sont collectés dans le backend en exécutant la requête enregistrée et en transmettant chaque résultat à une instance Prometheus compatible avec l'écriture à distance.

### Note

Vous devez configurer une source de données Prometheus et l'associer à une cible d'écriture distante avant de pouvoir utiliser les requêtes enregistrées.

## Création d'une requête enregistrée

Pour créer une requête enregistrée, procédez comme suit :

1. Recherchez ou créez une requête que vous souhaitez enregistrer sur un tableau de bord dans un panneau d'édition. La requête ne doit renvoyer qu'une seule ligne et une seule colonne. S'il renvoie plus, vous pouvez toujours enregistrer le nombre de résultats renvoyés à l'aide de l'option count. La source de données de la requête doit être une source de données principale. Les expressions peuvent être utilisées pour agréger les données d'une requête de série chronologique. Pour en savoir plus sur la création et l'utilisation d'expressions, reportez-vous à la section [Expressions](#).
2. Choisissez le menu de requête d'enregistrement situé dans l'éditeur de requêtes.
3. Entrez les informations de requête enregistrées. Tous les champs sont obligatoires sauf indication contraire.

- Nom : nom de la requête enregistrée.
  - Description - (facultatif) Décrivez la requête enregistrée telle que vous souhaitez qu'elle apparaisse dans la liste des requêtes enregistrées.
  - Intervalle : intervalle auquel le cliché sera pris. L'intervalle commence lorsque vous créez la requête enregistrée et s'arrête si vous interrompez ou supprimez la requête enregistrée. Pour plus d'informations sur la suspension et la suppression des requêtes enregistrées, reportez-vous à la section [Gestion des requêtes enregistrées](#).
  - Plage : plage de temps relative de la requête. Si vous sélectionnez une plage de 30 m et un intervalle d'une heure, la requête prendra un instantané toutes les heures des 30 dernières minutes.
  - Compter les résultats de la requête : si vous souhaitez compter les lignes renvoyées par votre requête, activez cette option. Si cette option est désactivée, votre requête doit renvoyer une ligne avec une seule valeur.
4. Testez votre requête enregistrée en cliquant sur le bouton Tester la requête enregistrée.
  5. Choisissez Commencer l'enregistrement de la requête.

## Ajouter une requête enregistrée

Vous pouvez ajouter des requêtes enregistrées existantes aux panneaux d'un tableau de bord. Pour chaque requête enregistrée que vous ajoutez, une requête Prometheus est créée : `generated_recorded_query_name{id="generated_id", name="recorded query name"}` La requête créée par Prometheus renvoie tous les instantanés collectés de la requête enregistrée.

1. Accédez à un panneau d'un tableau de bord dans lequel vous souhaitez ajouter une requête enregistrée.
2. Choisissez le menu + Requête enregistrée.
3. Si vous souhaitez filtrer les requêtes enregistrées par source de données, sélectionnez une source de données dans le menu déroulant Filtrer par source de données.
4. Choisissez Ajouter un menu sur votre requête enregistrée pour l'ajouter au panneau.

Après avoir ajouté votre requête enregistrée au panneau, la source de données du panneau deviendra -- Mixed --. Votre requête enregistrée est représentée par une Prometheus requête

dont le nom correspond au nom de votre requête enregistrée. Reportez-vous à [Prometheus](#) pour en savoir plus sur la source de données Prometheus.

Si, après avoir ajouté une requête enregistrée, une requête contenant une source de `-- Mixed --` données au lieu de la source de données Prometheus apparaît, cela peut signifier qu'aucune cible d'écriture Prometheus distante n'a été configurée pour les requêtes enregistrées. Reportez-vous à la section [Cible d'écriture distante](#) pour configurer un point d'écriture distant.

### Utilisation d'une requête enregistrée

Pour utiliser une requête enregistrée, créez-en une et ajoutez-la à un tableau de bord. Ensuite, il peut être géré dans les préférences de l'onglet Requetes enregistrées.

### Gestion des requêtes enregistrées

Les requêtes enregistrées peuvent être suspendues ou activées et supprimées depuis l'onglet Requetes enregistrées dans les préférences. La suppression d'une requête enregistrée la supprimera de Grafana, mais les informations recueillies dans Prometheus seront toujours présentes. La suspension d'une requête enregistrée ne permet plus de recueillir de nouveaux points de données tant qu'elle n'est pas reprise.

### Cible d'écriture distante

La cible d'écriture à distance est la source de données Prometheus dans laquelle les points de données de requête enregistrés sont écrits. Vous aurez besoin d'un Prometheus avec l'écriture à distance activée et vous devrez créer une source de données pour ce Prometheus.

Pour modifier la cible d'écriture à distance, choisissez Modifier la cible d'écriture à distance dans le menu de la console, sous l'onglet Requetes enregistrées dans les préférences. Sélectionnez la source de données Prometheus pour laquelle l'écriture à distance est activée et entrez le chemin d'écriture à distance.

## Transformations

 Cette rubrique de documentation est conçue pour les espaces de travail Grafana compatibles avec la version 8.x de Grafana.

Pour les espaces de travail Grafana compatibles avec la version 10.x de Grafana, voir.

[Travailler dans la version 10 de Grafana](#)

Pour les espaces de travail Grafana compatibles avec la version 9.x de Grafana, voir.

[Travailler dans la version 9 de Grafana](#)

Les transformations traitent le jeu de résultats avant qu'il ne soit transmis à la visualisation. Vous pouvez accéder aux transformations dans l'onglet Transformation de l'éditeur de panneaux Amazon Managed Grafana.

Vous pouvez utiliser des transformations pour renommer des champs, joindre des séries chronologiques distinctes, effectuer des calculs entre des requêtes, etc. Si vous avez des tableaux de bord volumineux ou des requêtes volumineuses, la possibilité de réutiliser le résultat de la requête d'un panneau à l'autre peut apporter un gain de performance considérable.

#### Note

Les transformations se traduisent parfois par des données qui ne peuvent pas être représentées graphiquement. Dans ce cas, Amazon Managed Grafana affiche une suggestion concernant la visualisation. Choisissez la suggestion pour passer à la visualisation de tableaux. Cela vous permet souvent de mieux comprendre les effets de la transformation sur vos données.

Amazon Managed Grafana applique les transformations dans l'ordre dans lequel elles sont répertoriées à l'écran. Chaque transformation crée un nouveau jeu de résultats qui est transmis à la transformation suivante du pipeline.

La commande peut faire une énorme différence dans l'apparence de vos résultats. Par exemple, si vous utilisez la transformation de réduction pour condenser tous les résultats d'une colonne en une seule valeur, vous ne pouvez appliquer des transformations qu'à cette valeur unique.

## Prérequis

Avant d'appliquer des transformations, toutes les conditions suivantes doivent être remplies :

- Vous avez saisi une requête et renvoyé des données provenant d'une source de données. Pour plus d'informations sur les requêtes, consultez la section [Requêtes](#).
- Vous avez appliqué une visualisation qui prend en charge les requêtes, telle que l'une des visualisations suivantes :
  - Jauge à barres

- Jauge
- Graphe
- Heatmap
- Journaux
- Stat
- Tableau

## Appliquer une transformation

Les transformations sont disponibles dans l'onglet Transformation dans le volet inférieur de l'éditeur de panneaux, à côté de l'onglet Requêtes.

### Pour appliquer une transformation

1. Dans le panneau auquel vous souhaitez ajouter des transformations, choisissez le titre du panneau, puis sélectionnez Modifier.
2. Choisissez l'onglet Transformation.
3. Sélectionnez une transformation.

Dans la ligne de transformation qui apparaît, vous pouvez configurer les options de transformation.

4. Pour appliquer une autre transformation, choisissez Ajouter une transformation. N'oubliez pas que la transformation suivante agit sur le jeu de résultats renvoyé par la transformation précédente.

Si vous rencontrez des difficultés, cliquez sur l'icône de bogue pour [débugger vos transformations](#).

Pour supprimer une transformation, cliquez sur l'icône de la corbeille.

## Types et options de transformation

Les espaces de travail Grafana incluent les transformations suivantes.

### Rubriques

- [Réduire](#)
- [Fusionner](#)

- [Filtrage par nom](#)
- [Filtrer les données par requête](#)
- [Organiser les champs](#)
- [Joindre par champ \(jointure extérieure\)](#)
- [Ajouter un champ à partir du calcul](#)
- [Étiquettes pour les champs](#)
- [Grouper par](#)
- [Grouper par](#)
- [De la série aux rangées](#)
- [Filtrer les données par valeur](#)
- [Transformations de débogage](#)

## Réduire

Appliquez une transformation Reduce lorsque vous souhaitez réduire vos résultats à une seule valeur. Reduce supprime essentiellement la composante temporelle. S'il est visualisé sous forme de tableau, il réduit une colonne à une ligne (valeur).

Dans le champ Calculs, entrez un ou plusieurs types de calcul. Choisissez pour afficher la liste des choix de calcul. Pour plus d'informations sur les calculs disponibles, consultez [Liste des calculs](#).

Après avoir sélectionné au moins un calcul, Amazon Managed Grafana affiche une valeur utilisant le calcul que vous avez sélectionné. Si vous sélectionnez plusieurs calculs, plusieurs valeurs sont affichées.

## Fusionner

Utilisez cette transformation pour combiner les résultats de plusieurs requêtes en un seul résultat. Cela est utile lorsque vous utilisez la visualisation du panneau de tableau. Les valeurs pouvant être fusionnées sont combinées dans la même ligne. Les valeurs peuvent être fusionnées si les champs partagés contiennent les mêmes données.

Dans l'exemple suivant, deux requêtes renvoient des données de table. Les données sont visualisées sous forme de deux tableaux distincts avant d'appliquer la transformation.

## Requête A



Heure	Tâche	Disponibilité
2020-07-07 11:34:20	nœud	25260122
2020-07-07 11:24:20	postgre	123001233

## Requête B

Heure	Tâche	Erreurs
2020-07-07 11:34:20	nœud	15
2020-07-07 11:24:20	postgre	5

Voici le résultat après avoir appliqué la transformation Merge.

Heure	Tâche	Erreurs	Disponibilité
2020-07-07 11:34:20	nœud	15	25260122
2020-07-07 11:24:20	postgre	5	123001233

## Filtrage par nom

Utilisez cette transformation pour supprimer des parties des résultats de la requête.

Amazon Managed Grafana affiche le champ Identifiant, suivi des champs renvoyés par votre requête.

Vous pouvez appliquer des filtres de deux manières différentes :

- Entrez une expression regex.
- Choisissez un champ pour activer le filtrage sur ce champ. Les champs filtrés sont affichés en gris foncé, les champs non filtrés en blanc.

## Filtrer les données par requête

Utilisez cette transformation dans les panneaux contenant plusieurs requêtes, si vous souhaitez masquer une ou plusieurs requêtes.

Amazon Managed Grafana affiche les lettres d'identification de la requête en texte gris foncé. Pour activer le filtrage, choisissez un identifiant de requête. Si la lettre de requête est blanche, les résultats sont affichés. Si la lettre de requête est foncée, les résultats sont masqués.

## Organiser les champs

Utilisez cette transformation pour renommer, réorganiser ou masquer les champs renvoyés par la requête.

### Note

Cette transformation ne fonctionne que dans les panneaux contenant une seule requête. Si votre panneau comporte plusieurs requêtes, vous devez soit appliquer une transformation Joindre par champ (jointure externe), soit supprimer les requêtes supplémentaires.

Amazon Managed Grafana affiche la liste des champs renvoyés par la requête. Vous pouvez apporter l'une des modifications suivantes :

- Modifiez l'ordre des champs en faisant une pause sur un champ. Le curseur prend la forme d'une main, puis vous pouvez faire glisser le champ vers son nouvel emplacement.
- Masquez ou affichez un champ en cliquant sur l'icône en forme d'œil à côté du nom du champ.
- Renommez les champs en saisissant un nouveau nom dans la zone Renommer.

## Joindre par champ (jointure extérieure)

Utilisez cette transformation pour joindre plusieurs séries chronologiques à partir d'un ensemble de résultats par champ.

Cette transformation est utile si vous souhaitez combiner des requêtes afin de calculer les résultats à partir des champs.

## Ajouter un champ à partir du calcul

Utilisez cette transformation pour ajouter un nouveau champ calculé à partir de deux autres champs. Chaque transformation permet d'ajouter un nouveau champ.

- Mode — Sélectionnez un mode :
  - Réduire la ligne — Appliquez le calcul sélectionné sur chaque ligne des champs sélectionnés indépendamment.
  - Option binaire — Appliquez une opération mathématique de base (sum, multiply, etc.) aux valeurs d'une seule ligne provenant de deux champs sélectionnés.
- Nom du champ : sélectionnez les noms des champs que vous souhaitez utiliser dans le calcul du nouveau champ.
- Calcul : sélectionnez un calcul à utiliser lorsqu'Amazon Managed Grafana crée le nouveau champ. Choisissez le champ pour voir la liste des choix de calcul. Pour plus d'informations sur les calculs disponibles, consultez [Liste des calculs](#).
- Alias — (Facultatif) Entrez le nom de votre nouveau champ. Si vous laissez ce champ vide, le nom du champ correspondra au calcul.
- Remplacer tous les champs — (Facultatif) Utilisez cette option si vous souhaitez masquer tous les autres champs et afficher uniquement votre champ calculé dans la visualisation.

## Étiquettes pour les champs

### Note

Pour appliquer cette transformation, votre requête doit renvoyer des champs étiquetés.

Lorsque vous sélectionnez cette transformation, Amazon Managed Grafana transforme automatiquement toutes les données étiquetées en champs.

Par exemple, considérez le résultat d'une requête de deux séries chronologiques.

1 : étiquettes Serveur = serveur A, centre de données = UE 2 : étiquettes Serveur = serveur B, centre de données = UE

Cette transformation se traduirait par le tableau suivant.

Heure	Serveur	Centre de données	Valeur
2020-07-07 11:34:20	Serveur A	UE	1
2020-07-07 11:34:20	Serveur B	UE	2

Nom du champ de valeur ; Si vous l'avez sélectionné `Server` comme nom de champ de valeur, vous obtiendrez un champ pour chaque valeur de l'`Server` étiquette.

Heure	Centre de données	Serveur A	Serveur B
2020-07-07 11:34:20	UE	1	2

### Grouper par

Cette transformation trie chaque image en fonction du champ configuré. Lorsque cette case `reverse` est cochée, les valeurs sont renvoyées dans l'ordre inverse.

### Grouper par

Cette transformation regroupe les données selon une valeur de champ (colonne) spécifiée et traite les calculs pour chaque groupe. Les calculs disponibles sont les mêmes que pour la transformation `Reduce`.

Voici un exemple de données d'origine.

Heure	ID serveur	Température du processeur	État du serveur
2020-07-07 11:34:20	serveur 1	80	Fermeture
2020-07-07 11:34:20	serveur 3	62	OK
2020-07-07 10:32:20	serveur 2	90	Surcharge
2020-07-07 10:31:22	serveur 3	55	OK
2020-07-07 09:30:57	serveur 3	62	Rebooting

Heure	ID serveur	Température du processeur	État du serveur
2020-07-07 09:30:05	serveur 2	88	OK
2020-07-07 09:28:06	serveur 1	80	OK
2020-07-07 09:25:05	serveur 2	88	OK
2020-07-07 09:23:07	serveur 1	86	OK

Cette transformation s'effectue en deux étapes. Vous devez d'abord spécifier un ou plusieurs champs pour regrouper les données. Cela regroupera les mêmes valeurs de ces champs, comme si vous les aviez triées. Par exemple, si vous regroupez par `Server ID` champ, les données seront regroupées de la façon suivante :

Heure	ID serveur	Température du processeur	État du serveur
2020-07-07 11:34:20	serveur 1	80	Fermeture
2020-07-07 09:28:06	serveur 1	80	OK
2020-07-07 09:23:07	serveur 1	86	OK

```

2020-07-07 10:32:20 | server 2 | 90 | Overload
2020-07-07 09:30:05 | server 2 | 88 | OK
2020-07-07 09:25:05 | server 2 | 88 | OK

2020-07-07 11:34:20 | server 3 | 62 | OK
2020-07-07 10:31:22 | server 3 | 55 | OK
2020-07-07 09:30:57 | server 3 | 62 | Rebooting

```

Toutes les lignes ayant la même valeur de `Server ID` sont regroupées.

Après avoir choisi le champ par lequel vous souhaitez regrouper vos données, vous pouvez ajouter différents calculs sur les autres champs, et le calcul sera appliqué à chaque groupe de lignes. Par exemple, vous souhaitez peut-être calculer la moyenne CPU `temperature` pour chacun de ces

serveurs. Vous pouvez ajouter le calcul de la moyenne appliqué au CPU Temperature champ pour obtenir ce qui suit.

ID serveur	Température du processeur (moyenne)
serveur 1	82
serveur 2	88,6
serveur 3	59,6

Et vous pouvez ajouter plusieurs de ces calculs. Par exemple, vous pouvez utiliser les calculs suivants.

- Pour le champ `Time`, vous pouvez calculer la dernière valeur, pour savoir quand le dernier point de données a été reçu pour chaque serveur.
- Pour le champ `Server Status`, vous pouvez calculer la dernière valeur pour connaître la dernière valeur d'état de chaque serveur.
- Sur le terrain `Temperature`, vous pouvez également calculer la dernière valeur pour connaître la dernière température surveillée pour chaque serveur.

La transformation `Group By` produit les résultats suivants.

ID serveur	Température du processeur (moyenne)	Température du processeur (dernière)	Heure (dernière)	État du serveur (dernier)
serveur 1	82	80	2020-07-07 11:34:20	Fermeture
serveur 2	88,6	90	2020-07-07 10:32:20	Surcharge
serveur 3	59,6	62	2020-07-07 11:34:20	OK

Grâce à cette transformation, vous pouvez extraire certaines informations clés de vos séries chronologiques et les afficher de manière pratique.

### De la série aux rangées

Utilisez cette transformation pour combiner les résultats de plusieurs requêtes de données de séries chronologiques en un seul résultat. Cela est utile lorsque vous utilisez la visualisation du panneau de tableau.

Le résultat de cette transformation contiendra trois colonnes : `TimeMetric`, `etValue`. La `Metric` colonne est ajoutée afin que vous puissiez voir de quelle requête provient la métrique. Personnalisez cette valeur en `Label` la définissant dans la requête source.

Dans l'exemple ci-dessous, deux requêtes renvoient des données de séries chronologiques. Il est visualisé sous forme de deux tableaux distincts avant que la transformation ne soit appliquée.

#### Requête A

Heure	Température
2020-07-07 11:34:20	25
2020-07-07 10:31:22	22
2020-07-07 09:30:05	19

#### Requête B

Heure	Humidité
2020-07-07 11:34:20	24
2020-07-07 10:32:20	29
2020-07-07 09:30:57	33

L'application de `Series to rows` la transformation produit les résultats suivants.

Heure	Métrique	Valeur
2020-07-07 11:34:20	Température	25
2020-07-07 11:34:20	Humidité	22
2020-07-07 10:32:20	Humidité	29
2020-07-07 10:31:22	Température	22
2020-07-07 09:30:57	Humidité	33
2020-07-07 09:30:05	Température	19

### Filtrer les données par valeur

Cette transformation vous permet de filtrer vos données directement dans l'espace de travail Grafana et de supprimer certains points de données du résultat de votre requête. Vous avez la possibilité d'inclure ou d'exclure les données qui répondent à une ou plusieurs conditions que vous définissez. Les conditions sont appliquées à un champ sélectionné.

Cette transformation est utile si votre source de données ne filtre pas nativement par valeurs. Vous pouvez également l'utiliser pour affiner les valeurs à afficher si vous utilisez une requête partagée.

Les conditions disponibles pour tous les champs sont les suivantes :

- **Regex** — Correspond à une expression regex.
- **Is Null** — Correspond si la valeur est nulle.
- **N'est pas nulle** — Correspond si la valeur n'est pas nulle.
- **Égal** — Correspond si la valeur est égale à la valeur spécifiée.
- **Différent** — Correspond si la valeur est différente de la valeur spécifiée.

Les conditions disponibles pour les champs numériques sont les suivantes :

- **Plus grand** — Correspond si la valeur est supérieure à la valeur spécifiée.
- **Inférieur** — Correspond si la valeur est inférieure à la valeur spécifiée.
- **Supérieur ou égal** — Correspond si la valeur est supérieure ou égale à la valeur spécifiée.



- **Inférieur ou égal** — Correspond si la valeur est inférieure ou égale à la valeur spécifiée.
- **Plage** : correspond à une plage comprise entre un minimum et un maximum spécifiés. Le minimum et le maximum sont inclus dans la gamme.

Vous pouvez ajouter plusieurs conditions au filtre. Lorsque vous avez plusieurs conditions, vous pouvez choisir si vous souhaitez que l'action d'inclusion ou d'exclusion soit appliquée aux lignes qui correspondent à toutes les conditions que vous avez ajoutées ou à certaines d'entre elles.

Les conditions qui ne sont pas valides ou qui ne sont pas complètement configurées sont ignorées.

### Transformations de débogage

Pour voir les ensembles de résultats d'entrée et de sortie de la transformation, cliquez sur l'icône de bogue sur le côté droit de la ligne de transformation.

Amazon Managed Grafana affiche la vue de débogage de la transformation sous la ligne de transformation.

### Options de champ et remplacements

 Cette rubrique de documentation est conçue pour les espaces de travail Grafana qui prennent en charge la version 8.x de Grafana.  
Pour les espaces de travail Grafana compatibles avec la version 10.x de Grafana, voir [Travailler dans la version 10 de Grafana](#)  
Pour les espaces de travail Grafana compatibles avec la version 9.x de Grafana, voir [Travailler dans la version 9 de Grafana](#)

Cette section explique quelles sont les options de champ et les remplacements de champs dans Amazon Managed Grafana et comment les utiliser.

Le modèle de données utilisé dans les espaces de travail Grafana, le bloc de données, est une structure de table orientée en colonnes qui unifie les résultats des séries chronologiques et des requêtes de table. Chaque colonne de cette structure est appelée champ. Un champ peut représenter une seule série chronologique ou une colonne de table.

Les options de champ vous permettent de modifier le mode d'affichage des données dans vos visualisations. Les options et les dérogations que vous appliquez ne modifient pas les données, elles modifient la façon dont Amazon Managed Grafana affiche les données.

## Options de champ

Les options de champ, standard et personnalisées, se trouvent dans l'onglet Champ de l'éditeur de panneaux. Les modifications apportées dans cet onglet s'appliquent à tous les champs (c'est-à-dire aux séries et aux colonnes). Par exemple, si vous remplacez l'unité par un pourcentage, tous les champs contenant des valeurs numériques sont affichés en pourcentages. Découvrez comment appliquer une option de champ dans [Configurer tous les champs](#).

## Dérogations de champs

Les remplacements de champs peuvent être ajoutés dans l'onglet Remplacements de l'éditeur de panneaux. Vous pouvez y ajouter les mêmes options que celles que vous trouvez dans l'onglet Champ, mais elles ne s'appliquent qu'à des champs spécifiques. Découvrez comment appliquer une dérogation dans [Configurer des champs spécifiques](#).

## Options de champs disponibles et remplacements

Les types d'options de champ sont communs aux options de champ et aux remplacements de champs. La seule différence est de savoir si la modification s'appliquera à tous les champs (appliquée dans l'onglet Champ) ou à un sous-ensemble de champs (appliquée dans l'onglet Remplacements).

- [Options de champ standard](#) s'appliquent à toutes les visualisations de panneaux qui autorisent les transformations.
- [Options des champs du tableau](#) s'appliquent uniquement aux visualisations de panneaux de table.

## Configurer tous les champs

Pour modifier la façon dont tous les champs affichent les données, vous pouvez modifier une option dans l'onglet Champ. Dans l'onglet Remplacements, vous pouvez ensuite remplacer les options de champ pour des champs spécifiques. Pour plus d'informations, consultez [Configurer des champs spécifiques](#).

Par exemple, vous pouvez modifier le nombre de décimales affichées dans tous les champs en modifiant l'option Décimales. Pour plus d'informations sur les options, reportez-vous [Options de champ standard](#) aux sections et [Options des champs du tableau](#).

## Modifier une option de champ

Vous pouvez modifier autant d'options que vous le souhaitez.

## Pour modifier une option de champ

1. Choisissez le panneau que vous souhaitez modifier, choisissez le titre du panneau, puis choisissez Modifier.
2. Choisissez l'onglet Champ.
3. Trouvez l'option que vous souhaitez modifier. Vous pouvez définir les éléments suivants :
  - [Options de champ standard](#), qui s'appliquent à toutes les visualisations de panneaux autorisant les transformations.
  - [Options des champs du tableau](#), qui s'appliquent uniquement aux visualisations de panneaux de tableau.
4. Ajoutez des options en ajoutant des valeurs dans les champs. Pour rétablir les valeurs par défaut des options, supprimez le texte blanc dans les champs.
5. Lorsque vous avez terminé de modifier le tableau de bord, choisissez Enregistrer.

### Exemple d'option de champ

Supposons que le jeu de résultats soit un bloc de données composé de deux champs : heure et température.

time	temperature
2020-01-02 03:04:00	45.0
2020-01-02 03:05:00	47,0
2020-01-02 03:06:00	48,0

Des options de champ peuvent être appliquées à chaque champ (colonne) de cette structure de manière à modifier la façon dont ses valeurs sont affichées. Par exemple, vous pouvez régler l'unité sur Température > Celsius, ce qui donne le tableau suivant.

time	temperature
2020-01-02 03:04:00	45,0 °C

time	temperature
2020-01-02 03:05:00	47,0 °C
2020-01-02 03:06:00	48,0 °C

La virgule ne signifie rien dans ce cas. Vous pouvez remplacer les décimales par auto zéro (0), ce qui donne le tableau suivant.

time	temperature
2020-01-02 03:04:00	45 °C
2020-01-02 03:05:00	47 °C
2020-01-02 03:06:00	48 °C

### Configurer des champs spécifiques

Vous pouvez utiliser des remplacements pour modifier les paramètres d'un ou de plusieurs champs. Les options de champ pour les remplacements sont exactement les mêmes que celles disponibles dans une visualisation donnée. La seule différence est que vous choisissez les champs auxquels les appliquer.

Par exemple, vous pouvez modifier le nombre de décimales affichées dans tous les champs ou colonnes numériques en modifiant l'option **Décimales** pour les champs dont le type correspond à Numérique. Pour plus d'informations sur les options [Options de champ standard](#), consultez les sections qui s'appliquent à toutes les visualisations de panneaux autorisant les transformations et [Options des champs du tableau](#) celles qui s'appliquent uniquement aux visualisations de panneaux de tableau.

### Ajouter un remplacement de champ

Vous pouvez remplacer autant d'options de champ que vous le souhaitez.

### Pour ajouter un remplacement de champ

1. Choisissez le panneau que vous souhaitez modifier, choisissez le titre du panneau, puis choisissez **Modifier**.

2. Choisissez l'onglet Overrides.
3. Choisissez Ajouter une dérogation pour.
4. Sélectionnez les champs auxquels vous souhaitez appliquer une règle de dérogation.
  - Champs avec nom : utilisez cette option pour sélectionner un champ dans la liste de tous les champs disponibles. Les propriétés que vous ajoutez à une règle à l'aide de ce sélecteur ne sont appliquées qu'à ce champ unique.
  - Champs dont le nom correspond à une expression régulière — Utilisez-le pour spécifier les champs à remplacer par une expression régulière. Les propriétés que vous ajoutez à une règle à l'aide de ce sélecteur sont appliquées à tous les champs dont les noms correspondent à l'expression régulière.
  - Champs avec type : utilisez cette option pour sélectionner des champs par type, tels que chaîne, numérique, etc. Les propriétés que vous ajoutez à une règle à l'aide de ce sélecteur sont appliquées à tous les champs correspondant au type sélectionné.
5. Choisissez Ajouter une propriété de remplacement.
6. Sélectionnez l'option de champ que vous souhaitez appliquer.
7. Entrez les options en ajoutant des valeurs dans les champs. Pour rétablir les valeurs par défaut des options, supprimez le texte blanc dans les champs.
8. Continuez à ajouter des remplacements à ce champ en choisissant Ajouter une propriété de remplacement, ou vous pouvez choisir Ajouter un remplacement et sélectionner un autre champ auquel ajouter des remplacements.
9. Lorsque vous avez terminé, choisissez Save (Sauvegarder).

### Supprimer une dérogation à un champ

1. Choisissez l'onglet Remises qui contient la dérogation que vous souhaitez supprimer.
2. Cliquez sur l'icône de la corbeille à côté de la dérogation.

### Exemple de remplacement de champ

Supposons que notre ensemble de résultats soit une trame de données composée de quatre champs : temps, haute température, basse température et humidité.

time	haute température	basse température	humidité
2020-01-02 03:04:00	45.0	30.0	67
2020-01-02 03:05:00	47,0	34,0	68
2020-01-02 03:06:00	48,0	31,0	68

Appliquons les options du champ [Exemple d'option de champ](#) pour appliquer l'unité Celsius et éliminer la décimale. Cela donne le tableau suivant.

time	haute température	basse température	humidité
2020-01-02 03:04:00	45 °C	30 °C	67 °C
2020-01-02 03:05:00	47 °C	34 °C	68 °C
2020-01-02 03:06:00	48 °C	31 °C	68 °C

Les champs de température semblent bons, mais l'humidité n'a aucun sens. Vous pouvez résoudre ce problème en appliquant une dérogation aux options de champ au champ d'humidité et en modifiant l'unité sur Divers > pourcentage (0-100). Il en résulte un tableau beaucoup plus logique.

time	haute température	basse température	humidité
2020-01-02 03:04:00	45 °C	30 °C	67 %
2020-01-02 03:05:00	47 °C	34 °C	68 %
2020-01-02 03:06:00	48 °C	31 °C	68 %

## Options de champ standard

Cette section explique les options de champ disponibles. Ils sont classés par ordre alphabétique.

Vous pouvez appliquer des options de champ standard à la plupart des panneaux d'espace de travail Grafana intégrés. Certains anciens panels et panels communautaires qui n'ont pas été mis à jour

avec le nouveau panneau et le nouveau modèle de données manqueront de toutes ces options de champ ou de certaines d'entre elles.

La plupart des options de champ n'affecteront pas la visualisation tant que vous n'aurez pas sélectionné d'options de champ en dehors de la zone d'options de champ que vous êtes en train de modifier ou que vous n'avez pas appuyé sur Entrée.

Pour plus d'informations sur l'application de ces options, consultez les sections suivantes :

- [Configurer tous les champs](#)
- [Configurer des champs spécifiques](#)

## Décimales

Cette option définit le nombre de décimales à inclure lors du rendu d'une valeur. Laissez ce champ vide pour qu'Amazon Managed Grafana utilise le nombre de décimales fourni par la source de données.

Pour modifier ce paramètre, entrez un chiffre dans le champ.

## Liaisons de données

Cette option contrôle l'URL vers laquelle une valeur ou une visualisation est liée. Pour en savoir plus et des instructions, consultez [Liaisons de données](#).

## Nom d'affichage

Cette option définit le titre d'affichage de tous les champs. Vous pouvez utiliser des variables dans le titre du champ. Pour plus d'informations sur les modèles et les variables de modèles, consultez [Modèles et variables](#).

Lorsque plusieurs statistiques, champs ou séries sont affichés, ce champ contrôle le titre de chaque statistique. Vous pouvez utiliser des expressions telles que `n'${__field.name}` utiliser que le nom de la série ou le nom du champ dans le titre.

Étant donné un champ nommé Temp et les libellés `{"loc"="Pbi », « Sensor"="3"}`

Syntaxe des expressions	Exemples	Effectue des rendus vers	Explication
<code>\${__field_name}</code>	Identifie le champ à la syntaxe	Temp {Loc="F", Sensor="}	Affiche le nom du champ et les libellés {} s'ils sont présents. Si la réponse ne contient qu'une seule clé d'étiquette, Amazon Managed Grafana affiche la valeur de l'étiquette sans les accolades.
<code>\${__field_name}</code>	Identifie le champ à la syntaxe	Temp	Affiche le nom du champ (sans étiquette).
<code>\${__field_name.label}</code>	Identifie le champ à la syntaxe	Loc="PE", Sensor="	Affiche les étiquettes sans leur nom.
<code>\${__field_name.label}</code>	<code>\${__field_name.label}</code>	PBI	Affiche la valeur de la clé d'étiquette spécifiée.
<code>\${__field_name.label_value}</code>	Identifie le champ à la syntaxe	PBI, 3	Affiche les valeurs des étiquettes séparées par une virgule (sans les clés d'étiquette).

Si la valeur est une chaîne vide après le rendu de l'expression pour un champ particulier, la méthode d'affichage par défaut est utilisée.

## Max

Cette option définit la valeur maximale utilisée dans le calcul du seuil de pourcentage. Pour un calcul automatique basé sur toutes les séries et tous les champs, laissez ce paramètre vide.



## Min

Cette option définit la valeur minimale utilisée dans le calcul du seuil de pourcentage. Pour un calcul automatique basé sur toutes les séries et tous les champs, laissez ce paramètre vide.

## Aucune valeur

Entrez ce que Amazon Managed Grafana doit afficher si la valeur du champ est vide ou nulle.

## Unité

Cette option indique l'unité qu'un champ doit utiliser. Choisissez le champ Unité, puis naviguez vers le bas jusqu'à ce que vous trouviez l'unité souhaitée. L'unité que vous sélectionnez est appliquée à tous les champs sauf le temps.

## Unités personnalisées

Vous pouvez également utiliser la liste déroulante des unités pour spécifier des unités personnalisées, un préfixe ou un suffixe personnalisé et des formats de date/heure.

Pour sélectionner une unité personnalisée, saisissez-la et sélectionnez la dernière Custom: xxx option dans la liste déroulante.

- `suffix:<suffix>` pour une unité personnalisée qui doit suivre la valeur.
- `time:<format>` pour les formats de date/heure personnalisés ; par exemple, `time:YYYY-MM-DD` Pour la syntaxe et les options du format, voir [Affichage](#).
- `si:<base scale><unit characters>` pour les unités SI personnalisées ; par exemple, `si:mF`. Cette option est un peu plus avancée car vous pouvez spécifier à la fois une unité et l'échelle des données source. Par exemple, si vos données source sont représentées sous forme de milli (milliers d'unités), préfixez l'unité avec ce caractère d'échelle SI.
- `count:<unit>` pour une unité de comptage personnalisée.
- `currency:<unit>` pour personnaliser une unité monétaire.

Vous pouvez également coller un emoji natif dans le sélecteur d'unités et le choisir comme unité personnalisée.

## Unités de chaînes

Amazon Managed Grafana peut parfois analyser des chaînes et les afficher sous forme de nombres. Pour qu'Amazon Managed Grafana affiche la chaîne d'origine, créez un champ de remplacement et ajoutez une propriété d'unité à l'unité. `string`

## Schéma de couleurs

L'option de couleur des champs définit la façon dont Amazon Managed Grafana colore les séries ou les champs. Il existe ici plusieurs modes qui fonctionnent différemment, et leur utilité dépend largement de la visualisation actuellement sélectionnée.

Les modes couleur continus utilisent le pourcentage d'une valeur par rapport aux valeurs min et max pour interpoler une couleur.

- Couleur unique : ensemble de couleurs spécifique à l'aide du sélecteur de couleurs. Cela est particulièrement utile lorsqu'il s'agit d'une règle de dérogation.
- À partir des seuils : couleur dérivée du seuil correspondant. Cela est utile pour les visualisations de jauges, de statistiques et de tables.

## Couleur par série

Amazon Managed Grafana inclut des combinaisons de couleurs qui définissent les couleurs par série. Cela est utile pour les graphiques et les diagrammes à secteurs, par exemple.

## Couleur par valeur

Amazon Managed Grafana inclut également des combinaisons de couleurs continues (dégradées). Cela est utile pour les visualisations qui colorent des valeurs individuelles, par exemple les panneaux de statistiques et le panneau de tableau.

## Seuils

Vous pouvez utiliser des seuils pour modifier la couleur d'un champ en fonction de la valeur. Pour en savoir plus et des instructions, consultez [Seuils](#).

## Cartographie des valeurs

Vous pouvez utiliser cette option pour définir des règles qui traduisent une valeur de champ ou une plage de valeurs en texte explicite. Vous pouvez ajouter plusieurs mappages de valeurs.

- Type de mappage : choisissez une option.
  - Valeur — Entrez une valeur. Si la valeur du champ est supérieure ou égale à la valeur, le texte s'affiche.
  - De et vers : entrez une plage. Si la valeur du champ est comprise ou égale aux valeurs de la plage, le texte s'affiche.
- Texte : texte affiché si les conditions sont remplies dans un champ. Ce champ accepte les variables.

## Éditeur de panneaux

 Cette rubrique de documentation est conçue pour les espaces de travail Grafana compatibles avec la version 8.x de Grafana.

Pour les espaces de travail Grafana compatibles avec la version 10.x de Grafana, voir.

[Travailler dans la version 10 de Grafana](#)

Pour les espaces de travail Grafana compatibles avec la version 9.x de Grafana, voir.

[Travailler dans la version 9 de Grafana](#)

Cette rubrique décrit les différentes parties de l'éditeur de panneaux Amazon Managed Grafana et inclut des liens vers des informations supplémentaires.

### Ouverture de l'éditeur de panneaux

Il existe plusieurs manières d'accéder à l'éditeur de panneau, également appelé écran du panneau d'édition, mode d'édition ou mode d'édition du panneau.

- Cliquez sur l'icône Ajouter un panneau en haut de l'écran, puis sélectionnez Ajouter un nouveau panneau. Le nouveau panneau s'ouvre dans l'éditeur de panneaux. Pour plus d'informations sur l'ajout d'un panneau, consultez [Ajouter un panneau](#).
- Choisissez le titre d'un panneau existant, puis choisissez Modifier. Le panneau s'ouvre en mode édition.
- Choisissez n'importe où sur un panneau existant, puis appuyez sur e sur votre clavier. Le panneau s'ouvre en mode édition.

## Redimensionnement des sections de l'éditeur de panneaux

Faites glisser le pointeur pour redimensionner les sections de l'éditeur de panneaux. Si le volet latéral devient trop étroit, les onglets Panneau, Champ et Remplacements se transforment en liste déroulante.

### Éléments de l'éditeur de panneaux

Cette section décrit les parties de l'écran de l'éditeur de panneaux, avec des informations sur les champs, les options ou les tâches associées à chaque partie.

#### En-tête

La section d'en-tête répertorie le nom du tableau de bord dans lequel se trouve le panneau et certaines commandes du tableau de bord. Vous pouvez également sélectionner la flèche Retour en arrière pour revenir au tableau de bord.

Sur le côté droit de l'en-tête se trouvent les options suivantes :

- Icône des paramètres du tableau de bord (engrenage) : choisissez d'accéder aux paramètres du tableau de bord.
- Supprimer Choisissez de supprimer toutes les modifications que vous avez apportées au panneau depuis le dernier enregistrement du tableau de bord.
- Enregistrer : choisissez d'enregistrer le tableau de bord, y compris toutes les modifications que vous avez apportées dans l'éditeur de panneaux.
- Appliquer : choisissez d'appliquer les modifications que vous avez apportées, puis fermez l'éditeur de panneaux pour revenir au tableau de bord. Enregistrez également le tableau de bord pour conserver les modifications appliquées.

#### Aperçu de la visualisation

La section d'aperçu de la visualisation contient les options d'affichage, les commandes de plage de temps, l'aperçu de la visualisation et (le cas échéant) le titre, les axes et la légende du panneau.

- Remplissage : l'aperçu de visualisation remplit l'espace disponible dans la partie d'aperçu. Si vous modifiez la largeur du panneau latéral ou la hauteur du panneau inférieur, la visualisation s'adapte pour remplir l'espace disponible.
- Ajuster — L'aperçu de la visualisation remplit l'espace disponible, mais il préserve le rapport hauteur/largeur du panneau.

- Exact — La taille de l'aperçu de la visualisation est identique à celle du tableau de bord. Si l'espace disponible est insuffisant, la visualisation est réduite afin de préserver le rapport hauteur/largeur.
- Contrôles de plage de temps — Pour plus d'informations, consultez [Contrôles de plage de temps](#).

## Section des données (volet inférieur)

La section des données contient des onglets dans lesquels vous pouvez saisir des requêtes, transformer vos données et créer des règles d'alerte (le cas échéant).

- Onglet Requête : sélectionnez votre source de données et saisissez des requêtes ici. Pour plus d'informations, consultez [Requêtes](#).
- Onglet Transformation : appliquez des transformations de données. Pour plus d'informations, consultez [Transformations](#).
- Onglet Alerte : écrivez les règles d'alerte. Pour plus d'informations, consultez [Alerte Grafana](#).

## Options du panneau et des champs (volet latéral)

Cette section contient des onglets dans lesquels vous pouvez contrôler presque tous les aspects de la visualisation de vos données. Les onglets ne sont pas tous disponibles pour chaque visualisation.

Les fonctionnalités de ces onglets sont décrites dans les rubriques suivantes :

- [Ajouter un panneau](#)
- [Visualisations](#)
- [Options de champ et remplacements](#)
- [Liens vers le panneau](#) et [Liaisons de données](#) qui vous aident à connecter votre visualisation à d'autres ressources

## Panneaux de bibliothèque

 Cette rubrique de documentation est conçue pour les espaces de travail Grafana qui prennent en charge la version 8.x de Grafana.  
Pour les espaces de travail Grafana compatibles avec la version 10.x de Grafana, voir [Travailler dans la version 10 de Grafana](#)

Pour les espaces de travail Grafana compatibles avec la version 9.x de Grafana, voir.

[Travailler dans la version 9 de Grafana](#)

Les panneaux de bibliothèque permettent aux utilisateurs de créer des panneaux réutilisables où les modifications apportées à une instance du panneau de bibliothèque sont reflétées sur chaque tableau de bord, affectant toutes les autres instances où le panneau est utilisé. Ces panneaux peuvent être enregistrés dans des dossiers à côté des tableaux de bord et rationaliser la réutilisation des panneaux sur plusieurs tableaux de bord.

### Création d'un panneau de bibliothèque

#### Note

Lorsque vous créez des panneaux de bibliothèque, le panneau du tableau de bord source est également converti en panneau de bibliothèque. Vous devrez enregistrer le tableau de bord d'origine une fois le panneau converti.

### Pour créer un panneau de bibliothèque

1. Créez un panneau comme vous le feriez normalement. Vous pouvez également utiliser un panneau existant.
2. Choisissez le titre du panneau, puis sélectionnez Modifier.
3. Dans le volet latéral des options d'affichage du panneau, choisissez l'option flèche vers le bas pour apporter des modifications à la visualisation.
4. Choisissez Panneaux de bibliothèque, puis choisissez Créer un nouveau panneau de bibliothèque.
5. Entrez un nom pour le panneau de bibliothèque, puis sélectionnez le dossier dans lequel l'enregistrer.
6. Choisissez Créer un panneau de bibliothèque, puis enregistrez le tableau de bord.

Vous pouvez également créer des panneaux de bibliothèque en utilisant l'option Partager pour n'importe quel panneau.

Une fois créé, vous pouvez modifier le panneau de bibliothèque à l'aide de n'importe quel tableau de bord sur lequel il apparaît. Une fois les modifications du panneau de bibliothèque enregistrées, toutes les instances du panneau de bibliothèque refléteront ces modifications.

### Ajouter un panneau de bibliothèque

Pour ajouter un panneau de bibliothèque à un tableau de bord

1. Appuyez sur l'option + dans le menu de gauche, puis choisissez Créer.
2. Choisissez Ajouter un panneau dans la bibliothèque de panneaux.
3. Filtrez la liste des panneaux de bibliothèque pour trouver le panneau de votre choix.
4. Choisissez ce panneau et ajoutez-le au tableau de bord.

### Dissocier un panneau de bibliothèque

Si vous avez un panneau de bibliothèque sur votre tableau de bord que vous souhaitez modifier sans affecter toutes les autres instances du panneau de bibliothèque, vous pouvez dissocier le panneau de bibliothèque.

Pour dissocier un panneau de bibliothèque d'un tableau de bord

1. Faites une pause sur Tableau de bord dans le menu de gauche, puis choisissez Panneaux de bibliothèque.
2. Sélectionnez un panneau de bibliothèque. Vous verrez une liste de tous les tableaux de bord dans lesquels le panneau de bibliothèque est utilisé.
3. Sélectionnez le panneau que vous souhaitez dissocier et mettre à jour.
4. Choisissez le titre du panneau, puis sélectionnez Modifier.
5. Choisissez Dissocier.

### Supprimer un panneau de bibliothèque

Avant de supprimer un panneau de bibliothèque, vérifiez qu'il n'est plus utilisé sur aucun tableau de bord.

Pour supprimer un panneau de bibliothèque

1. Faites une pause sur Tableau de bord dans le menu de gauche, puis choisissez Panneaux de bibliothèque.

2. Sélectionnez un panneau de bibliothèque. Vous verrez une liste de tous les tableaux de bord dans lesquels le panneau de bibliothèque est utilisé.
3. Sélectionnez le panneau que vous souhaitez supprimer.
4. Cliquez sur l'icône de suppression à côté du nom du panneau.

## Éléments de l'éditeur de panneaux

Cette section décrit les parties de l'écran de l'éditeur de panneaux, avec des informations sur les champs, les options ou les tâches associées à chaque partie.

### En-tête

La section d'en-tête répertorie le nom du tableau de bord dans lequel se trouve le panneau et certaines commandes du tableau de bord. Vous pouvez également sélectionner la flèche Retour en arrière pour revenir au tableau de bord.

Sur le côté droit de l'en-tête se trouvent les options suivantes :

- Icône des paramètres du tableau de bord (engrenage) : choisissez d'accéder aux paramètres du tableau de bord.
- Supprimer Choisissez de supprimer toutes les modifications que vous avez apportées au panneau depuis le dernier enregistrement du tableau de bord.
- Enregistrer : choisissez d'enregistrer le tableau de bord, y compris toutes les modifications que vous avez apportées dans l'éditeur de panneaux.
- Appliquer : choisissez d'appliquer les modifications que vous avez apportées, puis fermez l'éditeur de panneaux pour revenir au tableau de bord. Enregistrez également le tableau de bord pour conserver les modifications appliquées.

### Aperçu de la visualisation

La section d'aperçu de la visualisation contient les options d'affichage, les commandes de plage de temps, l'aperçu de la visualisation et (le cas échéant) le titre, les axes et la légende du panneau.

- Remplissage : l'aperçu de visualisation remplit l'espace disponible dans la partie d'aperçu. Si vous modifiez la largeur du panneau latéral ou la hauteur du panneau inférieur, la visualisation s'adapte pour remplir l'espace disponible.
- Ajuster — L'aperçu de la visualisation remplit l'espace disponible, mais il préserve le rapport hauteur/largeur du panneau.



- Exact — La taille de l'aperçu de la visualisation est identique à celle du tableau de bord. Si l'espace disponible est insuffisant, la visualisation est réduite afin de préserver le rapport hauteur/largeur.
- Contrôles de plage de temps — Pour plus d'informations, consultez [Contrôles de plage de temps](#).

## Section des données (volet inférieur)

La section des données contient des onglets dans lesquels vous pouvez saisir des requêtes, transformer vos données et créer des règles d'alerte (le cas échéant).

- Onglet Requête : sélectionnez votre source de données et saisissez des requêtes ici. Pour plus d'informations, consultez [Requêtes](#).
- Onglet Transformation : appliquez des transformations de données. Pour plus d'informations, consultez [Transformations](#).
- Onglet Alerte : écrivez les règles d'alerte. Pour plus d'informations, consultez [Alerte Grafana](#).

## Options du panneau et des champs (volet latéral)

Cette section contient des onglets dans lesquels vous pouvez contrôler presque tous les aspects de la visualisation de vos données. Les onglets ne sont pas tous disponibles pour chaque visualisation.

Les fonctionnalités de ces onglets sont décrites dans les rubriques suivantes :

- [Ajouter un panneau](#)
- [Visualisations](#)
- [Options de champ et remplacements](#)
- [Liens vers le panneau](#) et [Liaisons de données](#) qui vous aident à connecter votre visualisation à d'autres ressources

## Visualisations

 Cette rubrique de documentation est conçue pour les espaces de travail Grafana qui prennent en charge la version 8.x de Grafana.  
Pour les espaces de travail Grafana compatibles avec la version 10.x de Grafana, voir [Travailler dans la version 10 de Grafana](#)

Pour les espaces de travail Grafana compatibles avec la version 9.x de Grafana, voir.  
[Travailler dans la version 9 de Grafana](#)

Amazon Managed Grafana propose une variété de visualisations adaptées à différents cas d'utilisation. Les sections suivantes répertorient les visualisations disponibles dans Amazon Managed Grafana et leurs paramètres d'affichage.

## Rubriques

- [Panneau de liste d'alertes](#)
- [Panneau de graphique à barres](#)
- [Panneau de jauge à barres](#)
- [Panneau d'horloge](#)
- [Panneau de liste du tableau de bord](#)
- [Panneau de jauge](#)
- [Panneau Geomap](#)
- [Panneau graphique](#)
- [Heatmap](#)
- [Panneau d'histogramme](#)
- [Panneau Logs](#)
- [Panneau d'actualités](#)
- [Panneau de graphes de nœuds \(version bêta\)](#)
- [Panneau de diagramme à secteurs](#)
- [Panneau Plotly](#)
- [Panneau Sankey](#)
- [Panneau Scatter](#)
- [Panneau de démarrage](#)
- [Panneau chronologique de l'État](#)
- [Panneau d'historique des statuts](#)
- [Panneau de table](#)
- [Panneau de texte](#)

- [Panneau des séries chronologiques](#)
- [Seuils](#)
- [WindRose](#)
- [Inspecter un panneau](#)
- [Liste des calculs](#)

## Panneau de liste d'alertes

 Cette rubrique de documentation est conçue pour les espaces de travail Grafana compatibles avec la version 8.x de Grafana.

Pour les espaces de travail Grafana compatibles avec la version 10.x de Grafana, voir.

[Travailler dans la version 10 de Grafana](#)

Pour les espaces de travail Grafana compatibles avec la version 9.x de Grafana, voir.

[Travailler dans la version 9 de Grafana](#)

Le panneau de liste d'alertes affiche les alertes de votre tableau de bord. Vous pouvez configurer la liste pour afficher l'état actuel ou les changements d'état récents. Pour plus d'informations sur les alertes, consultez [Alerte Grafana](#).

Utilisez ces paramètres pour affiner votre visualisation.

### Options

- Afficher — Choisissez si le panneau doit afficher l'état d'alerte actuel ou les modifications récentes de l'état d'alerte.
- Nombre maximum d'éléments : définissez le nombre maximum d'alertes à répertorier.
- Ordre de tri : sélectionnez le mode d'ordre des alertes affichées.
  - Alphabétique (asc) — Ordre alphabétique
  - Alphabétique (desc) — Ordre alphabétique inversé
- Importance — Par importance selon les valeurs suivantes, 1 étant la plus élevée :
  - alerte : 1
  - aucune donnée : 2
  - en attente : 3

- ok : 4
  - en pause : 5
- Alertes provenant de ce tableau de bord : affiche les alertes uniquement à partir du tableau de bord dans lequel se trouve la liste des alertes.

## Filtre

Utilisez les options suivantes pour filtrer les alertes en fonction de la requête, du dossier ou des balises que vous choisissez :

- Nom de l'alerte : entrez une requête portant le nom de l'alerte.
- Titre du tableau de bord — Entrez une requête relative au titre du tableau de bord.
- Dossier : sélectionnez un dossier. Seules les alertes provenant des tableaux de bord du dossier sélectionné seront affichées.
- Balises du tableau de bord : sélectionnez une ou plusieurs balises. Seules les alertes provenant de tableaux de bord comportant une ou plusieurs balises seront affichées.

## Filtre d'état

Choisissez les états d'alerte à afficher dans ce panneau.

- Ok
- Paused
- Aucune donnée
- Erreur d'exécution
- Alerte
- En attente

## Panneau de graphique à barres

 Cette rubrique de documentation est conçue pour les espaces de travail Grafana qui prennent en charge la version 8.x de Grafana.

Pour les espaces de travail Grafana compatibles avec la version 10.x de Grafana, voir.

[Travailler dans la version 10 de Grafana](#)

Pour les espaces de travail Grafana compatibles avec la version 9.x de Grafana, voir [Travailler dans la version 9 de Grafana](#)

Cette visualisation par panneau vous permet de représenter graphiquement des données catégorielles.

### Formats de données pris en charge

Un seul bloc de données est pris en charge et il doit comporter au moins un champ de chaîne qui sera utilisé comme catégorie pour un axe X ou Y et un ou plusieurs champs numériques. Voici un exemple de formats de données :

Navigateur	Part de marché
Chrome	50
Internet Explorer	17,5

Si vous avez plusieurs champs numériques, le panneau affiche des barres groupées.

### Visualisation de séries chronologiques ou de plusieurs ensembles de résultats

Si vous avez plusieurs séries chronologiques ou tables, vous devez d'abord les joindre à l'aide d'une jointure ou d'une transformation réduite. Par exemple, si vous avez plusieurs séries chronologiques et que vous souhaitez comparer leur dernière valeur et leur valeur maximale, ajoutez la transformation Reduce et spécifiez Max et Last comme options sous Calculs.

### Options du graphique à barres

Utilisez les options suivantes pour affiner vos visualisations :

#### Orientation

- Auto — Grafana décide de l'orientation de la barre en fonction des dimensions du panneau.
- Horizontal — Fait de l'axe X l'axe des catégories.
- Vertical — Fait de l'axe Y l'axe des catégories.

### Afficher les valeurs

Contrôle si les valeurs sont affichées en haut ou à gauche des barres.

- Auto — Les valeurs sont affichées s'il y a de l'espace.
- Toujours : affiche toujours les valeurs.
- Jamais : ne jamais afficher les valeurs.

La largeur des groupes contrôle la largeur des groupes. 0 = largeur minimale et 1 = largeur maximale.

La largeur des barres contrôle la largeur des barres. 0 = min et 1 = largeur maximale.

La largeur de ligne contrôle la largeur de ligne des barres.

L'opacité de remplissage contrôle l'opacité de remplissage des barres.

Le mode dégradé définit le mode de remplissage du dégradé. Le dégradé de remplissage est basé sur la couleur de la ligne. Pour modifier la couleur, utilisez l'option de champ du jeu de couleurs standard. L'apparence du dégradé est influencée par le paramètre d'opacité du remplissage.

- Aucun — aucun remplissage en dégradé, il s'agit du paramètre par défaut.
- Opacité — La transparence du dégradé est calculée en fonction des valeurs de l'axe Y. L'opacité du remplissage augmente avec les valeurs de l'axe Y.
- Teinte — Le dégradé de couleur est généré en fonction de la teinte de la couleur de la ligne.

Mode infobulle — Lorsque vous passez le curseur sur la visualisation, Grafana peut afficher des infobulles. Choisissez le comportement des infobulles.

- Unique : l'infobulle affiche une seule série, celle que vous survolez dans la visualisation.
- Tout — L'infobulle affiche toutes les séries de la visualisation. Grafana met en évidence la série que vous survolez en gras dans la liste des séries de l'infobulle.
- Masqué : n'affiche pas l'infobulle lorsque vous interagissez avec la visualisation.

 Note

Utilisez un override pour masquer des séries individuelles dans l'infobulle.

Mode légende : utilisez ces paramètres pour affiner le mode d'affichage de la légende dans votre visualisation.

- Liste — Affiche la légende sous forme de liste. Il s'agit du mode d'affichage par défaut de la légende.
- Tableau : affiche la légende sous forme de tableau.
- Masqué : masque la légende.

Emplacement de la légende : choisissez où placer la légende.

- En bas : en dessous du graphique.
- Droite : à droite du graphique.

Calculs de légende : choisissez les calculs standard à afficher dans la légende. Tu peux en avoir plusieurs.

Taille du texte — Entrez une valeur pour modifier la taille du texte sur votre graphique à barres.

Axe : utilisez les paramètres de champ suivants pour affiner l'affichage de vos axes. Certaines options de champ n'affectent pas la visualisation tant que vous n'avez pas cliqué en dehors de la zone d'options de champ que vous êtes en train de modifier ou que vous n'avez pas appuyé sur Entrée.

- Placement — Définit le placement de l'axe Y.
- Auto — Grafana assigne automatiquement l'axe Y à la série. Lorsqu'il existe deux séries ou plus avec des unités différentes, Grafana affecte l'axe gauche à la première unité et l'axe droit aux unités suivantes.
- Gauche — Affiche tous les axes Y sur le côté gauche.
- Droite — Affiche tous les axes Y sur le côté droit.
- Masqué : masque tous les axes Y.
- Étiquette — Définissez une étiquette de texte sur l'axe Y. Si vous avez plusieurs axes Y, vous pouvez attribuer différentes étiquettes en les remplaçant.
- Largeur — Définissez une largeur fixe de l'axe. Par défaut, Grafana calcule dynamiquement la largeur d'un axe.

En définissant la largeur de l'axe, les données avec différents types d'axes peuvent partager les mêmes proportions d'affichage. Cela facilite la comparaison des données de plusieurs graphiques, car les axes ne sont ni décalés ni étirés à proximité visuelle les uns des autres.

- **Soft min et soft max** : définissez une option soft min et soft max pour un meilleur contrôle des limites de l'axe Y. Par défaut, Grafana définit automatiquement la plage de l'axe Y en fonction du jeu de données.

Les paramètres minimum et maximum souples peuvent empêcher les pics de se transformer en montagnes lorsque les données sont généralement plates, et les paramètres minimum ou maximum définis à partir des options de champ minimales et maximales standard peuvent empêcher les pics intermittents d'aplatir les détails utiles en les découpant au-delà d'un point défini.

Vous pouvez définir des options min/max standard pour définir des limites strictes de l'axe Y.

## Panneau de jauge à barres

 Cette rubrique de documentation est conçue pour les espaces de travail Grafana qui prennent en charge la version 8.x de Grafana.  
Pour les espaces de travail Grafana compatibles avec la version 10.x de Grafana, voir [Travailler dans la version 10 de Grafana](#)  
Pour les espaces de travail Grafana compatibles avec la version 9.x de Grafana, voir [Travailler dans la version 9 de Grafana](#)

La jauge à barres simplifie vos données en réduisant chaque champ à une seule valeur. Vous choisissez la manière dont Amazon Managed Grafana calcule la réduction.

Ce panneau peut afficher un ou plusieurs indicateurs à barres en fonction du nombre de séries, de lignes ou de colonnes renvoyées par votre requête.

## Options de données et de champs

Avec les visualisations à jauge à barres, vous pouvez appliquer les options suivantes :

- [Transformations](#)
- [Options de champ et remplacements](#)



- [Seuils](#)

## Options d'affichage

Utilisez les options suivantes pour affiner votre visualisation :

- **Afficher** — Choisissez la manière dont Amazon Managed Grafana affiche vos données.
  - **Calculer** : affiche une valeur calculée en fonction de toutes les lignes. Pour obtenir la liste des calculs disponibles, consultez [Liste des calculs](#).
  - **Toutes les valeurs** : affiche une statistique distincte pour chaque ligne. Si vous sélectionnez cette option, vous pouvez également sélectionner une limite, c'est-à-dire le nombre maximum de lignes à afficher.
- **Valeur** : sélectionnez une fonction de réduction qu'Amazon Managed Grafana utilisera pour réduire de nombreux champs à une seule valeur. Choisissez la liste des valeurs pour voir les fonctions et de brèves descriptions.
- **Orientation** — Choisissez une direction d'empilement.
  - **Automatique** : Amazon Managed Grafana sélectionne l'orientation qui lui semble la mieux adaptée.
  - **Horizontal** — Les barres s'étirent horizontalement, de gauche à droite.
  - **Vertical** — Les barres s'étirent verticalement de haut en bas.
- **Mode d'affichage** — Choisissez un mode d'affichage.
  - **Dégradé** : choisissez un niveau de seuil pour définir un dégradé.
  - **LCD rétro** — Affichez la jauge divisée en petites cellules allumées ou éteintes.
  - **Basique** : utilisez une seule couleur en fonction du seuil correspondant.
- **Afficher la zone vide** : sélectionnez cette option si vous souhaitez rendre la zone vide des barres en gris foncé. Cette option n'est pas disponible pour le mode d'affichage LCD rétro.

## Panneau d'horloge

 Cette rubrique de documentation est conçue pour les espaces de travail Grafana qui prennent en charge la version 8.x de Grafana.  
Pour les espaces de travail Grafana compatibles avec la version 10.x de Grafana, voir [Travailler dans la version 10 de Grafana](#)  
Pour les espaces de travail Grafana compatibles avec la version 9.x de Grafana, voir [Travailler dans la version 9 de Grafana](#)

Le panneau de l'horloge indique l'heure actuelle ou un compte à rebours. Il est mis à jour chaque seconde.

- Mode — La valeur par défaut est l'heure. Si vous choisissez le compte à rebours, définissez la date limite du compte à rebours pour démarrer le compte à rebours.
- 12 ou 24 heures — Les options d'affichage de l'heure sont le format 12 heures et le format 24 heures.
- Fuseau horaire — Les fuseaux horaires sont fournis par la bibliothèque de fuseaux horaires du moment. Le fuseau horaire par défaut est celui de votre ordinateur.
- Date limite du compte à rebours — Spécifiez l'heure et la date du compte à rebours, si vous avez réglé le mode sur le compte à rebours.
- Texte de fin du compte à rebours : spécifiez le texte à afficher à la fin du compte à rebours.
- Options de formatage de la date et de l'heure : personnalisez la taille de police, le poids et le formatage de la date et de l'heure. Si vous affichez un compte à rebours et que vous ne voulez pas voir les secondes s'écouler, modifiez le format de l'heure hh:mm pour une horloge de 24 heures ou h:mm A une horloge de 12 heures. Pour une liste complète des options, voir [Affichage](#).
- Bg Color — Sélectionnez une couleur d'arrière-plan pour l'horloge.

## Panneau de liste du tableau de bord

 Cette rubrique de documentation est conçue pour les espaces de travail Grafana qui prennent en charge la version 8.x de Grafana.  
Pour les espaces de travail Grafana compatibles avec la version 10.x de Grafana, voir [Travailler dans la version 10 de Grafana](#)  
Pour les espaces de travail Grafana compatibles avec la version 9.x de Grafana, voir [Travailler dans la version 9 de Grafana](#)

Le panneau de liste des tableaux de bord affiche des liens dynamiques vers d'autres tableaux de bord. La liste peut être configurée pour utiliser des tableaux de bord marqués d'un favori, des tableaux de bord récemment consultés, une requête de recherche et des balises de tableau de bord.

À chaque chargement du tableau de bord, ce panneau interroge la liste des tableaux de bord, fournissant toujours le plus de up-to-date résultats.

## Options

Utilisez les options suivantes pour affiner votre visualisation :

- **En vedette** : affiche les tableaux de bord marqués d'un astérisque par ordre alphabétique.
- **Consulté récemment** : affiche les tableaux de bord récemment consultés par ordre alphabétique.
- **Recherche** : affichez les tableaux de bord par requête de recherche ou par balises. Cette option nécessite que vous saisissiez au moins une valeur dans Requête ou Tags.
- **Afficher les en-têtes** : affiche la sélection de liste choisie (favoris, récemment consultée, recherche) sous forme de titre.
- **Nombre maximum d'éléments** : définissez le nombre maximum d'éléments à répertorier par section. Par exemple, à la valeur par défaut de 10, si vous choisissez d'afficher les tableaux de bord marqués d'un astérisque et ceux récemment consultés, le panneau affiche jusqu'à 20 tableaux de bord au total, 10 dans chaque section.

## Search

Les options suivantes s'appliquent uniquement si l'option Rechercher est sélectionnée.

- **Requête** — Entrez la requête que vous souhaitez rechercher. Les requêtes ne font pas la distinction majuscules/minuscules et les valeurs partielles sont acceptées.
- **Dossier** : sélectionnez les dossiers du tableau de bord que vous souhaitez afficher.
- **Balises** — Entrez les balises que vous souhaitez rechercher. Notez que les balises existantes n'apparaîtront pas au fur et à mesure que vous tapez et que les balises distinguent majuscules et minuscules.

### Note

Lorsque plusieurs balises et chaînes apparaissent, la liste du tableau de bord affiche celles qui répondent à toutes les conditions.

## Panneau de jauge

 Cette rubrique de documentation est conçue pour les espaces de travail Grafana compatibles avec la version 8.x de Grafana.

Pour les espaces de travail Grafana compatibles avec la version 10.x de Grafana, voir.

[Travailler dans la version 10 de Grafana](#)

Pour les espaces de travail Grafana compatibles avec la version 9.x de Grafana, voir.

[Travailler dans la version 9 de Grafana](#)

La jauge est un panneau à valeur unique qui peut répéter une jauge pour chaque série, colonne ou ligne.

### Options de données et de champs

Les visualisations de jauge vous permettent d'appliquer les options suivantes :

- [Transformations](#)
- [Options de champ et remplacements](#)
- [Seuils](#)

### Options d'affichage

Pour affiner votre visualisation, utilisez les options suivantes :

- **Afficher** — Choisissez la manière dont Amazon Managed Grafana affiche vos données.
  - **Calculer** : affiche une valeur calculée en fonction de toutes les lignes. Pour obtenir la liste des calculs disponibles, consultez [Liste des calculs](#).
  - **Toutes les valeurs** : affiche une statistique distincte pour chaque ligne. Si vous sélectionnez cette option, vous pouvez également sélectionner une limite, c'est-à-dire le nombre maximum de lignes à afficher.
- **Orientation** — Choisissez une direction d'empilement.
  - **Automatique** : Amazon Managed Grafana sélectionne l'orientation qu'il considère être la meilleure.
  - **Horizontal** — Les barres s'étirent horizontalement, de gauche à droite.
  - **Vertical** — Les barres s'étirent verticalement de haut en bas.
- **Afficher les étiquettes de seuil** : choisissez d'afficher ou non les valeurs de seuil.
- **Afficher les marqueurs de seuil** : choisissez si vous souhaitez afficher une bande de seuil en dehors de la bande de valeur de jauge intérieure.

## Panneau Geomap

**⚠** Cette rubrique de documentation est conçue pour les espaces de travail Grafana compatibles avec la version 8.x de Grafana.

Pour les espaces de travail Grafana compatibles avec la version 10.x de Grafana, voir.

[Travailler dans la version 10 de Grafana](#)

Pour les espaces de travail Grafana compatibles avec la version 9.x de Grafana, voir.

[Travailler dans la version 9 de Grafana](#)

La visualisation du panneau Geomap vous permet de visualiser et de personnaliser la carte du monde à l'aide de données géospatiales. Pour vous concentrer facilement sur les caractéristiques géolocalisées importantes des données, vous pouvez configurer différents styles de superposition et paramètres de vue cartographique.

### Couche de données

La couche de données du plug-in Geomap détermine la manière dont vous visualisez les données géospatiales au-dessus de la carte de base.

### Emplacement

Le panneau Geomap a besoin d'une source de données géographiques. Ces données proviennent d'une requête de base de données, et il existe quatre options de mappage pour vos données.

- Recherche automatiquement les données de localisation. Utilisez cette option lorsque votre requête est basée sur l'un des noms de champs de données suivants.
  - geohash : « géohash »
  - latitude : « latitude », « lat »
  - longitude : « longitude », « long », « long »
  - recherche : « recherche »
- Coords indique que votre requête contient des données de coordonnées. Vous serez invité à sélectionner des champs de données numériques pour la latitude et la longitude dans votre requête de base de données.
- Geohash indique que votre requête contient des données de géohash. Vous serez invité à sélectionner un champ de données de chaîne pour le géohash dans votre requête de base de données.

- Lookup indique que votre requête contient des données de nom de lieu qui doivent être mappées à une valeur. Vous serez invité à sélectionner le champ de recherche dans votre requête de base de données et un `gazetteer`. `gazetteer` Il s'agit du répertoire utilisé pour mapper les données que vous avez demandées à un point géographique.

## Couche de marqueurs

La couche Markers vous permet d'afficher les points de données sous différentes formes de marqueurs, telles que des cercles, des carrés, des triangles, des étoiles, etc.

- Marker Color configure la couleur du marqueur. La taille fixe par défaut conserve la même couleur pour tous les points. Il existe une autre option permettant d'avoir plusieurs couleurs en fonction des valeurs des points de données et du seuil défini dans la section Seuils.
- La taille du marqueur configure la taille du marqueur. Par défaut `Fixed size`, tous les marqueurs doivent avoir la même taille, quels que soient les points de données. Cependant, il existe également une option permettant de redimensionner les cercles en fonction des points de données correspondants. `Min` et la taille du `Max` marqueur doit être définie de telle sorte que la couche de marqueurs puisse être redimensionnée dans ces plages.
- Marker Shape vous offre la flexibilité nécessaire pour visualiser les points de données différemment.
  - Circle
  - Square
  - Triangle
  - Croix
  - X
- L'opacité du remplissage configure la transparence de chaque marqueur.

## couche Heatmap

La couche Heatmap regroupe différents points de données pour visualiser des emplacements présentant différentes densités. Pour ajouter une couche de carte thermique, sous Data Layer, sélectionnez Heatmap.

Comme pour les marqueurs, différentes options vous sont proposées pour déterminer les points de données à visualiser et comment.

- Les valeurs de pondération configurent l'intensité des clusters de cartes thermiques. La valeur fixe permet de conserver une valeur de pondération constante sur tous les points de données. Cette valeur doit être comprise entre 0 et 1. Comme pour les marqueurs, il existe une autre option dans la liste déroulante pour redimensionner automatiquement les valeurs de poids en fonction des valeurs de données.
- Radius configure la taille des clusters de cartes thermiques.
- Le flou configure le niveau de flou sur chaque cluster.

## Panneau graphique

 Cette rubrique de documentation est conçue pour les espaces de travail Grafana qui prennent en charge la version 8.x de Grafana.  
Pour les espaces de travail Grafana compatibles avec la version 10.x de Grafana, voir [Travailler dans la version 10 de Grafana](#)  
Pour les espaces de travail Grafana compatibles avec la version 9.x de Grafana, voir [Travailler dans la version 9 de Grafana](#)

Un panneau graphique peut être affiché sous la forme d'une ligne, d'un tracé de points ou d'une série de barres. Ce type de graphique est suffisamment polyvalent pour afficher presque toutes les séries chronologiques.

## Options de données et de champs

Lorsque vous utilisez des visualisations graphiques, vous pouvez appliquer les options suivantes :

- [Transformations](#)
- Alertes. Il s'agit du seul type de visualisation qui permet de définir des alertes. Pour plus d'informations, consultez [Alerte Grafana](#).
- [Seuils](#)

## Options d'affichage

Pour affiner votre visualisation, utilisez les paramètres suivants :

- Barres : affiche les valeurs sous forme de graphique à barres.

- Lignes : affiche les valeurs sous forme de graphique linéaire.
- Largeur de ligne — Spécifiez la largeur de la ligne pour une série. La valeur par défaut est 1.
- Escalier — Dessine les points adjacents sous forme d'escalier.
- Remplissage de zone — Spécifiez la quantité de couleur de remplissage pour une série. La valeur par défaut est 1 ; 0 est aucun.
- Dégradé de remplissage : spécifiez le degré de dégradé du remplissage de la zone. La valeur par défaut est 0, qui n'est pas un gradient ; 10 est un gradient abrupt.
- Points : affiche les points pour les valeurs.
- Rayon des points : contrôlez la taille des points.
- Seuils d'alerte : affichez les seuils d'alerte et les régions sur le panneau.

### Empilage et valeur nulle

- Pile — Chaque série est empilée les unes sur les autres.
- Pourcentage — Chaque série est dessinée en pourcentage du total de toutes les séries. Cette option est disponible lorsque Stack est sélectionné.
- Valeur nulle — Spécifiez le mode d'affichage des valeurs nulles. Il s'agit d'un paramètre important. Voir la note ci-dessous.
  - connecté — S'il existe un écart dans la série, c'est-à-dire une ou plusieurs valeurs nulles, la ligne ignorera l'écart et se connectera à la valeur non nulle suivante.
  - null S'il y a un écart dans la série, c'est-à-dire une valeur nulle, la ligne du graphique sera brisée et indiquera l'écart. Il s'agit du paramètre par défaut.
  - null as zero — S'il y a un écart dans la série, c'est-à-dire une valeur nulle, elle sera affichée sous la forme d'une valeur nulle dans le panneau graphique.

#### Important

Si vous surveillez la charge du processeur d'un serveur et que la charge atteint 100 %, le serveur se bloquera et l'agent qui envoie les statistiques ne sera pas en mesure de collecter les statistiques de charge. Cela entraîne une lacune dans les statistiques, et l'utilisation du paramètre nul par défaut signifie qu'Amazon Managed Grafana affichera les lacunes et indiquera que quelque chose ne va pas. Si ce signal est réglé sur Connected, il sera facile de passer à côté de ce signal.



## Survolez l'infobulle

Utilisez ces paramètres pour modifier l'apparence de l'infobulle qui apparaît lorsque vous vous arrêtez sur la visualisation du graphique.

- **Mode** — Détermine le nombre de séries affichées par l'infobulle.
  - **Toutes les séries** : l'infobulle affiche toutes les séries du graphique. Dans la liste des séries figurant dans l'infobulle, l'espace de travail Grafana met en évidence les séries sur lesquelles vous vous arrêtez en gras.
  - **Unique** — L'infobulle ne montre qu'une seule série, celle sur laquelle vous faites une pause dans le graphique.
- **Ordre de tri** : trie l'ordre des séries dans l'infobulle du pointeur si vous avez sélectionné le mode **Toutes les séries**. Lorsque vous faites une pause sur un graphique, Amazon Managed Grafana affiche les valeurs associées aux lignes. En général, les utilisateurs sont plus intéressés par les valeurs les plus élevées ou les plus faibles. Le tri de ces valeurs peut faciliter la recherche des données souhaitées.
  - **Aucun** — L'ordre des séries dans l'infobulle est déterminé par l'ordre de tri de votre requête. Par exemple, vous pouvez trier les séries par ordre alphabétique par nom de série.
  - **Croissance** : les séries affichées dans l'infobulle sont triées par valeur et par ordre croissant, la valeur la plus faible se trouvant en haut de la liste.
  - **Décroissant** — Les séries affichées dans l'infobulle sont triées par valeur et par ordre décroissant, la valeur la plus élevée se trouvant en haut de la liste.

## Dérogations de séries

Les remplacements de séries permettent à une série d'un panneau graphique d'être rendue différemment des autres. Vous pouvez personnaliser les options d'affichage par série ou en utilisant des règles regex. Par exemple, une série peut avoir une largeur de ligne plus épaisse pour la faire ressortir ou être déplacée vers l'axe Y droit.

Vous pouvez ajouter plusieurs remplacements de séries.

### Pour ajouter une dérogation de série

1. Choisissez **Ajouter un remplacement de série**.
2. Dans **Alias** ou **regex**, tapez ou sélectionnez une série. Choisissez le champ pour voir la liste des séries disponibles.

Par exemple, `/Network.*/` correspondrait à deux séries nommées `Network out` et `Network in`.

3. Choisissez `+`, puis sélectionnez le style à appliquer à la série. Vous pouvez ajouter plusieurs styles à chaque entrée.
  - Barres : affiche les séries sous forme de graphique à barres.
  - Lignes : affiche les séries sous forme de graphique linéaire.
  - Remplissage linéaire : affiche un graphique linéaire avec remplissage de zones.
  - Dégradé de remplissage — Spécifiez le degré de dégradé de remplissage de la zone.
  - Largeur de ligne — Définissez la largeur de ligne.
  - Mode point nul : utilisez cette option pour ignorer les valeurs nulles ou les remplacer par zéro. C'est important si vous souhaitez ignorer les lacunes de vos données.
  - Remplissez le champ ci-dessous pour — Remplissez la zone située entre deux séries.
  - Ligne d'escalier — Afficher la série sous forme de ligne d'escalier.
  - Tirets — Affiche une ligne avec des tirets.
  - Série cachée — Masquez la série.
  - Longueur du tiret — Définissez la longueur des tirets de la ligne.
  - Espace entre les tirets — Définissez la longueur des espaces entre les tirets de la ligne.
  - Points : affiche les séries sous forme de points distincts.
  - Rayon du point : définissez le rayon pour le rendu des points.
  - Stack — Définissez le groupe de pile pour la série.
  - Couleur — Définissez la couleur de la série.
  - Axe Y — Définissez l'axe Y de la série.
  - Z-index — Définissez l'index z de la série (ordre de rendu). Cette option est importante lorsque vous superposez différents styles, tels que des diagrammes à barres et des graphiques en aires.
  - Transformation — Transforme la valeur en valeur négative pour qu'elle soit affichée en dessous de l'axe Y.
  - Légende : permet de contrôler si une série est affichée dans la légende.
  - Masquer dans l'infobulle : permet de contrôler si une série est affichée dans l'infobulle d'un graphique.

## Axes

Utilisez ces options pour contrôler l'affichage des axes dans la visualisation.

### Y gauche/droit

Les options sont identiques pour les deux axes Y.

- **Afficher** — Choisissez d'afficher ou de masquer l'axe.
- **Unité** — Choisissez l'unité d'affichage pour la valeur y.
- **Echelle** — Choisissez l'échelle à utiliser pour la valeur y : linéaire ou logarithmique. La valeur par défaut est linéaire.
- **Y-Min** — La valeur y minimale. La valeur par défaut est auto.
- **Y-Max** — La valeur Y maximale. La valeur par défaut est auto.
- **Décimales** — Définissez le nombre de décimales affichées pour la valeur y. La valeur par défaut est auto.
- **Label** — Spécifiez le libellé de l'axe Y. La valeur par défaut est « ».

### Axes Y

- **Aligner** : aligne les axes Y gauche et droit par valeur. La valeur par défaut est décochée/false.
- **Niveau** — Entrez la valeur à utiliser pour l'alignement des axes Y gauche et droit, en commençant par Y=0. La valeur par défaut est 0. Cette option est disponible lorsque l'option Aligner est sélectionnée.

### Axe X

- **Afficher** — Choisissez d'afficher ou de masquer l'axe.
- **Mode** — Le mode d'affichage modifie complètement la visualisation du panneau graphique. C'est comme trois panneaux en un. Le mode principal est le mode série chronologique avec le temps sur l'axe X. Les deux autres modes sont un mode graphique à barres de base avec des séries sur l'axe X au lieu du temps et un mode histogramme.
  - **Heure (par défaut)** — L'axe X représente le temps et les données sont regroupées par heure (par exemple, par heure ou par minute).
  - **Séries** — Les données sont regroupées par séries, et non par heure. L'axe Y représente toujours la valeur.

- Valeur : il s'agit du type d'agrégation à utiliser pour les valeurs. La valeur par défaut est le total (somme des valeurs).
- Histogramme : cette option convertit le graphique en histogramme. Un histogramme est une sorte de graphique à barres qui regroupe les nombres en plages, souvent appelées compartiments ou compartiments. Les barres plus hautes indiquent qu'un plus grand nombre de données se situent dans cette plage.

Pour plus d'informations sur les histogrammes, consultez [Présentation des histogrammes et des cartes thermiques](#).

- Buckets — Définit le nombre de compartiments selon lesquels regrouper les valeurs. Si ce champ est laissé vide, Amazon Managed Grafana essaie de calculer un nombre approprié de compartiments.
- X-Min : filtre de l'histogramme les valeurs inférieures à cette limite minimale.
- X-Max — Filtre les valeurs supérieures à cette limite maximale.

## Légende

Utilisez ces paramètres pour affiner le mode d'affichage de la légende dans votre visualisation.

## Options

- Afficher — Effacer pour masquer la légende. La valeur par défaut est sélectionnée (true).
- Sous forme de tableau : sélectionnez cette option pour afficher la légende dans le tableau. La valeur par défaut est cochée (true).
- À droite : sélectionnez cette option pour afficher la légende à droite.
- Largeur — Entrez la largeur minimale de la légende en pixels. Cette option est disponible lorsque l'option Vers la droite est sélectionnée.

## Valeurs

Des valeurs supplémentaires peuvent être affichées à côté des noms de légende.

- Min — La valeur minimale renvoyée par la requête métrique.
- Max — La valeur maximale renvoyée par la requête métrique.
- Avg — La valeur moyenne renvoyée par la requête métrique.
- Current — Dernière valeur renvoyée par la requête métrique.

- Total : somme de toutes les valeurs renvoyées par la requête métrique.
- Décimales : nombre de décimales affichées pour les valeurs de légende et les infobulles du graphe.

Amazon Managed Grafana calcule les valeurs des légendes côté client. Ces valeurs de légende dépendent du type d'agrégation ou de consolidation de points utilisé par votre requête métrique. Toutes les valeurs de légende ci-dessus ne peuvent pas être correctes en même temps.

Par exemple, si vous tracez un taux de ces demandes/seconde, en utilisant probablement la moyenne comme agrégateur, le total indiqué dans la légende ne représentera pas le nombre total de demandes. Il s'agit simplement de la somme de tous les points de données reçus par Amazon Managed Grafana.

### Masquer la série

Masquer une série lorsque toutes les valeurs d'une série issues d'une requête métrique correspondent à une valeur spécifique.

- Avec uniquement des valeurs nulles — Value=NULL (décochée par défaut)
- Avec uniquement des zéros : valeur = zéro (décochée par défaut)

### Régions temporelles

Vous pouvez mettre en évidence des régions horaires spécifiques sur le graphique pour le rendre plus visible, par exemple les week-ends, les heures de bureau et les heures hors travail. Toutes les régions horaires configurées font référence à l'heure UTC.

### Heatmap

-  Cette rubrique de documentation est conçue pour les espaces de travail Grafana qui prennent en charge la version 8.x de Grafana.  
Pour les espaces de travail Grafana compatibles avec la version 10.x de Grafana, voir. [Travailler dans la version 10 de Grafana](#)  
Pour les espaces de travail Grafana compatibles avec la version 9.x de Grafana, voir. [Travailler dans la version 9 de Grafana](#)

La visualisation du panneau Heatmap vous permet de visualiser les histogrammes au fil du temps. Pour plus d'informations sur les histogrammes, consultez [Présentation des histogrammes et des cartes thermiques](#).

## Options d'axes

Utilisez ces paramètres pour ajuster le mode d'affichage des axes dans votre visualisation.

### Axe Y

- Unité — Unité d'affichage pour la valeur de l'axe Y
- Echelle — L'échelle à utiliser pour la valeur de l'axe Y
  - linear — Échelle linéaire
  - log (base 2) — Échelle logarithmique en base 2
  - log (base 10) — Échelle logarithmique en base 10
  - log (base 32) — Échelle logarithmique avec base 32
  - log (base 1024) — Échelle logarithmique avec base 1024
- Y-Min — La valeur y minimale (la valeur par défaut est auto)
- Y-Max — La valeur y maximale (la valeur par défaut est auto)
- Décimales — Nombre de décimales avec lesquelles afficher les valeurs de l'axe Y (la valeur par défaut est auto)

## Compartiments

### Note

Si le format des données est les compartiments de séries chronologiques, cette section n'est pas disponible.

- Compartiments de l'axe Y : nombre de compartiments dans lesquels l'axe Y sera divisé.
- Taille — Taille de chaque compartiment de l'axe Y (visible uniquement si l'échelle est linéaire). Cette option a priorité sur les buckets de l'axe Y.
- Facteur de division — (Visible uniquement si l'échelle est logarithmique (base 2) ou supérieure). Par défaut, Amazon Managed Grafana divise mes valeurs par base log. Avec cette option, vous pouvez diviser chaque compartiment par défaut en un nombre de compartiments spécifié.

- Godets de l'axe X : nombre de compartiments dans lesquels l'axe X sera divisé.
- Taille : taille de chaque compartiment sur l'axe X. Nombre ou intervalle de temps (10 s, 5 m, 1 h, etc.) Intervalles pris en charge : ms, s, m, h, d, w, M, y. Cette option est prioritaire par rapport aux compartiments de l'axe X.

## Relié au seau

Lorsque le format de données est Compartiments de séries chronologiques, la source de données renvoie des séries dont les noms représentent des compartiments délimités. Mais selon la source de données, une limite peut être supérieure ou inférieure. Vous pouvez utiliser cette option pour ajuster un type de liaison. Si Auto est défini, une option liée est choisie en fonction du type de source de données des panneaux.

## Taille de compartiment

Les options de nombre et de taille des compartiments sont utilisées par Amazon Managed Grafana pour calculer la taille de chaque cellule de la carte thermique. Vous pouvez définir la taille du compartiment soit en fonction du nombre (première zone de saisie), soit en spécifiant un intervalle de taille. Pour l'axe Y, l'intervalle de taille n'est qu'une valeur. Pour le X-bucket, vous pouvez spécifier un intervalle de temps dans la saisie Taille. Par exemple, vous pouvez définir la plage horaire sur 1h. Cela donnera aux cellules une largeur de 1 h sur l'axe X.

## Format de données

Choisissez une option dans la liste Format.

- Séries chronologiques — Amazon Managed Grafana effectue le découpage en passant en revue toutes les valeurs des séries chronologiques. La taille et les intervalles des compartiments sont définis dans les options des compartiments.
- Compartiments de séries chronologiques — Chaque série chronologique représente déjà un compartiment de l'axe Y. Le nom de la série chronologique (alias) doit être une valeur numérique représentant l'intervalle supérieur ou inférieur du compartiment. L'espace de travail Grafana ne comporte pas de compartiments, les options de taille de compartiment sont donc masquées.

## Options d'affichage

Utilisez ces paramètres pour affiner votre visualisation.

## Couleurs

Le spectre de couleurs contrôle le mappage entre le nombre de valeurs (dans chaque compartiment) et la couleur attribuée à chaque compartiment. La couleur située à l'extrême gauche du spectre représente le nombre minimum et la couleur à l'extrême droite représente le nombre maximum. Certaines combinaisons de couleurs sont automatiquement inversées lorsque vous utilisez le thème de la lumière.

Vous pouvez également définir le mode couleur sur Opacité. Dans ce cas, la couleur ne changera pas, mais le degré d'opacité changera en fonction du nombre de compartiments.

- Mode
  - Opacité : valeur du compartiment représentée par l'opacité de la cellule. Une cellule opaque correspond à la valeur maximale.
  - Couleur — Couleur de base de la cellule.
  - Échelle : échelle permettant de mapper les valeurs des compartiments à l'opacité.
    - linear — Échelle linéaire. La valeur du compartiment correspond linéairement à l'opacité.
    - sqrt — Échelle de puissance. L'opacité de la cellule est calculée comme  $value^k$  suit : où se  $k$  trouve une valeur d'exposant configurée. Si l'exposant est inférieur à 1, vous obtiendrez une échelle logarithmique. Si l'exposant est supérieur à 1, vous obtiendrez une échelle exponentielle. Dans le cas de 1, l'échelle sera identique à celle de l'échelle linéaire.
  - Exposant : valeur de l'exposant, supérieure à 0
  - spectrum — Valeur du compartiment représentée par la couleur de la cellule.
  - Schéma : si le mode est le spectre, sélectionnez un jeu de couleurs.

## Échelle de couleurs

Par défaut, Amazon Managed Grafana calcule les couleurs des cellules en fonction des valeurs minimale et maximale des compartiments. Avec Min et Max, vous pouvez remplacer ces valeurs. Considérez la valeur d'un compartiment comme un axe Z et Min et Max comme Z-Min et Z-Max respectivement.

- Min : valeur minimale utilisée pour le calcul de la couleur des cellules. Si la valeur du compartiment est inférieure à Min, elle est mappée à la couleur minimale. L'argument par défaut est `series min value`.
- Max : valeur maximale utilisée pour le calcul de la couleur des cellules. Si la valeur du compartiment est supérieure à Max, elle est mappée à la couleur maximale. L'argument par défaut est `series max value`.



## Légende

Choisissez d'afficher ou non la légende de la carte thermique sur la visualisation.

## Compartiments

- Masquer zéro : ne dessinez pas de cellules dont la valeur est nulle.
- Espace : définissez l'espace entre les cellules en pixels. La valeur par défaut est de 1 pixel.
- Rond — Définissez la rondeur de la cellule en pixels. La valeur par défaut est 0.

## Info-bulle

- Afficher l'infobulle : affiche l'infobulle de la carte thermique.
- Histogramme — Affiche l'histogramme de l'axe Y dans l'infobulle. L'histogramme représente la distribution des valeurs du compartiment pour l'horodatage spécifique.
- Décimales — Définissez le nombre de décimales à utiliser pour le rendu de la valeur du bucket (la valeur par défaut est auto).

## Panneau d'histogramme

 Cette rubrique de documentation est conçue pour les espaces de travail Grafana qui prennent en charge la version 8.x de Grafana.  
Pour les espaces de travail Grafana compatibles avec la version 10.x de Grafana, voir [Travailler dans la version 10 de Grafana](#)  
Pour les espaces de travail Grafana compatibles avec la version 9.x de Grafana, voir [Travailler dans la version 9 de Grafana](#)

La visualisation par histogramme calcule la distribution des valeurs et les présente sous forme de graphique à barres. L'axe Y et la hauteur de chaque barre représentent le nombre de valeurs comprises dans chaque fourchette, tandis que l'axe X représente la plage de valeurs.

La visualisation de l'histogramme prend en charge les séries chronologiques et les résultats de tout tableau comportant un ou plusieurs champs numériques.

## Options d'affichage

Utilisez les options suivantes pour affiner vos visualisations :

## Taille du godet

La taille des seaux. Laissez ce champ vide pour le dimensionnement automatique du godet (~ 10 % de la gamme complète).

## Déport du godet

Si le premier bucket ne doit pas commencer à zéro. Un décalage différent de zéro décale la fenêtre d'agrégation. Par exemple, des compartiments de 5 tailles de 0 à 5, 5 à 10, 10 à 15 avec un décalage de 0 par défaut deviendraient des compartiments de 2 à 7, 7 à 12, 12 à 17 avec un décalage de 2 ; dans ce cas, des décalages de 0, 5 ou 10 ne serviraient en fait à rien. Généralement, cette option est utilisée avec une taille de compartiment définie de manière explicite plutôt qu'automatiquement. Pour que ce paramètre soit appliqué, le montant du décalage doit être supérieur à 0 et inférieur à la taille du compartiment ; les valeurs situées en dehors de cette plage auront le même effet que les valeurs comprises dans cette plage.

## Série Combine

Cela fusionnera toutes les séries et tous les champs dans un histogramme combiné.

La largeur de ligne contrôle la largeur de ligne des barres.

L'opacité de remplissage contrôle l'opacité de remplissage des barres.

Le mode dégradé définit le mode de remplissage du dégradé. Le dégradé de remplissage est basé sur la couleur de la ligne. Pour modifier la couleur, utilisez l'option de champ du jeu de couleurs standard. L'apparence du dégradé est influencée par le paramètre d'opacité du remplissage.

- **Aucun** — Aucun remplissage en dégradé, il s'agit du paramètre par défaut.
- **Opacité** — La transparence du dégradé est calculée en fonction des valeurs de l'axe Y. L'opacité du remplissage augmente avec les valeurs de l'axe Y.
- **Teinte** — Le dégradé de couleur est généré en fonction de la teinte de la couleur de la ligne.

**Mode infobulle** Lorsque vous passez votre curseur sur le graphique, Grafana peut afficher des infobulles. Choisissez le comportement des infobulles :

- **Unique** — L'infobulle indique uniquement la série sur laquelle vous passez le pointeur de la souris.
- **Tout** — L'infobulle affiche toutes les séries de la visualisation. Grafana met en évidence la série que vous survolez en gras dans la liste des séries de l'infobulle.

- Masqué : n'affiche pas l'infobulle.

### Note

Utilisez un override pour masquer des séries individuelles dans l'infobulle.

## Options de légende

Lorsque l'option de légende est activée, elle peut afficher les mappages de valeurs ou les crochets de seuil. Pour afficher les mappages de valeurs dans la légende, il est important que l'option Jeu de couleurs des options standard soit définie sur Couleur unique ou Palette classique. Pour voir les parenthèses de seuil dans la légende, définissez le schéma de couleurs sur From threshold.

Mode légende Utilisez ces paramètres pour affiner le mode d'affichage de la légende dans votre visualisation.

- Liste — Affiche la légende sous forme de liste. Il s'agit du mode d'affichage par défaut de la légende.
- Tableau : affiche la légende sous forme de tableau.
- Masqué : masque la légende.

Emplacement de la légende Choisissez où placer la légende.

- En bas : en dessous du graphique.
- Droite : à droite du graphique.

## Calculs de légendes

Choisissez les calculs à afficher dans la légende. Pour plus d'informations, voir [Liste des calculs](#).

## Panneau Logs

 Cette rubrique de documentation est conçue pour les espaces de travail Grafana qui prennent en charge la version 8.x de Grafana.  
Pour les espaces de travail Grafana compatibles avec la version 10.x de Grafana, voir [Travailler dans la version 10 de Grafana](#)

Pour les espaces de travail Grafana compatibles avec la version 9.x de Grafana, voir.

[Travailler dans la version 9 de Grafana](#)

La visualisation du panneau des journaux montre les lignes de journal issues de sources de données qui prennent en charge les journaux, telles qu'Elastic, Influx et Loki. Généralement, vous utilisez ce panneau à côté d'un panneau graphique pour afficher le résultat du journal d'un processus associé.

Le panneau des journaux affiche le résultat des requêtes saisies dans l'onglet Requête. Les résultats de plusieurs requêtes sont fusionnés et triés par ordre chronologique. Vous pouvez faire défiler le panneau si la source de données renvoie plus de lignes que ce qui peut être affiché.

Pour limiter le nombre de lignes affichées, vous pouvez utiliser le paramètre Nombre maximal de points de données dans les options de requête. Si elle n'est pas définie, la source de données applique généralement une limite par défaut.

### Options d'affichage

Utilisez les paramètres suivants pour affiner votre visualisation :

- **Heure** : affiche ou masque la colonne horaire. Il s'agit de l'horodatage associé à la ligne de journal tel qu'indiqué par la source de données.
- **Étiquettes uniques** : affiche ou masque la colonne des étiquettes uniques, qui affiche uniquement les étiquettes non courantes.
- **Lignes d'enroulement** — Activez l'enroulement de lignes.
- **Ordre** : affiche les résultats par ordre chronologique décroissant ou croissant. La valeur par défaut est Décroissant, les journaux les plus récents étant affichés en premier. Réglez sur Ascending pour afficher les lignes de journal les plus anciennes en premier.

### Panneau d'actualités

 Cette rubrique de documentation est conçue pour les espaces de travail Grafana qui prennent en charge la version 8.x de Grafana.

Pour les espaces de travail Grafana compatibles avec la version 10.x de Grafana, voir.

[Travailler dans la version 10 de Grafana](#)

Pour les espaces de travail Grafana compatibles avec la version 9.x de Grafana, voir.

[Travailler dans la version 9 de Grafana](#)

Ce panneau affiche un flux RSS. Par défaut, il affiche les articles du blog de Grafana Labs.

Dans la section Affichage, dans le champ URL, entrez l'URL d'un flux RSS. Ce type de panneau n'accepte aucune autre requête.

Panneau de graphes de nœuds (version bêta)

 Cette rubrique de documentation est conçue pour les espaces de travail Grafana qui prennent en charge la version 8.x de Grafana.  
Pour les espaces de travail Grafana compatibles avec la version 10.x de Grafana, voir [Travailler dans la version 10 de Grafana](#)  
Pour les espaces de travail Grafana compatibles avec la version 9.x de Grafana, voir [Travailler dans la version 9 de Grafana](#)

Le panneau de graphes de nœuds permet de visualiser des graphes ou des réseaux orientés. Il utilise une disposition de force dirigée pour positionner efficacement les nœuds afin de faciliter l'affichage de cartes d'infrastructure complexes, de hiérarchies ou de diagrammes d'exécution.

Exigences relatives aux données

Le panneau de graphes de nœuds nécessite une forme spécifique des données pour pouvoir afficher ses nœuds et ses arêtes. Toutes les sources de données ou requêtes ne peuvent pas être visualisées dans ce panneau.

La visualisation du graphe de nœuds comprend des nœuds et des arêtes.

- Un nœud est affiché sous forme de cercle. Un nœud peut représenter une application, un service ou tout autre élément pertinent du point de vue de l'application.
- Une arête est affichée sous la forme d'une ligne reliant deux nœuds. La connexion peut être une demande, une exécution ou une autre relation entre les deux nœuds.

Nœuds

Habituellement, les nœuds affichent deux valeurs statistiques à l'intérieur du nœud et deux identifiants juste en dessous du nœud, généralement le nom et le type. Les nœuds peuvent également afficher un autre ensemble de valeurs sous la forme d'un cercle de couleur autour du

nœud, les sections de couleurs différentes représentant différentes valeurs dont le total doit être égal à 1. Par exemple, le pourcentage d'erreurs peut être représenté par la partie rouge du cercle.

Des détails supplémentaires peuvent être affichés dans un menu contextuel, qui s'affiche lorsque vous choisissez le nœud. Il peut également y avoir des liens supplémentaires dans le menu contextuel qui peuvent cibler d'autres parties de l'espace de travail Grafana ou n'importe quel lien externe.

## Edges

Les arêtes peuvent également afficher des statistiques lorsque vous survolez les arêtes. Comme pour les nœuds, vous pouvez ouvrir un menu contextuel contenant des informations et des liens supplémentaires en choisissant le bord.

La première source de données prenant en charge cette visualisation est la source de AWS X-Ray données de sa fonctionnalité de carte de service. Pour plus d'informations, consultez [Se connecter à une source AWS X-Ray de données](#).

Des détails supplémentaires peuvent être affichés dans un menu contextuel, qui s'affiche lorsque vous choisissez le nœud. Il peut également y avoir des liens supplémentaires dans le menu contextuel qui peuvent cibler d'autres parties de l'espace de travail Grafana ou n'importe quel lien externe.

## Navigation dans le graphe de nœuds

Vous pouvez vous déplacer dans le graphe de nœuds en choisissant l'extérieur d'un nœud ou d'une arête et en faisant glisser la souris.

Vous pouvez zoomer à l'aide des boutons situés dans le coin supérieur gauche du graphe de nœuds.

## Panneau de diagramme à secteurs

 Cette rubrique de documentation est conçue pour les espaces de travail Grafana compatibles avec la version 8.x de Grafana.

Pour les espaces de travail Grafana compatibles avec la version 10.x de Grafana, voir [Travailler dans la version 10 de Grafana](#)

Pour les espaces de travail Grafana compatibles avec la version 9.x de Grafana, voir [Travailler dans la version 9 de Grafana](#)

Le graphique circulaire affiche les séries réduites, ou les valeurs d'une série, issues d'une ou de plusieurs requêtes, telles qu'elles sont liées les unes aux autres, sous forme de tranches de gâteau. La longueur de l'arc, la surface et l'angle central d'une tranche sont tous proportionnels à la valeur des tranches, car ils se rapportent à la somme de toutes les valeurs. Il est préférable d'utiliser ce type de graphique lorsque vous souhaitez comparer rapidement un petit ensemble de valeurs sous une forme esthétique.

Les visualisations de diagrammes à secteurs vous permettent d'appliquer les options suivantes :

- [Transformations](#).
- [Options de champ et remplacements](#).
- [Seuils](#).

## Options

Vous pouvez utiliser les options suivantes pour affiner votre visualisation.

- Afficher — Choisissez la quantité d'informations à afficher. Calculer réduit chaque valeur à une valeur unique par série. Toutes les valeurs affichent toutes les valeurs d'une seule série.
- Calcul — Sélectionnez un calcul pour réduire chaque série lorsque Calculer a été sélectionné. Pour plus d'informations sur les calculs disponibles, consultez [Liste des calculs](#).
- Limite — Lorsque vous affichez toutes les valeurs d'une seule série, cela limite le nombre de valeurs affichées.
- Champs : sélectionnez les champs à afficher dans la visualisation.
  - Champs numériques : tous les champs contenant des valeurs numériques.
  - Tous les champs : tous les champs qui ne sont pas supprimés par les transformations.
  - Heure : tous les champs contenant des valeurs temporelles.

## Étiquettes

Sélectionnez les étiquettes à afficher sur le graphique circulaire. Vous pouvez en sélectionner plusieurs.

- Nom — Nom de la série ou du champ.
- Pourcentage — Le pourcentage de l'ensemble.
- Valeur — La valeur numérique brute.

Les étiquettes sont affichées en blanc sur le corps du graphique. Vous devrez peut-être sélectionner des couleurs de graphique plus foncées pour les rendre plus visibles. Les noms longs ou les chiffres peuvent être coupés.

## Placement et valeurs des légendes

Choisissez où afficher la légende.

- En bas — Sous le graphique.
- Droite : à droite du graphique.

Vous pouvez sélectionner plusieurs valeurs à afficher dans la légende. Le pourcentage est le pourcentage de l'ensemble et la valeur est la valeur numérique brute.

## Panneau Plotly

 Cette rubrique de documentation est conçue pour les espaces de travail Grafana qui prennent en charge la version 8.x de Grafana.  
Pour les espaces de travail Grafana compatibles avec la version 10.x de Grafana, voir [Travailler dans la version 10 de Grafana](#)  
Pour les espaces de travail Grafana compatibles avec la version 9.x de Grafana, voir [Travailler dans la version 9 de Grafana](#)

Le panneau Plotly affiche des graphiques à l'aide de [Plotly](#), une bibliothèque graphique JavaScript open source.

Les champs Data, Layout et Config correspondent aux paramètres courants décrits dans la [documentation de Plotly](#). Ils doivent être au format JSON.

Les données fournies par la source de données peuvent être transformées via un script défini par l'utilisateur avant d'être injectées dans le graphique Plotly. Le script inclut 2 arguments.

- `data`— Données renvoyées par la source de données.
- `variables`— Un objet qui contient des [variables Grafana](#) dans le tableau de bord actuel (variables utilisateur et quelques variables globales : `__from`, `__to`, `__interval`, et `__interval_ms`).



Le script doit renvoyer un objet présentant une ou plusieurs des propriétés suivantes : `dataLayout`, `config` et `frames`. Voici un exemple.

```
let x = data.series[0].fields[0].values;
let y = data.series[0].fields[1].values;
let series = {
  x: x,
  y: y,
  name: variables.name, // where 'name' is the name of a Grafana dashboard variable
};

return {
  data: [series],
  config: {
    displayModeBar: false,
  },
};
```

L'objet renvoyé par le script et le JSON fournis dans les champs Data, Layout et Config seront fusionnés (fusion profonde).

Si aucun script n'est fourni, le panneau utilisera uniquement les champs Data, Layout et Config.

## Panneau Sankey

**⚠** Cette rubrique de documentation est conçue pour les espaces de travail Grafana qui prennent en charge la version 8.x de Grafana.  
Pour les espaces de travail Grafana compatibles avec la version 10.x de Grafana, voir [Travailler dans la version 10 de Grafana](#)  
Pour les espaces de travail Grafana compatibles avec la version 9.x de Grafana, voir [Travailler dans la version 9 de Grafana](#)

Le panneau Sankey affiche des diagrammes de Sankey, qui sont utiles pour visualiser les données de flux, la largeur du flux étant proportionnelle à la métrique sélectionnée. L'image suivante montre un diagramme de Sankey avec deux groupes de sources et de destinations.

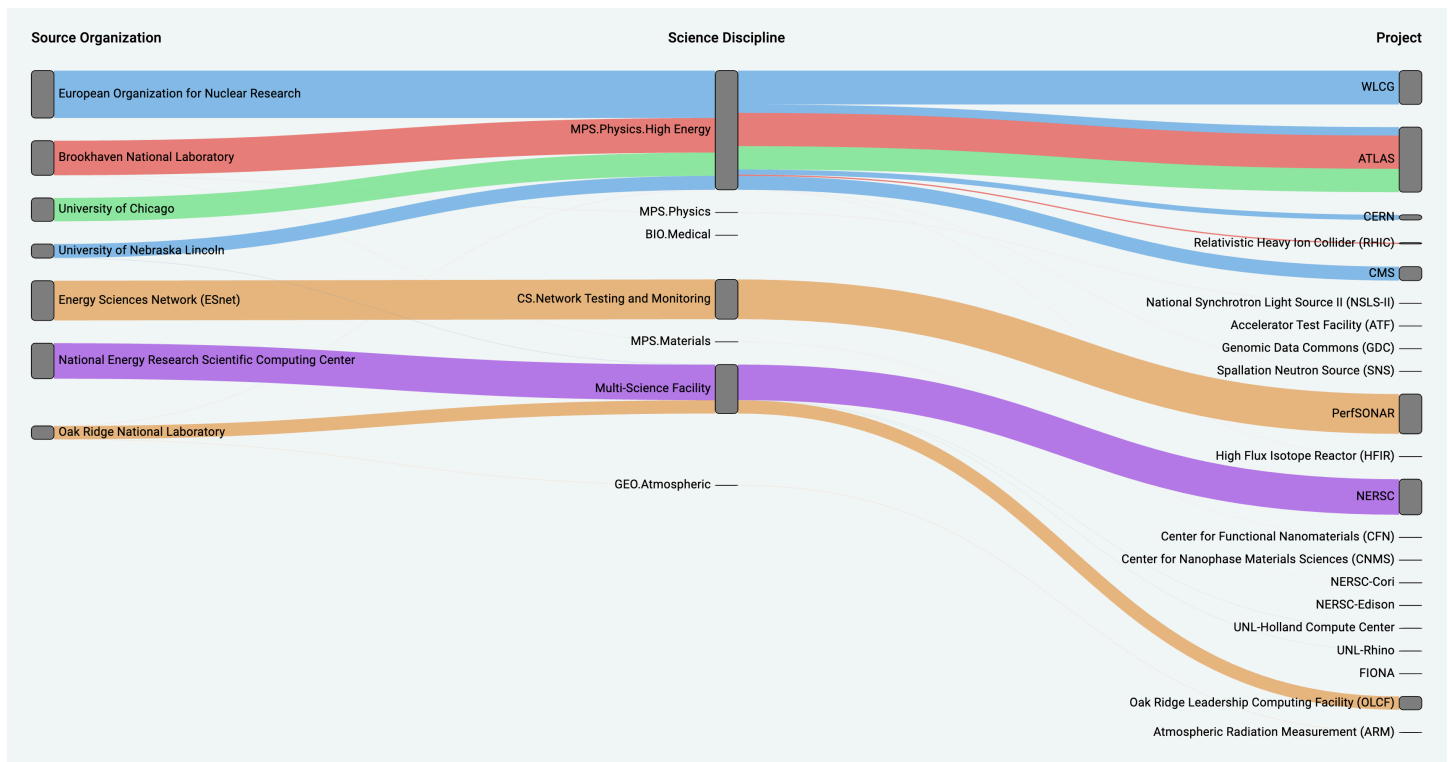

## Fonctionnement

Le panneau Sankey nécessite au moins 2 colonnes de données, une source et une destination pour les flux. Votre requête doit regrouper vos données en au moins deux groupes. Le panneau tracera des liens entre la première colonne de points de données et la dernière dans l'ordre de la requête. L'épaisseur des liens sera proportionnelle à la valeur attribuée par la métrique dans la requête.

## Personnalisation

- **Liens** — Il existe actuellement deux options pour la couleur des liens : multiple ou unique. Il est multicolore par défaut. Pour choisir une seule couleur pour les liens, activez l'option Couleur du lien unique uniquement et choisissez votre couleur dans le sélecteur de couleurs de Grafana.
- **Nœuds** — Vous pouvez modifier la couleur des nœuds rectangulaires en modifiant l'option Couleur des nœuds
- **Largeur du nœud** — La largeur des nœuds peut être ajustée à l'aide du curseur de largeur du nœud ou en saisissant un nombre dans la zone de saisie. Ce nombre doit être un entier.
- **Rembourrage des nœuds** : le rembourrage vertical entre les nœuds peut être ajusté à l'aide du curseur de rembourrage des nœuds ou en saisissant un nombre dans la zone de saisie. Ce nombre doit être un entier. Si vos liens sont trop fins, essayez d'ajuster ce nombre

- **En-têtes** — Les en-têtes des colonnes peuvent être modifiés en remplaçant le nom d'affichage dans le panneau de l'éditeur. Ils seront de la même couleur que celle que vous avez choisie pour la couleur du texte
- **Disposition Sankey** — La disposition des liens Sankey peut être légèrement ajustée à l'aide du curseur d'itération de mise en page. Ce nombre doit être un entier et correspond au nombre d'itérations de relaxation utilisées pour générer la mise en page.

## Panneau Scatter

 Cette rubrique de documentation est conçue pour les espaces de travail Grafana qui prennent en charge la version 8.x de Grafana.  
Pour les espaces de travail Grafana compatibles avec la version 10.x de Grafana, voir. [Travailler dans la version 10 de Grafana](#)  
Pour les espaces de travail Grafana compatibles avec la version 9.x de Grafana, voir. [Travailler dans la version 9 de Grafana](#)

Le panneau de dispersion affiche un diagramme de dispersion X/Y pour les données de table avec une interface plus simple que les autres panneaux graphiques. Contrairement au panneau graphique, le panneau de dispersion ne nécessite pas que les données figurent dans une série chronologique. Le panneau de dispersion nécessite un jeu de données formaté sous forme de tableau avec au moins deux colonnes numériques de données.

L'un d'entre eux peut être affecté à l'axe X. Une ou plusieurs valeurs peuvent être attribuées à une série de valeurs de l'axe Y et les données obtenues peuvent être tracées sous forme de séries de points. Chaque série peut également éventuellement afficher une droite de régression en utilisant l'un des nombreux meilleurs ajustements statistiques.

### Création d'un panneau de dispersion

La procédure suivante explique comment créer un nuage de points à l'aide du panneau de dispersion. Pour cet exemple, nous supposons qu'il existe des données, comme dans le tableau suivant, appelées HEIGHT avec trois colonnes de valeurs numériques AgeBoys,Girls, et indiquant la taille moyenne des garçons et des filles par âge.

Age	Taille du garçon	Taille de la fille
5	109,7	109,5
6	115,6	115,4
7	121,1	120,8
8	126,3	126
9	131,3	131,3
10	136,2	137,1
11	141,2	143,2
12	147	148,7
13	153,6	152,6
14	159,9	155,1
15	164,4	156,7
16	167,3	157,6
17	169	158
18	170	158,3
19	170,8	158,6

Pour créer un nuage de points à l'aide du panneau de dispersion

1. Dans votre tableau de bord Grafana, choisissez Ajouter un panneau. Pour plus de détails sur l'ajout de panneaux, consultez [Ajouter un panneau](#).
2. Pour la requête, rédigez une requête qui renverra les données nécessaires. Dans ce cas, vous devez utiliser une requête telle que `SELECT * FROM HEIGHT`.
3. Sélectionnez la visualisation Scatter.

Cela créera un diagramme de dispersion, en utilisant la première colonne comme axe X et les autres colonnes numériques comme axes Y.

## Options de configuration

Le panneau de dispersion propose les quatre options de configuration personnalisées suivantes.

- **Axe X** — Vous pouvez choisir le champ à utiliser comme axe X, ainsi que les étendues et le titre et afficher les informations relatives à l'axe.
- **Axe Y** : vous pouvez choisir les champs à afficher sur l'axe Y, y compris les options d'affichage pour chaque champ, ainsi que les informations relatives à l'étendue et au titre de l'axe. Vous pouvez également choisir d'afficher une droite de régression pour chaque champ. Consultez les informations suivantes pour plus de détails sur la configuration des droites de régression.
- **Légende** : vous pouvez activer ou désactiver une légende pour le panneau, ainsi que choisir la taille du texte dans la légende.
- **Affichage** : vous pouvez définir d'autres options pour le graphique, notamment la couleur de la grille et le style de bordure.

## Configuration de la ligne de régression

Chaque jeu de données de l'axe Y peut afficher une ligne, en plus des points individuels. Il existe cinq options pour le type de ligne.

- **Aucun** — N'affiche pas de droite de régression.
- **Simple** : affiche une droite de régression qui relie les points du jeu de données.
- **Linéaire** — Affichez une ligne droite en utilisant la méthode des moindres carrés et du meilleur ajustement.
- **Exponentiel** : affiche la droite de régression exponentielle la mieux ajustée.
- **Puissance** : affiche la droite de régression la mieux adaptée à la puissance.

## Panneau de démarrage

 Cette rubrique de documentation est conçue pour les espaces de travail Grafana qui prennent en charge la version 8.x de Grafana.  
Pour les espaces de travail Grafana compatibles avec la version 10.x de Grafana, voir [Travailler dans la version 10 de Grafana](#)

Pour les espaces de travail Grafana compatibles avec la version 9.x de Grafana, voir.  
[Travailler dans la version 9 de Grafana](#)

Le panneau de statistiques affiche une valeur de statistique élevée avec une ligne d'étincelle graphique optionnelle. Vous pouvez contrôler la couleur d'arrière-plan ou la couleur des valeurs à l'aide de seuils.

Par défaut, le panneau de statistiques affiche l'un des affichages suivants :

- Seule la valeur d'une seule série ou d'un seul champ.
- La valeur et le nom de plusieurs séries ou champs.

Vous pouvez utiliser l'option Mode texte pour contrôler si le texte est affiché ou non.

Options de données et de champs

Les visualisations de statistiques vous permettent d'appliquer les options suivantes :

- [Transformations](#).
- [Options de champ et remplacements](#).
- [Seuils](#).

Réglage automatique de la disposition

Le panneau ajuste automatiquement la disposition en fonction de la largeur et de la hauteur disponibles dans le tableau de bord. Il masque automatiquement le graphique (sparkline) si le panneau devient trop petit.

Options d'affichage

Utilisez les options suivantes pour affiner votre visualisation :

- Afficher — Choisissez la manière dont Amazon Managed Grafana affiche vos données.
  - Calculer : affiche une valeur calculée en fonction de toutes les lignes.
    - Calcul : sélectionnez le calcul à appliquer. Pour plus d'informations sur les calculs disponibles, consultez [Liste des calculs](#).
  - Toutes les valeurs : affiche une statistique distincte pour chaque ligne.

- **Limite** — Spécifiez le nombre maximum de lignes à afficher.
- **Champs** — Sélectionnez le nom ou le type de champ (y compris Tous les champs ou les champs numériques) à inclure dans ce panneau.
- **Valeur** : sélectionnez une fonction de réduction qu'Amazon Managed Grafana utilisera pour réduire de nombreux champs à une seule valeur. Choisissez la liste des valeurs pour voir les fonctions et de brèves descriptions.
- **Orientation** — Choisissez une direction d'empilement.
  - **Automatique** : Amazon Managed Grafana sélectionne l'orientation qu'il considère être la meilleure.
  - **Horizontal** — Les barres s'étirent horizontalement, de gauche à droite.
  - **Vertical** — Les barres s'étirent verticalement de haut en bas.
- **Mode texte** : vous pouvez utiliser l'option Mode texte pour contrôler le texte affiché dans le panneau. Si seuls le nom et la couleur sont importants et que la valeur ne l'est pas, remplacez le mode Texte par Nom. La valeur est toujours utilisée pour déterminer la couleur et est affichée dans une infobulle.
  - **Auto** : si les données contiennent plusieurs séries ou champs, affichez à la fois le nom et la valeur.
  - **Valeur** : affiche uniquement la valeur, jamais le nom. Le nom est affiché dans l'infobulle.
  - **Valeur et nom** : affichez toujours la valeur et le nom.
  - **Nom** : affiche le nom au lieu de la valeur. La valeur est affichée dans l'infobulle.
  - **Aucun** — Ne rien afficher (vide). Le nom et la valeur sont affichés dans l'infobulle.
- **Mode couleur** — Choisissez un mode couleur.
  - **Valeur** : colore uniquement la valeur et la zone du graphique.
  - **Arrière-plan** : colore également l'arrière-plan.
- **Mode graphique** : choisissez un mode graphique.
  - **Aucun** : masque le graphique et affiche uniquement la valeur.
  - **Zone** — Affiche le graphique en aires en dessous de la valeur. Cette option nécessite que votre requête renvoie une colonne de temps.
- **Mode d'alignement** : choisissez un mode d'alignement.
  - **Auto** — Si une seule valeur est affichée (pas de répétition), elle est centrée. Si plusieurs séries ou lignes sont affichées, la valeur est alignée à gauche.
  - **Centre** — La valeur de la statistique est centrée.

## Panneau chronologique de l'État

**⚠** Cette rubrique de documentation est conçue pour les espaces de travail Grafana compatibles avec la version 8.x de Grafana.

Pour les espaces de travail Grafana compatibles avec la version 10.x de Grafana, voir.

[Travailler dans la version 10 de Grafana](#)

Pour les espaces de travail Grafana compatibles avec la version 9.x de Grafana, voir.

[Travailler dans la version 9 de Grafana](#)

La visualisation du panneau chronologique des états montre les changements d'état discrets au fil du temps. Chaque champ ou série est affiché sous la forme d'une bande horizontale unique. Les régions d'État peuvent être affichées avec ou sans valeurs. Ce panneau fonctionne bien avec les chaînes ou les états booléens, mais peut également être utilisé avec des séries chronologiques. Lorsqu'ils sont utilisés avec des séries chronologiques, les seuils sont utilisés pour transformer les valeurs numériques en régions à états discrets.

### Options de chronologie de l'État

Utilisez les options suivantes pour affiner vos visualisations :

#### Fusionner des valeurs consécutives égales

Contrôle si Grafana fusionne des valeurs identiques si elles sont côte à côte.

#### Afficher les valeurs

Contrôle si les valeurs sont affichées dans les régions de l'État. Auto affichera les valeurs s'il y a suffisamment d'espace.

#### Aligner les valeurs

Contrôle l'alignement des valeurs dans les régions des États.

#### Hauteur de ligne

Contrôle l'espace entre les lignes. 1 = aucun espace = 0,5 = 50 % d'espace.

#### Largeur de ligne

Contrôle la largeur de ligne des régions d'État.



## Opacité du remplissage

Contrôle l'opacité des régions de l'État.

## Mappages de valeurs

Pour attribuer des couleurs à des valeurs booléennes ou à des valeurs de chaîne, utilisez.

### [Cartographie des valeurs](#)

## Données de séries chronologiques avec seuils

Le panneau peut également être utilisé avec des données de séries chronologiques. Dans ce cas, les seuils sont utilisés pour transformer les séries chronologiques en régions d'états colorées discrètes.

## Options de légende

Lorsque l'option de légende est activée, elle peut afficher les mappages de valeurs ou les crochets de seuil. Pour afficher les mappages de valeurs dans la légende, il est important que l'option Jeu de couleurs sous Options standard soit définie sur Couleur unique ou Palette classique. Pour voir les parenthèses de seuil dans la légende, définissez le schéma de couleurs sur From threshold.

Mode légende Utilisez ces paramètres pour affiner l'affichage de la légende dans votre visualisation.

- Liste — Affiche la légende sous forme de liste. Il s'agit du mode d'affichage par défaut de la légende.
- Tableau : affiche la légende sous forme de tableau.
- Masqué : masque la légende.

Emplacement de la légende Choisissez où placer la légende.

- En bas — Sous le graphique.
- Droite : à droite du graphique.

## Panneau d'historique des statuts

 Cette rubrique de documentation est conçue pour les espaces de travail Grafana qui prennent en charge la version 8.x de Grafana.  
Pour les espaces de travail Grafana compatibles avec la version 10.x de Grafana, voir.  
[Travailler dans la version 10 de Grafana](#)

Pour les espaces de travail Grafana compatibles avec la version 9.x de Grafana, voir.

[Travailler dans la version 9 de Grafana](#)

La visualisation de l'historique des statuts montre les états périodiques au fil du temps. Chaque champ ou série est affiché sous forme de ligne horizontale. Les cases sont affichées et centrées autour de chaque valeur.

La visualisation de l'historique des statuts fonctionne avec des chaînes de caractères, des champs booléens et numériques ou des séries chronologiques. Un champ horaire est obligatoire. Vous pouvez utiliser des mappages de valeurs pour colorer des chaînes ou affecter des valeurs de texte à des plages numériques.

### Options d'affichage

Utilisez les options suivantes pour affiner vos visualisations :

#### Afficher les valeurs

Contrôle si les valeurs sont affichées dans les cases de valeurs. Auto affichera les valeurs s'il y a suffisamment d'espace.

La largeur des colonnes contrôle la largeur des cases. 1 = largeur maximale et 0 = largeur minimale.

La largeur de ligne contrôle la largeur de ligne des régions de l'État.

L'opacité de remplissage contrôle l'opacité de remplissage des régions de l'État.

#### Mappages de valeurs

Pour attribuer des couleurs à des valeurs booléennes ou à des valeurs de chaîne, utilisez.

[Cartographie des valeurs](#)

#### Données de séries chronologiques avec seuils

Le panneau peut également être utilisé avec des données de séries chronologiques. Dans ce cas, les seuils sont utilisés pour colorer les cases. Vous pouvez également utiliser des modèles de dégradés pour colorer les valeurs.

### Options de légende

Lorsque l'option de légende est activée, elle peut afficher les mappages de valeurs ou les crochets de seuil. Pour afficher les mappages de valeurs dans la légende, il est important que l'option Jeu de

couleurs sous Options standard soit définie sur Couleur unique ou Palette classique. Pour voir les parenthèses de seuil dans la légende, définissez le schéma de couleurs sur From threshold.

Mode légende Utilisez ces paramètres pour affiner le mode d'affichage de la légende dans votre visualisation.

- Liste — Affiche la légende sous forme de liste. Il s'agit du mode d'affichage par défaut de la légende.
- Tableau : affiche la légende sous forme de tableau.
- Masqué : masque la légende.

Emplacement de la légende Choisissez où placer la légende.

- En bas : en dessous du graphique.
- Droite : à droite du graphique.

Panneau de table

 Cette rubrique de documentation est conçue pour les espaces de travail Grafana qui prennent en charge la version 8.x de Grafana.  
Pour les espaces de travail Grafana compatibles avec la version 10.x de Grafana, voir [Travailler dans la version 10 de Grafana](#)  
Pour les espaces de travail Grafana compatibles avec la version 9.x de Grafana, voir [Travailler dans la version 9 de Grafana](#)

Le panneau de tableau prend en charge plusieurs modes pour les séries chronologiques et pour les tables, les annotations et les données JSON brutes. Ce panneau fournit également des options de mise en forme de date, de mise en forme de valeur et de coloration.

Options de données et de champs

Les visualisations de tableaux vous permettent d'appliquer les options suivantes :

- [Transformations](#).
- [Options de champ et remplacements](#).
- [Seuils](#).

## Options d'affichage

- **Afficher l'en-tête** : affiche ou masque les noms des colonnes importées depuis votre source de données.
- **Trier par ordre croissant ou décroissant** : choisissez un titre de colonne pour modifier l'ordre de tri par défaut en ordre décroissant ou croissant. Chaque fois que vous choisissez, l'ordre de tri passe à l'option suivante du cycle. Vous pouvez trier uniquement selon une colonne à la fois.
- [Options des champs du tableau](#)— Modifiez les options de champ telles que la largeur des colonnes, l'alignement et le mode d'affichage des cellules.
- [Filtrer les colonnes du tableau](#)— Modifiez temporairement le mode d'affichage des données des colonnes. Par exemple, vous pouvez classer les valeurs du plus élevé au plus bas ou masquer des valeurs spécifiques.

## Support d'annotation

Les annotations ne sont actuellement pas prises en charge dans le nouveau panneau de tableau.

## Options des champs du tableau

Cette section explique toutes les options de champs de table disponibles. Les options sont répertoriées dans le même ordre que dans Amazon Managed Grafana. Les options répertoriées dans cette rubrique s'appliquent uniquement aux visualisations de panneaux de tableau.

La plupart des options de champ n'affectent pas la visualisation tant que vous n'avez pas sélectionné d'options de champ en dehors de la zone d'options de champ que vous modifiez ou que vous n'avez pas appuyé sur Entrée.

Pour plus d'informations sur l'application de ces options, reportez-vous [Configurer tous les champs](#) aux sections et [Configurer des champs spécifiques](#).

## Alignement des colonnes

Choisissez comment Amazon Managed Grafana doit aligner le contenu des cellules :

- Auto (par défaut)
- Left (Gauche)
- Center
- Right (Droite)

## Largeur de colonne

Par défaut, Amazon Managed Grafana calcule automatiquement la largeur de colonne en fonction du contenu des cellules. Dans cette option de champ, vous pouvez annuler le paramètre et définir la largeur de toutes les colonnes en pixels.

Par exemple, si vous entrez 100 dans le champ, toutes les colonnes seront définies sur une largeur de 100 pixels lorsque vous choisirez de ne pas entrer dans le champ.

## Mode d'affichage cellulaire

Par défaut, Amazon Managed Grafana choisit automatiquement les paramètres d'affichage. Vous pouvez annuler les paramètres en choisissant l'une des options suivantes pour modifier tous les champs.

### Note

Si vous les définissez dans l'onglet Champ, les modes d'affichage s'appliquent à tous les champs, y compris le champ horaire. De nombreuses options fonctionnent mieux si vous les définissez dans l'onglet Remplacer.

## Texte en couleur

Si des seuils sont définis, le texte du champ est affiché dans la couleur de seuil appropriée.

## Fond de couleur

Si des seuils sont définis, l'arrière-plan du champ est affiché dans la couleur de seuil appropriée.

## Jauge de gradient

Les niveaux de seuil définissent un gradient.

## Jauge LCD

La jauge est divisée en petites cellules allumées ou éteintes.

## Vue JSON

La valeur est affichée sous forme de code. Si une valeur est un objet, la vue JSON qui vous permet de parcourir l'objet JSON apparaît lorsque vous faites une pause sur la valeur.

## Filtre à colonne

### Filtrer les colonnes du tableau

Si vous activez le filtre de colonne dans les options du tableau, vous pouvez filtrer les options du tableau. Pour plus d'informations, consultez [Options des champs du tableau](#).

### Activer le filtrage des colonnes

1. Dans Amazon Managed Grafana, choisissez le tableau de bord qui affiche le tableau contenant les colonnes que vous souhaitez filtrer.
2. Sur le panneau du tableau que vous souhaitez filtrer, [Ouverture de l'éditeur de panneaux](#).
3. Choisissez l'onglet Champ.
4. Dans les options du tableau, activez l'option Filtre par colonne.

Une icône de filtre apparaît à côté du titre de chaque colonne.

### Valeurs des colonnes de filtre

Pour filtrer les valeurs des colonnes, cliquez sur l'icône du filtre (entonnoir) à côté du titre d'une colonne. L'espace de travail Grafana affiche les options de filtre pour cette colonne.

Cochez les cases à côté des valeurs que vous souhaitez afficher. Entrez du texte dans le champ de recherche en haut pour afficher ces valeurs à l'écran afin de pouvoir les sélectionner plutôt que de faire défiler la page pour les trouver.

### Effacer les filtres à colonne

Les colonnes auxquelles des filtres sont appliqués ont un entonnoir bleu affiché à côté du titre.

Pour supprimer le filtre, choisissez l'icône bleue en forme d'entonnoir, puis cliquez sur Effacer le filtre.

### Panneau de texte

 Cette rubrique de documentation est conçue pour les espaces de travail Grafana qui prennent en charge la version 8.x de Grafana.  
Pour les espaces de travail Grafana compatibles avec la version 10.x de Grafana, voir [Travailler dans la version 10 de Grafana](#)

Pour les espaces de travail Grafana compatibles avec la version 9.x de Grafana, voir.

[Travailler dans la version 9 de Grafana](#)

Vous pouvez utiliser le panneau de texte pour créer des panneaux d'information et de description pour vos tableaux de bord.

Dans Mode, indiquez si vous souhaitez utiliser le Markdown ou le HTML pour le style de votre texte, puis entrez le contenu dans le champ ci-dessous. L'espace de travail Grafana inclut un titre et un paragraphe pour vous aider à démarrer, ou vous pouvez coller le contenu d'un autre éditeur.

### Panneau des séries chronologiques

 Cette rubrique de documentation est conçue pour les espaces de travail Grafana qui prennent en charge la version 8.x de Grafana.

Pour les espaces de travail Grafana compatibles avec la version 10.x de Grafana, voir.

[Travailler dans la version 10 de Grafana](#)

Pour les espaces de travail Grafana compatibles avec la version 9.x de Grafana, voir.

[Travailler dans la version 9 de Grafana](#)

Le panneau des séries chronologiques peut afficher une série chronologique sous la forme d'une ligne, d'un tracé de points ou d'une série de barres. Ce type de graphique est suffisamment polyvalent pour afficher presque toutes les séries chronologiques.

#### Note

Vous pouvez migrer les visualisations du panneau Graph vers des visualisations de séries chronologiques. Pour effectuer la migration, dans l'onglet Panneau, sélectionnez Visualisation des séries chronologiques. Grafana transfère tous les paramètres applicables.

Les visualisations de séries chronologiques vous permettent d'appliquer les options suivantes :

- [Transformations](#)
- [Options de champ et remplacements](#)
- [Seuils](#)

Vous pouvez également utiliser les options de champ pour créer différents types de graphiques ou ajuster vos axes.

Utilisez ces paramètres pour affiner votre visualisation.

### Mode infobulle

Lorsque vous passez votre curseur sur le graphique, Grafana peut afficher des infobulles. Choisissez le comportement des infobulles :

- Unique — L'infobulle indique uniquement la série sur laquelle vous passez le pointeur de la souris.
- Tout — L'infobulle affiche toutes les séries du graphique. Grafana met en évidence la série que vous survolez en gras dans la liste des séries de l'infobulle.
- Masqué : n'affiche pas l'infobulle.

### Mode légende et placement

Choisissez le mode d'affichage de la légende.

- Liste — Affiche la légende sous forme de liste. Il s'agit de l'option par défaut.
- Tableau : affiche la légende sous forme de tableau.
- Masqué : masque la légende.

Choisissez l'endroit où vous souhaitez afficher la légende.

- En bas : en dessous du graphique.
- Droite : à droite du graphique.

### Calculs de légendes

Choisissez les calculs à afficher dans la légende. Pour plus d'informations, voir [Liste des calculs](#).

Représentez les séries chronologiques sous forme de lignes

 Cette rubrique de documentation est conçue pour les espaces de travail Grafana compatibles avec la version 8.x de Grafana.

Pour les espaces de travail Grafana compatibles avec la version 10.x de Grafana, voir.

[Travailler dans la version 10 de Grafana](#)



Pour les espaces de travail Grafana compatibles avec la version 9.x de Grafana, voir.

[Travailler dans la version 9 de Grafana](#)

Cette section explique comment utiliser les options des champs de séries chronologiques pour visualiser les données de séries chronologiques sous forme de lignes et illustre le rôle de ces options.

## Création du panneau

1. Créez un panneau en sélectionnant la visualisation des séries chronologiques. Pour plus d'informations, consultez [Ajouter un panneau](#).
2. Dans l'éditeur de panneaux, choisissez Field.
3. Dans Style, sélectionnez Lignes.

## Donnez du style aux lignes

Il existe une variété d'options pour styliser les lignes.

- Interpolation de ligne — Choisissez la manière dont Grafana interpole la ligne de série. Les choix sont Linear, Smooth, Step before et Step after.
- Largeur de ligne — Définissez l'épaisseur de ligne entre 0 et 10 pixels.
- Opacité du remplissage — Définissez l'opacité du remplissage de la série, de 0 à 100 %.
- Mode dégradé : définissez le mode de remplissage du dégradé. Le dégradé de remplissage est basé sur la couleur de la ligne. Pour modifier la couleur, utilisez l'option de champ du jeu de couleurs standard.

L'apparence du dégradé est influencée par le paramètre d'opacité du remplissage.

Les options disponibles pour le remplissage dégradé sont Aucune, Opacité et Teinte. Avec Opacité, la transparence du dégradé est calculée en fonction des valeurs de l'axe Y. L'opacité du remplissage augmente avec les valeurs de l'axe Y. Avec Hue, le dégradé de couleur est généré en fonction de la teinte de la couleur du trait.

- Style de ligne : définissez le style de la ligne. Pour modifier la couleur, utilisez l'option de champ du jeu de couleurs standard.

L'apparence du style de ligne est influencée par les paramètres de largeur de ligne et d'opacité de remplissage.

Les choix de style de ligne sont Solid, Dash et Dots.

- Valeurs nulles : choisissez le mode d'affichage des lacunes dans les données. Les valeurs nulles peuvent être connectées pour former une ligne continue ou, éventuellement, définir un seuil au-dessus duquel les lacunes dans les données ne doivent plus être connectées. Vous pouvez choisir de ne jamais connecter les points de données avec des lacunes, de toujours connecter les points de données avec des lacunes ou de définir un seuil à partir duquel les lacunes dans les données ne devraient plus être connectées.
- Afficher les points : choisissez le moment où les points doivent apparaître sur le graphique. Les choix sont Auto, Toujours et Jamais.

Remplissez le formulaire ci-dessous pour

Cette option n'est disponible que dans l'onglet overrides.

Pour remplir la zone située entre deux séries

1. Sélectionnez les champs à remplir ci-dessous.
2. Dans Ajouter une propriété de remplacement, choisissez Remplir ci-dessous pour.
3. Sélectionnez la série à laquelle vous souhaitez que le remplissage s'arrête.

Représentez les séries chronologiques sous forme de barres

 Cette rubrique de documentation est conçue pour les espaces de travail Grafana qui prennent en charge la version 8.x de Grafana.  
Pour les espaces de travail Grafana compatibles avec la version 10.x de Grafana, voir [Travailler dans la version 10 de Grafana](#)  
Pour les espaces de travail Grafana compatibles avec la version 9.x de Grafana, voir [Travailler dans la version 9 de Grafana](#)

Cette section explique comment utiliser les options des champs de séries chronologiques pour visualiser les données de séries chronologiques sous forme de barres et illustre le rôle de ces options.

## Création du panneau

1. Créez un panneau en sélectionnant la visualisation des séries chronologiques. Pour plus d'informations, consultez [Ajouter un panneau](#).
2. Dans l'éditeur de panneaux, choisissez Field.
3. Dans Style, sélectionnez Bars.

## Donnez du style aux barres

Il existe une variété d'options pour styliser les barres.

- Alignement des barres — Définissez la position de la barre par rapport à un point de données. Les choix sont Avant, Centre et Après.
- Largeur de ligne — Définissez l'épaisseur des contours des barres entre 0 et 10 pixels.
- Opacité du remplissage : définissez l'opacité du remplissage de la barre, de 0 à 100 %.
- Mode dégradé : définissez le mode de remplissage du dégradé. Le dégradé de remplissage est basé sur la couleur de la ligne. Pour modifier la couleur, utilisez l'option de champ du jeu de couleurs standard.

L'apparence du dégradé est influencée par le paramètre d'opacité du remplissage.

Les options disponibles pour le remplissage dégradé sont Aucune, Opacité et Teinte. Avec Opacité, la transparence du dégradé est calculée en fonction des valeurs de l'axe Y. L'opacité du remplissage augmente avec les valeurs de l'axe Y. Avec Hue, le dégradé de couleur est généré en fonction de la teinte de la couleur du trait.

- Afficher les points : choisissez le moment où les points doivent apparaître sur le graphique. Les choix sont Auto, Toujours et Jamais.

## Représente les séries chronologiques sous forme de points

 Cette rubrique de documentation est conçue pour les espaces de travail Grafana qui prennent en charge la version 8.x de Grafana. Pour les espaces de travail Grafana compatibles avec la version 10.x de Grafana, voir [Travailler dans la version 10 de Grafana](#)

Pour les espaces de travail Grafana compatibles avec la version 9.x de Grafana, voir.  
[Travailler dans la version 9 de Grafana](#)

Cette section explique comment utiliser les options des champs de séries chronologiques pour visualiser les données de séries chronologiques sous forme de points et illustre le rôle de ces options.

### Création du panneau

1. Créez un panneau en sélectionnant la visualisation des séries chronologiques. Pour plus d'informations, consultez [Ajouter un panneau](#).
2. Dans l'éditeur de panneaux, choisissez Field.
3. Dans Style, sélectionnez Points.

### Donnez du style aux points

Lorsque vous tracez un graphique sous forme de points, vous pouvez choisir la taille des points.

- Taille du point : choisissez la taille du point, comprise entre 1 et 40 pixels de diamètre.

### Modifier l'affichage de l'axe

 Cette rubrique de documentation est conçue pour les espaces de travail Grafana qui prennent en charge la version 8.x de Grafana.  
Pour les espaces de travail Grafana compatibles avec la version 10.x de Grafana, voir.  
[Travailler dans la version 10 de Grafana](#)  
Pour les espaces de travail Grafana compatibles avec la version 9.x de Grafana, voir.  
[Travailler dans la version 9 de Grafana](#)

Cette section explique comment utiliser les options des champs de séries chronologiques pour contrôler l'affichage des axes dans la visualisation et illustre le rôle des options des axes.

Il existe une variété d'options pour les axes.

- **Positionnement de l'axe Y** — Définissez le placement de l'axe Y. Les choix sont Gauche, Droite et Masqué.
- **Étiquette de l'axe Y** — Définissez une étiquette de texte pour l'axe Y. Si vous avez plusieurs axes Y, vous pouvez utiliser l'onglet Override pour leur attribuer différentes étiquettes.
- **Largeur** — Définissez la largeur fixe de l'axe. Par défaut, l'espace de travail Grafana calcule dynamiquement la largeur de l'axe. En définissant la largeur de l'axe, les données dont les types d'axes sont différents peuvent partager les mêmes proportions d'affichage. Cela facilite la comparaison des données de plusieurs graphiques, car les axes ne sont ni décalés ni étirés à proximité visuelle les uns des autres.
- **Soft min et soft max** : définissez un minimum doux ou un maximum doux pour un meilleur contrôle des limites de l'axe Y. Par défaut, l'espace de travail Grafana définit automatiquement la plage de l'axe Y en fonction des données.

Les paramètres Soft min ou Soft Max peuvent empêcher les blips d'apparaître sous forme de montagnes lorsque les données sont généralement plates, et les paramètres minimum ou maximum définis à partir des options de champ minimales et maximales standard peuvent empêcher les pics intermittents d'aplatir des détails utiles en les découpant au-delà d'un point défini.

- **Echelle** — Définissez l'échelle à utiliser pour les valeurs de l'axe Y. Les choix sont Linéaire et Logarithmique.

## Séries chronologiques empilées sous forme de graphes

 Cette rubrique de documentation est conçue pour les espaces de travail Grafana qui prennent en charge la version 8.x de Grafana.  
Pour les espaces de travail Grafana compatibles avec la version 10.x de Grafana, voir [Travailler dans la version 10 de Grafana](#)  
Pour les espaces de travail Grafana compatibles avec la version 9.x de Grafana, voir [Travailler dans la version 9 de Grafana](#)

Cette section explique comment utiliser les options de champ du panneau des séries chronologiques pour contrôler l'empilement des séries et illustre le rôle des options d'empilement. L'empilage permet à Grafana d'afficher les séries les unes sur les autres. Soyez prudent lorsque vous utilisez l'empilement dans la visualisation, car cela peut facilement créer des graphiques trompeurs. Vous

pouvez en savoir plus sur les raisons pour lesquelles l'empilage n'est peut-être pas la meilleure approche ici : [Le problème de l'empilement](#).

## Séries Stack en groupes

 Cette rubrique de documentation est conçue pour les espaces de travail Grafana qui prennent en charge la version 8.x de Grafana.  
Pour les espaces de travail Grafana compatibles avec la version 10.x de Grafana, voir [Travailler dans la version 10 de Grafana](#)  
Pour les espaces de travail Grafana compatibles avec la version 9.x de Grafana, voir [Travailler dans la version 9 de Grafana](#)

L'option de groupe d'empilage n'est disponible qu'en tant que dérogation.

### Pour empiler des séries dans le même groupe

1. Dans la section Overrides, créez une dérogation de champ pour l'option Stack series.
2. Choisissez le mode d'empilage normal.
3. Nommez le groupe d'empilage dans lequel vous souhaitez que la série apparaisse. L'option de nom du groupe d'empilage n'est disponible que lors de la création d'une dérogation.

## Seuils

 Cette rubrique de documentation est conçue pour les espaces de travail Grafana compatibles avec la version 8.x de Grafana.  
Pour les espaces de travail Grafana compatibles avec la version 10.x de Grafana, voir [Travailler dans la version 10 de Grafana](#)  
Pour les espaces de travail Grafana compatibles avec la version 9.x de Grafana, voir [Travailler dans la version 9 de Grafana](#)

Les seuils définissent la couleur du texte de la valeur ou de l'arrière-plan en fonction des conditions que vous définissez.

Vous pouvez définir des seuils de deux manières :

- Les seuils absolus sont définis sur la base d'un nombre, par exemple 80 sur une échelle de 1 à 150.
- Les seuils de pourcentage sont définis par rapport au minimum ou au maximum ; par exemple, 80 %.

Vous pouvez appliquer des seuils aux visualisations suivantes :

- [Panneau de jauge à barres](#)
- [Panneau de jauge](#)
- [Panneau graphique](#)
- [Panneau de démarrage](#)
- [Panneau de table](#)

### Seuils par défaut

Sur les visualisations qui le prennent en charge, Amazon Managed Grafana définit le seuil par défaut suivant : 80 = rouge ; Base = vert ; Mode = Absolu.

La valeur de base représente moins l'infini. C'est généralement la bonne couleur.

### Ajouter un seuil

Vous pouvez ajouter autant de seuils que vous le souhaitez à un panneau. L'espace de travail Grafana trie automatiquement les seuils de la valeur la plus élevée à la valeur la plus faible.

#### Note

Ces instructions s'appliquent uniquement aux visualisations des statistiques, des jauges, des barres et des tableaux.

1. Choisissez le panneau auquel vous souhaitez ajouter un seuil.
2. Choisissez l'onglet Champ.
3. Choisissez Ajouter un seuil.

Amazon Managed Grafana ajoute un seuil avec des valeurs numériques et colorimétriques suggérées.

4. Acceptez les recommandations ou modifiez le nouveau seuil.
  - Modifier la couleur : choisissez le point de couleur que vous souhaitez modifier, puis sélectionnez une nouvelle couleur.
  - Modifier le numéro — Choisissez le numéro que vous souhaitez modifier, puis saisissez-en un nouveau.
  - Mode seuils : choisissez le mode pour le modifier pour tous les seuils de ce panneau.
5. Choisissez Enregistrer pour enregistrer les modifications dans le tableau de bord.

### Ajouter un seuil à un panneau graphique

Dans la visualisation du panneau graphique, vous pouvez utiliser des seuils pour ajouter des lignes ou des sections arbitraires au graphique afin de voir plus facilement quand le graphique franchit un seuil donné.

1. Choisissez le panneau graphique auquel vous souhaitez ajouter un seuil.
2. Dans l'onglet Panneau, sélectionnez Seuils.
3. Choisissez Ajouter un seuil.
4. Remplissez autant de champs que vous le souhaitez. Seuls les champs T1 sont obligatoires.
  - T1 — Les deux valeurs sont requises pour afficher un seuil.
    - It ou gt — Sélectionnez It pour inférieur à ou gt pour supérieur à pour indiquer à quoi s'applique le seuil.
    - Valeur — Entrez une valeur de seuil. L'espace de travail Grafana trace une ligne de seuil le long de l'axe Y à cette valeur.
  - Couleur : choisissez une condition correspondant à une couleur ou définissez votre propre couleur.
    - personnalisé — Vous définissez la couleur de remplissage et la couleur de la ligne.
    - critique — Les couleurs de remplissage et de ligne sont rouges.
    - avertissement — La couleur du fond et de la ligne est jaune.
    - ok — La couleur du fond et de la ligne est verte.
  - Remplissage — Choisissez si le seuil de remplissage doit être affiché.
  - Ligne — Choisissez si la ligne de seuil est affichée.
  - Axe Y — Choisissez gauche ou droite.



5. Choisissez Enregistrer pour enregistrer les modifications dans le tableau de bord.

### Supprimer un seuil

1. Choisissez le panneau dont vous souhaitez supprimer un seuil.
2. Choisissez l'onglet Champ. (Ou, pour un panneau graphique, choisissez l'onglet Panneau.)
3. Cliquez sur l'icône de la corbeille à côté du seuil que vous souhaitez supprimer.
4. Choisissez Enregistrer pour enregistrer les modifications dans le tableau de bord.

### WindRose

 Cette rubrique de documentation est conçue pour les espaces de travail Grafana qui prennent en charge la version 8.x de Grafana.  
Pour les espaces de travail Grafana compatibles avec la version 10.x de Grafana, voir [Travailler dans la version 10 de Grafana](#)  
Pour les espaces de travail Grafana compatibles avec la version 9.x de Grafana, voir [Travailler dans la version 9 de Grafana](#)

Le WindRose panneau reçoit des données de séries chronologiques brutes, convertit les données et les cartographie dans un WindRose graphique.

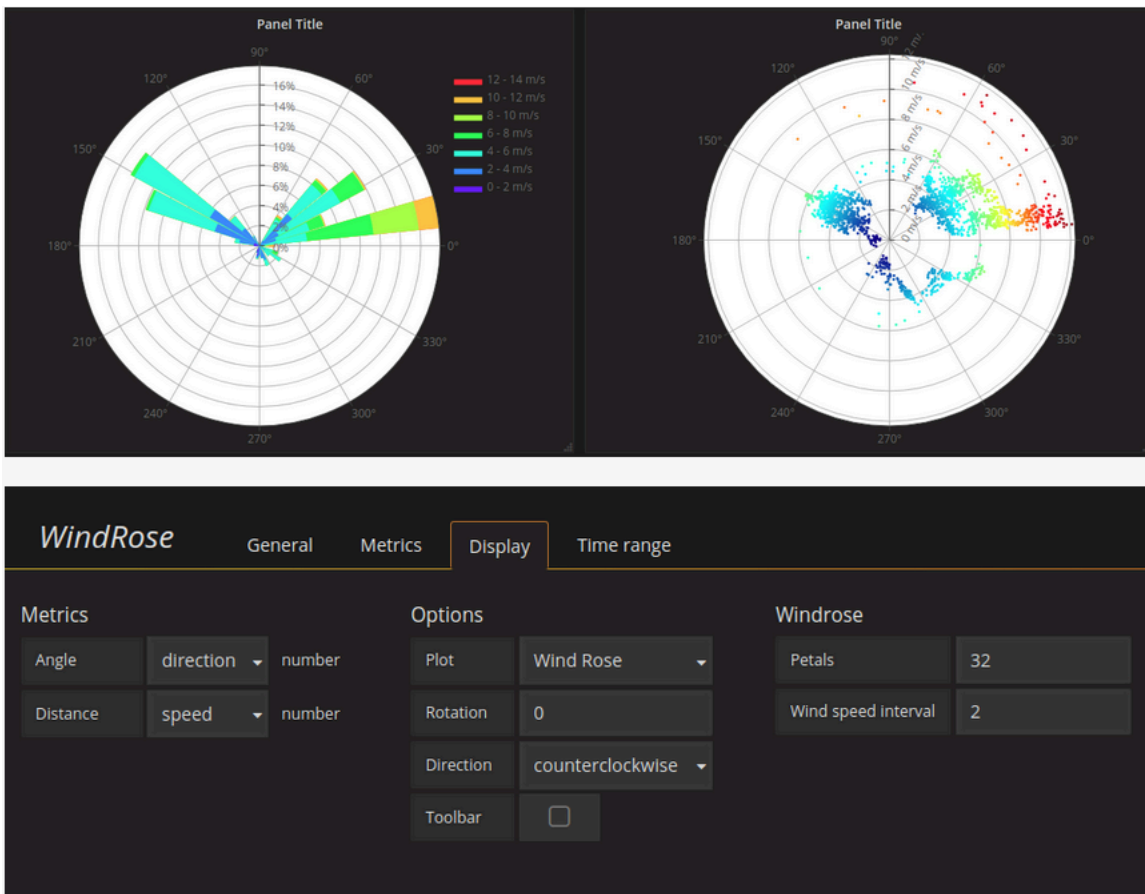

## Options

Le WindRose panneau prend en charge les options suivantes :

- Fréquence de l'axe
- Style d'axe (degrés ou boussole)
- Échelle (linéaire, carrée, logarithmique)

## Inspecter un panneau

- ⚠** Cette rubrique de documentation est conçue pour les espaces de travail Grafana qui prennent en charge la version 8.x de Grafana.  
Pour les espaces de travail Grafana compatibles avec la version 10.x de Grafana, voir [Travailler dans la version 10 de Grafana](#)  
Pour les espaces de travail Grafana compatibles avec la version 9.x de Grafana, voir [Travailler dans la version 9 de Grafana](#)

L'inspecteur de panneaux vous aide à comprendre et à résoudre les problèmes liés à vos panneaux. Vous pouvez inspecter les données brutes de n'importe quel panneau de l'espace de travail Grafana, exporter ces données vers un fichier de valeurs séparées par des virgules (CSV), consulter les demandes de requête et exporter le panneau et les données au format JSON.

### Interface utilisateur de l'inspecteur de panneaux

L'inspecteur du panneau affiche Inspect : < NameOfPanelBeingInspected > en haut du volet. Cliquez sur la flèche dans le coin supérieur droit pour agrandir ou réduire le volet.

L'inspecteur du panneau comprend quatre onglets :

- Onglet Données : affiche les données brutes renvoyées par la requête avec les transformations appliquées. Les options de champ, telles que les remplacements et les mappages de valeurs, ne sont pas appliquées par défaut.
- Onglet Statistiques : indique le temps que prend votre requête et le montant qu'elle renvoie.
- Onglet JSON — Vous permet d'afficher et de copier le JSON du panneau, le JSON des données du panneau et le JSON de la structure du bloc de données. Cela est utile si vous approvisionnez ou administrez Amazon Managed Grafana.
- Onglet Requête : affiche les demandes envoyées au serveur lorsqu'Amazon Managed Grafana interroge la source de données.

#### Note

Les types de panneaux ne comprennent pas tous les quatre onglets. Par exemple, les panneaux de liste des tableaux de bord ne contiennent pas de données brutes à inspecter. Ils n'affichent donc pas les onglets Statistiques, Données ou Requête.

### Tâches des inspecteurs du panel

Dans l'inspecteur de panneaux, vous pouvez inspecter les panneaux, inspecter et télécharger les résultats de requêtes bruts, inspecter les performances des requêtes, afficher les modèles JSON des panneaux et afficher la demande brute et la réponse à la source de données.

### Ouvrez l'inspecteur du panneau

Vous pouvez inspecter n'importe quel panneau que vous pouvez visualiser.

1. Dans la console de l'espace de travail Grafana, choisissez le tableau de bord contenant le panneau que vous souhaitez inspecter.
2. Choisissez le titre du panneau que vous souhaitez inspecter, puis sélectionnez Inspecter. Ou faites une pause sur le titre du panneau, puis appuyez sur i.

Le volet de l'inspecteur du panneau s'ouvre sur le côté droit de l'écran.

### Inspecter les résultats bruts des requêtes

Affichez les résultats bruts des requêtes dans un tableau. Il s'agit des données renvoyées par la requête avec les transformations appliquées et avant que le panneau n'applique les options de champ ou les remplacements d'options de champ.

1. Ouvrez l'inspecteur du panneau, puis choisissez l'onglet Données. Ou dans le menu du panneau, choisissez Inspecter, Données.
  2. Si votre panneau contient plusieurs requêtes ou interroge plusieurs nœuds, des options supplémentaires s'offrent à vous.
- Sélectionnez le résultat : choisissez les données du jeu de résultats que vous souhaitez afficher.
  - Transformez les données
    - Inscrivez-vous par heure : visualisez les données brutes de toutes vos requêtes en même temps, avec un seul résultat par colonne. Choisissez un en-tête de colonne pour réorganiser les données.

Affichez les résultats bruts des requêtes dans une table avec les options de champ et les remplacements d'options appliqués.

1. Ouvrez l'onglet Données dans l'inspecteur du panneau.
2. Au-dessus du tableau, choisissez les options d'affichage des données.
3. Cliquez sur le bouton Appliquer la configuration du champ.

### Télécharger les résultats bruts des requêtes sous forme de fichier CSV

Amazon Managed Grafana génère un fichier CSV dans l'emplacement de téléchargement par défaut de votre navigateur. Vous pouvez l'ouvrir dans le visualiseur de votre choix.

1. Ouvrez l'inspecteur du panneau.

2. Inspectez les résultats bruts de la requête comme décrit ci-dessus. Ajustez les paramètres jusqu'à ce que les données brutes que vous souhaitez exporter s'affichent.
3. Choisissez Télécharger le rapport CSV.

Pour télécharger un fichier CSV formaté pour Excel, développez le panneau des options de données et activez l'option Télécharger pour Excel avant de choisir Télécharger le fichier CSV.

### Inspectez les performances des requêtes

L'onglet Statistiques affiche des statistiques qui indiquent la durée de votre requête, le nombre de requêtes que vous envoyez et le nombre de lignes renvoyées. Ces informations peuvent vous aider à résoudre vos requêtes, en particulier si l'un des chiffres est élevé ou faible de façon inattendue.

1. Ouvrez l'inspecteur du panneau.
2. Choisissez l'onglet Stats.

Les statistiques sont affichées en lecture seule.

### Afficher les modèles JSON du panneau

Explorez et exportez des modèles JSON de panneau, de données de panneau et de trame de données.

1. Ouvrez l'inspecteur du panneau, puis choisissez l'onglet JSON. Ou, dans le menu du panneau, choisissez Inspect, Panel JSON.
2. Dans Sélectionner la source, choisissez l'une des options suivantes :
  - Panneau JSON — Affiche un objet JSON représentant le panneau.
  - Données du panneau : affiche un objet JSON représentant les données transmises au panneau.
  - DataFrame structure — Affiche le jeu de résultats bruts avec vos transformations, la configuration des champs et les remplacements appliqués.
3. Vous pouvez développer ou réduire des parties du JSON pour l'explorer, ou vous pouvez choisir Copier dans le presse-papiers et coller le JSON dans une autre application.

## Afficher la demande brute et la réponse à la source de données

1. Ouvrez l'inspecteur du panneau, puis choisissez l'onglet Requête. Ou, dans le menu du panneau, choisissez Inspecter, Interroger.
2. Choisissez Refresh.

Amazon Managed Grafana envoie une requête au serveur pour collecter des informations, puis affiche le résultat. Vous pouvez accéder à des parties spécifiques de la requête, les développer ou les réduire toutes, ou copier les données dans le presse-papiers pour les utiliser dans d'autres applications.

### Liste des calculs

 Cette rubrique de documentation est conçue pour les espaces de travail Grafana qui prennent en charge la version 8.x de Grafana.  
Pour les espaces de travail Grafana compatibles avec la version 10.x de Grafana, voir. [Travailler dans la version 10 de Grafana](#)  
Pour les espaces de travail Grafana compatibles avec la version 9.x de Grafana, voir. [Travailler dans la version 9 de Grafana](#)

Cette rubrique répertorie et définit les calculs utilisés dans Amazon Managed Grafana.

Ces calculs sont notamment utilisés dans l'onglet Transformation et dans les visualisations des jauges à barres, des jauges et des statistiques.

Calculs	Description
Toutes les valeurs nulles	Vrai lorsque toutes les valeurs sont nulles
Tous les zéros	Vrai lorsque toutes les valeurs sont égales à 0
Nombre de modifications	Nombre de fois que la valeur du champ change
Nombre	Nombre de valeurs dans un champ
Delta	Variation de valeur cumulée

Calculs	Description
Différence	Différence entre la première et la dernière valeur d'un champ
Nombre distinct	Nombre de valeurs uniques dans un champ
Premier (non nul)	Tout d'abord, pas de valeur nulle dans un champ
Max	Valeur maximale d'un champ
Mean	Valeur moyenne de toutes les valeurs d'un champ
Min	Valeur minimale d'un champ
Minimum (supérieur à zéro)	Valeur positive minimale d'un champ
Range	Différence entre les valeurs maximales et minimales d'un champ
Étape	Intervalle minimal entre les valeurs d'un champ
Total	Somme de toutes les valeurs d'un champ

## Tableaux de bord

 Cette rubrique de documentation est conçue pour les espaces de travail Grafana qui prennent en charge la version 8.x de Grafana.  
Pour les espaces de travail Grafana compatibles avec la version 10.x de Grafana, voir [Travailler dans la version 10 de Grafana](#)  
Pour les espaces de travail Grafana compatibles avec la version 9.x de Grafana, voir [Travailler dans la version 9 de Grafana](#)

Un tableau de bord est un ensemble d'un ou de plusieurs panneaux organisés et disposés en une ou plusieurs rangées. Amazon Managed Grafana est livré avec une variété de panneaux. Amazon

Managed Grafana permet de créer facilement les bonnes requêtes et de personnaliser les propriétés d'affichage afin que vous puissiez créer le tableau de bord dont vous avez besoin. Chaque panneau peut interagir avec les données provenant de n'importe quelle source de données configurée.

## Gérer les tableaux de bord

Pour contrôler la période du tableau de bord, vous pouvez utiliser le bouton [Contrôles de plage de temps](#) en haut à droite du tableau de bord.

Les tableaux de bord peuvent utiliser des modèles et des variables pour les rendre plus dynamiques et interactifs. Pour plus d'informations, consultez [Modèles et variables](#).

Les tableaux de bord peuvent être utilisés [Annotations](#) pour afficher les données des événements dans tous les panneaux. Cela peut aider à corréler les données des séries chronologiques du panneau avec d'autres événements.

Les tableaux de bord peuvent être partagés facilement de différentes manières. Pour plus d'informations, consultez [Partage d'un tableau de bord](#).

Les tableaux de bord peuvent être balisés, et le sélecteur de tableaux de bord fournit un accès rapide et consultable à tous les tableaux de bord d'une organisation donnée.

## Lignes

Une ligne est un séparateur logique dans un tableau de bord. Il est utilisé pour regrouper des panneaux.

Les rangées ont toujours une largeur de 12 unités. Ces unités sont automatiquement mises à l'échelle en fonction de la résolution horizontale de votre navigateur. Vous pouvez contrôler la largeur relative des panneaux d'une rangée en définissant leur largeur spécifique.

Amazon Managed Grafana utilise une abstraction unitaire pour optimiser l'apparence sur toutes les tailles d'écran.

### Note

Grâce à MaxDataPoint ses fonctionnalités, Amazon Managed Grafana peut afficher le nombre de points de données requis, indépendamment de la résolution ou de la plage de temps.



Pour réduire une ligne, choisissez le titre de la ligne. Si vous enregistrez un tableau de bord avec une ligne réduite, le tableau de bord est enregistré dans cet état et ces graphiques ne se chargent que lorsque vous développez la ligne.

Utilisez la fonctionnalité des lignes répétées pour créer ou supprimer dynamiquement des rangées entières de panneaux, en fonction des variables de modèle sélectionnées.

## Annotations

 Cette rubrique de documentation est conçue pour les espaces de travail Grafana qui prennent en charge la version 8.x de Grafana.  
Pour les espaces de travail Grafana compatibles avec la version 10.x de Grafana, voir [Travailler dans la version 10 de Grafana](#)  
Pour les espaces de travail Grafana compatibles avec la version 9.x de Grafana, voir [Travailler dans la version 9 de Grafana](#)

Les annotations permettent de marquer des points sur le graphique à l'aide d'événements riches. Lorsque vous faites une pause sur une annotation, vous pouvez voir la description de l'événement et les balises de l'événement. Le champ de texte peut inclure des liens vers d'autres systèmes pour plus de détails.

### Annotations natives

Amazon Managed Grafana est doté d'un magasin d'annotations natif et de la possibilité d'ajouter des événements d'annotation directement depuis le panneau graphique.

### Ajouter des annotations

Pour ajouter une annotation, appuyez sur Ctrl ou Cmd et choisissez l'endroit où vous souhaitez ajouter l'annotation. Pour que l'annotation soit consultable à partir d'autres tableaux de bord, ajoutez-y des balises.

### Ajouter des annotations de région

Pour créer une annotation pour une région, appuyez sur Ctrl ou Cmd pendant que vous choisissez la région.

## Requête intégrée

Une fois que vous avez ajouté une annotation, elle reste visible. Cela est dû au fait qu'une requête d'annotation intégrée existe dans tous les tableaux de bord. Cette requête d'annotation récupère tous les événements d'annotation provenant du tableau de bord actuel et les affiche sur le panneau dans lequel ils ont été créés. Cela inclut les annotations de l'historique de l'état des alertes. Vous pouvez empêcher l'extraction et l'affichage des annotations en choisissant l'icône des paramètres du tableau de bord (engrenage), en choisissant Annotations, puis en modifiant la requête nommée. **Annotations & Alerts (Built-in)**

Lorsque vous copiez un tableau de bord à l'aide de la fonctionnalité Enregistrer sous, le nouveau tableau de bord possède un nouvel identifiant de tableau de bord, de sorte que les annotations créées sur le tableau de bord source ne sont pas visibles sur la copie. Si les annotations du tableau de bord source comportent des balises à utiliser pour filtrer, vous pouvez afficher les annotations sur la copie en ajoutant une nouvelle requête d'annotation et en filtrant selon les balises.

## Requête par tag

Vous pouvez créer de nouvelles requêtes d'annotation qui récupèrent les annotations depuis le magasin d'annotations natif en utilisant la source de -- **Grafana** -- données et en définissant Filtrer par balises. Spécifiez au moins une balise. Par exemple, créez une requête d'annotation nommée outages et spécifiez une balise nommée outage. Cette requête affichera toutes les annotations que vous créez (depuis n'importe quel tableau de bord ou via une API) qui ont le outage tag.

Par défaut, si vous ajoutez plusieurs balises dans la requête d'annotation, Amazon Managed Grafana n'affichera que les annotations contenant toutes les balises que vous avez fournies. Pour afficher les annotations contenant au moins l'une des balises que vous avez fournies, activez Match any.

Dans Amazon Managed Grafana, il est possible d'utiliser des variables de modèle dans la requête de balise. Par exemple, si vous disposez d'un tableau de bord affichant les statistiques de différents services et d'une variable de modèle qui contrôle les services à afficher, vous pouvez utiliser la même variable de modèle dans votre requête d'annotation pour n'afficher les annotations que pour ces services.

## Interrogation d'autres sources de données

Les événements d'annotation sont récupérés à l'aide de requêtes d'annotation. Pour ajouter une nouvelle requête d'annotation à un tableau de bord, choisissez l'icône des paramètres du tableau de bord (engrenage) Annotations, puis choisissez Nouveau.

Spécifiez le nom de la requête d'annotation. Ce nom est affiché par la case à cocher permettant d'afficher ou de masquer les événements d'annotation pour cette requête. Par exemple, vous pouvez avoir deux requêtes d'annotation nommées `Deploys` et `Outages`. Vous pouvez sélectionner ou désactiver les cases à cocher pour spécifier les annotations à afficher.

### Détails de la requête d'annotation

Les options de requête d'annotation sont différentes pour chaque source de données.

- [Annotations à l'aide de l'éditeur de requêtes Graphite](#)
- [Annotations à l'aide d'une source OpenSearch de données](#)
- [Annotations à l'aide de Prometheus](#)
- [Annotations à l'aide de MySQL](#)
- [Annotations à l'aide de PostgreSQL](#)

### dossiers du tableau de bord

 Cette rubrique de documentation est conçue pour les espaces de travail Grafana qui prennent en charge la version 8.x de Grafana.  
Pour les espaces de travail Grafana compatibles avec la version 10.x de Grafana, voir [Travailler dans la version 10 de Grafana](#)  
Pour les espaces de travail Grafana compatibles avec la version 9.x de Grafana, voir [Travailler dans la version 9 de Grafana](#)

Les dossiers permettent d'organiser et de regrouper les tableaux de bord. C'est utile si vous avez de nombreux tableaux de bord ou si plusieurs équipes utilisent le même espace de travail Grafana.

### Création d'un dossier

Pour créer un dossier, effectuez l'une des opérations suivantes :

- Dans le menu latéral, sous l'icône +, cliquez sur le lien Créer un dossier.
- Sur la page Gérer les tableaux de bord, cliquez sur le bouton Créer un dossier.

Sur la page Créer un dossier, entrez un nom unique pour le dossier, puis choisissez Créer.

Lorsque vous enregistrez un tableau de bord, vous pouvez choisir un dossier existant ou en créer un nouveau.

## Gérer les tableaux de bord

Sur la page Gérer les tableaux de bord, vous pouvez effectuer diverses tâches :

- Créez un dossier.
- Créez un tableau de bord.
- Déplacez les tableaux de bord dans des dossiers.
- Supprimez plusieurs tableaux de bord.
- Accédez à une page de dossier (où vous pouvez définir des autorisations pour un dossier ou ses tableaux de bord).

## Page du dossier du tableau de bord

Pour ouvrir une page de dossier de tableau de bord, choisissez l'icône en forme de roue dentée qui apparaît lorsque vous faites une pause sur un dossier dans la liste des tableaux de bord dans les résultats de recherche ou sur la page Gérer les tableaux de bord.

La page Dossier du tableau de bord est similaire à la page Gérer les tableaux de bord. Sur la page Dossier du tableau de bord, vous pouvez effectuer les tâches suivantes :

- Déplacez ou supprimez des tableaux de bord dans un dossier.
- Renommez un dossier (dans l'onglet Paramètres).
- Définissez les autorisations pour le dossier (héritées par les tableaux de bord du dossier).

## Autorisations

Les autorisations peuvent être attribuées à un dossier et héritées par les tableaux de bord qu'il contient. Une liste de contrôle d'accès (ACL) est utilisée lorsque des autorisations peuvent être attribuées au rôle de l'organisation, à l'équipe et à l'utilisateur individuel. Pour plus d'informations, voir [Autorisations du tableau de bord et des dossiers](#).

## Liste de lecture

**⚠** Cette rubrique de documentation est conçue pour les espaces de travail Grafana compatibles avec la version 8.x de Grafana.

Pour les espaces de travail Grafana compatibles avec la version 10.x de Grafana, voir.

[Travailler dans la version 10 de Grafana](#)

Pour les espaces de travail Grafana compatibles avec la version 9.x de Grafana, voir.

[Travailler dans la version 9 de Grafana](#)

Une playlist est une liste de tableaux de bord affichés dans une séquence. Vous pouvez utiliser une playlist pour améliorer votre connaissance de la situation ou pour présenter vos indicateurs à votre équipe ou à vos visiteurs.

Amazon Managed Grafana adapte automatiquement les tableaux de bord à toutes les résolutions, y compris les grands écrans.

Vous pouvez accéder à la fonctionnalité Playlist depuis le menu latéral, dans le sous-menu Tableaux de bord.

### Création d'une playlist

Une playlist présente les tableaux de bord dans une séquence, avec un ordre défini et un intervalle de temps entre les tableaux de bord.

1. Pour accéder à la fonction Playlist, faites une pause dans le menu latéral.
2. Choisissez Playlists.
3. Choisissez Nouvelle playlist.
4. Dans la zone de texte Nom, saisissez le nom de votre playlist.
5. Dans la zone de texte Intervalle, entrez un intervalle de temps.

L'intervalle de temps est le temps pendant lequel Amazon Managed Grafana reste sur un tableau de bord donné avant de passer au suivant sur la playlist.

6. À côté de chaque tableau de bord que vous souhaitez ajouter à votre playlist, choisissez Ajouter à la playlist.
7. Choisissez Créer.

## Modification d'une playlist

Vous pouvez modifier les playlists lors de leur création ou après les avoir enregistrées.

1. Pour accéder à la fonction Playlist, faites une pause dans le menu latéral.
2. Choisissez Playlists.
3. Choisissez la playlist que vous souhaitez modifier.

### Modifier le nom d'une playlist

1. Choisissez la zone de texte Nom.
2. Modifiez le nom.
3. Choisissez Save pour enregistrer les changements.

### Modifier l'intervalle d'une playlist

1. Choisissez la zone de texte Intervalle.
2. Modifiez l'intervalle.
3. Choisissez Save pour enregistrer les changements.

### Ajouter un tableau de bord à une playlist

1. À côté du tableau de bord que vous souhaitez ajouter, choisissez Ajouter à la playlist.
2. Choisissez Save pour enregistrer les changements.

### Recherche d'un tableau de bord à ajouter

1. Sous Ajouter des tableaux de bord, choisissez la zone de texte Rechercher des tableaux de bord par nom.
2. Entrez un nom ou une expression régulière.
3. Si nécessaire, filtrez vos résultats par statut ou tags marqués d'un astérisque. Par défaut, vos tableaux de bord favoris apparaissent sous forme d'options à ajouter à la playlist.
4. Choisissez Enregistrer pour enregistrer vos modifications.

## Réorganisation de l'ordre du tableau de bord

1. À côté du tableau de bord que vous souhaitez déplacer, cliquez sur la flèche vers le haut ou vers le bas.
2. Choisissez Save pour enregistrer les changements.

## Supprimer un tableau de bord

1. Cliquez sur l'icône X pour supprimer un tableau de bord de la playlist.
2. Choisissez Save pour enregistrer les changements.

## Supprimer une playlist

1. Choisissez Playlists.
2. À côté de la playlist que vous souhaitez supprimer, cliquez sur l'icône X.

## Sauvegarde d'une playlist

Vous pouvez enregistrer une playlist pour l'ajouter à votre page Playlists, où vous pouvez la démarrer. Assurez-vous d'ajouter tous les tableaux de bord que vous souhaitez voir apparaître dans votre playlist avant de l'enregistrer.

1. Pour accéder à la fonction Playlist, faites une pause dans le menu latéral.
2. Choisissez Playlists.
3. Choisissez la playlist.
4. Modifiez la playlist.

Assurez-vous qu'un nom, un intervalle et au moins un tableau de bord ont été ajoutés à votre playlist.

5. Choisissez Enregistrer.

## Lancer une playlist

Vous pouvez démarrer une playlist dans cinq modes d'affichage différents. Le mode détermine le mode d'affichage des menus et de la barre de navigation sur les tableaux de bord.

Par défaut, chaque tableau de bord est affiché pendant la durée saisie dans le champ Intervalle, qui peut être défini lors de la création ou de la modification d'une playlist. Après avoir lancé une playlist, vous pouvez la contrôler à l'aide de la barre de navigation en haut de votre écran.

1. Dans le menu Tableaux de bord, sélectionnez Playlists.
2. À côté de la liste de lecture que vous souhaitez démarrer, choisissez Démarrer la liste de lecture.
3. Dans la liste déroulante, choisissez l'un des modes d'affichage suivants :
  - Mode normal
    - Le menu latéral reste visible.
    - Les commandes de la barre de navigation, des lignes et des panneaux apparaissent en haut de l'écran.
  - Mode TV
    - Le menu latéral est masqué ou supprimé.
    - Les commandes de la barre de navigation, des lignes et des panneaux apparaissent en haut de l'écran.
    - Le mode TV est activé automatiquement après 1 minute d'inactivité de l'utilisateur.
    - Vous pouvez activer le mode TV manuellement en utilisant le raccourci de séquence `d v` ou en ajoutant le paramètre `?inactive` à l'URL du tableau de bord.
    - Vous pouvez désactiver le mode TV par n'importe quel mouvement de la souris ou du clavier.
  - Mode TV (avec panneaux à ajustement automatique)
    - Le menu latéral est masqué ou supprimé.
    - Les commandes de la barre de navigation, des lignes et des panneaux apparaissent en haut de l'écran.
    - Les panneaux du tableau de bord s'ajustent automatiquement pour optimiser l'espace à l'écran.
  - Mode kiosque
    - Les commandes du menu latéral, de la barre de navigation, des lignes et du panneau sont complètement masquées ou supprimées de la vue.
    - Vous pouvez activer le mode kiosque manuellement en utilisant le raccourci de séquence `d v` une fois la playlist lancée.
    - Vous pouvez désactiver le mode kiosque manuellement en utilisant le même raccourci



- Mode kiosque (avec panneaux à ajustement automatique) :
  - Les commandes du menu latéral, de la barre de navigation, des lignes et du panneau sont complètement masquées ou supprimées de la vue.
  - Les panneaux du tableau de bord s'ajustent automatiquement pour optimiser l'espace à l'écran.

## Contrôler une playlist

Vous pouvez contrôler une playlist en mode Normal ou TV après son lancement en utilisant la barre de navigation en haut de votre écran.

Button	Résultat
Suivant (double flèche droite)	Passe au tableau de bord suivant.
Retour (flèche gauche)	Retourne au tableau de bord précédent.
Stop (carré)	Met fin à la playlist et passe au tableau de bord actuel.
Mode d'affichage du cycle (icône du moniteur)	Modifie l'affichage des tableaux de bord en différents modes d'affichage.
Plage horaire	Affiche les données dans un intervalle de temps. Il peut être configuré pour afficher les 5 dernières minutes jusqu'à il y a 5 ans, ou une plage de temps personnalisée à l'aide de la flèche déroulante.
Rafraîchir (flèche circulaire)	Recharge le tableau de bord pour afficher les données actuelles. Il peut être configuré pour se recharger automatiquement, toutes les 5 secondes à 1 jour, à l'aide de la flèche déroulante.

Pour arrêter la playlist depuis votre clavier, appuyez sur Esc.

## Partage d'une playlist en mode affichage

Vous pouvez partager une playlist en copiant l'URL dans le mode d'affichage souhaité et en collant l'URL vers votre destination.

1. Dans le menu Tableaux de bord, sélectionnez Playlists.
2. À côté de la liste de lecture que vous souhaitez partager, choisissez Démarrer la liste de lecture, puis choisissez le mode d'affichage souhaité.
3. Pour copier l'URL dans votre presse-papiers, choisissez Copier l'adresse du lien.

Par exemple, l'URL d'une playlist sur le site Grafana Play en mode kiosque peut être `https://play.grafana.org/d/000000010/annotations?orgId=1&kiosk`

4. Collez l'URL vers votre destination.

## Recherche par tableau de bord

 Cette rubrique de documentation est conçue pour les espaces de travail Grafana qui prennent en charge la version 8.x de Grafana.  
Pour les espaces de travail Grafana compatibles avec la version 10.x de Grafana, voir [Travailler dans la version 10 de Grafana](#)  
Pour les espaces de travail Grafana compatibles avec la version 9.x de Grafana, voir [Travailler dans la version 9 de Grafana](#)

Les tableaux de bord peuvent être recherchés par le nom du tableau de bord, filtrés par une (ou plusieurs) balises ou filtrés par statut marqué d'un astérisque. La recherche dans le tableau de bord est accessible via le sélecteur de tableau de bord, disponible dans la barre de navigation supérieure du tableau de bord. La recherche dans le tableau de bord peut également être ouverte à l'aide du raccourci F.

Lorsque vous utilisez uniquement un clavier, vous pouvez utiliser les flèches du clavier pour parcourir les résultats et appuyer sur Entrée pour ouvrir le tableau de bord de votre choix.

## Recherche par nom de tableau de bord

Tapez n'importe quelle partie du nom du tableau de bord dans la barre de recherche. Au fur et à mesure que vous tapez, la recherche renvoie des résultats pour toute correspondance partielle de chaîne en temps réel.

La recherche dans le tableau de bord est la suivante :

- En temps réel
- Ne distingue pas les majuscules
- Fonctionnel sur les tableaux de bord stockés et basés sur des fichiers

## Filtrage par balise

Les balises constituent un moyen utile d'organiser vos tableaux de bord, en particulier lorsque le nombre de tableaux de bord augmente. Les tags peuvent être ajoutés et gérés dans les paramètres du tableau de bord.

Pour filtrer la liste du tableau de bord par tag, choisissez n'importe quel tag qui apparaît dans la colonne de droite. Vous pouvez filtrer davantage la liste en choisissant des balises supplémentaires.

Pour voir la liste de tous les tags disponibles, choisissez le menu déroulant Filtrer par tags. Lorsque vous sélectionnez un tag, la recherche dans le tableau de bord est instantanément filtrée.

Lorsque vous utilisez uniquement un clavier, appuyez sur la touche Tab pour vous concentrer sur le lien des balises, appuyez sur la flèche vers le bas pour rechercher une balise, puis appuyez sur Entrée pour sélectionner la balise.

### Note

Lorsque plusieurs balises sont sélectionnées, Amazon Managed Grafana affiche des tableaux de bord qui incluent toutes les balises.

## Partage d'un tableau de bord

 Cette rubrique de documentation est conçue pour les espaces de travail Grafana qui prennent en charge la version 8.x de Grafana.

Pour les espaces de travail Grafana compatibles avec la version 10.x de Grafana, voir.

[Travailler dans la version 10 de Grafana](#)

Pour les espaces de travail Grafana compatibles avec la version 9.x de Grafana, voir.

[Travailler dans la version 9 de Grafana](#)

Pour partager un tableau de bord, choisissez Partager le tableau de bord (l'icône de partage) dans la barre de navigation supérieure. Cela ouvre la boîte de dialogue Partager, dans laquelle vous pouvez obtenir un lien vers le tableau de bord actuel avec la plage de temps sélectionnée et les variables du modèle actuellement sélectionnées. Si vous avez apporté des modifications au tableau de bord, veuillez à enregistrer ces modifications avant de copier le lien.

### Aperçu du tableau de bord

Un instantané de tableau de bord est un moyen instantané de partager publiquement un tableau de bord interactif. Lors de la création de l'instantané, Amazon Managed Grafana supprime les données sensibles telles que les requêtes (métrique, modèle et annotation) et les liens des panneaux, ne laissant que les données métriques visibles et les noms de séries intégrés dans votre tableau de bord. Les instantanés du tableau de bord sont accessibles à toute personne disposant du lien et pouvant accéder à l'URL.

### Publier des instantanés

Vous pouvez publier des instantanés sur votre instance locale.

### Partage d'un panel

 Cette rubrique de documentation est conçue pour les espaces de travail Grafana qui prennent en charge la version 8.x de Grafana.

Pour les espaces de travail Grafana compatibles avec la version 10.x de Grafana, voir.

[Travailler dans la version 10 de Grafana](#)

Pour les espaces de travail Grafana compatibles avec la version 9.x de Grafana, voir.

[Travailler dans la version 9 de Grafana](#)

Choisissez un titre de panneau pour ouvrir le menu du panneau, puis choisissez Partager dans le menu du panneau pour ouvrir la boîte de dialogue Partager le panneau. Vous pouvez copier le

lien, qui vous mènera exactement à ce panneau avec la plage de temps actuelle et les variables de modèle sélectionnées.

## Contrôles de plage de temps

 Cette rubrique de documentation est conçue pour les espaces de travail Grafana compatibles avec la version 8.x de Grafana.

Pour les espaces de travail Grafana compatibles avec la version 10.x de Grafana, voir.

[Travailler dans la version 10 de Grafana](#)

Pour les espaces de travail Grafana compatibles avec la version 9.x de Grafana, voir.

[Travailler dans la version 9 de Grafana](#)

Amazon Managed Grafana propose plusieurs méthodes pour gérer les plages temporelles des données visualisées, à la fois au niveau du tableau de bord et au niveau du panneau.

Cette rubrique décrit les unités de temps et les plages relatives prises en charge, les contrôles horaires courants, les paramètres horaires à l'échelle du tableau de bord et les paramètres horaires spécifiques au panneau.

### Note

Pour pouvoir contrôler le temps, vos données doivent inclure une colonne de temps.

Consultez la documentation de votre [source de données](#) spécifique pour plus d'informations sur l'inclusion d'une colonne de temps.

## Unités de temps et plages relatives

Les unités de temps suivantes sont prises en charge :

- s(secondes)
- m(minutes)
- h(heures),
- d(jours)
- w(semaines)

- M(mois)
- y(années)

Utilisez l'opérateur moins pour revenir en arrière par rapport au présent. Pour afficher la période complète de l'unité (jour, semaine ou mois, par exemple), ajoutez. /<time unit>

Utilisez l'opérateur plus pour avancer dans le temps par rapport au présent. Vous pouvez utiliser cette fonctionnalité pour consulter les données prédites pour le futur.

Voici quelques exemples :

Exemple de plage relative	De	Pour
Les 5 dernières minutes	now-5m	now
Jusqu'à présent	now/d	now
Cette semaine	now/w	now/w
Depuis le début de la semaine	now/w	now
Mois précédent	now-1M/M	now-1M/M

## Contrôles de plage de temps courants

Les commandes horaires du tableau de bord et du panneau disposent d'une interface utilisateur commune, avec les options suivantes.

### Plage horaire actuelle

La plage horaire actuelle, également appelée sélecteur de temps, indique la plage de temps actuellement affichée dans le tableau de bord ou le panneau que vous consultez.

Faites une pause sur un champ pour voir les horodatages exacts de la plage et leur source, par exemple le navigateur local.

Pour modifier l'intervalle de temps, choisissez l'intervalle de temps actuel. Vous pouvez modifier l'heure actuelle en utilisant une plage de temps relative, telle que les 15 dernières minutes, ou une plage de temps absolue, telle que 2020-05-14 00:00:00 to 2020-05-15 23:59:59.

## Plage de temps relative

Sélectionnez la plage de temps relative dans la liste Plages de temps relatifs. Voici quelques exemples de plages temporelles relatives :

- Les 30 dernières minutes
- Les 12 dernières heures
- Les 7 derniers jours
- Les 2 dernières années
- Hier
- Avant-hier
- Ce jour, la semaine dernière
- Aujourd'hui, jusqu'à présent
- Jusqu'à présent cette semaine
- Ce mois-ci, jusqu'à présent

## Plage de temps absolue

Définissez une plage de temps absolue de deux manières :

- Entrez des valeurs dans les champs From et To. Vous pouvez entrer des valeurs temporelles exactes ou des valeurs relatives, telles que now-24h, puis choisir Appliquer la plage de temps.
- Choisissez le champ De ou À. Amazon Managed Grafana affiche un calendrier. Choisissez le ou les jours que vous souhaitez utiliser comme plage horaire actuelle, puis choisissez Appliquer la plage horaire.

Amazon Managed Grafana affiche également les plages absolues récemment utilisées.

## Zoom arrière (Cmd+Z ou Ctrl+Z)

Pour afficher une plage de temps plus étendue dans la visualisation du tableau de bord ou du panneau, cliquez sur l'icône de zoom arrière sur la plage de temps.

## Zoomer (pour les visualisations graphiques uniquement)

Dans la visualisation du graphique, faites glisser le pointeur pour sélectionner la plage de temps que vous souhaitez afficher.

## Actualiser le tableau de

Cliquez sur l'icône Actualiser le tableau de bord pour exécuter immédiatement toutes les requêtes du tableau de bord et actualiser les visualisations. Amazon Managed Grafana annule toutes les demandes en attente lorsqu'une nouvelle actualisation est lancée.

Par défaut, Amazon Managed Grafana n'actualise pas automatiquement le tableau de bord. Les requêtes sont exécutées selon leur propre calendrier en fonction des paramètres du panneau. Toutefois, si vous souhaitez actualiser régulièrement le tableau de bord, cliquez sur la flèche vers le bas à côté de l'icône Actualiser le tableau de bord, puis sélectionnez un intervalle d'actualisation.

## Paramètres horaires du tableau de bord

Les paramètres horaires sont enregistrés pour chaque tableau de bord.

Pour accéder aux paramètres horaires du tableau de bord, choisissez l'icône des paramètres du tableau de bord (engrenage) en haut de l'écran. Les paramètres se trouvent dans la section Options temporelles de l'onglet Général.

- Fuseau horaire : fuseau horaire local du service ou du système que vous surveillez. Cela peut être utile lorsque vous surveillez un système ou un service qui fonctionne sur plusieurs fuseaux horaires.
  - Par défaut : fuseau horaire sélectionné par défaut pour le profil utilisateur, l'équipe ou l'organisation. Si aucun fuseau horaire n'est spécifié pour le profil utilisateur, une équipe dont l'utilisateur est membre ou l'organisation Amazon Managed Grafana utilise l'heure locale du navigateur.
  - Heure du navigateur Fuseau horaire configuré pour le navigateur utilisé. Il s'agit généralement du fuseau horaire défini sur l'ordinateur.
  - Temps universel coordonné — Fuseaux horaires conformes à la norme ISO 8601, y compris UTC. Pour plus d'informations, consultez [la liste des fuseaux horaires](#).
- Actualisation automatique : options personnalisables, temps relatif et paramètres d'actualisation automatique. Les entrées sont séparées par des virgules et peuvent être n'importe quelle unité de temps valide.
- Now delay now- — Valeur de temporisation qui remplace la now valeur. Le plus souvent, cette fonctionnalité est utilisée pour éviter les valeurs nulles en tenant compte des délais connus dans l'agrégation des données.
- Masquer le sélecteur de temps : option permettant de ne pas afficher le sélecteur de temps.



## Déroptions temporelles et décalage horaire

Dans [Options de requête](#), vous pouvez modifier la plage de temps relative pour les différents panneaux, les rendant ainsi différents de ceux sélectionnés dans le sélecteur de temps du tableau de bord situé dans la barre de navigation supérieure. Vous pouvez afficher les statistiques de différentes périodes ou de différents jours en même temps.

### Contrôle de l'intervalle de temps à l'aide d'une URL

Vous pouvez contrôler la plage horaire d'un tableau de bord en fournissant les paramètres de requête suivants dans l'URL du tableau de bord :

- `from`— Définit la limite inférieure de l'intervalle de temps, spécifiée en ms d'époque ou en temps relatif. Pour plus d'informations, consultez [Plage de temps relative](#).
- `to`— Définit la limite supérieure de la plage de temps, spécifiée en ms d'époque ou en temps relatif. Pour plus d'informations, consultez [Plage de temps relative](#).
- `time` et `time.window` — Définissez une plage de temps allant de `time-time.window/2` à `time+time.window/2`. Les deux paramètres doivent être spécifiés en millisecondes. Par exemple, cela `?time=1500000000000&time.window=10000` donne une plage de temps de 10 secondes comprise entre 1499999995000 et 1500000005000

## Exportation et importation de tableaux de bord

 Cette rubrique de documentation est conçue pour les espaces de travail Grafana qui prennent en charge la version 8.x de Grafana.  
Pour les espaces de travail Grafana compatibles avec la version 10.x de Grafana, voir [Travailler dans la version 10 de Grafana](#)  
Pour les espaces de travail Grafana compatibles avec la version 9.x de Grafana, voir [Travailler dans la version 9 de Grafana](#)

Les tableaux de bord Amazon Managed Grafana peuvent être facilement exportés et importés, soit depuis l'interface utilisateur, soit depuis l' [API HTTP]

## Exporter un tableau de bord

Les tableaux de bord sont exportés au format Amazon Managed Grafana JSON et contiennent tout ce dont vous avez besoin, notamment la mise en page, les variables, les styles, les sources de données et les requêtes, pour importer le tableau de bord ultérieurement.

La fonctionnalité d'exportation est accessible dans la fenêtre de partage, que vous pouvez ouvrir en cliquant sur le bouton de partage dans le menu du tableau de bord.

## Rendre un tableau de bord portable

Lorsque vous exportez un tableau de bord pour que d'autres utilisateurs puissent l'utiliser, il est conseillé d'ajouter des variables de modèle pour des valeurs telles qu'un préfixe métrique (utilisez une variable constante) et un nom de serveur.

Une variable de modèle de ce type `Constant` est automatiquement masquée dans le tableau de bord. Il est également ajouté en tant qu'entrée obligatoire lors de l'importation du tableau de bord. Pour plus d'informations sur la création de modèles et les variables de modèle, consultez [Modèles et variables](#).

## Importation d'un tableau de bord

Pour importer un tableau de bord, cliquez sur l'icône + dans le menu latéral, puis sur Importer.

Vous pouvez télécharger un fichier JSON de tableau de bord, coller une URL de tableau de bord ou coller le texte JSON du tableau de bord directement dans la zone de texte.

À l'étape 2 du processus d'importation, vous pouvez modifier le nom du tableau de bord, spécifier la source de données que vous souhaitez que le tableau de bord utilise et spécifier les préfixes de mesure (si le tableau de bord en utilise un).

Découvrez les tableaux de bord sur [Grafana.com](https://grafana.com)

Trouvez des tableaux de bord pour les applications serveur courantes sur [Grafana.com/Dashboards](https://grafana.com/Dashboards).

## Historique des versions du tableau de bord

 Cette rubrique de documentation est conçue pour les espaces de travail Grafana qui prennent en charge la version 8.x de Grafana.

Pour les espaces de travail Grafana compatibles avec la version 10.x de Grafana, voir.

[Travailler dans la version 10 de Grafana](#)

Pour les espaces de travail Grafana compatibles avec la version 9.x de Grafana, voir.

[Travailler dans la version 9 de Grafana](#)

Chaque fois que vous enregistrez une version de votre tableau de bord, une copie de cette version est enregistrée afin que les versions précédentes de votre tableau de bord ne soient pas perdues. Une liste de ces versions est disponible en choisissant Paramètres du tableau de bord, puis en sélectionnant Versions dans le menu de gauche.

La fonction d'historique des versions du tableau de bord vous permet de comparer et de restaurer des versions de tableau de bord précédemment enregistrées.

### Comparaison de deux versions de tableau de bord

Pour comparer deux versions de tableau de bord, sélectionnez les deux versions dans la liste que vous souhaitez comparer. Après avoir sélectionné deux versions, choisissez Comparer les versions pour ouvrir la vue des différences. Par défaut, vous verrez un résumé textuel des modifications, comme dans l'image suivante.

Pour afficher le diff du code JSON brut qui représente votre tableau de bord, choisissez View JSON Diff.

Pour restaurer la version précédente à laquelle vous comparez, choisissez Restaurer à la version <x>.

### Restauration vers une version de tableau de bord précédemment enregistrée

Si vous devez restaurer une version du tableau de bord précédemment enregistrée, vous pouvez le faire soit en cliquant sur le bouton « Restaurer » à droite d'une ligne de la liste des versions du tableau de bord, soit en choisissant Restaurer à la version <x> qui apparaît dans la vue des différences. Une fois que vous avez choisi de restaurer, une fenêtre contextuelle vous invite à confirmer la restauration.

Après la restauration d'une version précédente, une nouvelle version contenant exactement les mêmes données que la version précédente sera créée, mais avec un numéro de version différent. Cela est indiqué dans la colonne Remarques. Cela permet de garantir que les versions précédentes de votre tableau de bord ne sont pas affectées par la modification.

## Raccourcis clavier

**⚠** Cette rubrique de documentation est conçue pour les espaces de travail Grafana compatibles avec la version 8.x de Grafana.

Pour les espaces de travail Grafana compatibles avec la version 10.x de Grafana, voir.

[Travailler dans la version 10 de Grafana](#)

Pour les espaces de travail Grafana compatibles avec la version 9.x de Grafana, voir.

[Travailler dans la version 9 de Grafana](#)

Amazon Managed Grafana propose un certain nombre de raccourcis clavier. Pour afficher tous les raccourcis clavier disponibles dans votre version d'Amazon Managed Grafana, appuyez sur Shift + ? sur votre clavier.

Amazon Managed Grafana inclut les raccourcis populaires suivants :

- Ctrl+S enregistre le tableau de bord actuel.
- Ctrl+F ouvre le moteur de recherche ou de recherche du tableau de bord.
- Ctrl+H masque toutes les commandes (le masquage des commandes fonctionne bien pour les écrans de télévision).
- Escape quitte un graphique en mode plein écran ou en mode édition.

## Modèle JSON du tableau de bord

**⚠** Cette rubrique de documentation est conçue pour les espaces de travail Grafana qui prennent en charge la version 8.x de Grafana.

Pour les espaces de travail Grafana compatibles avec la version 10.x de Grafana, voir.

[Travailler dans la version 10 de Grafana](#)

Pour les espaces de travail Grafana compatibles avec la version 9.x de Grafana, voir.

[Travailler dans la version 9 de Grafana](#)

Dans Amazon Managed Grafana, un tableau de bord est représenté par un objet JSON qui stocke les métadonnées de son tableau de bord. Les métadonnées du tableau de bord incluent les propriétés

du tableau de bord, les métadonnées des panneaux, les variables de modèle et les requêtes des panneaux.

Pour afficher le JSON d'un tableau de bord

1. Ouvrez un tableau de bord.
2. Dans la barre de navigation supérieure, choisissez Gérer le tableau de bord.
3. Sélectionnez Afficher le JSON dans le menu déroulant.

champs JSON

Lorsqu'un utilisateur crée un nouveau tableau de bord, un nouvel objet JSON de tableau de bord est initialisé avec les champs suivants.

#### Note

Dans le JSON suivant, `id` est affiché sous la forme `null`, qui est la valeur par défaut qui lui est attribuée jusqu'à ce qu'un tableau de bord soit enregistré. Après avoir enregistré un tableau de bord, une valeur entière est attribuée au `id` champ.

```
{
  "id": null,
  "uid": "cLV5GDckz",
  "title": "New dashboard",
  "tags": [],
  "style": "dark",
  "timezone": "browser",
  "editable": true,
  "hideControls": false,
  "graphTooltip": 1,
  "panels": [],
  "time": {
    "from": "now-6h",
    "to": "now"
  },
  "timepicker": {
    "time_options": [],
    "refresh_intervals": []
  }
}
```

```

},
"templating": {
  "list": []
},
"annotations": {
  "list": []
},
},
"refresh": "5s",
"schemaVersion": 17,
"version": 0,
"links": []
}

```

Le tableau suivant fournit les détails d'utilisation pour chaque champ du tableau de bord JSON.

Nom	Utilisation
id	Identifiant numérique unique du tableau de bord (généré par la base de données).
uid	L'identifiant unique du tableau de bord qui peut être généré par n'importe qui. uidll s'agit d'une chaîne de 8 à 40 caractères.
title	Titre actuel du tableau de bord.
tags	Les balises associées au tableau de bord. Dans le JSON, les balises sont un tableau de chaînes.
style	Le thème du tableau de bord (par exemple, dark ou light).
timezone	Fuseau horaire du tableau de bord (utc ou browser).
editable	Si un tableau de bord peut être modifié.
graphTool tip	Le style de l'infobulle. <ul style="list-style-type: none"> <li>0 pour aucun réticule ou infobulle partagé (par défaut)</li> <li>1 pour réticule partagé</li> <li>2 pour un réticule partagé et une infobulle partagée</li> </ul>
time	La plage horaire du tableau de bord (par exemple, les 6 dernières heures, les 7 derniers jours).

Nom	Utilisation
timepicker	Les métadonnées du timepicker. Pour plus d'informations, consultez <a href="#">Sélecteur de temps</a> .
templating	Les métadonnées de modélisation. Pour plus d'informations, consultez <a href="#">Modèles et variables</a> .
annotations	Les métadonnées des annotations. Pour plus d'informations, consultez <a href="#">Annotations</a> .
refresh	Intervalle d'actualisation automatique.
schemaVersion	Version du schéma JSON (entier), qui est incrémentée chaque fois qu'une mise à jour d'Amazon Managed Grafana modifie le schéma.
version	Version du tableau de bord (entier), qui est incrémentée chaque fois que le tableau de bord est mis à jour.
panels	La gamme de panneaux. Pour plus d'informations, consultez <a href="#">Panneaux</a> .

## Panneaux

Les panneaux sont les éléments de base d'un tableau de bord. Il comprend des requêtes de source de données, des types de graphes, des alias et d'autres données. Le panneau JSON se compose d'un tableau d'objets JSON, chacun représentant un panneau différent. La plupart des champs sont communs à tous les panneaux, mais certains champs dépendent du type de panneau. L'exemple suivant montre le panneau JSON d'un panneau de texte.

```
"panels": [  
  {  
    "type": "text",  
    "title": "Panel Title",  
    "gridPos": {  
      "x": 0,  
      "y": 0,  
      "w": 12,  
      "h": 9  
    },  
  },  
]
```

```
"id": 4,  
"mode": "markdown",  
"content": "# title"  
}
```

## Taille et position du panneau

La `gridPos` propriété décrit la taille et la position du panneau en coordonnées de la grille :

- `w`— 1 à 24 ans. La largeur du tableau de bord est divisée en 24 colonnes.
- `h`— En unités de hauteur de grille. Chaque unité de hauteur de grille représente 30 pixels.
- `x`— La position X. La position `x` utilise la même unité de colonne que `w`.
- `y`— La position y. La position `y` utilise la même unité de hauteur de grille que `h`.

La grille a une gravité négative qui déplace les panneaux vers le haut s'il y a un espace vide au-dessus d'un panneau.

## Sélecteur de temps

L'exemple suivant montre les `timepicker` options.

```
"timepicker": {  
  "collapse": false,  
  "enable": true,  
  "notice": false,  
  "now": true,  
  "refresh_intervals": [  
    "5s",  
    "10s",  
    "30s",  
    "1m",  
    "5m",  
    "15m",  
    "30m",  
    "1h",  
    "2h",  
    "1d"  
  ],  
  "status": "Stable",  
  "type": "timepicker"  
}
```



```
}
```

Le tableau suivant fournit des informations sur l'utilisation de `timepicker`.

Nom	Utilisation
<code>collapse</code>	S'il <code>timepicker</code> est effondré
<code>enable</code>	Si elle <code>timepicker</code> est activée
<code>notice</code>	Liste de tâches
<code>now</code>	Liste de tâches
<code>refresh_intervals</code>	Liste de tâches
<code>status</code>	Liste de tâches
<code>type</code>	Liste de tâches

## Création de modèles

Le `templating` champ contient un tableau de variables de modèle avec leurs valeurs enregistrées et d'autres métadonnées. L'exemple suivant montre `templating` les métadonnées.

```
"templating": {
  "enable": true,
  "list": [
    {
      "allFormat": "wildcard",
      "current": {
        "tags": [],
        "text": "prod",
        "value": "prod"
      },
      "datasource": null,
      "includeAll": true,
      "name": "env",
      "options": [
        {
```

```
    "selected": false,
    "text": "All",
    "value": "*"
  },
  {
    "selected": false,
    "text": "stage",
    "value": "stage"
  },
  {
    "selected": false,
    "text": "test",
    "value": "test"
  }
],
"query": "tag_values(cpu.utilization.average,env)",
"refresh": false,
"type": "query"
},
{
  "allFormat": "wildcard",
  "current": {
    "text": "apache",
    "value": "apache"
  },
  "datasource": null,
  "includeAll": false,
  "multi": false,
  "multiFormat": "glob",
  "name": "app",
  "options": [
    {
      "selected": true,
      "text": "tomcat",
      "value": "tomcat"
    },
    {
      "selected": false,
      "text": "cassandra",
      "value": "cassandra"
    }
  ],
  "query": "tag_values(cpu.utilization.average,app)",
  "refresh": false,
```

```

    "regex": "",
    "type": "query"
  }
]
}

```

Le tableau suivant fournit les détails d'utilisation de la section de création de modèles.

Nom	Utilisation
activer	Si la création de modèles est activée.
liste	Un tableau d'objets, chacun représentant une variable de modèle
Tous les formats	Format à utiliser lors de l'extraction de toutes les valeurs de la source de données (par exemple wildcard,, globregex, et pipe).
actuel	Affiche le texte ou la valeur de la variable actuellement sélectionnée sur le tableau de bord
source de données	Affiche la source de données pour les variables
Tout inclure	Si l'option « toutes les valeurs » est disponible
multi	Si plusieurs valeurs peuvent être sélectionnées dans la liste des valeurs variables
Multiformat	Le format à utiliser lors de la récupération des séries temporelles à partir de la source de données
nom	Le nom d'une variable
options	Le tableau de paires texte/valeur variables disponibles pour la sélection sur le tableau de bord
query	La requête de source de données utilisée pour récupérer les valeurs d'une variable
rafraîchir	Liste de tâches

Nom	Utilisation
regex	Liste de tâches
type	Le type de variable (customquery, ouinterval)

## Tableaux de bord scriptés

**⚠** Cette rubrique de documentation est conçue pour les espaces de travail Grafana compatibles avec la version 8.x de Grafana.

Pour les espaces de travail Grafana compatibles avec la version 10.x de Grafana, voir.

[Travailler dans la version 10 de Grafana](#)

Pour les espaces de travail Grafana compatibles avec la version 9.x de Grafana, voir.

[Travailler dans la version 9 de Grafana](#)

**⚠** Warning

Cette fonctionnalité est obsolète et sera supprimée dans une future version.

Si de nombreux noms de métriques changent (par exemple, de nouveaux serveurs) selon un schéma défini, la création constante de nouveaux tableaux de bord peut prendre beaucoup de temps.

Avec les tableaux de bord scriptés, vous pouvez créer dynamiquement vos tableaux de bord à l'aide de JavaScript. Dans le dossier d'installation de Grafana, en dessous `public/dashboards/`, se trouve un fichier nommé `scripted.js`. Ce fichier contient un exemple de tableau de bord scripté. Vous pouvez y accéder en utilisant l'URL : `http://grafana_url/dashboard/script/scripted.js?rows=3&name=myName`

Lorsque vous l'ouvrez `scripted.js`, vous pouvez voir comment il lit les paramètres d'URL à partir de la `ARGS` variable, puis comment il ajoute des lignes et des panneaux.

Exemple : `scripted.js`

```
var seriesName = 'argName';
```

```
if (!_.isUndefined(ARGS.name)) {
  seriesName = ARGS.name;
}

dashboard.panels.push({
  title: 'Events',
  type: 'graph',
  fill: 1,
  linewidth: 2,
  gridPos: {
    h: 10,
    w: 24,
    x: 0,
    y: 10,
  },
  targets: [
    {
      target: "randomWalk('" + seriesName + "')",
    },
    {
      target: "randomWalk('random walk2')",
    },
  ],
});

return dashboard;
```

## Plus d'exemples

Vous trouverez d'autres exemples dans le `public/dashboards/` répertoire de votre installation de Grafana.

## Explorez

-  Cette rubrique de documentation est conçue pour les espaces de travail Grafana qui prennent en charge la version 8.x de Grafana.
- Pour les espaces de travail Grafana compatibles avec la version 10.x de Grafana, voir [Travailler dans la version 10 de Grafana](#)
- Pour les espaces de travail Grafana compatibles avec la version 9.x de Grafana, voir [Travailler dans la version 9 de Grafana](#)

Dans un espace de travail Grafana, l'interface utilisateur du tableau de bord fournit des outils permettant de créer des tableaux de bord à des fins de visualisation. Explore supprime toutes les options du tableau de bord et du panneau afin que vous puissiez vous concentrer sur la requête. Effectuez une itération jusqu'à obtenir une requête fonctionnelle, puis planifiez et créez un tableau de bord.

Pour la surveillance de l'infrastructure et la réponse aux incidents, vous n'avez plus besoin de passer à d'autres outils pour corriger les problèmes. Vous pouvez utiliser Explore pour approfondir vos statistiques et vos journaux afin d'en trouver la cause.

Explore facilite l'affichage de vos données sans créer de tableau de bord. Si votre source de données prend en charge les données graphiques et tabulaires, Explore affiche les résultats sous forme de graphique et de tableau. Cela vous permet de voir les tendances des données et d'obtenir plus de détails en même temps.

## Commencez à explorer

### Note

Par défaut, les utilisateurs dotés du rôle Viewer ne peuvent pas modifier et n'ont pas accès à Explore.

L'icône Explorer dans le menu de gauche ouvre un onglet Explore vide.

Pour commencer avec une requête existante dans un panneau, choisissez l'option Explorer dans le menu Panneau. Cela ouvre un onglet Explore qui contient la requête du panneau. Vous pouvez ensuite modifier ou itérer la requête en dehors de votre tableau de bord.

Choisissez votre source de données dans la liste déroulante en haut à gauche. Prometheus dispose d'une implémentation Explore personnalisée. Les autres sources de données utilisent leur éditeur de requêtes standard.

Dans le champ de requête, vous pouvez écrire votre requête et explorer vos données. Trois boutons se trouvent à côté du champ de requête : un bouton effacer (X), un bouton d'ajout de requête (+) et un bouton de suppression de requête (-). Comme dans l'éditeur de requêtes du panneau, vous pouvez ajouter et supprimer plusieurs requêtes.

## Diviser et comparer

La fonction d'affichage partagé permet de comparer des graphiques et des tableaux side-by-side ou d'examiner les données associées ensemble sur une seule page. Choisissez Split pour dupliquer la requête en cours et diviser la page en deux side-by-side requêtes. Vous avez la possibilité de sélectionner une autre source de données pour la nouvelle requête. Cela vous permet de comparer la même requête pour deux serveurs différents ou de comparer l'environnement de préparation à l'environnement de production.

En mode partagé, les sélecteurs temporels des deux panneaux peuvent être liés (si vous modifiez l'un, l'autre sera également modifié) en choisissant l'un des boutons de synchronisation horaire attachés aux sélecteurs de temps. L'association des sélecteurs temporels permet de synchroniser les heures de début et de fin des requêtes de vue fractionnée, de sorte que vous puissiez consulter le même intervalle de temps dans les deux panneaux divisés.

Vous pouvez fermer la requête nouvellement créée en choisissant Fermer le partage.

## Partage d'un lien raccourci

Utilisez la fonctionnalité Partager des liens raccourcis pour créer des URL plus petites et plus simples `/goto/:uid` au lieu de partager des URL plus longues contenant des paramètres de requête complexes. Vous pouvez créer un lien raccourci en choisissant l'option Partager dans la barre d'outils Explore. Tous les liens abrégés qui ne sont jamais utilisés sont automatiquement supprimés au bout de 7 jours.

## Historique des requêtes

L'historique des requêtes est une liste des requêtes que vous avez utilisées dans Explore. L'historique est local à votre navigateur et n'est pas partagé. Pour ouvrir votre historique et interagir avec celui-ci, choisissez Historique des requêtes dans Explore.

### Afficher l'historique des requêtes

Dans l'historique des requêtes, vous pouvez effectuer les opérations suivantes :

- Exécuter une requête.
- Créez ou modifiez un commentaire.
- Copiez une requête dans le presse-papiers.
- Copiez un lien abrégé contenant la requête dans le presse-papiers.
- Lancez une requête.

## Gestion des requêtes favorites

Toutes les requêtes qui ont été marquées dans l'onglet Historique des requêtes sont affichées dans l'onglet Marqué. Vous pouvez accéder plus rapidement à vos requêtes préférées et les réutiliser sans avoir à les retaper depuis.

## Trier l'historique des requêtes

Par défaut, l'historique des requêtes affiche les requêtes les plus récentes. Vous pouvez trier votre historique par date ou par nom de source de données par ordre croissant ou décroissant.

Sur le côté droit de l'historique des requêtes, dans la liste déroulante, choisissez l'une des options suivantes : champ.

- Le plus récent en premier
- Le plus vieux d'abord
- Source de données de A à Z
- Source de données Z-A

### Note

Si vous êtes en mode affichage partagé, le mode de tri s'applique uniquement au panneau actif.

## Filtrer l'historique des requêtes

Dans les onglets Historique des requêtes et Favoris, vous pouvez filtrer l'historique des requêtes par nom de source de données.

1. Choisissez Filtrer les requêtes pour des sources de données spécifiques.
2. Sélectionnez la source de données que vous souhaitez utiliser pour filtrer votre historique. Vous pouvez sélectionner plusieurs sources de données.

Dans l'onglet Historique des requêtes, vous pouvez utiliser le curseur vertical pour filtrer les requêtes par date :

- Faites glisser la poignée inférieure pour ajuster la date de début.



- Faites glisser la poignée supérieure pour ajuster la date de fin.

### Note

Si vous êtes en mode affichage partagé, les filtres ne sont appliqués qu'au panneau actif.

## Recherche dans l'historique des requêtes

Vous pouvez effectuer des recherches dans votre historique parmi les requêtes et les commentaires. La recherche est possible pour les requêtes dans les onglets Historique des requêtes et Favoris.

1. Choisissez le champ Requêtes de recherche.
2. Dans le champ de recherche, saisissez votre terme de recherche.

## Paramètres de l'historique des requêtes

Vous pouvez personnaliser l'historique des requêtes dans l'onglet Paramètres. Le tableau suivant répertorie les options disponibles.

Paramètre	Valeur par défaut
Spécifiez la durée pendant laquelle Grafana enregistrera l'historique de vos requêtes.	1 semaine
Modifiez l'onglet actif par défaut.	onglet Historique des requêtes
Afficher les requêtes uniquement pour la source de données actuellement active dans Explore.	True
Efface l'historique des requêtes.	(Choisissez Effacer l'historique des requêtes pour supprimer définitivement toutes les requêtes enregistrées.)

**Note**

Les paramètres de l'historique des requêtes sont globaux et ils sont appliqués aux deux panneaux en mode partagé.

## Caractéristiques spécifiques à Prometheus

La première version d'Explore propose une expérience de requête personnalisée pour Prometheus. Lorsque vous exécutez une requête, Grafana exécute en fait deux requêtes : une requête Prometheus normale pour le graphique et une requête instantanée pour la table. Une requête instantanée renvoie la dernière valeur pour chaque série chronologique, qui présente un bon résumé des données affichées dans le graphique.

### Explorateur de métriques

Sur le côté gauche du champ de requête, choisissez Metrics pour ouvrir l'explorateur de métriques. Cela montre un menu hiérarchique avec des métriques groupées par leur préfixe. Par exemple, toutes les métriques d'Alertmanager sont regroupées sous le `alertmanager` préfixe. Il s'agit d'un bon point de départ pour explorer les indicateurs disponibles.

### Champ de requête

Le champ Query prend en charge la saisie automatique des noms et des fonctions des métriques et fonctionne essentiellement de la même manière que l'éditeur de requêtes Prometheus standard. Appuyez sur Entrée pour exécuter une requête.

Le menu Autocomplete est accessible en appuyant sur Ctrl+Espace. Le menu Autocomplete contient une nouvelle section Historique avec une liste des requêtes récemment exécutées.

Des suggestions peuvent apparaître sous le champ Requête. Choisissez une suggestion pour mettre à jour votre requête avec la modification suggérée.

- Pour les compteurs (métriques augmentant de façon monotone), une fonction de débit est suggérée.
- Pour les buckets, une fonction d'histogramme est suggérée.
- Pour les règles d'enregistrement, il est possible d'étendre les règles.

## Filtres de table

Cliquez sur le bouton Filtrer dans la colonne d'étiquette d'un panneau de tableau pour ajouter des filtres à l'expression de requête. Vous pouvez également ajouter des filtres pour plusieurs requêtes. Le filtre est ajouté pour toutes les requêtes.

## Intégration des journaux

Vous pouvez également utiliser Explore pour examiner vos journaux à l'aide des sources de données suivantes :

- InfluxDB
- Elasticsearch

## Visualisation des journaux

Les résultats des requêtes de journal sont présentés sous forme d'histogrammes dans le graphique, et les journaux individuels sont affichés ci-dessous. Si la source de données n'envoie pas de données d'histogramme pour la plage de temps demandée, le modèle de journaux calcule une série chronologique en fonction du nombre de lignes de journal regroupées par intervalles de temps calculés automatiquement. Le début de l'histogramme est ensuite ancré par l'horodatage de la première ligne du journal à partir du résultat. La fin de la série chronologique est ancrée dans la plage To du sélecteur de temps.

## Niveau de journalisation

Pour les journaux où une étiquette de niveau est spécifiée, Grafana utilise la valeur de l'étiquette pour déterminer le niveau de journalisation et mettre à jour la couleur en conséquence. Si aucune étiquette de niveau n'est spécifiée pour le journal, Grafana analyse le journal pour savoir si son contenu correspond à l'une des expressions prises en charge. Le niveau de journalisation est toujours déterminé par la première correspondance. Si Grafana n'est pas en mesure de déterminer un niveau de journalisation, celui-ci sera visualisé avec le niveau de journalisation inconnu. Le tableau suivant répertorie les niveaux de journalisation et le mappage des abréviations et expressions des niveaux de journalisation.

Expressions prises en charge	Niveau de journalisation	Couleur
émerger	critique	pourpre

Expressions prises en charge	Niveau de journalisation	Couleur
fatal	critique	pourpre
alerte	critique	pourpre
critique	critique	pourpre
critique	critique	pourpre
err	error	red
erreur	error	red
error	error	red
prévenir	warning	yellow
warning	warning	yellow
info	info	green
Informations	info	green
remarquer	info	green
debug	debug	blue
debug	debug	blue
tracer	tracer	bleu clair
*	inconnu	gris

## Options de visualisation

Vous pouvez personnaliser le mode d'affichage des journaux et sélectionner les colonnes à afficher.

### Heure

Cette option affiche ou masque la colonne de temps. Il s'agit de l'horodatage associé à la ligne de journal tel qu'indiqué par la source de données.

## Étiquettes uniques

Cette option affiche ou masque la colonne des étiquettes uniques, qui inclut uniquement les étiquettes non courantes. Toutes les étiquettes courantes sont affichées ci-dessus.

## Lignes d'emballage

Pour utiliser l'habillage des lignes à l'écran, définissez ce paramètre sur True. La définition de cette option sur False entraîne un défilement horizontal.

## Déduplication

Les données du journal peuvent être très répétitives. Explore peut vous aider en masquant les lignes de journal dupliquées. Vous pouvez choisir parmi différents algorithmes de déduplication :

- Exact — Les correspondances exactes sont effectuées sur l'ensemble de la ligne, à l'exception des champs de date.
- Chiffres — Les correspondances sont effectuées sur la ligne après avoir retiré des nombres tels que les durées, les adresses IP, etc.
- Signature — La déduplication la plus agressive consiste à supprimer toutes les lettres et tous les chiffres. Les correspondances sont effectuées sur les espaces blancs et les signes de ponctuation restants.

## Inverser l'ordre des résultats

Vous pouvez modifier l'ordre des journaux reçus de l'ordre décroissant par défaut (le plus récent en premier) à l'ordre croissant (le plus ancien en premier).

## Libellés et champs détectés

Chaque ligne de journal possède une zone extensible avec ses étiquettes et ses champs détectés, pour une interaction plus robuste. Pour toutes les étiquettes, vous pouvez filtrer (filtre positif) et filtrer (filtre négatif) les étiquettes sélectionnées. Chaque champ ou étiquette possède également une icône de statistiques pour afficher des statistiques ponctuelles relatives à tous les journaux affichés.

## Activer/désactiver les champs détectés

Si vos journaux sont structurés en JSON ou logfmt, vous pouvez afficher ou masquer les champs détectés. Développez une ligne de journal, puis cliquez sur l'icône en forme d'œil pour afficher ou masquer les champs.

```
{{< docs-imagebox img= » /img/docs/explore/parsed-fields-7-2.gif "max-width="800px »  
caption="Modification des champs détectés dans Explore » >}}
```

## Intégration du traçage

Vous pouvez visualiser des traces à partir de sources de données de suivi dans Explore. Sources de données actuellement prises en charge :

- [Connectez-vous à une source de données Jaeger](#)
- [Connectez-vous à une source de données Tempo](#)
- [Se connecter à une source AWS X-Ray de données](#)
- [Connect à une source de données Zipkin](#)

Pour plus d'informations sur l'utilisation de l'éditeur de requêtes, consultez la documentation de la source de données spécifique.

### En-tête

L'en-tête inclut les éléments suivants :

- Titre de l'en-tête, qui indique le nom de l'intervalle racine et l'ID de trace
- Recherche, qui met en évidence les plages contenant le texte recherché
- Métadonnées relatives à la trace

### Mini-carte

La minicarte montre une vue condensée ou la chronologie du tracé. Faites glisser votre souris sur la mini-carte pour zoomer sur une plage de temps plus courte. Le zoom permet également de mettre à jour la chronologie principale, de sorte qu'il est facile de voir des plages plus courtes. Si vous faites une pause sur la mini-carte, lorsque vous zoomez, vous pouvez voir le bouton Réinitialiser la sélection, qui réinitialise le zoom.

### Chronologie

La chronologie affiche une liste des intervalles de la trace. Chaque ligne d'espacement comprend les composants suivants :

- Bouton Élargir les enfants : élargit ou réduit toutes les tranches pour enfants de la période sélectionnée

- Nom du service : nom du service qui a enregistré le span
- Nom de l'opération : nom de l'opération que cette plage représente
- Barre de durée de l'intervalle : représentation visuelle de la durée de l'opération dans le tracé

Si vous choisissez n'importe où sur la ligne d'intervalle, les détails de l'intervalle s'affichent.

### Détails de l'envergure

Les détails de l'intervalle incluent les éléments suivants :

- Nom de l'opération
- Métadonnées Span
- Tags (tous les tags associés à cette plage)
- Métadonnées du processus (métadonnées relatives au processus qui a enregistré cette période)
- Journaux : liste des journaux enregistrés par cette plage et des valeurs clés associées. Dans le cas des journaux Zipkin, la section affiche les annotations Zipkin.

### Navigation entre Explore et un tableau de bord

Pour accélérer les flux de travail qui impliquent de passer régulièrement d'Explore à un tableau de bord et vice-versa, nous avons ajouté la possibilité de revenir au tableau de bord d'origine après avoir accédé à Explore dans le menu déroulant du panneau.

Après avoir accédé à Explore, vous devriez remarquer un bouton « Retour » dans la barre d'outils Explore.

Le simple fait de choisir le bouton vous ramènera au tableau de bord d'origine ou, si vous souhaitez réintégrer les modifications que vous apportez dans Explore dans le tableau de bord, il vous suffit de cliquer sur la flèche à côté du bouton pour afficher un élément de menu « Retourner au panneau avec les modifications ».

### Inspecteur de requêtes

Pour faciliter le débogage des requêtes, Explore vous permet d'étudier les demandes et les réponses aux requêtes, ainsi que les statistiques des requêtes, via l'inspecteur de requêtes. Cette fonctionnalité est similaire à l'onglet Statistiques et à l'onglet Requête de l'inspecteur du panneau.

Pour plus d'informations, consultez [Inspectez les performances des requêtes](#) et [Afficher la demande brute et la réponse à la source de données](#).

## Linking (Liaison en cours)

 Cette rubrique de documentation est conçue pour les espaces de travail Grafana compatibles avec la version 8.x de Grafana.

Pour les espaces de travail Grafana compatibles avec la version 10.x de Grafana, voir.

[Travailler dans la version 10 de Grafana](#)

Pour les espaces de travail Grafana compatibles avec la version 9.x de Grafana, voir.

[Travailler dans la version 9 de Grafana](#)

Vous pouvez utiliser des liens pour naviguer entre les tableaux de bord couramment utilisés ou pour connecter d'autres personnes à vos visualisations. Les liens vous permettent de créer des raccourcis vers d'autres tableaux de bord, panneaux et même vers des sites Web externes.

Amazon Managed Grafana prend en charge les liens vers les tableaux de bord, les liens vers les panneaux et les liens vers les données. Les liens du tableau de bord sont affichés en haut du tableau de bord. Les liens du panneau sont accessibles en choisissant une icône dans le coin supérieur gauche du panneau.

### Quel lien devriez-vous utiliser ?

Commencez par examiner comment vous naviguez actuellement entre les tableaux de bord. Si vous passez souvent d'un tableau de bord à l'autre et que vous avez du mal à trouver le même contexte dans chacun d'eux, les liens peuvent vous aider à optimiser votre flux de travail.

L'étape suivante consiste à déterminer le type de lien adapté à votre flux de travail. Bien que tous les types de liens de Grafana soient utilisés pour créer des raccourcis vers d'autres tableaux de bord ou des sites Web externes, ils fonctionnent dans différents contextes.

- Pour ajouter des liens relatifs à la plupart ou à tous les panneaux du tableau de bord, utilisez [Liens du tableau de bord](#).
- Pour accéder à des panneaux spécifiques, utilisez [Liens vers le panneau](#).
- Pour créer un lien vers des sites externes, vous pouvez utiliser un lien de tableau de bord ou un lien de panneau.
- Pour approfondir une série spécifique, ou même une seule mesure, utilisez [Liaisons de données](#).



## Contrôle de la plage horaire à l'aide de l'URL

Vous pouvez contrôler la plage horaire d'un panneau ou d'un tableau de bord en fournissant les paramètres de requête suivants dans l'URL du tableau de bord :

- `from` définit la limite inférieure de la plage de temps, spécifiée en ms epoch.
- `to` définit la limite supérieure de la plage de temps, spécifiée en ms epoch.
- `time` et `time.window` définissent une plage de temps allant de `time-time.window/2` à `time+time.window/2`. Les deux paramètres doivent être spécifiés en millisecondes. Par exemple, il en `?time=1500000000000&time.window=10000` résultera une plage de temps de 10 secondes comprise entre 1499999995000 et 1500000005000

## Liens du tableau de bord

 Cette rubrique de documentation est conçue pour les espaces de travail Grafana compatibles avec la version 8.x de Grafana.

Pour les espaces de travail Grafana compatibles avec la version 10.x de Grafana, voir.

[Travailler dans la version 10 de Grafana](#)

Pour les espaces de travail Grafana compatibles avec la version 9.x de Grafana, voir.

[Travailler dans la version 9 de Grafana](#)

Lorsque vous créez un lien vers un tableau de bord, vous pouvez inclure la plage de temps et les variables du modèle actuel pour accéder directement au même contexte dans un autre tableau de bord. Cela permet de s'assurer que la personne à qui vous envoyez le lien consulte les bonnes données. Pour les autres types de liens, voir [Variables de liaison de données](#).

Une fois que vous avez ajouté un lien au tableau de bord, celui-ci apparaît dans le coin supérieur droit de votre tableau de bord.

### Ajouter des liens aux tableaux de bord

Ajoutez des liens vers d'autres tableaux de bord en haut de votre tableau de bord actuel.

1. Lorsque vous consultez le tableau de bord auquel vous souhaitez ajouter un lien, cliquez sur l'icône en forme de roue dentée en haut de l'écran pour ouvrir les paramètres du tableau de bord.

2. Choisissez Liens, puis choisissez Ajouter un lien au tableau de bord ou Nouveau.
3. Dans Type, sélectionnez les tableaux de bord.
4. Sélectionnez les options de lien :
  - Avec des balises : entrez des balises pour limiter les tableaux de bord liés à ceux contenant les balises que vous avez saisies. Sinon, l'espace de travail Grafana inclut des liens vers tous les autres tableaux de bord.
  - Sous forme de liste déroulante : sélectionnez cette option si vous créez un lien vers de nombreux tableaux de bord et ajoutez un titre facultatif à la liste déroulante. Si cette option n'est pas sélectionnée, l'espace de travail Grafana affiche les liens du tableau de bord côte à côte en haut de votre tableau de bord.
  - Plage de temps : sélectionnez cette option pour inclure la plage horaire du tableau de bord dans le lien. Lorsque l'utilisateur choisit le lien, le tableau de bord associé s'ouvre avec la plage de temps indiquée déjà définie.
  - Valeurs des variables : sélectionnez cette option pour inclure les variables de modèle actuellement utilisées comme paramètres de requête dans le lien. Lorsque l'utilisateur choisit le lien, tous les modèles correspondants du tableau de bord lié sont définis selon les valeurs du lien.
  - Ouvrir dans un nouvel onglet : sélectionnez cette option pour ouvrir le lien du tableau de bord dans un nouvel onglet ou une nouvelle fenêtre.
5. Choisissez Ajouter.

### Ajouter un lien URL à un tableau de bord

Ajoutez un lien vers une URL en haut de votre tableau de bord actuel. Vous pouvez créer un lien vers n'importe quelle URL disponible, y compris les tableaux de bord, les panneaux ou les sites externes. Vous pouvez même contrôler la plage horaire pour vous assurer que l'utilisateur voit les données spécifiques dans l'espace de travail de Grafana.

1. Lorsque vous consultez le tableau de bord vers lequel vous souhaitez créer un lien, cliquez sur l'icône en forme de roue dentée en haut de l'écran pour ouvrir les paramètres du tableau de bord.
2. Choisissez Liens, puis choisissez Ajouter un lien au tableau de bord ou Nouveau.
3. Dans Type, sélectionnez le lien.
4. Sélectionnez les options de lien :

- URL — Entrez l'URL vers laquelle vous souhaitez créer un lien. En fonction de la cible, vous souhaitez peut-être inclure des valeurs de champ.
- Titre — Entrez le titre que vous souhaitez que le lien affiche.
- Info-bulle — Entrez l'infobulle que vous souhaitez que le lien affiche lorsque l'utilisateur le survole.
- Icône — Choisissez l'icône que vous souhaitez afficher avec le lien.
- Plage de temps : sélectionnez cette option pour inclure la plage horaire du tableau de bord dans le lien. Lorsque l'utilisateur choisit le lien, le tableau de bord associé s'ouvre avec la plage de temps indiquée déjà définie.
  - `from` définit la limite inférieure de la plage de temps, spécifiée en ms epoch.
  - `to` définit la limite supérieure de la plage de temps, spécifiée en ms epoch.
  - `time` et `time.window` définissent une plage de temps allant de `time-time.window/2` à `time+time.window/2`. Les deux paramètres doivent être spécifiés en millisecondes. Par exemple, cela `?time=1500000000000&time.window=10000` donne une plage de 10 secondes comprise entre 1499999995000 et 1500000005000.
- Valeurs des variables : sélectionnez cette option pour inclure les variables de modèle actuellement utilisées comme paramètres de requête dans le lien. Lorsque l'utilisateur choisit le lien, tous les modèles correspondants dans le tableau de bord lié sont définis selon les valeurs du lien ; par exemple, `https://play.grafana.org/d/000000074/alerting?var-app=backend&var-server=backend_01&var-server=backend_03&var-interval=1h`
- Ouvrir dans un nouvel onglet : sélectionnez cette option pour ouvrir le lien du tableau de bord dans un nouvel onglet ou une nouvelle fenêtre.

## 5. Choisissez Ajouter.

### Mettre à jour un lien de tableau de bord

Pour modifier ou mettre à jour un lien de tableau de bord existant, procédez comme suit.

1. Dans les paramètres du tableau de bord, dans l'onglet Liens, choisissez le lien existant que vous souhaitez modifier.
2. Modifiez les paramètres, puis choisissez Mettre à jour.

## Dupliquer le lien d'un tableau de bord

Pour dupliquer un lien de tableau de bord existant, choisissez l'icône de duplication à côté du lien existant que vous souhaitez dupliquer.

## Supprimer un lien vers un tableau de bord

Pour supprimer un lien de tableau de bord existant, choisissez l'icône de la corbeille correspondant au lien que vous souhaitez supprimer.

## Liens vers le panneau

 Cette rubrique de documentation est conçue pour les espaces de travail Grafana qui prennent en charge la version 8.x de Grafana.  
Pour les espaces de travail Grafana compatibles avec la version 10.x de Grafana, voir [Travailler dans la version 10 de Grafana](#)  
Pour les espaces de travail Grafana compatibles avec la version 9.x de Grafana, voir [Travailler dans la version 9 de Grafana](#)

Chaque panneau peut avoir son propre ensemble de liens qui sont affichés dans le coin supérieur gauche du panneau. Vous pouvez créer un lien vers toutes les URL disponibles, y compris les tableaux de bord, les panneaux ou les sites externes. Vous pouvez même contrôler la plage horaire pour vous assurer que l'utilisateur voit les données spécifiques dans l'espace de travail de Grafana.

Cliquez sur l'icône située dans le coin supérieur gauche d'un panneau pour voir les liens disponibles.

## Ajouter un lien vers un panneau

1. Faites une pause sur le panneau auquel vous souhaitez ajouter un lien, puis appuyez sur **e**. Ou choisissez la flèche déroulante située à côté du titre du panneau, puis sélectionnez **Modifier**.
2. Dans l'onglet **Panneau**, faites défiler l'écran jusqu'à la section **Liens**.
3. Développez les liens, puis choisissez **Ajouter un lien**.
4. Entrez un titre pour le lien. Le titre sera affiché dans l'interface utilisateur.
5. Entrez l'URL vers laquelle vous souhaitez créer un lien. Vous pouvez inclure l'une des variables de modèle définies dans le tableau de bord. Appuyez sur **Ctrl+Espace** ou **Cmd+Espace**, puis choisissez le champ **URL** pour voir les variables disponibles. Lorsque vous ajoutez des variables

de modèle au lien de votre panneau, le lien renvoie l'utilisateur vers le bon contexte, les variables pertinentes étant déjà définies. Vous pouvez également utiliser des variables temporelles

- `from` définit la limite inférieure de la plage de temps, spécifiée en ms epoch.
  - `to` définit la limite supérieure de la plage de temps, spécifiée en ms epoch.
  - `time` et `time.window` définissent une plage de temps allant de `time-time.window/2` à `time+time.window/2`. Les deux paramètres doivent être spécifiés en millisecondes. Par exemple, cela `?time=1500000000000&time.window=10000` donne une plage de temps de 10 secondes comprise entre 1499999995000 et 1500000005000.
6. Pour ouvrir dans un nouvel onglet, sélectionnez Ouvrir dans un nouvel onglet.
  7. Choisissez Enregistrer pour enregistrer les modifications et fermer la fenêtre.
  8. Choisissez Enregistrer dans le coin supérieur droit pour enregistrer les modifications apportées au tableau de bord.

### Mettre à jour le lien d'un panneau

1. Dans l'onglet Panneau, recherchez le lien que vous souhaitez modifier.
2. Cliquez sur l'icône Modifier (crayon) pour ouvrir la fenêtre Modifier le lien.
3. Apportez toutes les modifications nécessaires.
4. Choisissez Enregistrer pour enregistrer les modifications et fermer la fenêtre.
5. Choisissez Enregistrer dans le coin supérieur droit pour enregistrer les modifications apportées au tableau de bord.

### Supprimer un lien vers un panneau

1. Dans l'onglet Panneau, recherchez le lien que vous souhaitez supprimer.
2. Cliquez sur l'icône X à côté du lien que vous souhaitez supprimer.
3. Choisissez Enregistrer dans le coin supérieur droit pour enregistrer les modifications apportées au tableau de bord.

### Liaisons de données

 Cette rubrique de documentation est conçue pour les espaces de travail Grafana qui prennent en charge la version 8.x de Grafana.

Pour les espaces de travail Grafana compatibles avec la version 10.x de Grafana, voir.

[Travailler dans la version 10 de Grafana](#)

Pour les espaces de travail Grafana compatibles avec la version 9.x de Grafana, voir.

[Travailler dans la version 9 de Grafana](#)

Les liens de données fournissent un contexte plus détaillé à vos liens. Vous pouvez créer des liens qui incluent le nom de la série ou même la valeur. Par exemple, si votre visualisation montre quatre serveurs, vous pouvez ajouter un lien de données vers un ou deux d'entre eux.

Le lien lui-même est accessible de différentes manières, en fonction de la visualisation. Pour le panneau graphique, vous devez choisir un point de données ou une ligne. Pour un panneau tel que stat, gauge ou bar gauge, vous pouvez choisir n'importe où dans la visualisation pour ouvrir le menu contextuel.

Vous pouvez utiliser des variables dans les liens de données pour rediriger les utilisateurs vers un tableau de bord détaillé avec des filtres de données préservés. Par exemple, vous pouvez utiliser des variables pour spécifier une plage de temps, une série et une sélection de variables. Pour plus d'informations, consultez [Variables de liaison de données](#).

## Suggestions de saisie

Lorsque vous créez ou mettez à jour un lien de données, appuyez sur les touches Ctrl+Espace ou Cmd+Espace sur votre clavier pour ouvrir les suggestions de saisie anticipée afin d'ajouter plus facilement des variables à votre URL.

## Ajouter un lien de données

1. Faites une pause sur le panneau auquel vous souhaitez ajouter un lien, puis appuyez sur e. Ou choisissez la flèche déroulante à côté du titre du panneau, puis sélectionnez Modifier.
2. Dans l'onglet Champ, faites défiler l'écran jusqu'à la section Liens de données.
3. Développez les liens de données, puis choisissez Ajouter un lien.
4. Entrez un titre pour le lien. Le titre sera affiché dans l'interface utilisateur.
5. Entrez l'URL vers laquelle vous souhaitez créer un lien.

Vous pouvez ajouter l'une des variables de modèle définies dans le tableau de bord. Choisissez le champ URL, puis tapez \$, ou appuyez sur Ctrl+Espace ou Cmd+Espace pour afficher la liste des variables disponibles. Lorsque vous ajoutez des variables de modèle au lien de votre

panneau, le lien renvoie l'utilisateur vers le bon contexte, les variables pertinentes étant déjà définies. Pour plus d'informations, consultez [Variables de liaison de données](#).

6. Pour ouvrir dans un nouvel onglet, sélectionnez Ouvrir dans un nouvel onglet.
7. Choisissez Enregistrer pour enregistrer les modifications et fermer la fenêtre.
8. Choisissez Enregistrer dans le coin supérieur droit pour enregistrer les modifications apportées au tableau de bord.

### Mettre à jour un lien de données

1. Dans l'onglet Champ, recherchez le lien que vous souhaitez modifier.
2. Cliquez sur l'icône Modifier (crayon) pour ouvrir la fenêtre Modifier le lien.
3. Apportez toutes les modifications nécessaires.
4. Choisissez Enregistrer pour enregistrer les modifications et fermer la fenêtre.
5. Choisissez Enregistrer dans le coin supérieur droit pour enregistrer les modifications apportées au tableau de bord.

### Supprimer un lien de données

1. Dans l'onglet Champ, recherchez le lien que vous souhaitez supprimer.
2. Cliquez sur l'icône X à côté du lien que vous souhaitez supprimer.
3. Choisissez Enregistrer dans le coin supérieur droit pour enregistrer les modifications apportées au tableau de bord.

### Variables de liaison de données

Vous pouvez utiliser des variables dans les liaisons de données pour voir les champs de série, les étiquettes et les valeurs. Pour plus d'informations sur les liaisons de données, consultez [Liaisons de données](#).

Pour voir la liste des variables disponibles, entrez \$ dans le champ URL du lien de données.

Vous pouvez également utiliser des variables de modèle dans les URL de vos liens de données. Pour plus d'informations, consultez [Modèles et variables](#).

## Variables du panneau de plage de temps

Vous pouvez utiliser les variables suivantes pour inclure la plage horaire actuelle dans l'URL du lien de données :

- `__url_time_range`— La plage horaire du tableau de bord actuel ; par exemple, ?  
`from=now-6h&to=now`
- `$__from` and `$__to`— Pour plus d'informations, consultez [Variables globales] ([{{< relref «.. / variables/variable-types/global-variables.md #\\_\\_from -and-\\_\\_to » >}}](#)).

## Variables de série

Les variables spécifiques aux séries sont disponibles dans l'`__series` espace de noms :

- `__series.name`— Ajoute le nom de la série à l'URL
- `__series.labels.<LABEL>`— Ajoute la valeur de l'étiquette à l'URL. Si votre étiquette contient des points, utilisez `__series.labels["<LABEL>"]` la syntaxe.

## Variables de champ

Les variables spécifiques aux champs sont disponibles sous l'`__field` espace de noms :

- `__field.name`— Le nom du champ

## Variables de valeur

Les variables spécifiques aux valeurs sont disponibles sous l'espace de `__value` noms :

- `__value.time`— L'horodatage de la valeur (Unix ms epoch) par rapport à l'URL ; par exemple, ?  
`time=1560268814105`
- `__value.raw`— La valeur brute
- `__value.numeric`— La représentation numérique d'une valeur
- `__value.text`— La représentation textuelle d'une valeur
- `__value.calc`— Le nom du calcul si la valeur est le résultat du calcul



## Variables du modèle

Lorsque vous créez un lien vers un autre tableau de bord qui utilise des variables de modèle, sélectionnez des valeurs variables pour la personne qui choisit le lien.

Utilisez `var-myvar=${myvar}`, où `myvar` est le nom de la variable de modèle qui correspond à celui du tableau de bord actuel que vous souhaitez utiliser.

Pour ajouter toutes les variables du tableau de bord actuel à l'URL, utilisez `__all_variables`.

## Modèles et variables

 Cette rubrique de documentation est conçue pour les espaces de travail Grafana qui prennent en charge la version 8.x de Grafana. Pour les espaces de travail Grafana compatibles avec la version 10.x de Grafana, voir. [Travailler dans la version 10 de Grafana](#) Pour les espaces de travail Grafana compatibles avec la version 9.x de Grafana, voir. [Travailler dans la version 9 de Grafana](#)

Une variable est un espace réservé pour une valeur. Vous pouvez utiliser des variables dans les requêtes métriques et dans les titres des panneaux. Les variables vous permettent de créer des tableaux de bord plus interactifs et dynamiques. Au lieu de coder en dur des éléments tels que les noms des serveurs, des applications et des capteurs dans vos requêtes métriques, vous pouvez utiliser des variables à leur place.

Les variables sont affichées sous forme de listes déroulantes en haut du tableau de bord. Lorsque vous modifiez la valeur à l'aide de la liste déroulante en haut du tableau de bord, les requêtes métriques de votre panneau reflètent la nouvelle valeur.

Elles peuvent être particulièrement utiles pour les administrateurs qui souhaitent permettre aux utilisateurs d'ajuster rapidement les visualisations, mais qui ne souhaitent pas leur accorder des autorisations de modification complètes. Les visualiseurs de Grafana peuvent utiliser des variables.

En utilisant des variables et des modèles, vous pouvez créer des tableaux de bord à source unique. Si vous disposez de plusieurs sources de données ou serveurs identiques, vous pouvez créer un tableau de bord unique et utiliser des variables pour modifier ce que vous visualisez. Cela simplifie la maintenance et l'entretien.

Pour obtenir la liste des types de variables pris en charge et les instructions pour ajouter chaque type de variable, voir [Types de variables](#)

## Modèles

Un modèle est une requête contenant une variable.

Par exemple, si vous administriez un tableau de bord pour surveiller plusieurs serveurs, vous pourriez créer un tableau de bord pour chaque serveur. Vous pouvez également créer un tableau de bord et utiliser des panneaux contenant des modèles de requêtes, comme illustré dans l'exemple suivant.

```
wmi_system_threads{instance=~"$server"}
```

Les valeurs des variables sont toujours synchronisées avec l'URL à l'aide de la syntaxe `var-<varname>=value`.

## Bonnes pratiques variables

Les listes déroulantes de variables sont affichées dans l'ordre dans lequel elles sont répertoriées dans la liste des variables dans les paramètres du tableau de bord.

Placez les variables que vous allez souvent modifier en haut, afin qu'elles apparaissent en premier, à l'extrême gauche du tableau de bord.

## Syntaxe variable

Les titres des panneaux et les requêtes métriques peuvent voir les variables à l'aide de deux syntaxes différentes :

- `$varname` Cette syntaxe est plus facile à lire, comme dans l'exemple suivant : `apps.frontend.$server.requests.count` Cependant, vous ne pouvez pas utiliser de variable au milieu d'un mot.
- `${var_name}` Utilisez cette syntaxe lorsque vous souhaitez interpoler une variable au milieu d'une expression.
- `${var_name:<format>}` Ce format vous permet de mieux contrôler la façon dont Grafana interpole les valeurs. Pour plus d'informations, consultez [Options avancées de format variable](#).

Avant que les requêtes ne soient envoyées à votre source de données, elles sont interpolées, ce qui signifie que la variable est remplacée par sa valeur actuelle. Pendant l'interpolation, la

valeur de la variable peut être évitée pour se conformer à la syntaxe du langage de requête et à l'endroit où elle est utilisée. Par exemple, une variable utilisée dans une expression régulière d'une requête Prometheus sera échappée à une expression régulière. Consultez la rubrique de documentation spécifique à la source de données pour plus de détails sur l'échappement de valeur lors de l'interpolation.

Pour plus d'informations sur la syntaxe avancée permettant de remplacer le formatage par défaut de la source de données, consultez [Options avancées de format variable](#).

## Types de variables

-  Cette rubrique de documentation est conçue pour les espaces de travail Grafana qui prennent en charge la version 8.x de Grafana.
- Pour les espaces de travail Grafana compatibles avec la version 10.x de Grafana, voir [Travailler dans la version 10 de Grafana](#)
- Pour les espaces de travail Grafana compatibles avec la version 9.x de Grafana, voir [Travailler dans la version 9 de Grafana](#)

Grafana utilise plusieurs types de variables.

Type de variable	Description
Requête	Liste de valeurs générée par requête, telles que les noms des métriques, les noms des serveurs, les identifiants des capteurs, les centres de données, etc. Pour plus d'informations, consultez <a href="#">Ajouter une variable de requête</a> .
Personnalisé	Définissez les options des variables manuellement à l'aide d'une liste séparée par des virgules. Pour plus d'informations, consultez <a href="#">Ajouter une variable personnalisée</a> .
Zone de texte	Affichez un champ de saisie de texte avec une valeur par défaut facultative. Pour plus

Type de variable	Description
	d'informations, consultez <a href="#">Ajouter une variable de zone de texte</a> .
Constant	Définissez une constante cachée. Pour plus d'informations, consultez <a href="#">Ajouter une variable constante</a> .
Source de données	Modifiez rapidement la source de données d'un tableau de bord complet. Pour plus d'informations, consultez <a href="#">Ajouter une variable de source de données</a> .
Intervalle	Les variables d'intervalle représentent des intervalles de temps. Pour plus d'informations, consultez <a href="#">Ajouter une variable d'intervalle</a> .
Filtres ad hoc	Filtres clé/valeur ajoutés automatiquement à toutes les requêtes métriques pour une source de données (InfluxDB, Prometheus et uniquement). OpenSearch Pour plus d'informations, consultez <a href="#">Ajouter des filtres ad hoc</a> .
Variables globales	Variables intégrées qui peuvent être utilisées dans les expressions de l'éditeur de requêtes. Pour plus d'informations, consultez <a href="#">Variables globales</a> .
Variables enchaînées	Les requêtes de variables peuvent contenir d'autres variables. Pour plus d'informations, consultez <a href="#">Variables enchaînées</a> .

## Ajouter une variable de requête

À l'aide de variables de requête, vous pouvez écrire une requête de source de données qui renvoie une liste de noms de métriques, de valeurs de balises ou de clés. Par exemple, une variable de requête peut renvoyer une liste de noms de serveurs, d'identifiants de capteurs ou de centres de

données. Les valeurs des variables changent au fur et à mesure qu'elles extraient des options de manière dynamique avec une requête de source de données.

Les expressions de requête peuvent contenir des références à d'autres variables et, en fait, créer des variables liées. Grafana le détecte et actualise automatiquement une variable lorsque l'une de ses variables liées change.

## Expressions de requête

Les expressions de requête sont différentes pour chaque source de données. Pour plus d'informations, consultez la documentation de votre source de données à l'adresse [Connexion aux sources de données](#).

## Saisie des options générales

Pour saisir des options générales pour une variable de requête

1. Accédez au tableau de bord pour lequel vous souhaitez créer une variable, puis choisissez l'icône des paramètres du tableau de bord (engrenage) en haut de la page.
2. Dans l'onglet Variables, choisissez Nouveau.
3. Entrez un nom pour votre variable.
4. Dans la liste Type, sélectionnez Requête.
5. (Facultatif) Pour Label, entrez le nom d'affichage de la liste déroulante des variables. Si vous ne saisissez pas de nom d'affichage, le libellé de la liste déroulante sera le nom de la variable.
6. Choisissez une option Masquer :
  - Aucune sélection (vide) : la liste déroulante des variables affiche le nom ou la valeur de l'étiquette de la variable. Il s'agit de l'option par défaut.
  - Libellé — La liste déroulante des variables affiche uniquement la valeur de variable sélectionnée et une flèche vers le bas.
  - Variable — Aucune liste déroulante de variables n'est affichée sur le tableau de bord.

## Saisie des options de requête

Pour saisir des options de requête pour une variable de requête

1. Dans la liste des sources de données, sélectionnez la source de données cible pour la requête. Pour plus d'informations sur les sources de données, consultez [Connexion aux sources de données](#).
2. Dans la liste Actualiser, sélectionnez le moment où la variable doit mettre à jour les options.
  - Jamais : met en cache les requêtes variables et les valeurs ne sont pas mises à jour. C'est bien si les valeurs ne changent jamais, mais problématique si elles sont dynamiques et changent beaucoup.
  - Lors du chargement du tableau de bord : interroge la source de données à chaque fois que le tableau de bord se charge. Cela ralentit le chargement du tableau de bord, car la requête variable doit être terminée avant que le tableau de bord puisse être initialisé.
  - En cas de changement d'intervalle de temps : interroge la source de données lorsque la plage horaire du tableau de bord change. Utilisez cette option uniquement si votre requête d'options variables contient un filtre de plage de temps ou dépend de la plage de temps du tableau de bord.
3. Dans le champ Requête, entrez une requête.
  - Le champ de requête varie en fonction de votre source de données. Certaines sources de données disposent d'éditeurs de requêtes personnalisés.
  - Si vous avez besoin de plus d'espace dans un éditeur de requêtes pour un seul champ de saisie, faites une pause sur les lignes situées dans le coin inférieur droit du champ et faites glisser le pointeur vers le bas pour l'agrandir.
4. (Facultatif) Dans le champ Regex, tapez une expression regex pour filtrer ou capturer des parties spécifiques des noms renvoyés par votre requête de source de données. Pour obtenir des exemples, consultez [Filtrer les variables avec regex](#).
5. Dans la liste de tri, sélectionnez l'ordre de tri des valeurs à afficher dans la liste déroulante. L'option par défaut, Désactivé, signifie que l'ordre des options renvoyées par votre requête de source de données sera utilisé.
6. (Facultatif) Entrez les options de sélection. Pour plus d'informations, consultez [Saisie des options de sélection des variables](#).
7. Dans Aperçu des valeurs, l'espace de travail Grafana affiche une liste des valeurs des variables actuelles. Passez-les en revue pour vous assurer qu'ils correspondent à vos attentes.

## 8. Choisissez Ajouter pour ajouter la variable au tableau de bord.

### Ajouter une variable personnalisée

Utilisez une variable personnalisée pour les valeurs qui ne changent pas. Il peut s'agir de nombres, de chaînes ou même d'autres variables.

Par exemple, si les noms de serveurs ou de régions ne changent pas, vous pouvez les créer sous forme de variables personnalisées plutôt que de variables de requête. Comme elles ne changent pas, vous pouvez les utiliser dans des variables chaînées plutôt que dans d'autres variables de requête. Cela réduirait le nombre de requêtes que Grafana doit envoyer lorsque les variables chaînées sont mises à jour. Pour plus d'informations sur les variables chaînées, consultez [Variables enchaînées](#).

### Saisie des options générales

Pour saisir des options de requête pour une variable personnalisée

1. Accédez au tableau de bord pour lequel vous souhaitez créer une variable, puis choisissez l'icône des paramètres du tableau de bord (engrenage) en haut de la page.
2. Dans l'onglet Variables, choisissez Nouveau.
3. Entrez un nom pour votre variable.
4. Dans la liste Type, sélectionnez Personnalisé.
5. (Facultatif) Pour Label, entrez le nom d'affichage de la liste déroulante des variables. Si vous ne saisissez pas de nom d'affichage, le libellé de la liste déroulante sera le nom de la variable.
6. Choisissez une option Masquer :
  - Aucune sélection (vide) : la liste déroulante des variables affiche le nom ou la valeur de l'étiquette de la variable. Il s'agit de l'option par défaut.
  - Libellé - La liste déroulante des variables affiche uniquement la valeur de variable sélectionnée et une flèche vers le bas.
  - Variable — Aucune liste déroulante de variables n'est affichée sur le tableau de bord.

## Saisie d'options personnalisées

Pour saisir des options personnalisées pour une variable personnalisée

1. Dans la liste Valeurs séparées par des virgules, entrez les valeurs de cette variable dans une liste séparée par des virgules. Vous pouvez inclure des nombres, des chaînes, d'autres variables ou des paires clé-valeur séparés par deux points.
2. (Facultatif) Entrez les options de sélection. Pour plus d'informations, consultez [Saisie des options de sélection des variables](#).
3. Dans Aperçu des valeurs, l'espace de travail Grafana affiche une liste des valeurs des variables actuelles. Passez-les en revue pour vous assurer qu'ils correspondent à vos attentes.
4. Choisissez Ajouter pour ajouter la variable au tableau de bord.

## Ajouter une variable de zone de texte

Les variables de zone de texte affichent un champ de saisie de texte avec une valeur par défaut facultative. Il s'agit de la variable la plus flexible, car vous pouvez saisir n'importe quelle valeur. Utilisez ce type de variable si vous disposez de métriques présentant une cardinalité élevée ou si vous souhaitez mettre à jour plusieurs panneaux d'un tableau de bord en même temps.

## Saisie des options générales

Pour saisir les options générales d'une variable de zone de texte

1. Accédez au tableau de bord pour lequel vous souhaitez créer une variable, puis choisissez l'icône des paramètres du tableau de bord (engrenage) en haut de la page.
2. Dans l'onglet Variables, choisissez Nouveau.
3. Entrez un nom pour votre variable.
4. Dans la liste Type, sélectionnez Zone de texte.
5. (Facultatif) Pour Label, entrez le nom d'affichage de la liste déroulante des variables. Si vous ne saisissez pas de nom d'affichage, le libellé de la liste déroulante sera le nom de la variable.
6. Choisissez une option Masquer :
  - Aucune sélection (vide) : la liste déroulante des variables affiche le nom ou la valeur de l'étiquette de la variable. Il s'agit de l'option par défaut.
  - Libellé — La liste déroulante des variables affiche uniquement la valeur de variable sélectionnée et une flèche vers le bas.



- Variable — Aucune liste déroulante de variables n'est affichée sur le tableau de bord.

## Saisie des options de texte

Pour saisir des options de texte pour une variable de zone de texte

1. (Facultatif) Dans le champ Valeur par défaut, sélectionnez la valeur par défaut de la variable. Si vous ne saisissez rien dans ce champ, Grafana affiche une zone de texte vide dans laquelle vous pouvez taper du texte.
2. Dans Aperçu des valeurs, Grafana affiche une liste des valeurs des variables actuelles. Passez-les en revue pour vous assurer qu'ils correspondent à vos attentes.
3. Choisissez Ajouter pour ajouter la variable au tableau de bord.

## Ajouter une variable constante

Pour définir une constante cachée, utilisez des variables constantes. Les variables constantes sont utiles pour les préfixes de chemin des métriques pour les tableaux de bord que vous souhaitez partager. Lorsque vous exportez un tableau de bord, les variables constantes sont converties en options d'importation.

Les variables constantes ne sont pas flexibles. Chaque variable constante ne contient qu'une seule valeur. Pour le mettre à jour, vous devez mettre à jour les paramètres des variables.

Les variables constantes sont utiles lorsque vous avez des valeurs complexes que vous devez inclure dans les requêtes, mais que vous ne souhaitez pas saisir à nouveau dans chaque requête. Par exemple, si le chemin d'un serveur est appelé `i-0b6a61efe2ab843gg`, vous pouvez le remplacer par une variable appelée `$path_gg`.

## Saisie des options générales

Pour saisir des options générales pour une variable constante

1. Accédez au tableau de bord pour lequel vous souhaitez créer une variable, puis choisissez l'icône des paramètres du tableau de bord (engrenage) en haut de la page.
2. Dans l'onglet Variables, choisissez Nouveau.
3. Entrez un nom pour votre variable.
4. Dans la liste Type, sélectionnez Constante.

5. (Facultatif) Pour Label, entrez le nom d'affichage de la liste déroulante des variables. Si vous ne saisissez pas de nom d'affichage, le libellé de la liste déroulante sera le nom de la variable.
6. Choisissez une option Masquer :
  - Variable — Aucune liste déroulante de variables n'est affichée sur le tableau de bord. Il s'agit de l'option par défaut.
  - Aucune sélection (vide) : la liste déroulante des variables affiche le nom ou la valeur de l'étiquette de la variable.
  - Libellé — La liste déroulante des variables affiche uniquement la valeur de variable sélectionnée et une flèche vers le bas.

### Saisie d'options constantes

Pour saisir des options constantes pour une variable constante

1. Dans le champ Valeur, entrez la valeur de la variable. Vous pouvez saisir des lettres, des chiffres et des symboles. Si vous utilisez des options de format variable avancées, vous pouvez même utiliser des caractères génériques. Pour plus d'informations, consultez [Options avancées de format variable](#).
2. Dans Aperçu des valeurs, l'espace de travail Grafana affiche la valeur de la variable actuelle. Révissez-le pour vous assurer qu'il correspond à ce que vous attendez.
3. Choisissez Ajouter pour ajouter la variable au tableau de bord.

### Ajouter une variable de source de données

Pour modifier rapidement la source de données d'un tableau de bord complet, vous pouvez utiliser des variables de source de données. Ils sont utiles si vous disposez de plusieurs instances d'une source de données, par exemple dans différents environnements.

### Saisie des options générales

Pour saisir des options générales pour une variable de source de données

1. Accédez au tableau de bord pour lequel vous souhaitez créer une variable, puis choisissez l'icône des paramètres du tableau de bord (engrenage) en haut de la page.
2. Dans l'onglet Variables, choisissez Nouveau.
3. Entrez un nom pour votre variable.

4. Dans la liste Type, sélectionnez Source de données.
5. (Facultatif) Pour Label, entrez le nom d'affichage de la liste déroulante des variables. Si vous ne saisissez pas de nom d'affichage, le libellé de la liste déroulante sera le nom de la variable.
6. Choisissez une option Masquer :
  - Aucune sélection (vide) : la liste déroulante des variables affiche le nom ou la valeur de l'étiquette de la variable. Il s'agit de l'option par défaut.
  - Libellé — La liste déroulante des variables affiche uniquement la valeur de variable sélectionnée et une flèche vers le bas.
  - Variable — Aucune liste déroulante de variables n'est affichée sur le tableau de bord.

### Saisie des options de source de données

Pour saisir les options de source de données pour une variable de source de données

1. Dans la liste Type, sélectionnez la source de données cible pour la variable. Pour plus d'informations sur les sources de données, consultez [Connexion aux sources de données](#).
2. (Facultatif) Pour le filtre de nom d'instance, entrez un filtre regex pour les instances de source de données parmi lesquelles choisir dans la liste déroulante des valeurs variables. Laissez ce champ vide pour afficher toutes les instances.
3. (Facultatif) Entrez les options de sélection. Pour plus d'informations, consultez [Saisie des options de sélection des variables](#).
4. Dans Aperçu des valeurs, Grafana affiche une liste des valeurs des variables actuelles. Passez-les en revue pour vous assurer qu'ils correspondent à vos attentes.
5. Choisissez Ajouter pour ajouter la variable au tableau de bord.

### Ajouter une variable d'intervalle

Utilisez une variable d'intervalle pour représenter des périodes telles que 1m,1h,1d. Vous pouvez les considérer comme une commande à l'échelle du tableau de bord group-by-time . Les variables d'intervalle modifient la façon dont les données sont regroupées dans la visualisation. Vous pouvez également utiliser l'option Auto pour renvoyer un nombre défini de points de données par période.

Vous pouvez utiliser une variable d'intervalle comme paramètre à regrouper par heure (pour InfluxDB), par intervalle d'histogramme de date (pour OpenSearch) ou comme paramètre de fonction de synthèse (pour Graphite).

## Saisie des options générales

Pour saisir les options générales d'une variable d'intervalle

1. Accédez au tableau de bord pour lequel vous souhaitez créer une variable, puis choisissez l'icône des paramètres du tableau de bord (engrenage) en haut de la page.
2. Dans l'onglet Variables, choisissez Nouveau.
3. Entrez un nom pour votre variable.
4. Dans la liste Type, sélectionnez Intervalle.
5. (Facultatif) Pour Label, entrez le nom d'affichage de la liste déroulante des variables. Si vous ne saisissez pas de nom d'affichage, le libellé de la liste déroulante sera le nom de la variable.
6. Choisissez une option Masquer :
  - Aucune sélection (vide) : la liste déroulante des variables affiche le nom ou la valeur de l'étiquette de la variable. Il s'agit de l'option par défaut.
  - Libellé — La liste déroulante des variables affiche uniquement la valeur de variable sélectionnée et une flèche vers le bas.
  - Variable — Aucune liste déroulante de variables n'est affichée sur le tableau de bord.

## Saisie des options d'intervalle

Pour saisir des options d'intervalle pour une variable d'intervalle

1. Dans le champ Valeurs, entrez les intervalles de temps que vous souhaitez voir apparaître dans la liste déroulante des variables. Les unités de temps suivantes sont prises en charge : s (seconds) m (minutes) h (hours), d (days), w (weeks), M (months), et y (years). Vous pouvez également accepter ou modifier les valeurs par défaut : 1m, 10m, 30m, 1h, 6h, 12h, 1d, 7d, 14d, 30d.
2. (Facultatif) Activez l'option automatique si vous souhaitez ajouter l'autooption à la liste. Utilisez cette option pour spécifier combien de fois la plage de temps actuelle doit être divisée pour calculer la auto période actuelle. Si vous l'activez, deux autres options apparaissent :
  - Nombre de pas : sélectionnez le nombre de fois que la plage de temps actuelle sera divisée pour calculer la valeur, comme pour l'option de requête Max data points. Par exemple, si la plage de temps visible actuelle est de 30 minutes, l'autointervalle regroupe les données en 30 incréments d'une minute. La valeur par défaut est de 30 étapes.

- **Intervalle minimum** : seuil minimal en dessous duquel les intervalles de décompte des pas ne divisent pas le temps. Pour continuer l'exemple de 30 minutes, si l'intervalle minimum est défini sur 2m, Grafana regroupe les données en 15 incréments de 2 minutes.
3. Dans **Aperçu des valeurs**, Grafana affiche une liste des valeurs des variables actuelles. Passez-les en revue pour vous assurer qu'ils correspondent à vos attentes.
  4. Choisissez **Ajouter** pour ajouter la variable au tableau de bord.

## Exemples de variables d'intervalle

Exemple d'utilisation de la variable template `myinterval` dans une fonction Graphite :

```
summarize($myinterval, sum, false)
```

Un exemple de graphite plus complexe :

```
groupByNode(summarize(movingAverage(apps.$app.$server.counters.requests.count, 5),  
'$interval', 'sum', false), 2, 'sum')
```

## Ajouter des filtres ad hoc

Vous pouvez utiliser des filtres ponctuels ou ad hoc pour ajouter des filtres clé/valeur qui sont automatiquement ajoutés à toutes les requêtes métriques utilisant la source de données spécifiée. Contrairement aux autres variables, vous n'utilisez pas de filtres ponctuels dans les requêtes. Vous les utilisez plutôt pour écrire des filtres pour les requêtes existantes.

### Note

Remarque : les variables de filtre ponctuelles ou ad hoc ne fonctionnent qu'avec InfluxDB, Prometheus et les sources de données. OpenSearch

## Saisie des options générales

Pour saisir les options générales d'un filtre ad hoc

1. Accédez au tableau de bord pour lequel vous souhaitez créer une variable, puis choisissez l'icône des paramètres du tableau de bord (engrenage) en haut de la page.

2. Dans l'onglet Variables, choisissez Nouveau.
3. Entrez un nom pour votre variable.
4. Dans la liste Type, sélectionnez Filtres ad hoc.
5. (Facultatif) Pour Label, entrez le nom d'affichage de la liste déroulante des variables. Si vous ne saisissez pas de nom d'affichage, le libellé de la liste déroulante sera le nom de la variable.
6. Choisissez une option Masquer :
  - Aucune sélection (vide) : la liste déroulante des variables affiche le nom ou la valeur de l'étiquette de la variable. Il s'agit de l'option par défaut.
  - Libellé — La liste déroulante des variables affiche uniquement la valeur de variable sélectionnée et une flèche vers le bas.
  - Variable — Aucune liste déroulante de variables n'est affichée sur le tableau de bord.

## Options de saisie

### Pour saisir les options d'un filtre ad hoc

1. Dans la liste des sources de données, sélectionnez la source de données cible. Pour plus d'informations sur les sources de données, consultez [Connexion aux sources de données](#).
2. Choisissez Ajouter pour ajouter la variable au tableau de bord.

## Création de filtres ad hoc

Les filtres ad hoc constituent l'une des options variables les plus complexes et les plus flexibles disponibles. Au lieu d'une liste classique d'options de variables, cette variable permet de créer une requête ad hoc à l'échelle du tableau de bord. Les filtres que vous appliquez de cette manière sont appliqués à tous les panneaux du tableau de bord.

## Variables enchaînées

Les variables chaînées, également appelées variables liées ou variables imbriquées, sont des variables de requête contenant une ou plusieurs autres variables dans leur requête variable. Cette section explique le fonctionnement des variables chaînées et fournit des liens vers des exemples de tableaux de bord utilisant des variables chaînées.

Les requêtes de variables chaînées sont différentes pour chaque source de données, mais le principe est le même pour toutes. Vous pouvez utiliser des requêtes variables chaînées dans n'importe quelle source de données qui les prend en charge.

Vous pouvez créer des tableaux de bord complexes, liés et basés sur des modèles, d'une profondeur de 5 ou 10 niveaux. Techniquement, il n'y a aucune limite quant à la profondeur ou à la complexité que vous pouvez atteindre, mais plus vous avez de liens, plus la charge de requête est importante.

## Bonnes pratiques et conseils

Les pratiques suivantes faciliteront l'utilisation de vos tableaux de bord et de vos variables.

### Création de nouvelles variables chaînées

- Le chaînage de variables crée des dépendances parent-enfant. Vous pouvez les imaginer comme une échelle ou un arbre.
- Le moyen le plus rapide de créer une nouvelle variable chaînée consiste à copier la variable sur laquelle vous souhaitez baser la nouvelle variable. Dans la liste des variables, cliquez sur l'icône Dupliquer la variable à droite de l'entrée de variable pour créer une copie. Vous pouvez ensuite ajouter un élément à la requête pour la variable parent.
- Les nouvelles variables chaînées que vous créez de cette manière apparaissent en bas de la liste. Pour donner un ordre logique à la liste, faites glisser la variable vers une autre position dans la liste.

### Ordre variable

Pour modifier l'ordre des variables dans la liste des variables du tableau de bord, cliquez sur les flèches haut et bas à droite de chaque entrée. L'espace de travail Grafana répertorie les listes déroulantes de variables de gauche à droite en fonction de cette liste, en affichant la variable en haut de la liste à l'extrême gauche.

- Répertoriez les variables qui n'ont pas de dépendances en haut, avant leurs variables enfants.
- Chaque variable doit suivre celle dont elle dépend.
- L'interface utilisateur n'indique pas quelles variables ont des relations de dépendance. Répertoriez les variables dans un ordre logique afin de le rendre plus clair pour les utilisateurs finaux (et pour vous-même).

## Considération de complexité

Plus vous avez de couches de dépendance dans les variables, plus la mise à jour des tableaux de bord prend du temps après avoir modifié les variables.

Par exemple, si vous avez une série de quatre variables liées (pays, région, serveur, métrique) et que vous modifiez la valeur d'une variable racine (pays), l'espace de travail Grafana doit exécuter des requêtes pour toutes les variables dépendantes avant de mettre à jour les visualisations dans le tableau de bord.

## Variables globales

Grafana possède des variables intégrées globales qui peuvent être utilisées dans les expressions de l'éditeur de requêtes. Cette rubrique les répertorie par ordre alphabétique et les définit. Ces variables sont utiles dans les requêtes, les liens de tableau de bord, les liens de panneaux et les liens de données.

### `$_tableau de bord`

Cette variable est le nom du tableau de bord actuel.

### `$_from` et `$_to`

Grafana possède deux variables de plage de temps intégrées : `$_from` et `$_to`. Ils sont actuellement toujours interpolés en millisecondes d'époque par défaut, mais vous pouvez contrôler le formatage des dates.

Syntaxe	Exemple de résultat	Description
<code>\${_from}</code>	1594671549254	Époque Unix en millisecondes
<code>\${_from:date}</code>	2020-07-13T 20:19:09.254 Z	Aucun argument, la valeur par défaut est ISO 8601/RFC 3339



Syntaxe	Exemple de résultat	Description
<code>\${__from:date:iso}</code>	2020-07-13T 20:19:09.254 Z	ISO 8601/RFC 3339
<code>\${__from:date:seconds}</code>	1594671549	Époque des secondes Unix
<code>\${__from:date:YYYY-MM}</code>	2020-07	Tout format de données personnalisé. Pour plus d'informations, consultez la section <a href="#">Affichage</a> .

La syntaxe ci-dessus fonctionne `${__to}` également avec.

Vous pouvez également utiliser cette variable dans les URL. Par exemple, pour envoyer un utilisateur final vers un tableau de bord qui indique une période allant d'il y a six heures à aujourd'hui, utilisez l'URL suivante : `https://play.grafana.org/d/000000012/grafana-play-home?ViewPanel=2&OrgId=1?de=maintenant-6h&to=maintenant`

### `$__interval`

Vous pouvez utiliser la `$__interval` variable comme paramètre à regrouper par heure (pour InfluxDB, Myself, Postgres, MSSQL), par intervalle d'histogramme de date (pour OpenSearch) ou comme paramètre de fonction de synthèse (pour Graphite).

L'espace de travail Grafana calcule automatiquement un intervalle qui peut être utilisé pour regrouper par heure dans les requêtes. Lorsque le nombre de points de données est supérieur à ce qui peut être affiché sur un graphique, les requêtes peuvent être rendues plus efficaces en les regroupant selon un intervalle plus long. Par exemple, il est plus efficace de regrouper par 1 jour que par 10 lorsqu'on examine 3 mois de données. Le graphique aura le même aspect et la requête sera plus rapide. Le `$__interval` est calculé en utilisant la plage de temps et la largeur du graphique (le nombre de pixels).

Calcul approximatif : `(from - to) / resolution`

Par exemple, lorsque l'intervalle de temps est d'une heure et que le graphique est affiché en plein écran, l'intervalle peut être calculé comme suit 2m : les points sont regroupés par intervalles de 2 minutes. Si l'intervalle de temps est de 6 mois et que le graphique est affiché en plein écran, l'intervalle peut être de 1d (1 jour) ; les points sont regroupés par jour.

Dans la source de données InfluxDB, la variable héritée `$interval` est la même variable. Utilisez `$__interval` à la place.

L'InfluxDB et OpenSearch les sources de données ont `Group by time interval` des champs qui sont utilisés pour coder en dur l'intervalle ou pour définir la limite minimale de la `$__interval` variable en utilisant la `>` syntaxe `->`. `>10m`

### `$__interval_ms`

Cette variable est la `$__interval` variable exprimée en millisecondes, et non une chaîne formatée par intervalle de temps. Par exemple, si `$__interval` c'est le cas, `20m` alors `c'__$interval_m` est le cas `1200000`.

### `$__nom`

Cette variable est uniquement disponible dans le panneau Singlestat et peut être utilisée dans les champs de préfixe ou de suffixe de l'onglet Options. La variable sera remplacée par le nom ou l'alias de la série.

### `$__org`

Cette variable est l'ID de l'organisation actuelle. La variable `${__org.name}` est le nom de l'organisation actuelle.

### `$__utilisateur`

La variable `${__user.id}` est l'ID de l'utilisateur actuel. La variable `${__user.login}` est l'identifiant de connexion de l'utilisateur actuel. La variable `${__user.email}` est l'adresse e-mail de l'utilisateur actuel.

### `$__range`

Cette variable n'est actuellement prise en charge que pour les sources de données Prometheus. Cette variable représente la plage du tableau de bord actuel. Il est calculé `parto - from`. Il comporte des représentations en millisecondes et secondes appelées `et. $__range_ms`  
`$__range_s`

## \$timeFilter ou \$\_\_timeFilter

La `$timeFilter` variable renvoie la plage de temps actuellement sélectionnée sous forme d'expression. Par exemple, l'`Last 7 days` expression de l'intervalle de temps est `time > now() - 7d`.

Cette variable est utilisée à plusieurs endroits, notamment :

- La clause WHERE pour la source de données InfluxDB. Grafana l'ajoute automatiquement aux requêtes InfluxDB en mode éditeur de requêtes. Vous pouvez l'ajouter manuellement en mode éditeur de texte `:WHERE $timeFilter`.
- Enregistrez les requêtes Analytics dans la source de données Azure Monitor.
- Requêtes SQL dans MySQL, Postgres et MSSQL.
- La `$__timeFilter` variable est utilisée dans la source de données MySQL.

## Autres options variables

Cette section explique les autres options de variables disponibles.

### Saisie des options de sélection des variables

Vous pouvez utiliser les options de sélection pour gérer les sélections d'options variables. Toutes les options de sélection sont facultatives et sont désactivées par défaut.

### Valeurs multiples

Si vous activez cette option, la liste déroulante des variables permet de sélectionner plusieurs options en même temps. Pour plus d'informations, consultez [Formatage de variables à valeurs multiples](#).

### Option Tout inclure

L'espace de travail Grafana ajoute une `All` option à la liste déroulante des variables. Si un utilisateur final sélectionne cette option, toutes les options variables sont sélectionnées.

### Toutes les valeurs personnalisées

Cette option n'est visible que si l'option `Tout inclure` est sélectionnée.

Pour définir la valeur de l'`All` option, entrez la syntaxe regex, glob ou Lucene dans le champ `Personnaliser toutes les valeurs`.

Par défaut, la `All` valeur inclut toutes les options de l'expression combinée. Cela peut devenir très long et entraîner des problèmes de performance. Parfois, il peut être préférable de spécifier une valeur complète personnalisée, comme une expression régulière `joker`.

Lorsque vous utilisez une syntaxe `regex`, `glob` ou `Lucene` personnalisée dans l'option `Personnaliser toutes les valeurs`, elle n'est jamais évitée. Vous devez donc déterminer quelle est une valeur valide pour votre source de données.

### Options avancées de format variable

Le formatage de l'interpolation variable dépend de la source de données, mais dans certains cas, vous souhaitez peut-être modifier le formatage par défaut.

Par exemple, la source de données `MySQL` par défaut consiste à joindre plusieurs valeurs séparées par des virgules par des guillemets : `'server01', 'server02'` Dans certains cas, vous souhaitez peut-être avoir une chaîne séparée par des virgules sans guillemets : `server01, server02` Pour ce faire, utilisez les options avancées de mise en forme des variables suivantes.

### Syntaxe générale

Syntaxe : `${var_name:option}`

Si une option de mise en forme non valide est spécifiée, `glob` c'est l'option par défaut, ou option de secours.

### CSV

Formate les variables comportant plusieurs valeurs sous forme de chaîne séparée par des virgules.

```
servers = ['test1', 'test2']
String to interpolate: '${servers:csv}'
Interpolation result: 'test1,test2'
```

### Distribué - OpenTSDB

Formate les variables avec plusieurs valeurs dans un format personnalisé pour `OpenTSDB`.

```
servers = ['test1', 'test2']
String to interpolate: '${servers:distributed}'
```

```
Interpolation result: 'test1,servers=test2'
```

## Devis double

Formate les variables à valeur unique et à valeurs multiples dans une chaîne séparée par des virgules, exclut chaque valeur par et " met chaque valeur entre \" guillemets avec. "

```
servers = ['test1', 'test2']  
String to interpolate: '${servers:doublequote}'  
Interpolation result: '"test1","test2"'
```

## Globe - Graphite

Formate les variables comportant plusieurs valeurs dans un glob (pour les requêtes Graphite).

```
servers = ['test1', 'test2']  
String to interpolate: '${servers:glob}'  
Interpolation result: '{test1,test2}'
```

## JSON

Formate les variables comportant plusieurs valeurs sous forme de chaîne séparée par des virgules.

```
servers = ['test1', 'test2']  
String to interpolate: '${servers:json}'  
Interpolation result: '["test1", "test2"]'
```

## Lucène - OpenSearch

Formate les variables avec plusieurs valeurs au format Lucene pour. OpenSearch

```
servers = ['test1', 'test2']  
String to interpolate: '${servers:lucene}'  
Interpolation result: '("test1" OR "test2")'
```

## Code en pourcentage

Formate les variables à valeur unique et à valeurs multiples à utiliser dans les paramètres d'URL.

```
servers = ['foo()bar BAZ', 'test2']  
String to interpolate: '${servers:percentencode}'  
Interpolation result: 'foo%28%29bar%20BAZ%2Ctest2'
```

## Barre verticale

Formate les variables comportant plusieurs valeurs dans une chaîne séparée par des tubes.

```
servers = ['test1.', 'test2']  
String to interpolate: '${servers:pipe}'  
Interpolation result: 'test1.|test2'
```

## Raw

Désactive le formatage spécifique à la source de données, tel que les guillemets simples dans une requête SQL.

```
servers = ['test1.', 'test2']  
String to interpolate: '${var_name:raw}'  
Interpolation result: '{test.1,test2}'
```

## Regex

Formate les variables comportant plusieurs valeurs dans une chaîne regex.

```
servers = ['test1.', 'test2']  
String to interpolate: '${servers:regex}'  
Interpolation result: '(test1\.|test2)'
```

## Devis unique

Formate les variables à valeur unique ou multiple dans une chaîne séparée par des virgules, saisit chaque valeur par \ ' et ' met chaque valeur entre guillemets avec. '

```
servers = ['test1', 'test2']
```



## Variables à valeurs multiples avec une source de données Graphite

Graphite utilise des expressions globulaires. Dans ce cas, une variable comportant plusieurs valeurs serait interpolée comme `{host1,host2,host3}` si la valeur actuelle de la variable était `host1`, `host2` et `host3`.

## Variables à valeurs multiples avec une source de données Prometheus ou InfluxDB

InfluxDB et Prometheus utilisent des expressions regex, de sorte que la même variable serait interpolée comme `(host1|host2|host3)`. Chaque valeur serait également échappée à une regex. Dans le cas contraire, une valeur avec un caractère de contrôle regex briserait l'expression regex.

## Variables à valeurs multiples avec une source de données Elastic

Amazon OpenSearch utilise la syntaxe de requête Lucene, de sorte que la même variable serait formatée comme suit. `("host1" OR "host2" OR "host3")`. Dans ce cas, chaque valeur doit être ignorée afin qu'elle ne contienne que des mots de contrôle Lucene et des guillemets.

## Résolution des problèmes de format

L'échappement automatique et le formatage peuvent poser problème. Il peut être difficile de comprendre la logique d'un problème, en particulier pour InfluxDB et Prometheus, où l'utilisation de la syntaxe regex nécessite que la variable soit utilisée dans le contexte d'un opérateur regex.

Si vous ne voulez pas que Grafana effectue cet échappement et ce formatage automatiques des regex, vous devez effectuer l'une des opérations suivantes :

- Désactivez les options Inclure tout à valeurs multiples.
- Utilisez le [format de variable brut] (`{{< relref "advanced-variable-format-options.md #raw" >}}`).

## Filtrer les variables avec regex

À l'aide de l'option Regex Query, vous pouvez filtrer la liste des options renvoyées par la variable query ou modifier les options renvoyées.

Cette section explique comment utiliser une expression régulière pour filtrer et modifier les valeurs de la liste déroulante des variables.

À l'aide de l'option Regex Query, vous filtrez la liste des options renvoyées par la requête Variable ou vous modifiez les options renvoyées. Pour plus d'informations, consultez la section [Expressions régulières](#).



Exemples de filtrage dans la liste d'options suivante :

```
backend_01  
backend_02  
backend_03  
backend_04
```

Filtrer de manière à ce que seules les options se terminant par **01** ou **02** soient renvoyées

Régex :

```
/.*[01|02]/
```

Résultat:

```
backend_01  
backend_02
```

Filtrer et modifier les options à l'aide d'un groupe de capture regex pour renvoyer une partie du texte

Régex :

```
/.*(01|02)/
```

Résultat:

```
01  
02
```

Filtrer et modifier - Exemple Prometheus

Liste des options :

```
up{instance="demo.robustperception.io:9090",job="prometheus"} 1 1521630638000
```

```
up{instance="demo.robustperception.io:9093",job="alertmanager"} 1 1521630638000  
up{instance="demo.robustperception.io:9100",job="node"} 1 1521630638000
```

Régex :

```
/.*instance="([\^"]*).*/
```

Résultat:

```
demo.robustperception.io:9090  
demo.robustperception.io:9093  
demo.robustperception.io:9100
```

Filtrage et modification à l'aide de textes nommés et de groupes de capture de valeurs

À l'aide de groupes de capture nommés, vous pouvez capturer des parties « texte » et « valeur » distinctes à partir des options renvoyées par la requête variable. La liste déroulante des variables peut contenir un nom convivial pour chaque valeur pouvant être sélectionnée.

Par exemple, lorsque vous interrogez la métrique `node_hwmon_chip_names` Prometheus, la valeur est plus conviviale `chip_name` que la valeur. `chip` Commencez par le résultat de requête variable suivant.

```
node_hwmon_chip_names{chip="0000:d7:00_0_0000:d8:00_0",chip_name="enp216s0f0np0"} 1  
node_hwmon_chip_names{chip="0000:d7:00_0_0000:d8:00_1",chip_name="enp216s0f0np1"} 1  
node_hwmon_chip_names{chip="0000:d7:00_0_0000:d8:00_2",chip_name="enp216s0f0np2"} 1  
node_hwmon_chip_names{chip="0000:d7:00_0_0000:d8:00_3",chip_name="enp216s0f0np3"} 1
```

Passez-le dans le Regex suivant.

```
/chip_name="(?(<text>[\^"]+)|chip="(?(<value>[\^"]+)/g
```

La liste déroulante suivante est produite.

Display Name	Value
-----	-----
enp216s0f0np0	0000:d7:00_0_0000:d8:00_0
enp216s0f0np1	0000:d7:00_0_0000:d8:00_1
enp216s0f0np2	0000:d7:00_0_0000:d8:00_2
enp216s0f0np3	0000:d7:00_0_0000:d8:00_3

Remarque : seuls les noms de groupes de valeur capture text et de capture sont pris en charge.

## Panneaux ou lignes répétitifs

Vous pouvez créer des tableaux de bord dynamiques à l'aide de variables de modèle. Toutes les variables de vos requêtes sont étendues à la valeur actuelle de la variable avant que la requête ne soit envoyée à la base de données. Avec les variables, vous pouvez réutiliser un tableau de bord unique pour tous vos services.

Les variables de modèle peuvent être très utiles pour modifier dynamiquement vos requêtes sur l'ensemble d'un tableau de bord. Si vous souhaitez que Grafana crée dynamiquement de nouveaux panneaux ou lignes en fonction des valeurs que vous avez sélectionnées, vous pouvez utiliser la fonction Répéter.

## Panneaux répétitifs

Si une variable Multi-value ou des Include all value options sont activées, vous pouvez choisir un panneau et demander à Grafana de répéter ce panneau pour chaque valeur sélectionnée. Vous pouvez trouver la fonction de répétition sous l'onglet Général en mode édition du panneau.

Le `direction` contrôle la façon dont les panneaux sont disposés.

Si vous le souhaitez `horizontal`, les panneaux sont disposés side-by-side. Grafana ajuste automatiquement la largeur de chaque panneau répété afin que toute la ligne soit remplie. À l'heure actuelle, vous ne pouvez pas mélanger d'autres panneaux d'une ligne avec un panneau répété.

Régalez `Max per row` cette option pour indiquer à Grafana le nombre maximum de panneaux par ligne que vous souhaitez. La valeur par défaut est 4.

Si vous le souhaitez `vertical`, les panneaux sont disposés de haut en bas dans une colonne. La largeur des panneaux répétés est la même que celle du premier panneau (le gabarit original) répété.

Apportez des modifications uniquement au premier panneau (le modèle d'origine). Pour que les modifications prennent effet sur tous les panneaux, vous devez lancer une refonte dynamique du

tableau de bord. Vous pouvez le faire soit en modifiant la valeur de la variable (c'est-à-dire la base de la répétition), soit en rechargeant le tableau de bord.

### Note

Les panneaux récurrents nécessitent des variables pour qu'un ou plusieurs éléments soient sélectionnés. Vous ne pouvez pas répéter un panneau zéro fois pour le masquer.

## Lignes répétitives

Comme indiqué ci-dessus, avec les panneaux, vous pouvez également répéter des lignes si vous avez défini des variables `Multi-value` ou une option `Include all value` de sélection.

Pour activer cette fonctionnalité, vous devez d'abord ajouter une nouvelle ligne à l'aide du menu `Ajouter un panneau`. Faites ensuite une pause sur le titre de la ligne et cliquez sur le bouton en forme de roue dentée pour accéder au panneau `Row Options` de configuration. Vous pouvez ensuite sélectionner la variable pour laquelle vous souhaitez répéter la ligne.

Il est recommandé d'utiliser également une variable dans le titre de la ligne.

## Alerte Grafana

**⚠** Cette rubrique de documentation est conçue pour les espaces de travail Grafana qui prennent en charge la version 8.x de Grafana.

Pour les espaces de travail Grafana compatibles avec la version 10.x de Grafana, voir.

[Travailler dans la version 10 de Grafana](#)

Pour les espaces de travail Grafana compatibles avec la version 9.x de Grafana, voir.

[Travailler dans la version 9 de Grafana](#)

Les alertes Grafana vous fournissent des alertes robustes et exploitables qui vous aident à détecter les problèmes dans les systèmes quelques instants après leur survenue, minimisant ainsi les perturbations de vos services.

Amazon Managed Grafana inclut l'accès à un système d'alerte mis à jour, Grafana alerting, qui centralise les informations d'alerte dans une vue unique consultable. Il inclut les fonctionnalités suivantes :

- Créez et gérez les alertes Grafana dans une vue centralisée.
- Créez et gérez les alertes gérées par Cortex et Loki via une interface unique. Pour plus d'informations, consultez [Gérez vos règles d'alerte](#).
- Consultez les informations d'alerte provenant de Prometheus, d'Amazon Managed Service for Prometheus et d'autres sources de données compatibles avec Alertmanager.
- Créez plusieurs instances d'alerte à partir d'une seule règle d'alerte. Pour plus d'informations, consultez [Règles uniques et multidimensionnelles](#).
- Gérez vos ressources d'alerte avec Terraform ou des API de provisionnement. Pour plus d'informations, consultez [Approvisionnement des ressources d'alerte Grafana](#).

Pour l'espace de travail Amazon Managed Grafana existant, la valeur par défaut est. [Alertes classiques sur le tableau](#) Pour migrer vers les alertes Grafana, vous devez migrer [vers les alertes Grafana](#).

Pour en savoir plus sur les alertes Grafana, consultez. [Nouveautés en matière d'alertes Grafana](#)

Les alertes Grafana comportent quatre éléments clés :

- [Règle d'alerte](#) : critères d'évaluation qui déterminent si une alerte est déclenchée. Il comprend une ou plusieurs requêtes et expressions, une condition, la fréquence d'évaluation et, éventuellement, la durée pendant laquelle la condition est remplie.
- [Point de contact](#) : canal d'envoi de notifications lorsque les conditions d'une règle d'alerte sont remplies.
- [Politique de notification](#) - Ensemble de critères de correspondance et de regroupement utilisés pour déterminer la fréquence des notifications.
- [Silences](#) : date et critères de correspondance utilisés pour désactiver les notifications.

Lorsque les alertes Grafana sont activées, vous pouvez :

- [Créez des règles d'alerte gérées par Grafana](#)
- [Créez des règles d'alerte gérées par Cortex ou Loki](#)
- [Afficher les règles d'alerte existantes et gérer leur état actuel](#)
- [Afficher l'état et l'état de santé des règles d'alerte](#)
- [Ajouter ou modifier un point de contact d'alerte](#)

- [Ajouter ou modifier des politiques de notification](#)
- [Ajouter ou modifier des silences](#)

## Limites

- Le système d'alerte Grafana peut récupérer les règles de toutes les sources de données Amazon Managed Service pour Prometheus, Prometheus, Loki et Alertmanager disponibles. Il se peut qu'il ne soit pas en mesure d'extraire les règles d'autres sources de données prises en charge.
- Les règles d'alerte définies dans Grafana, plutôt que dans Prometheus, envoient plusieurs notifications à votre point de contact. Si vous utilisez les alertes Grafana natives, nous vous recommandons de rester sur les alertes classiques du tableau de bord et de ne pas activer la nouvelle fonctionnalité d'alerte Grafana. Si vous souhaitez consulter les alertes définies dans votre source de données Prometheus, nous vous recommandons d'activer Grafana Alerting, qui n'envoie qu'une seule notification pour les alertes créées dans Prometheus Alertmanager.

## Rubriques

- [Nouveautés en matière d'alertes Grafana](#)
- [Migration des alertes classiques du tableau de bord vers les alertes Grafana](#)
- [Principes fondamentaux des alertes](#)
- [Création et gestion des règles d'alerte Grafana](#)
- [Groupes d'alertes](#)
- [Désactiver les notifications d'alerte pour les sources de données Prometheus](#)
- [Travailler avec les points de contact](#)
- [Utilisation de modèles de messagerie](#)
- [Utilisation des politiques de notification](#)

## Nouveautés en matière d'alertes Grafana

 Cette rubrique de documentation est conçue pour les espaces de travail Grafana qui prennent en charge la version 8.x de Grafana.  
Pour les espaces de travail Grafana compatibles avec la version 10.x de Grafana, voir [Travailler dans la version 10 de Grafana](#)

Pour les espaces de travail Grafana compatibles avec la version 9.x de Grafana, voir.

[Travailler dans la version 9 de Grafana](#)

Les alertes Grafana présentent plusieurs améliorations par rapport aux alertes classiques du tableau de bord.

### Créez des alertes multidimensionnelles

Vous pouvez désormais créer une règle d'alerte unique qui vous donne une visibilité à l'échelle du système, en générant plusieurs instances d'alerte à partir d'une seule règle d'alerte. Par exemple, vous pouvez créer une règle pour surveiller l'utilisation du disque de plusieurs points de montage sur un même hôte. Le moteur d'évaluation renvoie plusieurs séries chronologiques à partir d'une seule requête, chaque série chronologique étant identifiée par son jeu d'étiquettes.

#### Note

Chaque instance d'alerte est prise en compte dans le quota d'alertes. Les règles multidimensionnelles qui créent un nombre d'instances supérieur au quota d'alerte ne sont pas évaluées et renvoient une erreur de quota. Pour plus d'informations, consultez [Erreurs liées au quota atteint](#).

### Créez des alertes en dehors des tableaux de bord

Contrairement aux alertes classiques du tableau de bord, les alertes Grafana vous permettent de créer des requêtes et des expressions qui combinent des données provenant de plusieurs sources de manière unique. Vous pouvez toujours associer les tableaux de bord et les panneaux aux règles d'alerte à l'aide de leur identifiant et dépanner rapidement le système observé.

Comme les alertes unifiées ne sont plus directement liées aux requêtes du panel, elles n'incluent pas d'images ni de valeurs de requête dans l'e-mail de notification. Vous pouvez utiliser des modèles de notification personnalisés pour afficher les valeurs des requêtes.

### Création de règles d'alerte Loki et Cortex

Dans les alertes Grafana, vous pouvez gérer les règles d'alerte Loki et Cortex à l'aide de la même interface utilisateur et de la même API que vos alertes gérées par Grafana.

## Afficher et rechercher des alertes provenant d'Amazon Managed Service pour Prometheus et d'autres sources de données compatibles avec Prometheus

Les alertes pour Amazon Managed Service for Prometheus et les sources de données compatibles avec Prometheus sont désormais répertoriées dans l'interface d'alerte. Vous pouvez rechercher des étiquettes dans plusieurs sources de données pour trouver rapidement les alertes pertinentes.

### Alertes spéciales concernant l'état de l'alerte NoData et l'erreur

Les alertes Grafana génèrent des alertes spéciales portant les étiquettes suivantes, lorsque l'évaluation d'une règle d'alerte produit un état ou : `NoData` `Error`

- `alertname` avec une valeur `DatasourceNoData` ou `DatasourceError` en fonction de l'état.
- `ruleName` avec le nom de la règle d'alerte à laquelle appartient l'alerte spéciale.
- `datasource_uid` possède l'UID de la source de données à l'origine de l'état.
- Toutes les étiquettes et annotations de la règle d'origine.

Vous pouvez gérer ces alertes de la même manière que les alertes ordinaires, par exemple en ajoutant un silence ou en les acheminant vers un point de contact.

#### Note

Si la règle utilise plusieurs sources de données et qu'une ou plusieurs ne renvoient aucune donnée, l'alerte spéciale est créée pour chaque source de données à l'origine de l'état d'alerte.

## Migration des alertes classiques du tableau de bord vers les alertes Grafana

- ⚠ Cette rubrique de documentation est conçue pour les espaces de travail Grafana qui prennent en charge la version 8.x de Grafana.  
Pour les espaces de travail Grafana compatibles avec la version 10.x de Grafana, voir [Travailler dans la version 10 de Grafana](#)  
Pour les espaces de travail Grafana compatibles avec la version 9.x de Grafana, voir [Travailler dans la version 9 de Grafana](#)



Les espaces de travail existants, ou les espaces de travail qui choisissent de ne pas utiliser les alertes Grafana, utilisent les alertes classiques du tableau de bord. Pour migrer vers la nouvelle alerte Grafana, vous devez activer cette fonctionnalité.

Vous pouvez configurer votre instance Amazon Managed Grafana pour utiliser les alertes Grafana à l'aide de l'API Amazon Managed Grafana AWS CLI ou de l'AWS Management Console API Amazon Managed Grafana. Pour plus d'informations sur la configuration d'Amazon Managed Grafana, notamment sur l'activation ou la désactivation des alertes Grafana, consultez. [Configuration d'un espace de travail Grafana géré par Amazon](#)

### Note

Lorsque vous utilisez les alertes Grafana, les règles d'alerte définies dans Grafana, plutôt que dans Prometheus, envoient plusieurs notifications à votre point de contact. Si vous utilisez les alertes Grafana natives, nous vous recommandons de rester sur les alertes classiques du tableau de bord et de ne pas activer la nouvelle fonctionnalité d'alerte Grafana. Si vous souhaitez consulter les alertes définies dans votre source de données Prometheus, nous vous recommandons d'activer Grafana Alerting, qui n'envoie qu'une seule notification pour les alertes créées dans Prometheus Alertmanager.

## Migration vers le système d'alerte Grafana

Lorsque les alertes Grafana sont activées, les alertes de tableau de bord classiques existantes migrent dans un format compatible avec les alertes Grafana. Sur la page d'alerte de votre instance Grafana, vous pouvez consulter les alertes migrées ainsi que les nouvelles alertes. Avec les alertes Grafana, vos règles d'alerte gérées par Grafana envoient plusieurs notifications plutôt qu'une seule alerte lorsqu'elles correspondent.

L'accès en lecture et en écriture aux alertes classiques du tableau de bord et aux alertes Grafana est régi par les autorisations des dossiers qui les stockent. Lors de la migration, les autorisations d'alerte classiques du tableau de bord sont associées aux nouvelles règles, comme suit :

- Si le tableau de bord de l'alerte d'origine comporte des autorisations, la migration crée un dossier nommé dans ce format Migrated {"dashboardUid": "UID", "panelId": 1, "alertId": 1} afin de correspondre aux autorisations du tableau de bord d'origine (y compris les autorisations héritées du dossier).
- S'il n'existe aucune autorisation de tableau de bord et que le tableau de bord se trouve sous un dossier, la règle est liée à ce dossier et hérite de ses autorisations.

- S'il n'existe aucune autorisation de tableau de bord et que le tableau de bord se trouve dans le dossier Général, la règle est liée au dossier Alertes générales et la règle hérite des autorisations par défaut.

#### Note

Comme il n'existe aucune `Keep Last State` option d'alerte `NoData` dans Grafana, cette option est utilisée `NoData` lors de la migration classique des règles. L'option `Keep Last State` de `Error` gestion est migrée vers une nouvelle option `Error`. Pour correspondre au comportement du `Keep Last State`, dans les deux cas, pendant la migration, Amazon Managed Grafana crée automatiquement un silence d'une durée d'un an pour chaque règle d'alerte.

Les canaux de notification sont migrés vers une configuration `Alertmanager` avec les itinéraires et les récepteurs appropriés. Les canaux de notification par défaut sont ajoutés en tant que points de contact à l'itinéraire par défaut. Les canaux de notification qui ne sont associés à aucune alerte du tableau de bord sont affectés à l'`autogen-unlinked-channel-recv` itinéraire.

#### Limites

- Le système d'alerte Grafana peut récupérer les règles de toutes les sources de données Prometheus, Loki et Alertmanager disponibles. Il se peut qu'il ne soit pas en mesure de récupérer les règles d'alerte à partir d'autres sources de données prises en charge.
- La migration entre les alertes Grafana et les alertes classiques du tableau de bord peut entraîner une perte de données pour les fonctionnalités prises en charge dans un système, mais pas dans l'autre.

#### Note

Si vous revenez aux alertes classiques du tableau de bord, vous perdez toutes les modifications apportées à la configuration des alertes alors que les alertes Grafana étaient activées, y compris les nouvelles règles d'alerte créées.

## Principes fondamentaux des alertes

**⚠** Cette rubrique de documentation est conçue pour les espaces de travail Grafana qui prennent en charge la version 8.x de Grafana.  
Pour les espaces de travail Grafana compatibles avec la version 10.x de Grafana, voir [Travailler dans la version 10 de Grafana](#)  
Pour les espaces de travail Grafana compatibles avec la version 9.x de Grafana, voir [Travailler dans la version 9 de Grafana](#)

Cette section fournit des informations sur les concepts fondamentaux des alertes Grafana.

### Concepts d'alerte

Le tableau suivant décrit les concepts clés des alertes Grafana.

Concept ou fonctionnalité clé	Définition
Sources de données pour les alertes	Sélectionnez les sources de données à partir desquelles vous souhaitez interroger et visualiser les métriques, les journaux et les traces.
Planificateur	Évalue vos règles d'alerte ; il s'agit du composant qui exécute régulièrement des requêtes sur des sources de données. Elle ne s'applique qu'aux règles gérées par Grafana.
Gestionnaire d'alertes	Gère le routage et le regroupement des instances d'alerte.
Règle d'alerte	Ensemble de critères d'évaluation indiquant à quel moment une règle d'alerte doit être déclenchée. Une règle d'alerte comprend une ou plusieurs requêtes et expressions, une condition, la fréquence d'évaluation et la durée pendant laquelle la condition est remplie. Une

Concept ou fonctionnalité clé	Définition
	règle d'alerte peut produire plusieurs instances d'alerte.
Instance d'alerte	Une instance d'alerte est une instance d'une règle d'alerte. Une règle d'alerte unidimensionnelle possède une instance d'alerte. Une règle d'alerte multidimensionnelle comporte une ou plusieurs instances d'alerte. Une seule règle d'alerte qui correspond à plusieurs résultats, tels que le processeur par rapport à 10 machines virtuelles, est comptée comme plusieurs (dans ce cas 10) instances d'alerte. Ce nombre peut varier au fil du temps. Par exemple, une règle d'alerte qui surveille l'utilisation du processeur pour toutes les machines virtuelles d'un système comporte davantage d'instances d'alerte au fur et à mesure que des machines virtuelles sont ajoutées. Pour plus d'informations sur les quotas d'instance d'alerte, consultez. <a href="#">Erreurs liées au quota atteint</a>
Groupe d'alertes	L'Alertmanager regroupe les instances d'alerte par défaut en utilisant les étiquettes de la politique de notification racine. Cela permet de contrôler la déduplication et les groupes d'instances d'alerte envoyés aux points de contact.
Point de contact	Définissez la manière dont vos contacts sont avertis lorsqu'une règle d'alerte est déclenchée.
Modélisation de messages	Créez des modèles personnalisés réutilisables et utilisez-les dans les points de contact.

Concept ou fonctionnalité clé	Définition
Politique de notification	Ensemble de règles indiquant où, quand et comment les alertes sont regroupées et acheminées vers les points de contact.
Étiquettes et dispositifs d'appariement	Les étiquettes identifient de manière unique les règles d'alerte. Ils relient les règles d'alerte aux politiques de notification et aux silences, afin de déterminer quelle politique doit les gérer et quelles règles d'alerte doivent être réduites au silence.
Silences	Arrêtez les notifications provenant d'une ou de plusieurs instances d'alerte. La différence entre un temps de silence et un temps de sourdine réside dans le fait qu'un silence dure pendant une période spécifiée, pendant laquelle un temps de silence se produit selon un calendrier récurrent. Utilisez des analyseurs d'étiquettes pour désactiver les instances d'alerte.
Horaire du mode muet	Spécifiez un intervalle de temps pendant lequel vous ne souhaitez pas que de nouvelles notifications soient générées ou envoyées. Vous pouvez geler les notifications d'alerte pendant des périodes récurrentes, par exemple pendant une période de maintenance. Doit être lié à une politique de notification existante.

## Sources de données d'alerte

Les alertes gérées par Grafana interrogent les sources de données principales suivantes pour lesquelles les alertes sont activées.

- Sources de données intégrées, ou développées et gérées par Grafana :Alertmanager,Graphite, Prometheus (y compris Amazon Managed Service

for Prometheus),,,,,Loki,InfluxDB,Amazon OpenSearch Service,Google Cloud Monitoring,, Amazon CloudWatch Azure MonitorMySQL, PostgreSQL et. MSSQL OpenTSDB Oracle Azure Monitor

## Alertes sur les données numériques

Les données numériques qui ne sont pas au format de série chronologique peuvent être directement alertées ou transmises aux expressions côté serveur. Cela permet d'améliorer le traitement et l'efficacité qui en résulte au sein de la source de données, tout en simplifiant les règles d'alerte. Lorsque vous lancez une alerte sur des données numériques plutôt que sur des données de séries chronologiques, il n'est pas nécessaire de réduire chaque série chronologique étiquetée en un seul chiffre. Au lieu de cela, les numéros étiquetés sont renvoyés à Grafana.

## Données tabulaires

Cette fonctionnalité est prise en charge par les sources de données principales qui interrogent des données tabulaires, notamment les sources de données SQL, telles que MySQL, Postgres, MSSQL et Oracle.

Une requête contenant des alertes gérées par Grafana ou des expressions côté serveur est considérée comme numérique avec les sources de données suivantes :

- Si l'option `ASoption` est définie sur `Table` dans la requête de source de données.
- Si la réponse de table renvoyée à Grafana par la requête inclut une seule colonne numérique (par exemple, `int`, `double` ou `float`) et éventuellement des colonnes de chaîne supplémentaires.

S'il existe des colonnes de chaînes, ces colonnes deviennent des étiquettes. Le nom de la colonne devient le nom de l'étiquette, et la valeur de chaque ligne devient la valeur de l'étiquette correspondante. Si plusieurs lignes sont renvoyées, chaque ligne doit être identifiée de manière unique par son étiquette.

## Exemple

Si vous avez une table MySQL appelée `Diskspace`, comme suit.

Heure	Host (Hôte)	Disk	PercentFree
7 juin 2021	web1	/etc	3

Heure	Host (Hôte)	Disk	PercentFree
7 juin 2021	web2	/var	4
7 juin 2021	web3	/var	8
...	...	...	...

Vous pouvez interroger le filtrage des données à temps, mais sans renvoyer les séries chronologiques à Grafana. Par exemple, une alerte lancée par hôte ou disque lorsqu'il y a moins de 5 % d'espace libre peut ressembler à ce qui suit.

```
SELECT Host, Disk, CASE WHEN PercentFree < 5.0 THEN PercentFree ELSE 0 END FROM (
  SELECT
    Host,
    Disk,
    Avg(PercentFree)
  FROM DiskSpace
  Group By
    Host,
    Disk
  Where __timeFilter(Time)
```

Cette requête renvoie la réponse du tableau suivant à Grafana.

Host (Hôte)	Disk	PercentFree
web1	/etc	3
web2	/var	4
web3	/var	0

Lorsque cette requête est utilisée comme condition dans une règle d'alerte, les cas où la valeur est différente de zéro sont une alerte. Par conséquent, trois instances d'alerte sont produites, comme indiqué dans le tableau suivant.

Étiquettes	Statut
{Host=Web1, disk=/etc}	Alerte
{Host=Web2, disk=/var}	Alerte
{Host=Web3, disk=/var}	Normal

## Gestionnaire d'alertes

Grafana inclut un support intégré pour Prometheus Alertmanager. L'Alertmanager permet à la fois de regrouper et de gérer les règles d'alerte, en ajoutant une couche d'orchestration au-dessus des moteurs d'alerte. Par défaut, les notifications relatives aux alertes gérées par Grafana sont gérées par le gestionnaire d'alertes intégré qui fait partie du noyau de Grafana. Vous pouvez configurer les points de contact, les politiques de notification et les modèles du gestionnaire d'alertes à partir de l'interface utilisateur d'alerte Grafana en sélectionnant l'option Grafana dans la liste déroulante du gestionnaire d'alertes.

Les alertes Grafana prennent en charge la configuration externe d'Alertmanager (pour plus d'informations sur Alertmanager en tant que source de données externe, voir) [Se connecter à une source de données Alertmanager](#) Lorsque vous ajoutez un Alertmanager externe, le menu déroulant Alertmanager affiche une liste des sources de données Alertmanager externes disponibles. Sélectionnez une source de données pour créer et gérer des alertes pour les sources de données Cortex ou Loki autonomes.

## État et état des règles d'alerte

L'état et l'état des règles d'alerte vous aident à comprendre plusieurs indicateurs clés relatifs à l'état de vos alertes. Il existe trois éléments clés : l'état de l'alerte, l'état de la règle d'alerte et l'état de la règle d'alerte. Bien que lié, chaque composant transmet des informations légèrement différentes.

### État de la règle d'alerte

- Normal — Aucune des séries chronologiques renvoyées par le moteur d'évaluation n'est à `Firing` l'état `Pending` or.
- En attente — Au moins l'une des séries chronologiques renvoyées par le moteur d'évaluation est `Pending`.



- Mise à feu — Au moins l'une des séries chronologiques renvoyées par le moteur d'évaluation est `Firing`.

### État de l'alerte

- Normal — La condition de la règle d'alerte est fausse pour chaque série chronologique renvoyée par le moteur d'évaluation.
- Alerte : la condition de la règle d'alerte est vraie pour au moins une série chronologique renvoyée par le moteur d'évaluation. Durée pendant laquelle la condition doit être vraie avant qu'une alerte ne soit déclenchée, si elle est définie, si elle est remplie ou si elle est dépassée.
- En attente : la condition de la règle d'alerte est vraie pour au moins une série chronologique renvoyée par le moteur d'évaluation. La durée pendant laquelle la condition doit être vraie avant qu'une alerte ne soit déclenchée, si elle est définie, n'est pas remplie.
- NoData— La règle d'alerte n'a renvoyé aucune série chronologique, toutes les valeurs de la série chronologique sont nulles ou toutes les valeurs de la série chronologique sont nulles.
- Erreur : erreur lors de la tentative d'évaluation d'une règle d'alerte.

### État des règles d'alerte

- Ok — Aucune erreur lors de l'évaluation d'une règle d'alerte.
- Erreur : erreur lors de l'évaluation d'une règle d'alerte.
- NoData— L'absence de données dans au moins une série chronologique renvoyée lors de l'évaluation d'une règle.

## Création et gestion des règles d'alerte Grafana

 Cette rubrique de documentation est conçue pour les espaces de travail Grafana compatibles avec la version 8.x de Grafana.

Pour les espaces de travail Grafana compatibles avec la version 10.x de Grafana, voir.

[Travailler dans la version 10 de Grafana](#)

Pour les espaces de travail Grafana compatibles avec la version 9.x de Grafana, voir.

[Travailler dans la version 9 de Grafana](#)

Une règle d'alerte est un ensemble de critères d'évaluation qui déterminent si une alerte est déclenchée. La règle comprend une ou plusieurs requêtes et expressions, une condition, la fréquence d'évaluation et éventuellement la durée pendant laquelle la condition est remplie.

Alors que les requêtes et les expressions sélectionnent l'ensemble de données à évaluer, une condition définit le seuil qu'une alerte doit atteindre ou dépasser pour créer une alerte. Un intervalle indique la fréquence à laquelle une règle d'alerte est évaluée. La durée, lorsqu'elle est configurée, indique la durée pendant laquelle une condition doit être remplie. Les règles peuvent également définir le comportement d'alerte en l'absence de données.

Les sections suivantes décrivent la création et la gestion de différents types de règles d'alerte Grafana.

## Rubriques

- [Création de règles d'alerte gérées par Cortex ou Loki](#)
- [Création de règles d'enregistrement gérées par Cortex ou Loki](#)
- [Création de règles d'alerte gérées par Grafana](#)
- [Annotations et étiquettes pour les règles d'alerte](#)
- [Gestion des règles d'alerte](#)
- [Groupes de règles et espaces de noms Cortex ou Loki](#)

## Création de règles d'alerte gérées par Cortex ou Loki

Grafana vous permet de créer des règles d'alerte pour une instance externe de Cortex ou Loki.

### Note

Cortex est la base de données de séries chronologiques utilisée par Amazon Managed Service pour les sources de données Prometheus et Prometheus.

## Prérequis

- Vérifiez que vous disposez des autorisations d'écriture sur la source de données Prometheus. Dans le cas contraire, vous ne pourrez pas créer ou mettre à jour les règles d'alerte gérées par Cortex.

- Pour les sources de données Cortex et Loki, activez l'API Ruler en configurant leurs services respectifs.
- Loki — Le type de stockage des local règles, par défaut pour la source de données Loki, prend uniquement en charge l'affichage des règles. Pour modifier les règles, configurez l'un des autres types de stockage.
- Cortex — N'utilisez pas /prometheus l'ancien /api/prom préfixe. La source de données Prometheus prend en charge Cortex et Prometheus, et Grafana s'attend à ce que l'API Query et l'API Ruler se trouvent sous la même URL. Vous ne pouvez pas fournir d'URL distincte pour l'API Ruler.

#### Note

Si vous ne souhaitez pas gérer les règles d'alerte pour une source de données Loki ou Prometheus en particulier, accédez à ses paramètres et décochez la case Gérer les alertes via l'interface utilisateur d'alerte.

Pour ajouter une règle d'alerte gérée par Cortex ou Loki

1. Depuis votre console Grafana, dans le menu Grafana, choisissez l'icône d'alerte (cloche) pour ouvrir la page d'alerte répertoriant les alertes existantes.
2. Choisissez Nouvelle règle d'alerte.
3. À l'étape 1, ajoutez le nom, le type et l'emplacement de stockage de la règle, comme suit :
  - Dans Nom de la règle, ajoutez un nom descriptif. Ce nom est affiché dans la liste des règles d'alerte. Il s'agit également de l'alertname étiquette de chaque instance d'alerte créée à partir de cette règle.
  - Dans le menu déroulant Type de règle, sélectionnez Alerte gérée par Cortex/Loki.
  - Dans le menu déroulant Sélectionner une source de données, sélectionnez une source de données Prometheus ou Loki.
  - Dans le menu déroulant Namespace, sélectionnez un espace de noms de règles existant. Sinon, choisissez Ajouter nouveau et entrez un nom pour en créer un. Les espaces de noms peuvent contenir un ou plusieurs groupes de règles et n'ont qu'un objectif organisationnel. Pour plus d'informations, consultez [Groupes de règles et espaces de noms Cortex ou Loki](#).

- Dans le menu déroulant Groupe, sélectionnez un groupe existant dans l'espace de noms sélectionné. Sinon, choisissez Ajouter nouveau et entrez un nom pour en créer un. Les règles nouvellement créées sont ajoutées à la fin du groupe. Les règles d'un groupe s'exécutent de manière séquentielle à intervalles réguliers, avec le même temps d'évaluation.
4. À l'étape 2, ajoutez la requête à évaluer.

La valeur peut être une expression ProMQL ou LogQL. La règle déclenche une alerte si le résultat de l'évaluation comporte au moins une série dont la valeur est supérieure à 0. Une alerte est créée pour chaque série.

5. À l'étape 3, ajoutez des conditions.

Dans la zone de texte Pour de la condition, spécifiez la durée pendant laquelle la condition doit être vraie avant que l'alerte ne soit déclenchée. Si vous le spécifiez 5m, les conditions doivent être vraies pendant cinq minutes avant que l'alerte ne soit déclenchée.

#### Note

Une fois qu'une condition est remplie, l'alerte passe à Pending l'état. Si la condition reste active pendant la durée spécifiée, l'alerte passe à l'Firing état. S'il n'est plus atteint, il revient à l'Normal état.

6. À l'étape 4, ajoutez des métadonnées supplémentaires associées à la règle.
  - Ajoutez une description et un résumé pour personnaliser les messages d'alerte. Utilisez les directives dans [Annotations et étiquettes pour les règles d'alerte](#).
  - Ajoutez l'URL, le panneau, le tableau de bord et les identifiants d'alerte de Runbook.
  - Ajoutez des étiquettes personnalisées.
7. Choisissez Prévisualiser les alertes pour évaluer la règle et voir quelles alertes elle produirait. Il affiche une liste d'alertes avec l'état et la valeur de chacune d'elles.
8. Choisissez Enregistrer pour enregistrer la règle ou Enregistrer et quitter pour enregistrer la règle et revenir à la page d'alerte.

## Création de règles d'enregistrement gérées par Cortex ou Loki

Vous pouvez créer et gérer des règles d'enregistrement pour une instance externe de Cortex ou de Loki. Les règles d'enregistrement calculent à l'avance les expressions fréquemment nécessaires ou les expressions coûteuses en termes de calcul et enregistrent le résultat sous la forme d'un nouvel

ensemble de séries chronologiques. L'interrogation de cette nouvelle série chronologique est plus rapide, en particulier pour les tableaux de bord, car ils demandent la même expression à chaque actualisation des tableaux de bord.

## Prérequis

Pour les sources de données Cortex et Loki, activez l'API Ruler en configurant leurs services respectifs.

- Loki — Le type de stockage des `local` règles, par défaut pour la source de données Loki, prend uniquement en charge l'affichage des règles. Pour modifier les règles, configurez l'un des autres types de stockage.
- Cortex — Lorsque vous configurez une source de données Grafana Prometheus pour qu'elle pointe vers Cortex, utilisez l'ancien préfixe et non. `/api/prom/prometheus` La source de données Prometheus prend en charge Cortex et Prometheus, et Grafana s'attend à ce que l'API Query et l'API Ruler se trouvent sous la même URL. Vous ne pouvez pas fournir d'URL distincte pour l'API Ruler.

### Note

Si vous ne souhaitez pas gérer les règles d'alerte pour une source de données Loki ou Prometheus en particulier, accédez à ses paramètres et décochez la case Gérer les alertes via l'interface utilisateur d'alerte.

Pour ajouter une règle d'enregistrement géré par Cortex ou Loki

1. Depuis votre console Grafana, dans le menu Grafana, choisissez l'icône d'alerte (cloche) pour ouvrir la page d'alerte répertoriant les alertes existantes.
2. Choisissez Nouvelle règle d'alerte.
3. À l'étape 1, ajoutez le nom, le type et l'emplacement de stockage de la règle, comme suit.
  - Dans Nom de la règle, ajoutez un nom descriptif. Ce nom est affiché dans la liste des règles d'alerte. Il s'agit également de l'`alertname` étiquette de chaque instance d'alerte créée à partir de cette règle.
  - Dans le menu déroulant Type de règle, sélectionnez Alerte gérée par Cortex/Loki.

- Dans le menu déroulant Sélectionner une source de données, sélectionnez une source de données Prometheus ou Loki.
  - Dans le menu déroulant Namespace, sélectionnez un espace de noms de règles existant. Sinon, choisissez Ajouter nouveau et entrez un nom pour en créer un. Les espaces de noms peuvent contenir un ou plusieurs groupes de règles et n'ont qu'un objectif organisationnel. Pour plus d'informations, consultez [Groupes de règles et espaces de noms Cortex ou Loki](#).
  - Dans le menu déroulant Groupe, sélectionnez un groupe existant dans l'espace de noms sélectionné. Sinon, choisissez Ajouter nouveau et entrez un nom pour en créer un. Les règles nouvellement créées sont ajoutées à la fin du groupe. Les règles d'un groupe s'exécutent de manière séquentielle à intervalles réguliers, avec le même temps d'évaluation.
4. À l'étape 2, ajoutez la requête à évaluer.

La valeur peut être une expression ProMQL ou LogQL. La règle déclenche une alerte si le résultat de l'évaluation comporte au moins une série dont la valeur est supérieure à 0. Une alerte est créée pour chaque série.

5. À l'étape 3, ajoutez des métadonnées supplémentaires associées à la règle.
- Ajoutez une description et un résumé pour personnaliser les messages d'alerte. Utilisez les directives dans [Annotations et étiquettes pour les règles d'alerte](#).
  - Ajoutez l'URL, le panneau, le tableau de bord et les identifiants d'alerte de Runbook.
  - Ajoutez des étiquettes personnalisées.
6. Choisissez Enregistrer pour enregistrer la règle ou Enregistrer et quitter pour enregistrer la règle et revenir à la page d'alerte.

## Création de règles d'alerte gérées par Grafana

Grafana vous permet de créer des règles d'alerte qui interrogent une ou plusieurs sources de données, réduisent ou transforment les résultats et les comparent entre eux ou fixent des seuils. Lorsque celles-ci sont traitées, Grafana envoie des notifications au point de contact.

### Note

La création de règles d'alerte gérées par Grafana lors de l'utilisation des alertes Grafana entraîne l'envoi de plusieurs notifications lorsque la règle correspond. Certains fournisseurs

de points de contact peuvent disposer d'options configurables pour dédupliquer les notifications.

Pour ajouter une règle gérée par Grafana

1. Depuis votre console Grafana, dans le menu Grafana, choisissez l'icône d'alerte (cloche) pour ouvrir la page d'alerte répertoriant les alertes existantes.
2. Choisissez Nouvelle règle d'alerte.
3. À l'étape 1, ajoutez le nom, le type et l'emplacement de stockage de la règle, comme suit :
  - Dans Nom de la règle, ajoutez un nom descriptif. Ce nom est affiché dans la liste des règles d'alerte. Il s'agit également de l'alertname étiquette de chaque instance d'alerte créée à partir de cette règle.
  - Dans la liste déroulante Type de règle, sélectionnez Alerte gérée par Grafana.
  - Dans le menu déroulant Dossier, sélectionnez le dossier dans lequel vous souhaitez stocker la règle. Si vous ne sélectionnez aucun dossier, la règle est enregistrée dans le Général dossier. Pour créer un dossier, sélectionnez le menu déroulant et entrez un nouveau nom de dossier.
4. À l'étape 2, ajoutez les requêtes et les expressions à évaluer.
  - Conservez le nom par défaut ou passez la souris dessus et cliquez sur l'icône d'édition pour modifier le nom.
  - Pour les requêtes, sélectionnez une source de données dans le menu déroulant.
  - Ajoutez une ou plusieurs [requêtes](#) ou expressions (pour plus de détails sur les expressions, voir [Expressions](#) dans la documentation de Grafana).
  - Pour chaque expression, sélectionnez soit la condition classique pour créer une règle d'alerte unique, soit les options Mathématiques, Réduire ou Rééchantillonner pour générer des alertes distinctes pour chaque série. Pour plus de détails sur ces options, consultez [Règles uniques et multidimensionnelles](#).
  - Choisissez Exécuter les requêtes pour vérifier que la requête est réussie.
5. À l'étape 3, ajoutez des conditions.
  - Dans le menu déroulant Condition, sélectionnez la requête ou l'expression pour lancer la règle d'alerte.

- Pour Evaluer chaque, spécifiez la fréquence d'évaluation. Ce doit être un multiple de 10 secondes. Par exemple, 1m, 30s.
- Pour Evaluer pour, spécifiez la durée pendant laquelle la condition doit être vraie avant qu'une alerte ne soit déclenchée.

 Note

Lorsqu'une condition est violée, l'alerte passe à Pending l'état. Si la condition reste violée pendant la durée spécifiée, l'alerte passe à l'Firing état. S'il n'est plus atteint, il revient à l'Normal état.

- Dans Configurer l'absence de données et la gestion des erreurs, configurez le comportement des alertes en l'absence de données. Utilisez les instructions contenues dans [Gestion de l'absence de données ou des cas d'erreur](#)
  - Choisissez Prévisualiser les alertes pour vérifier le résultat de l'exécution de la requête en ce moment. L'aperçu exclut l'absence de données et les conditions de gestion des erreurs.
6. À l'étape 4, ajoutez des métadonnées supplémentaires associées à la règle.
- Ajoutez une description et un résumé pour personnaliser les messages d'alerte. Utilisez les directives dans [Annotations et étiquettes pour les règles d'alerte](#).
  - Ajoutez l'URL, le panneau, le tableau de bord et les identifiants d'alerte de Runbook.
  - Ajoutez des étiquettes personnalisées.
7. Choisissez Enregistrer pour enregistrer la règle ou Enregistrer et quitter pour enregistrer la règle et revenir à la page d'alerte.

## Règles uniques et multidimensionnelles

Pour les règles d'alerte gérées par Grafana, vous pouvez créer une règle avec une condition classique ou vous pouvez créer une règle multidimensionnelle.

### Règle unidimensionnelle (condition classique)

Utilisez une expression de condition classique pour créer une règle qui déclenche une seule alerte lorsque sa condition est remplie. Pour une requête qui renvoie plusieurs séries, Grafana ne suit pas l'état d'alerte de chaque série. Grafana n'envoie donc qu'une seule alerte, même lorsque les conditions d'alerte sont remplies pour plusieurs séries.



Pour plus d'informations sur le formatage des expressions, voir [Expressions](#) dans la documentation de Grafana.

## Règle multidimensionnelle

Pour générer une instance d'alerte distincte pour chaque série renvoyée dans la requête, créez une règle multidimensionnelle.

### Note

Chaque instance d'alerte générée par une règle multidimensionnelle est prise en compte dans votre quota total d'alertes. Les règles ne sont pas évaluées lorsque vous atteignez votre quota d'alertes. Pour plus d'informations sur les quotas pour les règles multidimensionnelles, consultez [Erreurs liées au quota atteint](#).

Pour créer plusieurs instances à partir d'une seule règle `MathReduce`, utilisez `Resample` expressions pour créer une règle multidimensionnelle. Par exemple, vous pouvez :

- Ajoutez une `Reduce` expression pour chaque requête afin d'agréger les valeurs de la plage de temps sélectionnée en une seule valeur. (Non nécessaire pour les [règles utilisant des données numériques](#)).
- Ajoutez une `Math` expression avec la condition de la règle. Cela n'est pas nécessaire si une requête ou une expression de réduction renvoie déjà 0 si la règle ne doit pas déclencher d'alerte, ou un nombre positif si elle doit lancer une alerte.

Voici quelques exemples :

- $\$B > 70$  s'il doit lancer une alerte si la valeur de la requête/expression B est supérieure à 70.
- $\$B < \$C * 100$  au cas où il devrait déclencher une alerte si la valeur de B est inférieure à la valeur de C multipliée par 100. Si les requêtes comparées contiennent plusieurs séries dans leurs résultats, les séries issues de différentes requêtes sont mises en correspondance si elles ont les mêmes étiquettes ou si l'une est un sous-ensemble de l'autre.

**Note**

Grafana ne prend pas en charge les requêtes d'alerte avec des variables de modèle. Plus d'informations sont disponibles sur la page de communauté Les [variables de modèle ne sont pas prises en charge dans les requêtes d'alerte lors de la configuration d'Alert](#).

## Considérations relatives aux performances pour les règles multidimensionnelles

Chaque instance d'alerte est prise en compte dans le quota d'alertes. Les règles multidimensionnelles qui créent un nombre d'instances supérieur au quota d'alerte ne sont pas évaluées et renvoient une erreur de quota. Pour plus d'informations, consultez [Erreurs liées au quota atteint](#).

Les alertes multidimensionnelles peuvent avoir un impact important sur les performances de votre espace de travail Grafana, ainsi que sur les performances de vos sources de données lorsque Grafana les interroge pour évaluer vos règles d'alerte. Les considérations suivantes peuvent être utiles lorsque vous essayez d'optimiser les performances de votre système de surveillance.

- Fréquence d'évaluation des règles — La propriété Evaluer chaque règle d'alerte contrôle la fréquence d'évaluation des règles. Nous recommandons d'utiliser la fréquence d'évaluation la plus basse acceptable.
- Cardinalité de l'ensemble de résultats : le nombre d'instances d'alerte que vous créez avec une règle influe sur ses performances. Supposons que vous surveillez les erreurs de réponse d'API pour chaque chemin d'API, sur chaque machine virtuelle de votre parc. Cet ensemble a pour cardinalité le nombre de chemins multiplié par le nombre de machines virtuelles. Vous pouvez réduire la cardinalité du jeu de résultats, par exemple en surveillant le nombre total d'erreurs par machine virtuelle plutôt que par chemin par machine virtuelle.
- Complexité de la requête : les requêtes que les sources de données peuvent traiter et auxquelles elles peuvent répondre rapidement consomment moins de ressources. Bien que cette considération soit moins importante que les autres considérations répertoriées ci-dessus, si vous les réduisez autant que possible, l'examen des performances de chaque requête peut faire la différence. Vous devez également être conscient de l'impact de l'évaluation de ces règles sur les performances de vos sources de données. Les requêtes d'alerte constituent souvent la grande majorité des requêtes traitées par les bases de données de surveillance, de sorte que les mêmes facteurs de charge qui affectent l'instance de Grafana les affectent également.

## Erreurs liées au quota atteint

Il existe un quota pour le nombre d'instances d'alerte que vous pouvez avoir dans un même espace de travail. Lorsque vous atteignez ce nombre, vous ne pouvez plus créer de nouvelles règles d'alerte dans cet espace de travail. Avec les alertes multidimensionnelles, le nombre d'instances d'alerte peut varier dans le temps.

Il est important de garder à l'esprit les points suivants lorsque vous travaillez avec des instances d'alerte.

- Si vous créez uniquement des règles unidimensionnelles, chaque règle est une instance d'alerte unique. Vous pouvez créer le même nombre de règles dans un même espace de travail que votre quota d'instance d'alerte, mais pas plus.
- Les règles multidimensionnelles créent plusieurs instances d'alerte, mais leur nombre n'est pas connu tant qu'elles ne sont pas évaluées. Par exemple, si vous créez une règle d'alerte qui suit l'utilisation du processeur de vos instances Amazon EC2, il se peut qu'il y ait 50 instances EC2 lorsque vous la créez (et donc 50 instances d'alerte), mais si vous ajoutez 10 instances EC2 supplémentaires une semaine plus tard, l'évaluation suivante comportera 60 instances d'alerte.

Le nombre d'instances d'alerte est évalué lorsque vous créez une alerte multidimensionnelle, et vous ne pouvez pas en créer une qui vous fasse immédiatement dépasser votre quota d'instances d'alerte. Le nombre d'instances d'alerte pouvant changer, votre quota est vérifié chaque fois que vos règles sont évaluées.

- Au moment de l'évaluation d'une règle, si une règle vous oblige à dépasser votre quota d'instances d'alerte, cette règle n'est pas évaluée tant qu'une mise à jour n'est pas apportée à la règle d'alerte qui ramène le nombre total d'instances d'alerte en dessous du quota de service. Dans ce cas, vous recevez une notification d'alerte vous informant que votre quota a été atteint (la notification utilise la politique de notification de la règle en cours d'évaluation). La notification inclut une `Error` annotation avec la valeur `QuotaReachedError`.
- Règle qui entraîne l'évaluation d'un `QuotaReachedError` arrêt. L'évaluation ne reprend que lorsqu'une mise à jour est effectuée et l'évaluation après la mise à jour ne provoque pas elle-même de `QuotaReachedError`. Une règle qui n'est pas en cours d'évaluation indique l'erreur Quota atteint dans la console Grafana.
- Vous pouvez réduire le nombre d'instances d'alerte en supprimant les règles d'alerte ou en modifiant les alertes multidimensionnelles afin de réduire le nombre d'instances d'alerte (par exemple, en ayant une alerte sur les erreurs par machine virtuelle, plutôt qu'une alerte sur les erreurs par API dans une machine virtuelle).

- Pour reprendre les évaluations, mettez à jour l'alerte et enregistrez-la. Vous pouvez le mettre à jour pour réduire le nombre d'instances d'alerte, ou si vous avez apporté d'autres modifications pour réduire le nombre d'instances d'alerte, vous pouvez l'enregistrer sans le modifier. Si elle peut être reprise, elle l'est. Si cela en cause un autre `QuotaReachedError`, vous ne pouvez pas l'enregistrer.
- Lorsqu'une alerte est enregistrée et reprend son évaluation sans dépasser le quota d'alertes, l'erreur Quota atteint peut continuer à s'afficher dans la console Grafana pendant un certain temps (jusqu'à son intervalle d'évaluation). Cependant, l'évaluation des règles d'alerte démarre et des alertes sont envoyées si le seuil de la règle est atteint.
- Pour plus de détails sur le quota d'alertes, ainsi que sur les autres quotas, consultez [Quotas de service Amazon Managed Grafana](#).

### Gestion de l'absence de données ou des cas d'erreur

Choisissez des options pour gérer le comportement des alertes en l'absence de données ou en cas d'erreur.

Les options permettant de ne traiter aucune donnée sont répertoriées dans le tableau suivant.

Option « Aucune donnée »	Attitude
Aucune donnée	Créez une alerte <code>DatasourceNoData</code> avec le nom et l'UID de la règle d'alerte, ainsi que l'UID de la source de données qui n'a renvoyé aucune donnée sous forme d'étiquette.
Alerte	Définissez l'état de la règle d'alerte sur <code>Alerting</code> .
OK	Définissez l'état de la règle d'alerte sur <code>Normal</code> .

Les options de gestion des cas d'erreur sont répertoriées dans le tableau suivant.

Option d'erreur ou de délai d'expiration	Attitude
Alerte	Définissez l'état de la règle d'alerte sur <code>Alerting</code>

Option d'erreur ou de délai d'expiration	Attitude
OK	Définissez l'état de la règle d'alerte sur <code>Normal</code>
Erreur	Créez une alerte <code>DatasourceError</code> avec le nom et l'UID de la règle d'alerte, ainsi que l'UID de la source de données qui n'a renvoyé aucune donnée sous forme d'étiquette.

## Annotations et étiquettes pour les règles d'alerte

Les annotations et les étiquettes sont des paires clé-valeur associées aux alertes provenant de la règle d'alerte, de la réponse de la source de données et de l'évaluation de la règle d'alerte. Ils peuvent être utilisés directement dans les notifications d'alerte ou dans les [modèles](#) et les [fonctions des modèles](#) pour créer un contact de notification de manière dynamique.

### Annotations

Les annotations sont des paires clé-valeur qui fournissent des informations supplémentaires sur une alerte. Vous pouvez utiliser les annotations suivantes : `description`, `summary`, `runbook_url`, `alertId`, `dashboardUid`, `panelId`. Ils sont affichés dans les détails des règles et des alertes dans l'interface utilisateur et peuvent être utilisés dans les modèles de messages des points de contact.

### Étiquettes

Les étiquettes sont des paires clé-valeur qui contiennent des informations sur une alerte. L'étiquette définie pour une alerte est générée et complétée tout au long du processus d'évaluation et de notification des alertes. Ils sont utilisés de la manière suivante.

- L'ensemble complet d'étiquettes d'une alerte identifie de manière unique cette alerte dans Grafana Alerts.
- [Le gestionnaire d'alertes utilise des étiquettes pour faire correspondre les alertes relatives aux silences et aux groupes d'alertes dans les politiques de notification.](#)
- L'interface utilisateur d'alerte affiche des étiquettes pour chaque instance d'alerte générée par l'évaluation de cette règle.
- Les points de contact peuvent accéder aux étiquettes pour générer dynamiquement des notifications contenant des informations spécifiques à l'alerte qui entraîne une notification.

- Des étiquettes peuvent être ajoutées à une [règle d'alerte](#). Ces étiquettes configurées manuellement peuvent utiliser des fonctions de modèle et faire référence à d'autres étiquettes. Les libellés ajoutés à une règle d'alerte ici sont prioritaires en cas de collision entre des libellés.

Les variables de modèle suivantes sont disponibles lorsque vous développez des annotations et des étiquettes.

Name (Nom)	Description
\$labels	Les libellés de la requête ou de la condition. Par exemple : <code>{{ \$labels.instance }}</code> et <code>{{ \$labels.job }}</code> . Cette option n'est pas disponible lorsque la règle utilise une condition classique.
\$values	Les valeurs de toutes les expressions mathématiques et de réduction qui ont été évaluées pour cette règle d'alerte. Par exemple <code>{{ \$values.A }}</code> , <code>{{ \$values.A.Labels }}</code> et <code>{{ \$values.A.Value }}</code> où A est le refID de l'expression. Ceci n'est pas disponible lorsque la règle utilise une condition classique
\$value	Chaîne de valeur de l'instance d'alerte. Par exemple, <code>[ var='A' labels={instance=foo} value=10 ]</code> .

## Gestion des règles d'alerte

La page Alertes répertorie les règles d'alerte. Par défaut, les règles sont regroupées par type de source de données. La section Grafana répertorie les règles gérées par Grafana, et la section Cortex/Loki répertorie les règles relatives aux sources de données compatibles avec Prometheus. Vous pouvez consulter les règles d'alerte pour les sources de données compatibles avec Prometheus, mais vous ne pouvez pas les modifier.

## Afficher les règles d'alerte

Grâce aux alertes Grafana, vous pouvez consulter toutes vos alertes sur une seule page.

### Pour afficher les détails des alertes

1. Depuis votre console Grafana, dans le menu Grafana, choisissez l'icône d'alerte (cloche) pour ouvrir la page d'alerte. Par défaut, les règles sont affichées par groupes par type de source de données. Vous pouvez également consulter l'état actuel de chaque alerte (ces informations sont décrites plus en détail dans le texte suivant).
2. Dans Afficher sous, vous pouvez basculer entre les vues de groupe et d'état en choisissant l'option que vous préférez.
3. Cliquez sur la flèche à côté d'une ligne pour afficher plus de détails sur cette ligne. Les détails d'une règle incluent les étiquettes des règles, les annotations, les sources de données et les requêtes, ainsi qu'une liste des instances d'alerte résultant de la règle.

### Vue de groupe

La vue de groupe montre les règles d'alerte Grafana regroupées par dossier et les règles d'alerte Loki ou Prometheus groupées par `+. namespace group`. Il s'agit de la vue de liste de règles par défaut, destinée à la gestion des règles. Vous pouvez développer chaque groupe pour afficher la liste des règles de ce groupe. Développez davantage une règle pour en afficher les détails. Vous pouvez également développer les boutons d'action et les alertes résultant de la règle pour en afficher les détails.

### Vue de l'État

La vue État affiche les règles d'alerte regroupées par état. Utilisez cette vue pour avoir une vue d'ensemble des règles dans quel état. Chaque règle peut être étendue pour afficher ses détails. Boutons d'action et toutes les alertes générées par cette règle, et chaque alerte peut être étendue pour afficher ses détails.

### Règles d'alerte de filtrage

Vous pouvez filtrer les règles d'alerte qui apparaissent sur la page Alertes de plusieurs manières.

- Vous pouvez filtrer pour afficher les règles qui interrogent une source de données spécifique en choisissant Sélectionner les sources de données, puis en sélectionnant une source de données sur laquelle filtrer.

- Vous pouvez filtrer par étiquette en choisissant des critères de recherche dans Rechercher par étiquette. Certains exemples de critères incluent `environment=production,region=~US | EU,severity!=warning`.
- Vous pouvez filtrer pour afficher les règles dans un état spécifique en choisissant Filtrer les alertes par état, puis en sélectionnant l'état que vous souhaitez afficher.

## Modifier ou supprimer des règles d'alerte

Les règles d'alerte gérées par Grafana ne peuvent être modifiées ou supprimées que par les utilisateurs disposant d'autorisations de modification pour le dossier contenant les règles. Les règles d'alerte pour une instance externe de Cortex ou Loki peuvent être modifiées ou supprimées par les utilisateurs ayant des rôles d'éditeur ou d'administrateur.

Pour modifier ou supprimer une règle

1. Développez une règle jusqu'à ce que vous puissiez voir les commandes de règle pour Afficher, Modifier et Supprimer.
2. Choisissez Modifier pour ouvrir la page de création de règles. Effectuez les mises à jour de la même manière que vous créez une règle. Pour plus de détails, consultez les instructions figurant dans [Création de règles d'alerte gérées par Grafana](#) ou [Création de règles d'alerte gérées par Cortex ou Loki](#).
3. Choisissez éventuellement Supprimer pour supprimer une règle.

## Groupes de règles et espaces de noms Cortex ou Loki

Vous pouvez organiser vos règles. Les règles sont créées au sein de groupes de règles, et les groupes de règles sont organisés en espaces de noms. Les règles d'un groupe de règles sont exécutées séquentiellement à intervalles réguliers. L'intervalle par défaut est d'une minute. Vous pouvez renommer les espaces de noms et les groupes de règles Cortex ou Loki, et modifier les intervalles d'évaluation des groupes de règles.

Pour modifier un groupe de règles ou un espace de noms

1. Depuis votre console Grafana, dans le menu Grafana, choisissez l'icône d'alerte (cloche) pour ouvrir la page d'alerte.
2. Accédez à une règle au sein du groupe de règles ou de l'espace de noms que vous souhaitez modifier.



3. Cliquez sur l'icône Modifier (stylo).
4. Apportez des modifications au groupe de règles ou à l'espace de noms.

#### Note

Pour les espaces de noms, vous ne pouvez modifier que le nom. Pour les groupes de règles, vous modifiez le nom ou l'intervalle d'évaluation des règles du groupe. Par exemple, vous pouvez choisir d'évaluer les règles une fois par minute ou 30s toutes les 30 secondes.

5. Sélectionnez Enregistrer les modifications.

## Groupes d'alertes

 Cette rubrique de documentation est conçue pour les espaces de travail Grafana compatibles avec la version 8.x de Grafana.

Pour les espaces de travail Grafana compatibles avec la version 10.x de Grafana, voir.

[Travailler dans la version 10 de Grafana](#)

Pour les espaces de travail Grafana compatibles avec la version 9.x de Grafana, voir.

[Travailler dans la version 9 de Grafana](#)

Les groupes d'alertes affichent les alertes groupées provenant d'une instance d'Alertmanager. Par défaut, les alertes sont regroupées selon les clés d'étiquette de la politique racine dans [Utilisation des politiques de notification](#). Le regroupement des alertes communes dans un seul groupe d'alertes empêche le lancement d'alertes dupliquées.

Pour afficher les groupes d'alertes

1. Depuis votre console Grafana, dans le menu Grafana, choisissez l'icône d'alerte (cloche), puis l'élément de regroupement d'alertes pour ouvrir la page répertoriant les groupes existants.
2. Dans le menu déroulant Alertmanager, sélectionnez un Alertmanager externe comme source de données. Par défaut, le Grafana gestionnaire d'alertes est sélectionné.
3. Dans le menu déroulant personnalisé, sélectionnez une combinaison d'étiquettes pour afficher un regroupement autre que celui par défaut. Vous pouvez utiliser cette vue pour déboguer ou vérifier votre regroupement de politiques de notification.

Les alertes sans étiquette spécifiée dans le regroupement de la politique racine ou dans le regroupement personnalisé sont ajoutées à un groupe avec un en-tête de `No grouping`.

## Filtrer les alertes

Vous pouvez utiliser les filtres suivants pour afficher les alertes correspondant à des critères spécifiques :

- Recherche par étiquette : dans Rechercher, entrez une étiquette existante pour afficher les alertes correspondant à cette étiquette. Par exemple, `environment=production, region=~US|EU, severity!=warning`.
- Filtrer les alertes par état : dans États, sélectionnez parmi `Active`, `Suppressed`, ou `Unprocessed` états pour afficher les alertes correspondant à cet état.

## Désactiver les notifications d'alerte pour les sources de données Prometheus

 Cette rubrique de documentation est conçue pour les espaces de travail Grafana qui prennent en charge la version 8.x de Grafana.  
Pour les espaces de travail Grafana compatibles avec la version 10.x de Grafana, voir [Travailler dans la version 10 de Grafana](#)  
Pour les espaces de travail Grafana compatibles avec la version 9.x de Grafana, voir [Travailler dans la version 9 de Grafana](#)

Pour les sources de données Alertmanager externes (y compris Amazon Managed Service for Prometheus), vous pouvez supprimer les notifications d'alerte en les taisant. Un silence empêche uniquement la création de notifications : les silences n'empêchent pas l'évaluation des règles d'alerte et n'empêchent pas l'affichage des instances d'alerte dans l'interface utilisateur. Lorsque vous désactivez une alerte, vous spécifiez une période pendant laquelle elle doit être supprimée.

Vous pouvez configurer des silences pour une source de données externe d'Alertmanager.

### Note

Pour supprimer les notifications d'alerte à intervalles réguliers (par exemple, pendant les périodes de maintenance régulières), utilisez-les [Horaire du mode muet](#) plutôt que des silences.

## Pour ajouter un silence

1. Depuis votre console Grafana, dans le menu Grafana, choisissez l'icône d'alerte (cloche) pour ouvrir la page d'alerte.
2. Choisissez Silences pour ouvrir une page répertoriant les [points de contact](#) existants.
3. Choisissez le gestionnaire d'alertes externe dans la liste déroulante du gestionnaire d'alertes.
4. Sélectionnez Nouveau silence.
5. Sélectionnez les dates de début et de fin dans Début et fin du silence pour indiquer quand le silence doit entrer en vigueur et quand il doit prendre fin.

Au lieu de définir une heure de fin, dans Durée, spécifiez la durée pendant laquelle le silence est appliqué. Cela met automatiquement à jour l'heure de fin dans les champs de début et de fin du silence.

6. Dans les champs Nom et Valeur, entrez une ou plusieurs étiquettes correspondantes. Les matchers déterminent les règles auxquelles le silence s'applique. La correspondance des étiquettes est abordée plus en détail à la suite de cette procédure.
7. Ajoutez éventuellement un commentaire ou modifiez le créateur pour définir le propriétaire du silence.

## Correspondance des étiquettes pour la suppression des alertes

Lorsque vous créez un silence, vous créez un ensemble d'étiquettes correspondantes dans le cadre du silence. Il s'agit d'un ensemble de règles concernant les libellés qui doivent correspondre pour que l'alerte soit supprimée. Les étiquettes correspondantes se composent de trois parties :

- **Étiquette** : nom de l'étiquette à associer. Il doit correspondre exactement au nom de l'étiquette de l'alerte.
- **Opérateur** : opérateur utilisé pour comparer la valeur de l'étiquette avec la valeur d'étiquette correspondante. Les opérateurs disponibles sont les suivants :
  - **=**Sélectionnez les libellés dont la valeur correspond exactement à la chaîne fournie.
  - **!=**Sélectionnez les libellés dont la valeur ne correspond pas à la chaîne fournie.
  - **=~**Sélectionnez les étiquettes dont la valeur correspond à la valeur interprétée par regex de la chaîne fournie (la chaîne fournie est interprétée comme une expression régulière).
  - **!~**Sélectionnez les libellés qui ne correspondent pas à l'expression régulière fournie.

- **Valeur** : valeur à laquelle doit correspondre la valeur de l'étiquette. Il peut correspondre sous forme de chaîne ou d'expression régulière, selon l'opérateur choisi.

Le silence prend fin à la date de fin indiquée, mais vous pouvez mettre fin à la suppression manuellement à tout moment.

Pour mettre fin à un silence manuellement

1. Sur la page Alertes, choisissez Silences pour afficher la liste des silences existants.
2. Sélectionnez le silence auquel vous souhaitez mettre fin, puis choisissez Annuler le silence. Cela met fin à la suppression de l'alerte.

#### Note

La désactivation met fin à la suppression de l'alerte, comme si l'heure de fin était définie pour l'heure actuelle. Les silences qui ont pris fin (automatiquement ou manuellement) sont conservés et répertoriés pendant cinq jours. Vous ne pouvez pas supprimer un silence de la liste manuellement.

### Création d'un lien vers le formulaire de création de silence

Vous pouvez créer une URL vers le formulaire de création de silence avec les informations déjà renseignées. Les opérateurs peuvent l'utiliser pour supprimer rapidement une alarme lors d'un événement opérationnel.

Lorsque vous créez un lien vers un formulaire de silence, utilisez un paramètre de `matchers` requête pour spécifier les libellés correspondants et un paramètre de `comment` requête pour spécifier un commentaire. Le `matchers` paramètre nécessite une ou plusieurs valeurs dans le formulaire `[label][operator][value]`, séparées par des virgules.

### Exemple d'URL

Pour créer un lien vers un formulaire de silence, avec les libellés correspondants `severity=critical` et `cluster!~europe-.*`, avec un commentaire indiquant `Silencing critical EU alerts`, utilisez une URL comme celle-ci. Remplacez *mygrafana* par le nom d'hôte de votre instance Grafana.

```
https://mygrafana/alerting/silence/new?matchers=severity%3Dcritical%2Ccluster!~europe-  
*&comment=Silence%20critical%20EU%20alert
```

Pour créer un lien vers une nouvelle page de silence pour un Alertmanager externe, ajoutez un paramètre de `alertmanager` requête portant le nom de la source de données Alertmanager, tel que `alertmanager=myAlertmanagerdatasource`

## Travailler avec les points de contact

-  Cette rubrique de documentation est conçue pour les espaces de travail Grafana qui prennent en charge la version 8.x de Grafana.  
Pour les espaces de travail Grafana compatibles avec la version 10.x de Grafana, voir. [Travailler dans la version 10 de Grafana](#)  
Pour les espaces de travail Grafana compatibles avec la version 9.x de Grafana, voir. [Travailler dans la version 9 de Grafana](#)

Utilisez les points de contact pour définir la manière dont vos contacts sont avertis lorsqu'une alerte est déclenchée. Un point de contact peut avoir un ou plusieurs types de points de contact, par exemple Amazon Simple Notification Service ou Slack. Lorsqu'une alerte est lancée, une notification est envoyée à tous les types de points de contact répertoriés pour un point de contact. Utilisez-le éventuellement [Utilisation de modèles de messagerie](#) pour personnaliser les messages de notification pour les types de points de contact.

### Note

Vous pouvez créer et modifier des points de contact pour les alertes gérées par Grafana. Les points de contact pour les alertes Alertmanager sont en lecture seule.

## Travailler avec les points de contact

Les procédures suivantes expliquent comment ajouter, modifier, tester et supprimer des points de contact.

## Pour ajouter un point de contact

1. Depuis votre console Grafana, dans le menu Grafana, choisissez l'icône d'alerte (cloche) pour ouvrir la page d'alerte.
2. Choisissez Points de contact, puis Nouveau point de contact.
3. Dans le menu déroulant Alertmanager, sélectionnez un Alertmanager. Le Grafana Alertmanager est sélectionné par défaut.
4. Entrez un nom pour le point de contact.
5. Dans Type de point de contact, choisissez un type et les champs obligatoires en fonction de ce type. Par exemple, si vous choisissez Slack, entrez les chaînes Slack et les utilisateurs à contacter.
6. Si disponible pour le point de contact que vous avez sélectionné, choisissez éventuellement les paramètres facultatifs pour définir des paramètres supplémentaires.
7. Dans Paramètres de notification, sélectionnez éventuellement Désactiver le message résolu si vous ne souhaitez pas être averti lorsqu'une alerte est résolue.
8. Si votre point de contact a besoin de plusieurs types de points de contact, vous pouvez choisir Nouveau type de point de contact et répéter les étapes pour chaque type de point de contact requis.
9. Choisissez Enregistrer le point de contact pour enregistrer vos modifications.

## Pour modifier un point de contact

1. Choisissez Points de contact pour voir la liste des points de contact existants.
2. Sélectionnez le point de contact à modifier, puis cliquez sur l'icône Modifier (stylo).
3. Apportez les modifications nécessaires, puis choisissez Enregistrer le point de contact pour enregistrer vos modifications.

Une fois votre point de contact créé, vous pouvez envoyer une notification de test pour vérifier qu'il est correctement configuré.

## Pour envoyer une notification de test

1. Choisissez Points de contact pour ouvrir la liste des points de contact existants.
2. Sélectionnez le point de contact à tester, puis cliquez sur l'icône Modifier (stylo).
3. Sélectionnez l'icône Test (avion en papier).

4. Choisissez d'envoyer une notification de test prédéfinie ou de choisir Personnalisé pour ajouter vos propres annotations et étiquettes personnalisées dans la notification de test.
5. Choisissez Envoyer une notification de test pour tester l'alerte auprès des points de contact indiqués.

Vous pouvez supprimer les points de contact qui ne sont pas utilisés par une politique de notification.

Pour supprimer un point de contact

1. Choisissez Points de contact pour ouvrir la liste des points de contact existants.
2. Sélectionnez le point de contact à supprimer, puis cliquez sur l'icône Supprimer (corbeille).
3. Dans la boîte de dialogue de confirmation, choisissez Oui, supprimer.

#### Note

Si le point de contact est utilisé par une politique de notification, vous devez supprimer la politique de notification ou la modifier pour utiliser un autre point de contact avant de supprimer le point de contact.

Liste des notificateurs pris en charge

Nom	Type
Amazon SNS	sns
OpsGenie	opsgenie
Devoir de téléavertisseur	pagerduty
Slack	slack
VictorOps	victorops

## Utilisation de modèles de messagerie

- ⚠** Cette rubrique de documentation est conçue pour les espaces de travail Grafana qui prennent en charge la version 8.x de Grafana.  
Pour les espaces de travail Grafana compatibles avec la version 10.x de Grafana, voir. [Travailler dans la version 10 de Grafana](#)  
Pour les espaces de travail Grafana compatibles avec la version 9.x de Grafana, voir. [Travailler dans la version 9 de Grafana](#)

Les notifications envoyées via [Travailler avec les points de contact](#) sont créées à l'aide de modèles de messagerie. Les modèles par défaut de Grafana sont basés sur le [système de modèles Go dans](#) lequel certains champs sont évalués sous forme de texte, tandis que d'autres sont évalués sous forme de HTML (ce qui peut affecter l'évasion).

Comme la plupart des champs des points de contact peuvent être modélisés, vous pouvez créer des modèles personnalisés réutilisables et les utiliser dans plusieurs points de contact. La [Données du modèle](#) rubrique répertorie les variables disponibles pour la création de modèles.

### Utilisation de modèles

Les modèles sont utilisés pour créer un message. Par exemple, avec un message d'alerte Slack, vous pouvez définir le titre et le corps du point de contact. L'exemple suivant montre comment utiliser des modèles par défaut pour créer un titre contenant le nombre d'alertes déclenchées et résolues, ainsi qu'un corps répertoriant les alertes et leur statut.

- Titre :

```
{{ len .Alerts.Firing }} firing, {{ len .Alerts.Resolved }} resolved
```

- Corps du texte :

```
{{ range .Alerts }}{{ .Status }}: {{ .Labels.alertname }}  
{{end }}
```

Vous pouvez créer vos propres modèles personnalisés, comme dans l'exemple suivant.

- Titre :



```
{{ template "slack.default.title" .}}
```

- Corps du texte :

```
{{ template "mymessage" .}}
```

Voici un exemple de modèle.

```
{{ define "myalert" }}
  [{{.Status}}] [{{ .Labels.alertname }}

  Labels:
  {{ range .Labels.SortedPairs }}
    [{{ .Name }}]: [{{ .Value }}
  {{ end }}

  {{ if gt (len .Annotations) 0 }}
  Annotations:
  {{ range .Annotations.SortedPairs }}
    [{{ .Name }}]: [{{ .Value }}
  {{ end }}
  {{ end }}

  {{ if gt (len .SilenceURL ) 0 }}
  Silence alert: [{{ .SilenceURL }}
  {{ end }}
  {{ if gt (len .DashboardURL ) 0 }}
  Go to dashboard: [{{ .DashboardURL }}
  {{ end }}
  {{ end }}
```

Les procédures suivantes indiquent comment créer, modifier et supprimer des modèles de messages personnalisés.

Pour créer un modèle de message

1. Depuis votre console Grafana, dans le menu Grafana, choisissez l'icône d'alerte (cloche) pour ouvrir la page d'alerte.
2. Choisissez Points de contact.

3. Dans la liste déroulante Alertmanager, sélectionnez l'instance Alertmanager pour laquelle vous souhaitez créer un modèle de message. La valeur par défaut est le Grafana Alertmanager.
4. Choisissez Ajouter un modèle.
5. Ajoutez un nom descriptif.
6. Ajoutez le contenu du modèle, par exemple :

```
{{ define "mymessage" }}
  {{ range .Alerts }}
    [{{ .Status }}] {{ range .Labels }} {{ .Name }}={{.Value }}{{end}}
  {{ end }}
{{ end }}
```

La `define` balise de la section Contenu attribue le nom du modèle. Cette balise est facultative, et lorsqu'elle est omise, le nom du modèle est dérivé du champ Nom. Lorsque les deux sont spécifiés, il est recommandé de les conserver identiques.

7. Choisissez Enregistrer le modèle.

#### Note

Dans les modèles de messages d'alerte, le code HTML est affiché sous forme de texte, les caractères de contrôle étant ignorés. Le rendu du code HTML dans la notification résultante n'est pas pris en charge par Grafana.

### Pour modifier un modèle de message

1. Sur la page Alertes, choisissez Points de contact pour ouvrir la liste des points de contact.
2. Dans le tableau Modèle, recherchez le modèle que vous souhaitez modifier, puis cliquez sur l'icône Modifier (stylo).
3. Apportez vos modifications, puis choisissez Enregistrer le modèle.

### Pour supprimer un modèle de message

1. Sur la page Alertes, choisissez Points de contact pour ouvrir la liste des points de contact.
2. Dans le tableau Modèle, recherchez le modèle que vous souhaitez supprimer, puis cliquez sur l'icône Supprimer (corbeille).

3. Choisissez Oui, supprimer pour supprimer le modèle.

## Modèles imbriqués

Vous pouvez intégrer des modèles dans d'autres modèles.

Par exemple, vous pouvez définir un fragment de modèle à l'aide du `define` mot clé :

```
{{ define "mytemplate" }}
  {{ len .Alerts.Firing }} firing. {{ len .Alerts.Resolved }} resolved.
{{ end }}
```

Vous pouvez ensuite intégrer des modèles personnalisés dans ce fragment à l'aide du `template` mot clé. Par exemple :

```
Alert summary:
{{ template "mytemplate" . }}
```

Vous pouvez utiliser les options de modèle intégrées suivantes pour intégrer des modèles personnalisés.

Nom	Remarques
<code>default.title</code>	Affiche des informations d'état de haut niveau.
<code>default.message</code>	Fournit un résumé formaté des alertes déclenchées et résolues.

## Exemples de modèles personnalisés

Voici des exemples d'utilisation de modèles personnalisés.

Modèle pour afficher une seule alerte :

```
{{ define "myalert" }}
  [{{.Status}}] [{{ .Labels.alertname }}]

  Labels:
```

```

{{ range .Labels.SortedPairs }}
  {{ .Name }}: {{ .Value }}
{{ end }}

{{ if gt (len .Annotations) 0 }}
Annotations:
{{ range .Annotations.SortedPairs }}
  {{ .Name }}: {{ .Value }}
{{ end }}
{{ end }}

{{ if gt (len .SilenceURL ) 0 }}
  Silence alert: {{ .SilenceURL }}
{{ end }}
{{ if gt (len .DashboardURL ) 0 }}
  Go to dashboard: {{ .DashboardURL }}
{{ end }}
{{ end }}

```

Modèle pour afficher l'intégralité du message de notification :

```

{{ define "mymessage" }}
  {{ if gt (len .Alerts.Firing) 0 }}
    {{ len .Alerts.Firing }} firing:
    {{ range .Alerts.Firing }} {{ template "myalert" . }} {{ end }}
  {{ end }}
  {{ if gt (len .Alerts.Resolved) 0 }}
    {{ len .Alerts.Resolved }} resolved:
    {{ range .Alerts.Resolved }} {{ template "myalert" . }} {{ end }}
  {{ end }}
{{ end }}

```

Données du modèle

Les données suivantes sont transmises aux modèles de messages.

Nom	Type	Remarques
Receiver	chaîne	Nom du point de contact auquel la notification est envoyée.

Nom	Type	Remarques
Status	chaîne	déclenchement si au moins une alerte est déclenchée, sinon résolu.
Alerts	Alerte	Liste des objets d'alerte inclus dans cette notification (voir ci-dessous).
GroupLabels	KeyValue	Libellés selon lesquels ces alertes ont été regroupées.
CommonLabels	KeyValue	Libellés communs à toutes les alertes incluses dans cette notification.
CommonAnnotations	KeyValue	Annotations communes à toutes les alertes incluses dans cette notification.
ExternalURL	chaîne	Lien de retour vers le Grafana qui a envoyé la notification. Si vous utilisez un Alertmanager externe, renvoyez le lien vers ce Alertmanager.

Le `Alerts` type expose deux fonctions permettant de filtrer les alertes renvoyées.

- `Alerts.Firing`— Renvoie la liste des alertes de déclenchement.
- `Alerts.Resolved`— Renvoie la liste des alertes résolues.

### Alerte (type)

Le type d'alerte contient les données suivantes.

Nom	Type	Remarques
Statut	chaîne	firing ou resolved.
Étiquettes	KeyValue	Ensemble d'étiquettes associées à l'alerte.
Annotations	KeyValue	Ensemble d'annotations associées à l'alerte.
StartsAt	Heure. Heure	Heure à laquelle l'alerte a commencé à se déclencher.
EndsAt	Heure. Heure	Paramétré uniquement si l'heure de fin d'une alerte est connue. Sinon, définissez un délai d'expiration configurable à compter de la date de réception de la dernière alerte.
URL du générateur	chaîne	Un lien de retour vers Grafana ou un Alertmanager externe.
URL de silence	chaîne	Lien vers le formulaire Grafana Silence avec des étiquettes préremplies pour cette alerte. Uniquement pour les alertes gérées par Grafana.
URL du tableau de bord	chaîne	Lien vers le tableau de bord de Grafana, si la règle d'alerte appartient à l'une d'entre elles. Uniquement pour les alertes gérées par Grafana.
URL du panneau	chaîne	Lien vers le panneau du tableau de bord de Grafana, si la règle d'alerte appartient à

Nom	Type	Remarques
		l'une d'entre elles. Uniquement pour les alertes gérées par Grafana.
Empreinte digitale	chaîne	Empreinte digitale qui peut être utilisée pour identifier l'alerte.
ValueString	chaîne	Chaîne contenant les libellés et la valeur de chaque expression réduite de l'alerte.

## KeyValue type

Le `KeyValue` type est un ensemble de paires de chaînes clé/valeur qui représentent des étiquettes et des annotations.

Outre l'accès direct aux données stockées sous forme de fichier `KeyValue`, il existe également des méthodes de tri, de suppression et de transformation des données.

Nom	Arguments	Renvoie	Remarques
SortedPairs		Liste triée des paires de chaînes de clés et de valeurs	
Remove (suppression)	[] chaîne	KeyValue	Renvoie une copie de la carte clé/valeur sans les clés données.
Noms		[] chaîne	Liste des noms d'étiquettes
Valeurs		[] chaîne	Liste des valeurs d'étiquette

## Fonctions du modèle

À l'aide des fonctions du modèle, vous pouvez traiter les étiquettes et les annotations pour générer des notifications dynamiques. Les fonctions suivantes sont disponibles.

Nom	Type d'argument	Type de retour	Description
humanize	nombre ou chaîne	chaîne	Convertit un nombre dans un format plus lisible à l'aide de préfixes métriques.
humanize1024	nombre ou chaîne	chaîne	Comme humanize, mais utilise 1024 comme base au lieu de 1000.
humanizeDuration	nombre ou chaîne	chaîne	Convertit une durée en secondes dans un format plus lisible.
humanizePercentage	nombre ou chaîne	chaîne	Convertit une valeur de ratio en une fraction de 100.
humanizeTimestamp	nombre ou chaîne	chaîne	Convertit un horodatage Unix en secondes dans un format plus lisible.
title	chaîne	chaîne	Strings.title, met en majuscule le premier caractère de chaque mot.
toUpper	chaîne	chaîne	cordes. ToUpper, convertit tous les



Nom	Type d'argument	Type de retour	Description
			caractères en majuscules.
<code>toLowerCase</code>	chaîne	chaîne	cordes. <code>toLowerCase</code> , convertit tous les caractères en minuscules.
<code>match</code>	motif, texte	boolean	expression régulière . <code>MatchString</code> Teste une correspondance regex non ancrée.
<code>replaceAll</code>	modèle, remplacement, texte	chaîne	Expression régulière . <code>ReplaceAllString</code> Substitution de Regexp, non ancrée.
<code>graphLink</code>	string - Objet JSON avec <code>datasource</code> champs <code>expr</code> et	chaîne	Renvoie le chemin d'accès à la vue graphique dans Explore pour l'expression et la source de données données.
<code>tableLink</code>	string - Objet JSON avec <code>datasource</code> champs <code>expr</code> et	chaîne	Renvoie le chemin d'accès à la vue tabulaire dans Explore pour l'expression et la source de données données.

Nom	Type d'argument	Type de retour	Description
<code>args</code>	<code>[] interface {}</code>	carte [chaîne] interface {}	Convertit une liste d'objets en carte avec des clés, par exemple <code>arg0</code> , <code>arg1</code> . Utilisez cette fonction pour transmettre plusieurs arguments aux modèles.
<code>externalURL</code>	rien	chaîne	Renvoie une chaîne représentant l'URL externe.
<code>pathPrefix</code>	rien	chaîne	Renvoie le chemin de l'URL externe.

Le tableau suivant présente des exemples d'utilisation de chaque fonction.

Fonction	TemplateString	Entrée	Expected
<code>humaniser</code>	<code>{humaniser \$value}</code>	1234567,0	1,235 M
<code>humaniser 1024</code>	<code>{humaniser 1024\$ de valeur}</code>	1048576,0	1 mi
<code>Humaniser la durée</code>	<code>{HumanizeDuration \$value}</code>	899,99	14 m 59 s
<code>Pourcentage d'humanisation</code>	<code>{humanizePercentage \$value}</code>	0,1234567	12,35 %
<code>Humaniser l'horodatage</code>	<code>{humanizeTimestamp \$value}</code>	1435065584,128	23/06/2015 13:19:44, 128 +0000 UTC
<code>title</code>	<code>{\$value   titre}</code>	un B C	Aa Bb CC

Fonction	TemplateString	Entrée	Expected
toUpper	<code>`\${value}   toUpper`</code>	un B C	AA BB CC
toLower	<code>`\${value}   toLower`</code>	un B C	AA BB CC
match	<code>{correspond à « a+ » \$labels.instance}</code>	aa	true
reReplaceAll	<code>{{ reReplaceAll « localhost :(.*) » « my.domain : \$1 » \$labels.instance}}</code>	hôte local : 3000	mon domaine .domain : 3000
GraphLink	<code>{{GraphLink « {" expr \ » : \ "up \ » , \ "source de données \ » : \ "gdev- prometheus \"} »}}</code>		/explorer ? left= ["now-1h » , « now » , « gdev-prom etheus » , {"source de données » « gdev- prometheus » , « expr » « up » , « instant » :false, "range » :true}]
Tableau Link	<code>{{TableLink « {" expr \ » : \ "up \ » , \ "source de données \ » : \ "gdev- prometheus \"} »}}</code>		/explorer ? left= ["now-1h » , « now » , « gdev-prom etheus » , {"source de données » « gdev- prometheus » , « expr » « up » , « instant » :true, "range » :false}]
args	<code>{{define « x »}} {{.arg0}} {{.arg1}} {{end}} {{modèle « x » (args 1 « 2 »)}}}</code>		1 2

Fonction	TemplateString	Entrée	Expected
URL externe	{URL externe}		http://localhost/path/ prefix
Préfixe de chemin	{PathPrefix}		/chemin/préfixe

## Utilisation des politiques de notification

 Cette rubrique de documentation est conçue pour les espaces de travail Grafana qui prennent en charge la version 8.x de Grafana.  
Pour les espaces de travail Grafana compatibles avec la version 10.x de Grafana, voir [Travailler dans la version 10 de Grafana](#)  
Pour les espaces de travail Grafana compatibles avec la version 9.x de Grafana, voir [Travailler dans la version 9 de Grafana](#)

Les politiques de notification déterminent la manière dont les alertes sont acheminées vers les points de contact. Les politiques ont une structure arborescente, dans laquelle chaque politique peut comporter une ou plusieurs politiques relatives aux enfants. Chaque politique, à l'exception de la stratégie racine, peut également correspondre à des étiquettes d'alerte spécifiques. Chaque alerte est évaluée par la politique racine, puis par chaque politique enfant. Si vous activez l'option `continue matching subsequent sibling nodes` pour une politique spécifique, l'évaluation se poursuit même après une ou plusieurs correspondances. Les paramètres de configuration et les informations du point de contact d'une politique parent régissent le comportement d'une alerte qui ne correspond à aucune des politiques enfant. Une politique racine régit toute alerte qui ne correspond pas à une politique spécifique.

### Note

Vous pouvez créer et modifier des politiques de notification pour les alertes gérées par Grafana. Les politiques de notification pour les alertes Alertmanager sont en lecture seule.

## Notifications de regroupement

Le regroupement permet de classer les notifications d'alerte de nature similaire dans un entonnoir unique. Cela vous permet de contrôler les notifications d'alerte lors de pannes importantes lorsque de nombreuses parties d'un système tombent en panne simultanément, ce qui entraîne le déclenchement simultané d'un grand nombre d'alertes.

### Exemple de regroupement

Supposons que 100 services soient connectés à une base de données dans différents environnements. Ces services sont différenciés par le label `env=environmentname`. Une règle d'alerte est en place pour vérifier si vos services peuvent accéder à la base de données. La règle d'alerte crée des alertes nommées `alername=DatabaseUnreachable`.

En cas de partition réseau empêchant la moitié de vos services d'accéder à la base de données, 50 alertes différentes sont déclenchées. Dans ce cas, vous souhaitez recevoir une notification d'une seule page (au lieu de 50) contenant la liste des environnements concernés.

Vous pouvez configurer le regroupement de manière à ce qu'il soit `group_by: [alername]` (sans utiliser l'envétiquette, qui est différente pour chaque service). Une fois cette configuration en place, Grafana envoie une seule notification compacte répertoriant tous les environnements concernés par cette règle d'alerte.

### Groupes spéciaux

Grafana compte deux groupes spéciaux. Le groupe par défaut `group_by: null` regroupe toutes les alertes en un seul groupe. Vous pouvez également utiliser une étiquette spéciale nommée `...` pour regrouper les alertes par toutes les étiquettes, désactiver efficacement le regroupement et envoyer chaque alerte dans son propre groupe.

### Utilisation des notifications

Les procédures suivantes vous montrent comment créer et gérer des politiques de notification.

Pour modifier la politique de notification root

1. Depuis votre console Grafana, dans le menu Grafana, choisissez l'icône d'alerte (cloche) pour ouvrir la page d'alerte.
2. Choisissez Politiques de notification.
3. Dans le menu déroulant Alertmanager, sélectionnez le Alertmanager que vous souhaitez modifier.
4. Dans la section Politique racine, choisissez l'icône Modifier (stylo).

5. Dans Point de contact par défaut, mettez à jour le point de contact auquel les notifications doivent être envoyées pour les règles lorsque les règles d'alerte ne correspondent à aucune politique spécifique.
6. Dans Regrouper par, choisissez les libellés (ou les groupes spéciaux) selon lesquels regrouper les alertes.
7. Dans Options de chronométrage, sélectionnez l'une des options suivantes.
  - Patience de groupe : temps d'attente nécessaire pour mettre en mémoire tampon les alertes d'un même groupe avant d'envoyer une notification initiale. La durée par défaut est 30 secondes.
  - Intervalle de groupe : intervalle de temps minimum entre deux notifications pour un groupe. La valeur par défaut est de 5 minutes.
  - Intervalle de répétition : intervalle de temps minimal avant le renvoi d'une notification si aucune nouvelle alerte n'a été ajoutée au groupe. La valeur par défaut est de 4 heures.
8. Choisissez Save pour enregistrer les changements.

#### Pour ajouter une nouvelle politique spécifique de haut niveau

1. Depuis votre console Grafana, dans le menu Grafana, choisissez l'icône d'alerte (cloche) pour ouvrir la page d'alerte.
2. Choisissez Politiques de notification.
3. Dans le menu déroulant Alertmanager, sélectionnez le Alertmanager que vous souhaitez modifier.
4. Dans la section Routage spécifique, choisissez Nouvelle politique spécifique.
5. Dans la section Étiquettes correspondantes, ajoutez une ou plusieurs étiquettes d'alerte correspondantes. Vous trouverez plus d'informations sur la correspondance des étiquettes plus loin dans cette rubrique.
6. Dans Point de contact, ajoutez le point de contact auquel envoyer des notifications si l'alerte correspond à cette politique spécifique. Les politiques imbriquées remplacent ce point de contact.
7. Sélectionnez éventuellement Remplacer le regroupement pour spécifier un regroupement différent de la politique racine.
8. Sélectionnez éventuellement Annuler les horaires généraux pour annuler les options de synchronisation de la politique de notification de groupe.

## 9. Choisissez Enregistrer la politique pour enregistrer les changements.

### Pour ajouter une politique imbriquée

1. Développez la stratégie spécifique sous laquelle vous souhaitez créer une politique imbriquée.
2. Choisissez Ajouter une politique imbriquée, puis ajoutez les détails (comme lors de l'ajout d'une politique spécifique de haut niveau).
3. Choisissez Enregistrer la politique pour enregistrer les changements.

### Pour modifier une politique spécifique

1. Sur la page Alertes, choisissez Politiques de notification pour ouvrir la page répertoriant les politiques existantes.
2. Sélectionnez la politique que vous souhaitez modifier, puis cliquez sur l'icône Modifier (stylo).
3. Apportez des modifications (comme lors de l'ajout d'une politique spécifique de haut niveau).
4. Choisissez Enregistrer la stratégie.

### Comment fonctionne la correspondance des étiquettes

Une politique correspond à une alerte si les libellés de l'alerte correspondent à tous les libellés correspondants spécifiés dans la stratégie.

- **Étiquette** : nom de l'étiquette à associer. Il doit correspondre exactement au nom de l'étiquette de l'alerte.
- **Opérateur** : opérateur utilisé pour comparer la valeur de l'étiquette avec la valeur d'étiquette correspondante. Les opérateurs disponibles sont les suivants :
  - **=**Sélectionnez les libellés dont la valeur correspond exactement à la chaîne fournie.
  - **!=**Sélectionnez les libellés dont la valeur ne correspond pas à la chaîne fournie.
  - **=~**Sélectionnez les étiquettes dont la valeur correspond à la valeur interprétée par regex de la chaîne fournie (la chaîne fournie est interprétée comme une expression régulière).
  - **!~**Sélectionnez les libellés qui ne correspondent pas à l'expression régulière fournie.
- **Valeur** : valeur à laquelle doit correspondre la valeur de l'étiquette. Il peut correspondre sous forme de chaîne ou d'expression régulière, selon l'opérateur choisi.

## Horaire du mode muet

Un temps de sourdine est un intervalle de temps récurrent pendant lequel aucune nouvelle notification relative à une politique n'est générée ou envoyée. Utilisez-les pour empêcher les alertes de se déclencher pendant une période spécifique et récurrente, par exemple une période de maintenance régulière.

À l'instar des silences, le temps de mise en sourdine n'empêche pas l'évaluation des règles d'alerte, ni l'affichage des instances d'alerte dans l'interface utilisateur. Ils empêchent uniquement la création de notifications.

Vous pouvez configurer les durées de sourdine gérées par Grafana ainsi que les durées de sourdine pour une source de données Alertmanager externe.

### Timings muets comparés aux silences

Le tableau suivant met en évidence les différences entre les temps de mise en sourdine et les silences.

Synchronisation en mode muet	Silence
Utilise des définitions d'intervalles de temps qui peuvent se reproduire	A une heure de début et de fin fixes
Est créé puis ajouté aux politiques de notification	Utilise des étiquettes pour établir une correspondance avec une alerte afin de déterminer s'il convient de désactiver ou non

### Pour créer un chronométrage muet

1. Depuis votre console Grafana, dans le menu Grafana, choisissez l'icône d'alerte (cloche) pour ouvrir la page d'alerte.
2. Choisissez Politiques de notification.
3. Dans le menu déroulant Alertmanager, sélectionnez le Alertmanager que vous souhaitez modifier.
4. Dans la section Durée de mise en sourdine, cliquez sur le bouton Ajouter une temporisation de mise en sourdine.



5. Choisissez l'intervalle de temps auquel vous souhaitez appliquer la temporisation du mode muet.
6. Choisissez Soumettre pour créer la temporisation du mode muet.

### Pour ajouter une temporisation muette à une politique de notification

1. Sélectionnez la politique de notification à laquelle vous souhaitez ajouter le temps de sourdine, puis cliquez sur le bouton Modifier.
2. Dans le menu déroulant Durée de mise en sourdine, sélectionnez la durée de mise en sourdine que vous souhaitez ajouter à la politique.

Cliquez sur le bouton Enregistrer la politique.

### Intervalles de temps

Un intervalle de temps est la définition d'une plage de temps. Si une alerte est déclenchée pendant cet intervalle, elle est supprimée. Les plages sont prises en charge à l'aide de : (par exemple, `monday : thursday`). Une temporisation muette peut contenir plusieurs intervalles de temps. Un intervalle de temps se compose de plusieurs champs (détails dans la liste suivante), qui doivent tous correspondre pour supprimer les alertes. Par exemple, si vous spécifiez des jours de la semaine `monday : friday` et une plage horaire comprise entre 8 h et 9 h, les alertes sont supprimées du 8 au 9, du lundi au vendredi, mais pas, par exemple, de 8 h à 9 h le samedi.

- Plage horaire : heure à laquelle les notifications doivent être supprimées. Composé de deux sous-champs, Heure de début et Heure de fin. Un exemple de temps est `14 : 30`. L'heure est exprimée en notation de 24 heures, en UTC.
- Jours de la semaine — Les jours de la semaine. Il peut s'agir d'un jour unique `monday`, tel qu'une plage `monday : friday`, ou d'une liste de jours séparés par des virgules, telle que `monday , tuesday , wednesday`
- Mois — Les mois à sélectionner. Vous pouvez spécifier les mois avec des désignations numériques ou avec le nom complet du mois, par exemple, `1` ou les `january` deux spécifier janvier. Vous pouvez spécifier un mois unique, une plage de mois ou une liste de mois séparés par des virgules.
- Jours du mois : dates comprises dans un mois. Les valeurs peuvent être comprises entre `1 -31`. Les valeurs négatives indiquent les jours du mois dans l'ordre inverse, ce `-1` qui représente le dernier jour du mois. Les jours du mois peuvent être spécifiés sous la forme d'un jour unique, d'une plage de jours ou d'une liste de jours séparés par des virgules.

## Modifiez vos préférences

Vous pouvez effectuer plusieurs tâches dans l'onglet Préférences. Vous pouvez modifier votre profil, modifier vos préférences Amazon Managed Grafana et consulter les informations relatives à votre profil et à l'utilisation d'Amazon Managed Grafana.

### Note

Pour modifier la configuration de votre espace de travail, consultez [Configuration d'un espace de travail Grafana géré par Amazon](#).

## Modifiez votre profil Amazon Managed Grafana

Votre profil inclut votre nom, votre nom d'utilisateur et votre adresse e-mail.

Pour modifier votre profil

1. Faites une pause sur votre icône d'utilisateur dans le coin inférieur gauche de l'écran, puis choisissez Préférences.
2. Dans la section Modifier le profil, vous pouvez modifier les éléments suivants :
  - Nom — Modifiez ce champ pour modifier le nom d'affichage associé à votre profil.
  - E-mail — Modifiez ce champ pour modifier l'adresse e-mail associée à votre profil.
  - Nom d'utilisateur — Modifiez ce champ pour changer votre nom d'utilisateur.
3. Choisissez Enregistrer.

## Modifiez vos préférences

Vos préférences incluent l'utilisation du thème sombre ou clair, votre tableau de bord d'accueil et votre fuseau horaire.

### Note

Les paramètres de votre instance personnelle remplacent les paramètres définis par votre administrateur au niveau de l'instance ou de l'équipe.

## Pour modifier vos préférences

1. Faites une pause sur votre icône d'utilisateur dans le coin inférieur gauche de l'écran, puis choisissez Préférences.
2. Dans la section Préférences, vous pouvez modifier les éléments suivants :
  - Thème de l'interface utilisateur : pour définir un thème, choisissez Dark ou Light. La valeur par défaut est soit le thème sombre, soit le thème sélectionné par votre administrateur Grafana.
  - Tableau de bord d'accueil
  - Fuseau horaire — Choisissez de sélectionner une option dans la liste des fuseaux horaires. Par défaut, il s'agit du fuseau horaire local du navigateur ou du fuseau horaire sélectionné par votre administrateur Grafana. Pour plus d'informations, consultez [Contrôles de plage de temps](#).
3. Choisissez Enregistrer.

## Afficher vos sessions Amazon Managed Grafana

Amazon Managed Grafana enregistre vos sessions dans chaque espace de travail Grafana. Si vous pensez que quelqu'un a utilisé à mauvais escient vos informations d'identification Amazon Managed Grafana, vous pouvez consulter cette section.

### Pour consulter les informations de vos sessions

1. Faites une pause sur votre icône d'utilisateur dans le coin inférieur gauche de l'écran, puis choisissez Préférences.
2. Faites défiler la page jusqu'à la section Sessions. Grafana affiche les éléments suivants :
  - Vu pour la dernière fois — Depuis combien de temps vous êtes-vous connecté.
  - Connecté : date à laquelle vous vous êtes connecté à l'instance Grafana actuelle.
  - Adresse IP : adresse IP à partir de laquelle vous vous êtes connecté.
  - Navigateur et système d'exploitation — Le navigateur Web et le système d'exploitation utilisés pour se connecter à Grafana.
  - Si vous êtes administrateur Grafana pour l'instance, vous pouvez révoquer une session en choisissant l'icône de déconnexion rouge dans la ligne de session.

## Recueillez des informations pour obtenir de l'aide

Les packs de support fournissent un moyen simple de collecter des informations sur votre espace de travail Grafana via l'interface utilisateur. Lorsque vous rencontrez des problèmes avec votre espace de travail Grafana, vous pouvez envoyer au support produit un pack de support contenant des informations sur votre espace de travail, notamment :

- Version Grafana
- Plugins installés
- Configuration de Grafana
- Informations sur les bases de données et migrations

### Note

Les offres de support ne sont disponibles que dans les espaces de travail compatibles avec la version 10 ou ultérieure de Grafana.

## Composants du pack de support

Un pack de support peut inclure l'un des composants suivants :

- Statistiques d'utilisation — Statistiques d'utilisation de l'espace de travail Grafana.
- Informations utilisateur : liste des utilisateurs de l'espace de travail Grafana.
- Informations sur la base de données et la migration : informations sur la base de données et journal de migration.
- Informations sur les plug-ins : informations sur les plug-ins installés dans l'espace de travail.
- Informations de base — Informations de base sur l'espace de travail Grafana, y compris la version et l'utilisation de la mémoire.
- Paramètres — Les paramètres de l'espace de travail Grafana.
- SAML — Vérification de l'état de la connexion et des métadonnées pour SAML (affichées uniquement si le protocole SAML est activé).
- LDAP : vérification de l'état de la connexion et des métadonnées pour LDAP (affichées uniquement si le protocole LDAP est activé).

- OAuth2 : vérification de l'état de la connexion et des métadonnées pour chaque fournisseur OAuth2 (affichées uniquement si le fournisseur OAuth est activé).

## Création d'un pack de support

Utilisez la procédure suivante pour créer un bundle de support.

### Note

Cette procédure nécessite admin des autorisations dans l'espace de travail.

Pour créer un pack de support

1. Connectez-vous à votre espace de travail Grafana.
2. Sélectionnez l'icône d'aide
3. Dans le menu d'aide, choisissez Support Bundles.
4. Sélectionnez Nouveau pack de support.
5. Choisissez les composants que vous souhaitez inclure dans le pack de support.
6. Sélectionnez Créer.
7. Lorsque le pack de support est prêt, sélectionnez Télécharger.

Grafana télécharge le bundle de support dans un fichier archive (`tar.gz`).

Vous pouvez ouvrir le fichier pour afficher le contenu du pack de support. Vous pouvez envoyer le fichier directement au support, si nécessaire. Si le bundle contient des informations privées et que vous devez les envoyer via un canal qui n'est pas privé, vous pouvez envisager de les chiffrer. Vous pouvez utiliser un outil tel que [age](#) pour chiffrer le fichier avant de l'envoyer.

## Alertes classiques sur le tableau

 Cette rubrique de documentation traite des anciennes alertes dans Grafana. Cela ne sera pas pris en charge dans les futures versions d'Amazon Managed Grafana. Vous pouvez migrer vers les alertes Grafana pour utiliser les dernières fonctionnalités d'alerte. Pour plus d'informations, consultez l'une des rubriques suivantes :

Pour les espaces de travail Grafana compatibles avec la version 10.x de Grafana, voir.

[Alertes dans la version 10 de Grafana](#)

Pour les espaces de travail Grafana compatibles avec la version 9.x de Grafana, voir. [Alertes dans Grafana version 9](#)

Pour les espaces de travail Grafana compatibles avec la version 8.x de Grafana, voir. [Alerte Grafana](#)

### Note

Cette section décrit le système d'alertes de tableau de bord classique de Grafana. Pour en savoir plus sur la migration vers et l'utilisation de la nouvelle alerte Grafana, conçue pour afficher les alertes Prometheus Alertmanager, voir. [Alerte Grafana](#)

Les alertes classiques du tableau de bord se composent de deux parties :

- Règles d'alerte : lorsque l'alerte est déclenchée. Les règles d'alerte sont définies par une ou plusieurs conditions régulièrement évaluées par Grafana.
- Canal de notification : mode de diffusion de l'alerte. Lorsque les conditions d'une règle d'alerte sont remplies, le Grafana avertit les canaux configurés pour cette alerte.

Actuellement, seule la visualisation du panneau graphique prend en charge les alertes.

## Configuration des alertes

Vous pouvez configurer des alertes dans votre espace de travail Amazon Managed Grafana.

- Ajoutez ou modifiez un canal de notification d'alerte. Pour plus d'informations, consultez [Notifications](#).
- Créez une règle d'alerte. Pour plus d'informations, consultez [Création d'alertes](#).
- Consultez les règles d'alerte existantes et leur état actuel. Pour plus d'informations, consultez [Afficher les règles d'alerte existantes](#).
- Testez les règles d'alerte et résolvez les problèmes. Pour plus d'informations, consultez [Alertes de dépannage](#).

## Regroupement

À l'heure actuelle, les alertes prennent en charge une forme limitée de haute disponibilité. Les notifications d'alerte sont dédoublées lorsque vous exécutez plusieurs espaces de travail. Cela signifie que toutes les alertes sont exécutées sur chaque serveur, mais qu'aucune notification d'alerte dupliquée n'est envoyée en raison de la logique de déduplication.

## Notifications

Vous pouvez créer des règles d'alerte avec des messages détaillés contenant des informations telles que la manière dont vous pouvez résoudre le problème, un lien vers un runbook, etc.

Les notifications réelles sont configurées et partagées entre plusieurs alertes.

## Exécution des alertes

Les règles d'alerte sont évaluées dans Amazon Managed Grafana dans un planificateur et un moteur d'exécution de requêtes.

## Notifications d'alerte

 Cette rubrique de documentation traite des anciennes alertes dans Grafana. Cela ne sera pas pris en charge dans les futures versions d'Amazon Managed Grafana. Vous pouvez migrer vers les alertes Grafana pour utiliser les dernières fonctionnalités d'alerte. Pour plus d'informations, consultez l'une des rubriques suivantes :

Pour les espaces de travail Grafana compatibles avec la version 10.x de Grafana, voir.

[Alertes dans la version 10 de Grafana](#)

Pour les espaces de travail Grafana compatibles avec la version 9.x de Grafana, voir. [Alertes dans Grafana version 9](#)

Pour les espaces de travail Grafana compatibles avec la version 8.x de Grafana, voir. [Alerte Grafana](#)

Lorsqu'une alerte change d'état, elle envoie des notifications. Chaque règle d'alerte peut comporter plusieurs notifications. Pour ajouter une notification à une règle d'alerte, vous devez d'abord ajouter et configurer un notification canal.

Cela se fait à partir de la page Canaux de notification.

## Ajouter un canal de notification

1. Dans la barre latérale, faites une pause sur l'icône d'alerte (cloche), puis choisissez Canaux de notification.
2. Choisissez Add channel (Ajouter un canal).
3. Remplissez les champs ou sélectionnez les options décrites dans les sections suivantes.

### Nouveaux champs de canal de notification

Par défaut (envoyer toutes les alertes)

- Nom — Entrez le nom de cette chaîne. Il sera affiché lorsque les utilisateurs ajouteront des notifications aux règles d'alerte.
- Type — Sélectionnez le type de canal. Pour plus d'informations, consultez [Liste des notificateurs pris en charge](#).
- Par défaut (envoyer toutes les alertes) : lorsqu'elle est sélectionnée, cette option envoie une notification sur ce canal pour toutes les règles d'alerte.
- Désactiver le message de résolution : lorsqu'elle est sélectionnée, cette option désactive le message de résolution [OK] envoyé lorsque l'état d'alerte redevient faux.
- Envoyer des rappels — Lorsque cette option est sélectionnée, des notifications supplémentaires (rappels) seront envoyées pour les alertes. Vous pouvez spécifier la fréquence à laquelle les rappels doivent être envoyés en utilisant le nombre de secondes (s), de minutes (m) ou d'heures (h) ; par exemple 30s3m, 5m ou1h.

#### Important

Des rappels d'alerte sont envoyés après l'évaluation des règles. Par conséquent, un rappel ne peut pas être envoyé plus fréquemment qu'un intervalle d'évaluation des règles d'alerte configuré.

Les exemples suivants montrent à quelle fréquence et à quel moment des rappels sont envoyés pour une alerte déclenchée.



Intervalle d'évaluation des règles d'alerte	Envoyez des rappels tous les	Rappel envoyé chaque fois (après la dernière notification d'alerte)
30s	15s	~30 secondes
1m	5m	~5 minutes
5m	15m	~15 minutes
6m	20m	~24 minutes
1h	15m	~1 heure
1h	2h	~2 heures

## Liste des notificateurs pris en charge

Nom	Type	Supporte les images	Supporte les balises de règles d'alerte
<a href="#">Amazon Simple Notification Service</a>	sns	Non	Oui
OpsGenie	opsgenie	Non	Oui
<a href="#">PagerDuty</a>	pagerduty	Non	Oui
<a href="#">Slack</a>	slack	Non	Non
VictorOps	victorops	Non	Non

### Amazon Simple Notification Service

Si vous avez activé les autorisations gérées par les services et inclus Amazon SNS comme canal de notification pour votre espace de travail, il vous suffit de fournir l'ARN de la rubrique SNS lorsque vous créez votre canal de notification. Dans le champ Nom, saisissez le nom de la rubrique SNS que vous avez créée. Si vous avez créé l'espace de travail à l'aide d'autorisations gérées par le

service, le nom de la rubrique SNS doit être préfixé par un préfixe grafana pour que les notifications soient publiées correctement dans la rubrique. Si vous avez sélectionné des autorisations gérées par le client lors de la création de l'espace de travail, il n'est pas nécessaire de préfixer le nom de la rubrique SNS. grafana

Dans le champ Rubrique, copiez et collez l'ARN de la rubrique SNS. Dans le format du corps du message, vous pouvez choisir l'option JSON ou texte.

Dans le champ Paramètres AWS SNS facultatifs, cochez la case Inclure toutes les balises dans le message pour voir toutes les balises Grafana dans le corps du message.

Si vous utilisez des autorisations gérées par le client pour le lieu de travail, le rôle IAM que vous fournissez doit inclure les autorisations de publication SNS pour votre rubrique SNS.

## Slack

Pour configurer Slack, vous devez configurer une URL de webhook Slack entrante. Pour plus d'informations, consultez la section [Envoi de messages à l'aide de webhooks entrants](#).

Pour inclure des captures d'écran des alertes déclenchées dans les messages Slack, vous devez configurer soit la destination de l'image externe dans Grafana, soit une intégration de robots via Slack Apps. Pour plus d'informations sur la configuration d'une intégration de bot Slack, consultez [le guide de Slack pour configurer une intégration de bot](#). Utilisez le jeton fourni, qui commence par « xoxb ».

Paramètre	Description
Url	URL du webhook entrant de Slack, ou éventuellement le point de terminaison de l'API Slack <a href="#">Chat.postMessage</a> .
Nom d'utilisateur	Définissez le nom d'utilisateur pour le message du bot.
Destinataire	Utilisez-le pour remplacer le destinataire de Slack. Vous devez fournir un identifiant Slack de chaîne, un identifiant utilisateur Slack, une référence de nom d'utilisateur (@<user>, tout en minuscules, sans espace) ou une référence de chaîne (#, <channel>tout en minuscules, sans espace).

Paramètre	Description
	Si vous utilisez le point de terminaison de l'API <code>chat.postMessage</code> Slack, cela est obligatoire.
Icône Emoji	Fournissez un emoji à utiliser comme icône pour le message du bot. Par exemple, <code>:smile</code> :
URL de l'icône	Fournissez l'URL d'une image à utiliser comme icône pour le message du bot.
Mentionner les utilisateurs	Mentionnez éventuellement un ou plusieurs utilisateurs dans la notification Slack envoyée par Grafana. Pour voir les utilisateurs, séparés par des virgules, via leur identifiant Slack correspondant, cliquez sur le bouton de dépassement sur le profil Slack de chaque utilisateur.
Mentionner des groupes	Mentionnez éventuellement un ou plusieurs groupes dans la notification Slack envoyée par Grafana. Vous pouvez voir les groupes, séparés par des virgules, via leurs identifiants Slack correspondants (que vous pouvez obtenir à partir de l'URL du profil Slack de chaque groupe).
Mentionner la chaîne	Mentionnez éventuellement tous les membres de la chaîne ou uniquement les membres actifs.
Jeton	Si elle est fournie, Amazon Managed Grafana téléchargera l'image générée via l'opération API <code>Slack file.upload</code> , et non via la destination externe de l'image. Si vous utilisez le point de terminaison de l'API <code>chat.postMessage</code> Slack, cela est obligatoire.

Si vous utilisez le jeton pour un robot Slack, vous devez inviter le bot à rejoindre le canal sur lequel vous souhaitez envoyer des notifications. Ajoutez ensuite la chaîne dans le champ du destinataire.

## PagerDuty

Pour configurer PagerDuty, fournissez une clé d'intégration.

Paramètre	Description
Clé d'intégration	Clé d'intégration pour PagerDuty.
Sévérité	Niveau pour les notifications dynamiques ; la valeur par défaut est <code>critical</code> (1).
Résolution automatique des incidents	Résolvez les incidents une PagerDuty fois que l'alerte est revenue à OK.
Message détaillé	Supprime le message d'alerte du champ de résumé du PDF et le place dans les détails personnalisés (2).

### Note

Les balises `Severity`, `Class Groupdedup_key`, et `Component` ont une signification particulière dans le [format d'événement PagerDuty commun — PD-CEF](#). Si un panneau d'alerte définit ces clés de balise, elles sont transposées à la racine de l'événement envoyé à PagerDuty. Cela signifie qu'ils seront disponibles dans l'interface utilisateur PagerDuty et les outils de filtrage. Un tag de gravité défini sur une alerte remplace le niveau de gravité global défini sur le canal de notification s'il s'agit d'un niveau valide.

### Note

L'utilisation de `Message In Details` modifiera la structure du `custom_details` champ dans l'événement PagerDuty. Cela peut enfreindre les règles relatives aux événements personnalisés de vos PagerDuty règles si vous vous fiez aux champs `payload.custom_details`. Déplacez toutes les règles existantes utilisées `custom_details.myMetric` pour `custom_details.queries.myMetric`.

**Note**

L'utilisation d'une dedup\_key balise remplacera le Grafana dedup\_key généré avec une clé personnalisée.

## Configuration du lien de retour vers Grafana à partir des notifications d'alerte

Toutes les notifications d'alerte contiennent un lien vers l'alerte déclenchée dans l'espace de travail Grafana.

## Création d'alertes

**⚠** Cette rubrique de documentation traite des anciennes alertes dans Grafana. Cela ne sera pas pris en charge dans les futures versions d'Amazon Managed Grafana. Vous pouvez migrer vers les alertes Grafana pour utiliser les dernières fonctionnalités d'alerte. Pour plus d'informations, consultez l'une des rubriques suivantes :

Pour les espaces de travail Grafana compatibles avec la version 10.x de Grafana, voir.

[Alertes dans la version 10 de Grafana](#)

Pour les espaces de travail Grafana compatibles avec la version 9.x de Grafana, voir. [Alertes dans Grafana version 9](#)

Pour les espaces de travail Grafana compatibles avec la version 8.x de Grafana, voir. [Alerte Grafana](#)

Lorsque vous utilisez les alertes Amazon Managed Grafana, vous pouvez associer des règles aux panneaux de votre tableau de bord. Lorsque vous enregistrez le tableau de bord, Amazon Managed Grafana extrait les règles d'alerte dans un stockage de règles d'alerte distinct et planifie leur évaluation.

Dans l'onglet Alerte du panneau graphique, vous pouvez configurer la fréquence à laquelle la règle d'alerte doit être évaluée et les conditions qui doivent être remplies pour que l'alerte change d'état et déclenche ses notifications.

Actuellement, seul le panneau graphique prend en charge les règles d'alerte.

## Ajouter ou modifier une règle d'alerte

1. Accédez au panneau dans lequel vous pouvez ajouter ou modifier une règle d'alerte, choisissez le titre, puis sélectionnez Modifier.
2. Dans l'onglet Alerte, choisissez Créer une alerte. Si une alerte existe déjà pour ce panneau, vous pouvez modifier les champs de l'onglet Alerte.
3. Remplissez les champs. Pour plus d'informations, consultez [Champs des règles d'alerte](#).
4. Lorsque vous avez fini de rédiger votre règle, choisissez Enregistrer dans le coin supérieur droit pour enregistrer la règle d'alerte et le tableau de bord.
5. (Facultatif mais recommandé) Pour vous assurer que la règle renvoie les résultats escomptés, choisissez Tester la règle.

## Supprimer une règle d'alerte

Pour supprimer une alerte, faites défiler l'écran vers le bas de l'alerte, puis choisissez Supprimer.

## Champs des règles d'alerte

Cette section décrit les champs que vous devez remplir pour créer une alerte.

### Règle

- Nom — Entrez un nom descriptif. Le nom sera affiché dans la liste des règles d'alerte.
- Évaluer chaque : spécifiez la fréquence à laquelle le planificateur doit évaluer la règle d'alerte. C'est ce que l'on appelle l'intervalle d'évaluation.
- Pour — Spécifiez pendant combien de temps la requête doit dépasser les seuils configurés avant que la notification d'alerte ne se déclenche.

#### Warning

Ne pas utiliser For avec le If no data or all values are null réglage réglé sur No Data. Le déclenchement de No Data se déclenchera instantanément et ne sera pas pris For en compte. Cela peut également empêcher l'envoi d'une notification OK si l'alerte passe de No Data -> Pending -> OK.

Si une règle d'alerte est configurée For et que la requête dépasse le seuil configuré, elle passe d'abord de OK à Pending. De OK à Pending, Amazon Managed Grafana n'envoie aucune notification. Lorsque la règle d'alerte se déclenche pendant une durée supérieure à cette For durée, elle se transforme en notifications d'alerte Alerting et en envoi.

Nous recommandons généralement d'utiliser ce paramètre car il est souvent pire d'obtenir un faux positif que d'attendre quelques minutes avant le lancement de la notification d'alerte. En regardant le `Alert list` ou `Alert list panels`, vous pourrez voir les alertes en attente.

## Conditions

Actuellement, le seul type de condition existant est une Query condition qui vous permet de spécifier une lettre de requête, une plage de temps et une fonction d'agrégation.

### Exemple de condition de requête

```
avg() OF query(A, 15m, now) IS BELOW 14
```

- `avg()` Contrôle la manière dont les valeurs de chaque série doivent être réduites à une valeur pouvant être comparée au seuil. Choisissez la fonction pour la remplacer par une autre fonction d'agrégation.
- `query(A, 15m, now)` La lettre définit la requête à exécuter à partir de l'onglet Metrics. Les deux seconds paramètres définissent l'intervalle de temps : `15m, now` cela signifie qu'il y a 15 minutes jusqu'à aujourd'hui. Vous pouvez également l'utiliser `10m, now-2m` pour définir une plage de temps allant d'il y a 10 minutes à il y a 2 minutes. Cela est utile si vous souhaitez ignorer les 2 dernières minutes de données.
- `IS BELOW 14` Définit le type de seuil et la valeur du seuil. Vous pouvez choisir `IS BELOW` de modifier le type de seuil.

La requête utilisée dans une règle d'alerte ne peut contenir aucune variable de modèle. Actuellement, nous ne prenons en charge que AND les OR opérateurs entre les conditions, et ils sont exécutés en série. Par exemple, nous avons trois conditions dans l'ordre suivant : Condition:A (valeur : VRAI) OU CONDITION:B (valeur : FAUX) ET CONDITION:C (valeur : VRAI). Le résultat sera donc calculé comme suit : (VRAI OU FAUX) ET VRAI = VRAI.

## Séries multiples

Si une requête renvoie plusieurs séries, la fonction d'agrégation et le contrôle du seuil seront évalués pour chaque série. Actuellement, Amazon Managed Grafana ne suit pas l'état des règles d'alerte par série. Les implications de cette situation sont détaillées dans le scénario suivant.

- Une condition d'alerte avec une requête qui renvoie deux séries : `serveur1` et `serveur2`.
- La série `server1` provoque le déclenchement de la règle d'alerte et le passage à l'état `Alerting`.
- Les notifications sont envoyées avec le message suivant : `load peaking (server1)`
- Lors d'une évaluation ultérieure de la même règle d'alerte, la série `server2` provoque également le déclenchement de la règle d'alerte.
- Aucune nouvelle notification n'est envoyée car la règle d'alerte est déjà en vigueur `Alerting`.

Comme vous pouvez le voir dans le scénario précédent, si la règle est déjà en vigueur `Alerting`, Grafana n'envoie pas de notifications lorsque d'autres séries déclenchent l'alerte.

### Note

Vous pouvez configurer les rappels à envoyer pour les alertes déclenchées. Cela enverra des notifications supplémentaires lorsqu'une alerte continue de se déclencher. Si d'autres séries (telles que `server2` dans l'exemple précédent) provoquent également le déclenchement de la règle d'alerte, elles sont incluses dans la notification de rappel. Selon le canal de notification que vous utilisez, vous pouvez peut-être tirer parti de cette fonctionnalité pour identifier les séries nouvelles ou existantes à l'origine du déclenchement d'alertes.

## Aucune gestion des données et des erreurs

Le tableau suivant contient les conditions permettant de contrôler la façon dont le moteur d'évaluation des règles gère les requêtes qui ne renvoient aucune donnée ou uniquement des valeurs nulles.

Aucune option de données	Description
Aucune donnée	Définissez l'état de la règle d'alerte sur <code>NoData</code> .



Aucune option de données	Description
Alerte	Définissez l'état de la règle d'alerte sur <code>Alerting</code> .
Conserver le dernier état	Conservez l'état actuel de la règle d'alerte, quel qu'il soit.
D'accord	Pris en charge, mais généralement inutile.

## Erreurs d'exécution ou délais d'expiration

Les options suivantes indiquent à Amazon Managed Grafana comment gérer les erreurs d'exécution ou de temporisation.

Option d'erreur ou de délai d'expiration	Description
Alerte	Définissez l'état de la règle d'alerte sur <code>Alerting</code> .
Conserver le dernier état	Conservez l'état actuel de la règle d'alerte, quel qu'il soit.

Si vous disposez d'un magasin de séries chronologiques peu fiable à partir duquel les requêtes expirent parfois ou échouent de manière aléatoire, vous pouvez définir cette option de manière `Keep Last State` à les ignorer.

## Notifications

Dans l'onglet `Alerte`, vous pouvez également spécifier les notifications relatives aux règles d'alerte et un message détaillé concernant la règle d'alerte. Le message peut contenir n'importe quoi : des informations sur la manière dont vous pouvez résoudre le problème, un lien vers le `runbook`, etc.

Les notifications réelles sont configurées et partagées entre plusieurs alertes. Pour plus d'informations sur la façon de configurer et de configurer les notifications, consultez [Notifications d'alerte](#).

- Envoyer à : sélectionnez un canal de notification d'alerte si vous en avez configuré un.
- Message — Entrez un message texte à envoyer sur le canal de notification. Certains notificateurs d'alertes prennent en charge la transformation du texte en HTML ou en d'autres formats enrichis.
- Balises — Spécifiez une liste de balises (valeur-clé) à inclure dans la notification. Il n'est pris en charge que par certains notifiants.

## Historique et annotations de l'état des alertes

Les modifications de l'état des alertes sont enregistrées dans la table d'annotations interne de la base de données Amazon Managed Grafana. Les changements d'état sont visualisés sous forme d'annotations dans le panneau graphique de la règle d'alerte. Vous pouvez également accéder au `State history` sous-menu de l'onglet Alerte pour afficher et effacer l'historique des états.

## Suspension d'une règle d'alerte

 Cette rubrique de documentation traite des anciennes alertes dans Grafana. Cela ne sera pas pris en charge dans les futures versions d'Amazon Managed Grafana. Vous pouvez migrer vers les alertes Grafana pour utiliser les dernières fonctionnalités d'alerte. Pour plus d'informations, consultez l'une des rubriques suivantes :

Pour les espaces de travail Grafana compatibles avec la version 10.x de Grafana, voir.

[Alertes dans la version 10 de Grafana](#)

Pour les espaces de travail Grafana compatibles avec la version 9.x de Grafana, voir. [Alertes dans Grafana version 9](#)

Pour les espaces de travail Grafana compatibles avec la version 8.x de Grafana, voir. [Alerte Grafana](#)

Il peut parfois être utile de suspendre l'évaluation d'une règle d'alerte. Par exemple, pendant une fenêtre de maintenance, la suspension des règles d'alerte peut éviter de déclencher un flot d'alertes.

1. Dans la barre latérale de Grafana, faites une pause sur l'icône d'alerte (cloche), puis choisissez Règles d'alerte. Toutes les règles d'alerte configurées sont répertoriées, ainsi que leur état actuel.
2. Trouvez votre alerte dans la liste, puis cliquez sur l'icône Pause sur la droite. L'icône Pause se transforme en icône Play.

3. Cliquez sur l'icône Play pour reprendre l'évaluation de votre alerte.

## Afficher les règles d'alerte existantes

 Cette rubrique de documentation traite des anciennes alertes dans Grafana. Cela ne sera pas pris en charge dans les futures versions d'Amazon Managed Grafana. Vous pouvez migrer vers les alertes Grafana pour utiliser les dernières fonctionnalités d'alerte. Pour plus d'informations, consultez l'une des rubriques suivantes :

Pour les espaces de travail Grafana compatibles avec la version 10.x de Grafana, voir.

[Alertes dans la version 10 de Grafana](#)

Pour les espaces de travail Grafana compatibles avec la version 9.x de Grafana, voir. [Alertes dans Grafana version 9](#)

Pour les espaces de travail Grafana compatibles avec la version 8.x de Grafana, voir. [Alerte Grafana](#)

Amazon Managed Grafana stocke les règles d'alerte individuelles dans les panneaux où elles sont définies, mais vous pouvez également consulter la liste de toutes les règles d'alerte existantes et leur état actuel.

Dans la barre latérale de Grafana, faites une pause sur l'icône d'alerte (cloche), puis choisissez Règles d'alerte. Toutes les règles d'alerte configurées sont répertoriées, ainsi que leur état actuel.

Lorsque vous consultez les alertes, vous pouvez effectuer les opérations suivantes :

- Filtrer les alertes par nom : saisissez un nom d'alerte dans le champ Rechercher des alertes.
- Filtrer les alertes par état : dans États, sélectionnez les états d'alerte que vous souhaitez voir. Tous les autres seront cachés.
- Suspendre ou reprendre une alerte : cliquez sur l'icône Pause ou Play à côté de l'alerte pour suspendre ou reprendre l'évaluation.
- Accédez aux paramètres des règles d'alerte : choisissez le nom de l'alerte ou l'icône Modifier la règle d'alerte (engrenage). Amazon Managed Grafana ouvre l'onglet Alerte du panneau dans lequel la règle d'alerte est définie. Cela est utile lorsqu'une alerte est déclenchée, mais que vous ne savez pas dans quel panneau elle est définie.

## Modèle de notification

**⚠** Cette rubrique de documentation traite des anciennes alertes dans Grafana. Cela ne sera pas pris en charge dans les futures versions d'Amazon Managed Grafana. Vous pouvez migrer vers les alertes Grafana pour utiliser les dernières fonctionnalités d'alerte. Pour plus d'informations, consultez l'une des rubriques suivantes :

Pour les espaces de travail Grafana compatibles avec la version 10.x de Grafana, voir.

[Alertes dans la version 10 de Grafana](#)

Pour les espaces de travail Grafana compatibles avec la version 9.x de Grafana, voir. [Alertes dans Grafana version 9](#)

Pour les espaces de travail Grafana compatibles avec la version 8.x de Grafana, voir. [Alerte Grafana](#)

La fonctionnalité de modèle de notification d'alerte vous permet de prendre la valeur de l'étiquette d'une requête d'alerte et de l'injecter dans les notifications d'alerte.

Les étiquettes issues de l'évaluation de la requête d'alerte peuvent être utilisées dans le nom de la règle d'alerte et dans les champs du message de notification d'alerte. Les données de l'étiquette d'alerte sont injectées dans les champs de notification lorsque l'alerte est en état d'alerte. Lorsqu'il existe plusieurs valeurs uniques pour la même étiquette, les valeurs sont séparées par des virgules.

Pour ajouter des données d'étiquette d'alerte à votre notification d'alerte

1. Accédez au panneau pour lequel vous souhaitez ajouter ou modifier une règle d'alerte.
2. Choisissez le titre du panneau, puis sélectionnez Modifier.
3. Dans l'onglet Alerte, choisissez Créer une alerte. Si une alerte existe déjà pour ce panneau, vous pouvez la modifier directement.
4. Reportez-vous aux libellés des requêtes d'alerte dans le nom de la règle d'alerte ou dans le champ du message de notification d'alerte en utilisant la `${Label}` syntaxe. Pour plus d'informations sur les libellés des requêtes d'alerte, consultez la section [Modèles de messages dans](#) la documentation de Grafana.
5. Choisissez Enregistrer dans le coin supérieur droit.

## Alertes de dépannage

 Cette rubrique de documentation traite des anciennes alertes dans Grafana. Cela ne sera pas pris en charge dans les futures versions d'Amazon Managed Grafana. Vous pouvez migrer vers les alertes Grafana pour utiliser les dernières fonctionnalités d'alerte. Pour plus d'informations, consultez l'une des rubriques suivantes :

Pour les espaces de travail Grafana compatibles avec la version 10.x de Grafana, voir.

[Alertes dans la version 10 de Grafana](#)

Pour les espaces de travail Grafana compatibles avec la version 9.x de Grafana, voir. [Alertes dans Grafana version 9](#)

Pour les espaces de travail Grafana compatibles avec la version 8.x de Grafana, voir. [Alerte Grafana](#)

Si les alertes ne se comportent pas comme prévu, les étapes suivantes peuvent vous aider à résoudre les problèmes et à identifier le problème.

Le premier niveau de résolution des problèmes que vous pouvez effectuer consiste à choisir Test Rule. Vous pouvez étendre le résultat jusqu'à ce que vous puissiez voir les données brutes renvoyées par votre requête.

# Utilisation des API HTTP de Grafana

Vous pouvez utiliser les API HTTP Grafana avec les espaces de travail Grafana gérés par Amazon. Les sections suivantes décrivent comment utiliser les API, puis répertorient les API Grafana prises en charge.

## Note

Amazon Managed Grafana fournit également des AWS API pour créer et gérer des espaces de travail. Pour plus d'informations sur les AWS API, consultez le manuel [Amazon Managed Grafana API Reference](#).

## Rubriques

- [Authentifiez-vous avec des jetons](#)
- [API d'alerte](#)
- [API des canaux de notification d'alerte](#)
- [API d'annotations](#)
- [API d'authentification](#)
- [API du tableau de bord](#)
- [API d'autorisations du tableau de bord](#)
- [API des versions du tableau de bord](#)
- [API de source de données](#)
- [API d'autorisations de source de données](#)
- [API de synchronisation de groupes externes](#)
- [API de dossiers](#)
- [API de recherche dans les dossiers/tableaux de bord](#)
- [API d'autorisations de dossiers](#)
- [API d'organisation](#)
- [API de playlist](#)
- [API du plugin](#)

- [API de préférences](#)
- [API Snapshot](#)
- [API d'équipe](#)
- [API utilisateur](#)

## Authentifiez-vous avec des jetons

Pour utiliser une API Grafana avec votre espace de travail Amazon Managed Grafana, vous devez disposer d'un jeton Grafana valide. Le jeton fournit une authentification et une autorisation à l'appelant de l'API. Il existe deux manières de créer des jetons.

- **Compte de service** — Un compte de service est utilisé pour exécuter des charges de travail automatisées dans Grafana, telles que le provisionnement, la configuration ou la génération de rapports. Vous pouvez créer des jetons de compte de service pour votre compte de service. Les comptes de service sont disponibles dans les espaces de travail Grafana compatibles avec la version 9.x, et il est prévu de remplacer les clés d'API comme principal moyen d'authentifier les applications qui interagissent avec les API de Grafana.
- **Clé d'API** — Une clé d'API (également appelée jeton d'API) est une chaîne générée de manière aléatoire que les systèmes externes peuvent utiliser pour interagir avec les API HTTP de Grafana. Les clés d'API sont disponibles dans les versions 8, 9 et 10 des espaces de travail Grafana, mais l'entreprise GrafanaLabs a annoncé qu'elle les abandonnerait dans une future version.

### Rubriques

- [Utilisez des comptes de service pour vous authentifier avec les API HTTP de Grafana](#)
- [Utilisez des clés d'API pour vous authentifier avec les API HTTP de Grafana](#)

## Utilisez des comptes de service pour vous authentifier avec les API HTTP de Grafana

Vous pouvez utiliser un compte de service pour exécuter des charges de travail automatisées dans Grafana, telles que le provisionnement du tableau de bord, la configuration ou la génération de rapports. [Créez des comptes de service et des jetons pour authentifier des applications, telles que Terraform, avec la console Grafana ou l'API Amazon Managed Grafana.](#)

**Note**

Les comptes de service sont disponibles dans Grafana 9.x et versions ultérieures et remplacent les clés API en tant que principal moyen d'authentifier les applications qui interagissent avec Grafana.

Un cas d'utilisation courant pour créer un compte de service consiste à effectuer des opérations sur des tâches automatisées ou déclenchées. Vous pouvez utiliser les comptes de service pour :

- Définissez des alertes dans votre système à utiliser dans Grafana
- Interagissez avec Grafana sans vous connecter en tant qu'utilisateur

**Note**

Chaque compte de service est considéré comme un utilisateur aux fins de facturation.

## Jetons de compte de service

Un jeton de compte de service est une chaîne aléatoire générée qui constitue une alternative au mot de passe lors de l'authentification avec l'API HTTP de Grafana.

Lorsque vous créez un compte de service, vous pouvez y associer un ou plusieurs jetons d'accès. Vous pouvez utiliser les jetons d'accès aux services de la même manière que les clés d'API, par exemple pour accéder aux API HTTP de Grafana par programmation.

Vous pouvez créer plusieurs jetons pour le même compte de service. Vous souhaitez peut-être le faire si :

- plusieurs applications utilisent les mêmes autorisations, mais vous souhaitez auditer ou gérer leurs actions séparément.
- vous devez faire pivoter ou remplacer un jeton compromis.

Les jetons d'accès au compte de service héritent des autorisations du compte de service.



## Avantages du compte de service

Les avantages supplémentaires des comptes de service par rapport aux clés d'API sont les suivants :

- Les comptes de service ressemblent aux utilisateurs de Grafana et peuvent être activés/désactivés, bénéficier d'autorisations spécifiques et rester actifs jusqu'à ce qu'ils soient supprimés ou désactivés. Les clés d'API ne sont valides que jusqu'à leur date d'expiration.
- Les comptes de service peuvent être associés à plusieurs jetons.
- Contrairement aux clés d'API, les jetons de compte de service ne sont pas associés à un utilisateur spécifique, ce qui signifie que les applications peuvent être authentifiées même si un utilisateur de Grafana est supprimé.
- Vous pouvez accorder des autorisations aux comptes de service de la même manière que vous accordez des autorisations aux utilisateurs.

Pour plus d'informations sur les autorisations, consultez [Utilisation des autorisations](#).

## Création d'un compte de service

### Note

L'utilisateur qui crée un compte de service peut également lire, mettre à jour et supprimer le compte de service qu'il a créé, ainsi que les autorisations associées à ce compte de service.

## Prérequis

Assurez-vous d'être autorisé à créer et à modifier des comptes de service. Par défaut, le rôle d'administrateur de l'organisation est requis pour créer et modifier des comptes de service. Pour plus d'informations sur les autorisations, consultez [Utilisation des autorisations](#).

## Pour créer un compte de service

1. Connectez-vous à votre espace de travail Amazon Managed Grafana et sélectionnez Administration dans le menu de gauche.
2. Sélectionnez Comptes de service.
3. Sélectionnez Ajouter un compte de service.
4. Entrez un nom d'affichage.

5. Le nom d'affichage doit être unique car il détermine l'ID associé au compte de service.
  - Nous vous recommandons d'utiliser une convention de dénomination cohérente lorsque vous nommez des comptes de service. Une convention de dénomination cohérente peut vous aider à faire évoluer et à gérer les comptes de service à l'avenir.
  - Vous pouvez modifier le nom d'affichage à tout moment.
6. Choisissez Créer.

#### Note

Vous pouvez également créer des comptes de service à l'aide des API Amazon Managed Grafana AWS . Utilisez le [CreateWorkspaceServiceAccount](#) pour créer un compte de service par programmation.

## Ajouter un jeton à un compte de service

Un jeton de compte de service est une chaîne aléatoire générée qui constitue une alternative au mot de passe lors de l'authentification avec l'API HTTP de Grafana.

### Prérequis

Assurez-vous d'être autorisé à créer et à modifier des comptes de service. Par défaut, le rôle d'administrateur de l'organisation est requis pour créer et modifier des comptes de service. Pour plus d'informations sur les autorisations, consultez [Utilisation des autorisations](#).

### Pour ajouter un jeton à un compte de service

1. Connectez-vous à Grafana et choisissez Administration dans le menu de gauche.
2. Choisissez Comptes de service.
3. Sélectionnez le compte de service auquel vous souhaitez ajouter un jeton.
4. Choisissez Ajouter un jeton de compte de service.
5. Entrez un nom pour le jeton.
6. Sélectionnez Définir la date d'expiration et entrez une date d'expiration pour le jeton.
  - La date d'expiration indique la durée pendant laquelle vous souhaitez que la clé soit valide.
  - Vous pouvez définir une date d'expiration jusqu'à 30 jours dans le futur.

- Si vous n'êtes pas sûr de la date d'expiration, nous vous recommandons de configurer le jeton pour qu'il expire après un court laps de temps, par exemple quelques heures ou moins. Cela limite le risque associé à un jeton valide pendant une longue période.

## 7. Choisissez Generate token (Générer le jeton).

### Note

Vous pouvez également créer des jetons de compte de service à l'aide des API Amazon Managed Grafana. AWS Utilisez le [CreateWorkspaceServiceAccountToken](#) pour créer un jeton de compte de service par programmation.

## Attribuer des rôles à un compte de service

Vous pouvez attribuer des rôles à un compte de service Grafana afin de contrôler l'accès aux jetons de compte de service associés. Vous pouvez attribuer des rôles à un compte de service à l'aide de l'interface utilisateur de Grafana ou de l'API.

### Prérequis

Assurez-vous d'être autorisé à créer et à modifier des comptes de service. Par défaut, le rôle d'administrateur de l'organisation est requis pour créer et modifier des comptes de service. Pour plus d'informations sur les autorisations, consultez [Utilisation des autorisations](#).

### Pour attribuer un rôle à un compte de service

1. Connectez-vous à Grafana et choisissez Administration dans le menu de gauche.
2. Choisissez Comptes de service.
3. Sélectionnez le compte de service auquel vous souhaitez attribuer un rôle. Vous pouvez également rechercher le compte de service dans la vue de liste.
4. Attribuez un rôle à l'aide du sélecteur de rôle pour le mettre à jour.

## Utilisez des clés d'API pour vous authentifier avec les API HTTP de Grafana

L'un des moyens d'accéder aux API de Grafana consiste à utiliser une clé d'API, également appelée jeton d'API. Pour créer une clé d'API, appliquez l'une des procédures suivantes. Une clé d'API est valide pendant une durée limitée que vous spécifiez lors de sa création, jusqu'à 30 jours.

## Rubriques

- [Création d'une clé d'API Grafana à utiliser avec les API Grafana dans l'espace de travail \(console\)](#)
- [Création d'une clé d'API d'espace de travail Amazon Managed Grafana à l'aide de AWS CLI](#)

### Note

Dans la version 9 ou ultérieure, il est préférable d'utiliser des comptes de service plutôt que des clés d'API. Les comptes de service remplacent les clés d'API en tant que principal moyen d'authentifier les applications qui interagissent avec les API de Grafana. Grafana Labs a annoncé que les clés d'API seront supprimées dans une future version.

Lorsque vous créez une clé d'API, vous spécifiez un rôle pour la clé. Le rôle détermine le niveau de pouvoir administratif dont disposent les utilisateurs de la clé.

Les tableaux suivants indiquent les autorisations accordées aux rôles d'administrateur, d'éditeur et de visionneur. Le premier tableau présente les autorisations générales de l'organisation. Dans ce tableau, Complet signifie la possibilité d'afficher, de modifier, d'ajouter des autorisations et de supprimer des autorisations. La colonne Explorer indique si le rôle peut utiliser la vue Explore. La colonne Autres autorisations indique si le rôle dispose d'autorisations pour gérer les utilisateurs, les équipes, les plug-ins et les paramètres organisationnels.

Rôle	Tableaux de bord	listes de lecture	Dossiers	Explorez	Sources de données	Autres autorisations
Lecteur	Vue	Vue	Non	Non	Non	Non
Editor (Éditeur)	Complet	Complet	Complet	Oui	Non	Non
Administrateur	Complet	Complet	Complet	Oui	Complet	Complet

Le tableau suivant indique les autorisations supplémentaires que vous pouvez définir au niveau du tableau de bord et du dossier. Ils sont différents des rôles d'administrateur, d'éditeur et de visionneur.

Rôle	Tableaux de bord	Dossiers	Modifier les autorisations
Afficher	Vue	Vue	Non
Modifier	Créer, modifier	Vue	Non
Administrateur	Créer, modifier, supprimer	Créer, modifier, supprimer	Oui

### Note

Une autorisation plus étendue avec un niveau d'autorisation inférieur n'a aucun effet s'il existe une règle plus générale avec plus d'autorisations. Par exemple, si vous attribuez à un utilisateur le rôle d'éditeur organisationnel, puis que vous lui attribuez uniquement les autorisations d'affichage pour un tableau de bord, l'autorisation d'affichage plus restrictive n'a aucun effet car l'utilisateur dispose d'un accès complet aux modifications en raison de son rôle d'éditeur.

## Création d'une clé d'API Grafana à utiliser avec les API Grafana dans l'espace de travail (console)

### Note

Dans les espaces de travail Amazon Managed Grafana compatibles avec les versions 10 et supérieures de Grafana, la possibilité de créer des clés d'API dans l'espace de travail a été supprimée. Si votre espace de travail est un espace de travail Grafana version 10, vous ne pouvez créer des clés d'API que via la AWS CLI ou l'API.

La suppression des clés d'API a été annoncée par Grafana Labs pour une future version. Il est recommandé d'utiliser plutôt des comptes de service.

Pour créer une clé d'API Grafana à utiliser avec les API Grafana dans la console de l'espace de travail

1. [Ouvrez la console Amazon Managed Grafana à l'adresse https://console.aws.amazon.com/grafana/](https://console.aws.amazon.com/grafana/).
2. Dans le coin supérieur gauche de la page, cliquez sur l'icône du menu, puis sur Tous les espaces de travail.
3. Choisissez le nom de l'espace de travail Amazon Managed Grafana.
4. Sur la page des détails de l'espace de travail, choisissez l'URL affichée sous URL de l'espace de travail Grafana.
5. Dans le menu latéral de la console Grafana, faites une pause sur l'icône de configuration (engrenage), puis choisissez API Keys.
6. Choisissez Nouvelle clé d'API.
7. Entrez un nom unique pour la clé.
8. Pour Rôle, sélectionnez le niveau d'accès auquel la clé doit être accordée. Sélectionnez Admin pour autoriser un utilisateur possédant cette clé à utiliser les API au niveau administratif le plus large et le plus puissant. Sélectionnez Editor ou Viewer pour limiter les utilisateurs de la clé à ces niveaux de puissance. Pour plus d'informations, consultez les tableaux précédents.
9. Pour Time to live, spécifiez la durée pendant laquelle vous souhaitez que la clé soit valide. La durée maximale est de 30 jours (un mois). Vous entrez un chiffre et une lettre. Les lettres valides sont s pour les secondes, m pour les minutes, h pour les heures, d pour les jours, w pour les semaines et M pour le mois. Par exemple, 12 heures correspondent à 12 heures et 1 million à 1 mois (30 jours).

Nous vous recommandons vivement de définir la durée de vie de la clé pour qu'elle dure moins longtemps, par exemple quelques heures ou moins. Cela crée beaucoup moins de risques que d'avoir des clés d'API valides pendant une longue période.

10. Choisissez Ajouter.
11. (Facultatif) Vous pouvez automatiser la création de clés d'API avec l'[API Create API Key](#) à l'aide de Terraform. Pour plus d'informations sur l'automatisation de la création de clés d'API à l'aide de Terraform, voir [Création de la clé d'API Grafana](#) à l'aide de Terraform.

## Création d'une clé d'API d'espace de travail Amazon Managed Grafana à l'aide de AWS CLI

Pour créer une clé d'API d'espace de travail Amazon Managed Grafana à l'aide de AWS CLI

Dans l'exemple suivant, remplacez *key\_name*, *key\_role*, *seconds\_to\_live* et *workspace\_id* par vos propres informations. Pour en savoir plus sur le format du nom-clé, du rôle-clé et seconds-to-live consultez [https://docs.aws.amazon.com/grafana/latest/APIReference/API\\_CreateWorkspaceApiKey.html](https://docs.aws.amazon.com/grafana/latest/APIReference/API_CreateWorkspaceApiKey.html) le guide de l'API.

```
aws grafana create-workspace-api-key --key-name "key_name" --key-role "key_role" --seconds-to-live seconds_to_live --workspace-id "workspace_id"
```

Voici un exemple de réponse CLI :

create-workspace-api-key exemple de sortie

Vous pouvez trouver le *workspace\_id* de votre espace de travail en exécutant la commande suivante :

```
aws grafana list-workspaces
```

## API d'alerte

### Note

Cette section s'applique uniquement aux alertes classiques. Pour plus d'informations, consultez [Alerte Grafana](#).

Utilisez l'API Preferences pour obtenir des informations sur les alertes de tableau de bord classiques et leur état. Toutefois, vous ne pouvez pas utiliser cette API pour modifier l'alerte. Pour créer de nouvelles alertes ou les modifier, vous devez mettre à jour le JSON du tableau de bord qui contient les alertes.

**Note**

Pour utiliser une API Grafana avec votre espace de travail Amazon Managed Grafana, vous devez disposer d'un jeton d'API Grafana valide. Vous l'incluez dans le `Authorization` champ de la demande d'API. Pour plus d'informations sur la création d'un jeton pour authentifier vos appels d'API, consultez [Authentifiez-vous avec des jetons](#).

## Recevez des alertes

```
GET /api/alerts
```

### Exemple de demande

```
GET /api/alerts HTTP/1.1
Accept: application/json
Content-Type: application/json
Authorization: Bearer eyJrIjoiT0tTcG1pU1Y2RnVKZTFVaDFsNFZXdE9ZWmNrMkZYbk
```

### Paramètres de chaîne de requête :

Ces paramètres sont utilisés comme paramètres de chaîne de requête. Par exemple : `/api/alerts?dashboardId=1`

- `DashboardID` — Limitez les réponses aux alertes dans la valeur de tableau de bord spécifiée. Vous pouvez spécifier plusieurs tableaux de bord. Par exemple, `dashboardId=23&dashboardId=35`
- `PanelID` — Limite la réponse à une alerte pour un panneau spécifique d'un tableau de bord.
- `query` — Limite la réponse aux alertes portant un nom similaire à cette valeur.
- `état` — Renvoie les alertes présentant un ou plusieurs des états d'alerte suivants : `ALLalerting,ok,no_data,paused,oupending`. Pour spécifier plusieurs états, utilisez le format suivant : `?state=paused&state=alerting`
- `limite` — Limite la réponse à un nombre X d'alertes.
- `FolderId` — Limitez la réponse aux alertes relatives aux tableaux de bord dans les dossiers spécifiés. Vous pouvez spécifier plusieurs dossiers. Par exemple, `folderId=23&folderId=35`
- `DashboardQuery` — Limitez les réponses aux alertes dont le nom de tableau de bord est similaire à cette valeur.



- **DashboardTag** — Limitez les alertes de réponse des tableaux de bord dotés de balises spécifiques. Pour effectuer un filtrage « ET » avec plusieurs balises, spécifiez le paramètre des balises plusieurs fois. Par exemple, `dashboardTag=tag1&dashboardTag=tag2`. Notez qu'il s'agit de tags Grafana, pas AWS de tags.

### Exemple de réponse

```
HTTP/1.1 200
Content-Type: application/json

[
  {
    "id": 1,
    "dashboardId": 1,
    "dashboardUid": "ABcdEFghij"
    "dashboardSlug": "sensors",
    "panelId": 1,
    "name": "fire place sensor",
    "state": "alerting",
    "newStateDate": "2018-05-14T05:55:20+02:00",
    "evalDate": "0001-01-01T00:00:00Z",
    "evalData": null,
    "executionError": "",
    "url": "http://grafana.com/dashboard/db/sensors"
  }
]
```

## Recevez une alerte par identifiant

```
GET /api/alerts/:id
```

### Exemple de demande

```
GET /api/alerts/1 HTTP/1.1
Accept: application/json
Content-Type: application/json
Authorization: Bearer eyJrIjoiT0tTcG1pU1Y2RnVKZTFVaDFsNFZXdE9ZWmNrMkZYbk
```

### Exemple de réponse

```
HTTP/1.1 200
Content-Type: application/json

{
  "id": 1,
  "dashboardId": 1,
  "dashboardUid": "ABcdEFghij"
  "dashboardSlug": "sensors",
  "panelId": 1,
  "name": "fire place sensor",
  "state": "alerting",
  "message": "Someone is trying to break in through the fire place",
  "newStateDate": "2018-05-14T05:55:20+02:00",
  "evalDate": "0001-01-01T00:00:00Z",
  "evalData": "evalMatches": [
    {
      "metric": "movement",
      "tags": {
        "name": "fireplace_chimney"
      },
      "value": 98.765
    }
  ],
  "executionError": "",
  "url": "http://grafana.com/dashboard/db/sensors"
}
```

### Important

`evalMatches` les données sont mises en cache dans la base de données lorsque et uniquement lorsque l'état de l'alerte change. Si les données d'un serveur déclenchent l'alerte en premier et que, avant que ce serveur ne soit vu quitter l'état d'alerte, un second serveur entre également dans un état qui déclencherait l'alerte, le second serveur n'est pas visible dans les `evalMatches` données.

## Suspendre l'alerte par identifiant

```
POST /api/alerts/:id/pause
```

## Exemple de demande

```
POST /api/alerts/1/pause HTTP/1.1
Accept: application/json
Content-Type: application/json
Authorization: Bearer eyJrIjoiT0tTcG1pU1Y2RnVKZTFVaDFsNFZXdE9ZWmNrMkZYbk

{
  "paused": true
}
```

Le paramètre de `:id` requête est l'ID de l'alerte à suspendre ou à annuler. `paused` peut `true` consister à suspendre une alerte ou `false` à la remettre en pause.

## Exemple de réponse

```
HTTP/1.1 200
Content-Type: application/json

{
  "alertId": 1,
  "state": "Paused",
  "message": "alert paused"
}
```

## API des canaux de notification d'alerte

Utilisez l'API Alerting Notification Channels pour créer, mettre à jour, supprimer et récupérer des canaux de notification.

L'identifiant (`id`) d'un canal de notification est une valeur numérique à incrémentation automatique et n'est unique que par espace de travail. L'identifiant unique (`uid`) d'un canal de notification peut être utilisé pour identifier de manière unique un dossier entre plusieurs espaces de travail. Il est généré automatiquement si vous n'en fournissez pas lors de la création d'un canal de notification. L'`uid` permet d'avoir des URL cohérentes pour accéder aux canaux de notification et lors de la synchronisation des canaux de notification entre plusieurs espaces de travail Amazon Managed Grafana.

**Note**

Pour utiliser une API Grafana avec votre espace de travail Amazon Managed Grafana, vous devez disposer d'un jeton d'API Grafana valide. Vous l'incluez dans le `Authorization` champ de la demande d'API. Pour plus d'informations sur la création d'un jeton pour authentifier vos appels d'API, consultez [Authentifiez-vous avec des jetons](#).

## Accédez à tous les canaux de notification

Renvoie tous les canaux de notification que l'utilisateur authentifié est autorisé à consulter.

```
GET /api/alert-notifications
```

### Exemple de demande

```
GET /api/alert-notifications HTTP/1.1
Accept: application/json
Content-Type: application/json
Authorization: Bearer 1234abcd567exampleToken890
```

### Exemple de réponse

```
HTTP/1.1 200
Content-Type: application/json

[
  {
    "id": 1,
    "uid": "sns-uid",
    "name": "test",
    "type": "sns",
    "isDefault": false,
    "sendReminder": false,
    "disableResolveMessage": false,
    "frequency": "",
    "created": "2023-09-08T19:57:56Z",
    "updated": "2023-09-08T19:57:56Z",
    "settings": {
      "authProvider": "default",
```

```
    "autoResolve": true,  
    "httpMethod": "POST",  
    "messageFormat": "json",  
    "severity": "critical",  
    "topic": "<SNS-TOPIC-ARN>",  
    "uploadImage": false  
  },  
  "secureFields": {}  
}  
]  
]
```

## Obtenir tous les canaux de notification (recherche)

Renvoie tous les canaux de notification, mais avec des informations moins détaillées. Accessible par tout utilisateur authentifié, il est principalement utilisé pour fournir des canaux de notification d'alerte dans l'interface utilisateur de la console de l'espace de travail Grafana lors de la configuration des règles d'alerte.

```
GET /api/alert-notifications/lookup
```

### Exemple de demande

```
GET /api/alert-notifications/lookup HTTP/1.1  
Accept: application/json  
Content-Type: application/json  
Authorization: Bearer 1234abcd567exampleToken890
```

### Exemple de réponse

```
HTTP/1.1 200  
Content-Type: application/json  
  
[  
  {  
    "id": 1,  
    "uid": "sns-uid",  
    "name": "test",  
    "type": "sns",  
    "isDefault": false  
  },  
  {
```

```
"id": 2,  
"uid": "slack-uid",  
"name": "Slack",  
"type": "slack",  
"isDefault": false  
}  
]
```

## Obtenez tous les canaux de notification par UID

```
GET /api/alert-notifications/uid/:uid
```

### Exemple de demande

```
GET /api/alert-notifications/uid/sns-uid HTTP/1.1  
Accept: application/json  
Content-Type: application/json  
Authorization: Bearer 1234abcd567exampleToken890
```

### Exemple de réponse

```
HTTP/1.1 200  
Content-Type: application/json  
  
{  
  "id": 1,  
  "uid": "sns-uid",  
  "name": "test",  
  "type": "sns",  
  "isDefault": false,  
  "sendReminder": false,  
  "disableResolveMessage": false,  
  "frequency": "",  
  "created": "2023-09-08T19:57:56Z",  
  "updated": "2023-09-08T19:57:56Z",  
  "settings": {  
    "authProvider": "default",  
    "autoResolve": true,  
    "httpMethod": "POST",  
    "messageFormat": "json",  
    "severity": "critical",  
    "topic": "<SNS-TOPIC-ARN>",
```

```
"uploadImage": false
},
"secureFields": {}
}
```

## Obtenez tous les canaux de notification par identifiant

```
GET /api/alert-notifications/:id
```

### Exemple de demande

```
GET /api/alert-notifications/1 HTTP/1.1
Accept: application/json
Content-Type: application/json
Authorization: Bearer 1234abcd567exampleToken890
```

### Exemple de réponse

```
HTTP/1.1 200
Content-Type: application/json

{
  "id": 1,
  "uid": "sns-uid",
  "name": "test",
  "type": "sns",
  "isDefault": false,
  "sendReminder": false,
  "disableResolveMessage": false,
  "frequency": "",
  "created": "2023-09-08T19:57:56Z",
  "updated": "2023-09-08T19:57:56Z",
  "settings": {
    "authProvider": "default",
    "autoResolve": true,
    "httpMethod": "POST",
    "messageFormat": "json",
    "severity": "critical",
    "topic": "<SNS-TOPIC-ARN>",
    "uploadImage": false
  },
  "secureFields": {}
}
```

```
}
```

## Créer un canal de notification

Pour savoir quels canaux de notification sont pris en charge par Amazon Managed Grafana, consultez la liste des notificateurs pris en charge dans. [Travailler avec les points de contact](#)

```
POST /api/alert-notifications
```

### Exemple de demande

```
POST /api/alert-notifications HTTP/1.1
Accept: application/json
Content-Type: application/json
Authorization: Bearer 1234abcd567exampleToken890

{
  "uid": "new-sns-uid", // optional
  "name": "sns alert notification", //Required
  "type": "sns", //Required
  "isDefault": false,
  "sendReminder": false,
  "settings": {
    "authProvider": "default",
    "autoResolve": true,
    "httpMethod": "POST",
    "messageFormat": "json",
    "severity": "critical",
    "topic": "<SNS-TOPIC-ARN>",
    "uploadImage": false
  }
}
```

### Exemple de réponse

```
HTTP/1.1 200
Content-Type: application/json

{
  "id": 1,
  "uid": "new-sns-uid",
```



```
"name": "sns alert notification",
"type": "sns",
"isDefault": false,
"sendReminder": false,
"settings": {
  "authProvider": "default",
  "autoResolve": true,
  "httpMethod": "POST",
  "messageFormat": "json",
  "severity": "critical",
  "topic": "<SNS-TOPIC-ARN>",
  "uploadImage": false
},
"created": "2018-04-23T14:44:09+02:00",
"updated": "2018-08-20T15:47:49+02:00"
}
```

## Mettre à jour le canal de notification par UID

```
PUT /api/alert-notifications/uid/:uid
```

### Exemple de demande

```
PUT /api/alert-notifications/uid/sns-uid HTTP/1.1
Accept: application/json
Content-Type: application/json
Authorization: Bearer 1234abcd567exampleToken890
```

```
{
  "uid": "sns-uid", // optional
  "name": "sns alert notification", //Required
  "type": "sns", //Required
  "isDefault": false,
  "sendReminder": true,
  "frequency": "15m",
  "settings": {
    "authProvider": "default",
    "autoResolve": true,
    "httpMethod": "POST",
    "messageFormat": "json",
    "severity": "critical",
    "topic": "<SNS-TOPIC-ARN>",
```

```
"uploadImage": false
}
```

## Exemple de réponse

```
HTTP/1.1 200
Content-Type: application/json

{
  "id": 1,
  "uid": "sns-uid",
  "name": "sns alert notification",
  "type": "sns",
  "isDefault": false,
  "sendReminder": true,
  "frequency": "15m",
  "settings": {
    "authProvider": "default",
    "autoResolve": true,
    "httpMethod": "POST",
    "messageFormat": "json",
    "severity": "critical",
    "topic": "<SNS-TOPIC-ARN>",
    "uploadImage": false
  },
  "created": "2017-01-01 12:34",
  "updated": "2017-01-01 12:34"
}
```

## Mettre à jour le canal de notification par identifiant

```
PUT /api/alert-notifications/:id
```

## Exemple de demande

```
PUT /api/alert-notifications/1 HTTP/1.1
Accept: application/json
Content-Type: application/json
Authorization: Bearer 1234abcd567exampleToken890

{
```

```
"id": 1,
"uid": "sns-uid", // optional
"name": "sns alert notification", //Required
"type": "sns", //Required
"isDefault": false,
"sendReminder": true,
"frequency": "15m",
"settings": {
  "authProvider": "default",
  "autoResolve": true,
  "httpMethod": "POST",
  "messageFormat": "json",
  "severity": "critical",
  "topic": "<SNS-TOPIC-ARN>",
  "uploadImage": false
}
}
```

## Exemple de réponse

```
HTTP/1.1 200
Content-Type: application/json

{
  "id": 1,
  "uid": "sns-uid",
  "name": "sns alert notification",
  "type": "sns",
  "isDefault": false,
  "sendReminder": true,
  "frequency": "15m",
  "settings": {
    "authProvider": "default",
    "autoResolve": true,
    "httpMethod": "POST",
    "messageFormat": "json",
    "severity": "critical",
    "topic": "<SNS-TOPIC-ARN>",
    "uploadImage": false
  },
  "created": "2017-01-01 12:34",
  "updated": "2017-01-01 12:34"
}
```

## Supprimer le canal de notification par UID

```
DELETE /api/alert-notifications/uid/:uid
```

### Exemple de demande

```
DELETE /api/alert-notifications/uid/sns-uid HTTP/1.1
Accept: application/json
Content-Type: application/json
Authorization: Bearer 1234abcd567exampleToken890
```

### Exemple de réponse

```
HTTP/1.1 200
Content-Type: application/json

{
  "message": "Notification deleted"
}
```

## Supprimer le canal de notification par identifiant

```
DELETE /api/alert-notifications/:id
```

### Exemple de demande

```
DELETE /api/alert-notifications/1 HTTP/1.1
Accept: application/json
Content-Type: application/json
Authorization: Bearer 1234abcd567exampleToken890
```

### Exemple de réponse

```
HTTP/1.1 200
Content-Type: application/json

{
  "message": "Notification deleted"
}
```

## Canal de notification de test

Envoie un message de notification de test pour le type de canal de notification et les paramètres spécifiés.

```
POST /api/alert-notifications/test
```

### Exemple de demande

```
POST /api/alert-notifications/test HTTP/1.1
Accept: application/json
Content-Type: application/json
Authorization: Bearer 1234abcd567exampleToken890

{
  "type": "sns",
  "settings": {
    "authProvider": "default",
    "autoResolve": true,
    "httpMethod": "POST",
    "messageFormat": "json",
    "severity": "critical",
    "topic": "<SNS-TOPIC-ARN>",
    "uploadImage": false
  }
}
```

### Exemple de réponse

```
HTTP/1.1 200
Content-Type: application/json

{
  "message": "Test notification sent"
}
```

## API d'annotations

Utilisez l'API d'annotations pour créer, mettre à jour, supprimer et utiliser des annotations dans l'espace de travail Amazon Managed Grafana.

Les annotations sont enregistrées dans la base de données Grafana de l'espace de travail (sqlite, mysql ou postgres). Les annotations peuvent être des annotations globales qui peuvent être affichées sur n'importe quel tableau de bord en configurant une source de données d'annotation. Les annotations sont filtrées par balises. Ils peuvent également être liés à un panneau d'un tableau de bord et affichés uniquement sur ce panneau.

### Note

Pour utiliser une API Grafana avec votre espace de travail Amazon Managed Grafana, vous devez disposer d'un jeton d'API Grafana valide. Vous l'incluez dans le `Authorization` champ de la demande d'API. Pour plus d'informations sur la création d'un jeton pour authentifier vos appels d'API, consultez [Authentifiez-vous avec des jetons](#).

## Rechercher des annotations

```
GET /api/annotations?from=1506676478816&to=1507281278816&tags=tag1&tags=tag2&limit=100
```

### Exemple de demande

```
GET /api/annotations?from=1506676478816&to=1507281278816&tags=tag1&tags=tag2&limit=100
HTTP/1.1
Accept: application/json
Content-Type: application/json
Authorization: Bearer eyJrIjoiT0tTcG1pU1Y2RnVKZTFVaDFsNFZXdE9ZWmNrMkZYbk
```

### Paramètres de requête :

- `from` — (Facultatif) Epoch date/heure en millisecondes.
- `to` — (Facultatif) Date et heure de l'époque en millisecondes.
- `limit` — (Facultatif) Nombre maximum de résultats renvoyés. La valeur par défaut est 100.
- `alertid` — (Facultatif) Trouvez des annotations pour l'alerte spécifiée.
- `DashboardID` — (Facultatif) Trouvez les annotations dont le champ d'application est limité au tableau de bord spécifié.
- `PanelID` — (Facultatif) Trouvez les annotations dont la portée est limitée au panneau spécifié.
- `UserId` — (Facultatif) Recherche les annotations créées par l'utilisateur spécifié.

- **type** — (Facultatif) Spécifiez pour renvoyer les alertes ou les annotations créées par l'utilisateur. Les valeurs de valeur sont `alert` et `annotation`.
- **tags** — (Facultatif) Utilisez-le pour filtrer les annotations globales. Les annotations globales sont des annotations provenant d'une source de données d'annotation qui ne sont pas connectées spécifiquement à un tableau de bord ou à un panneau. Pour effectuer un filtrage « ET » avec plusieurs balises, spécifiez le paramètre des balises plusieurs fois. Par exemple, `tags=tag1&tags=tag2`. Ce sont des tags Grafana, pas AWS des tags.

### Exemple de réponse

```
HTTP/1.1 200
Content-Type: application/json
[
  {
    "id": 1124,
    "alertId": 0,
    "dashboardId": 468,
    "panelId": 2,
    "userId": 1,
    "userName": "",
    "newState": "",
    "prevState": "",
    "time": 1507266395000,
    "timeEnd": 1507266395000,
    "text": "test",
    "metric": "",
    "tags": [
      "tag1",
      "tag2"
    ],
    "data": {}
  },
  {
    "id": 1123,
    "alertId": 0,
    "dashboardId": 468,
    "panelId": 2,
    "userId": 1,
    "userName": "",
    "newState": "",
    "prevState": "",
```

```
    "time": 1507265111000,  
    "text": "test",  
    "metric": "",  
    "tags": [  
      "tag1",  
      "tag2"  
    ],  
    "data": {}  
  }  
]
```

## Création d'une annotation

```
POST /api/annotations
```

Crée une annotation dans la base de données Grafana de l'espace de travail. Les champs `dashboardId` et `panelId` sont facultatifs. Si elles ne sont pas spécifiées, une annotation globale est créée et peut être interrogée dans n'importe quel tableau de bord qui ajoute la source de données des annotations Grafana. Lorsque vous créez une annotation de région, veillez à inclure la `timeEnd` propriété.

Le format pour `time` et `timeEnd` doit être celui des numéros d'époque en résolution en millisecondes.

### Exemple de demande

```
POST /api/annotations HTTP/1.1  
Accept: application/json  
Content-Type: application/json  
Authorization: Bearer eyJrIjoiT0tTcG1pU1Y2RnVKZTFVaDFsNFZXdE9ZWmNrMkZYbk  
  
{  
  "dashboardId":468,  
  "panelId":1,  
  "time":1507037197339,  
  "timeEnd":1507180805056,  
  "tags":["tag1","tag2"],  
  "text":"Annotation Description"  
}
```

### Exemple de réponse



```
HTTP/1.1 200
Content-Type: application/json

{
  "message": "Annotation added",
  "id": 1,
}
```

## Création d'annotations au format graphite

```
POST /api/annotations/graphite
```

Crée une annotation en utilisant un format d'événement compatible avec Graphite. Les champs `when` et `data` sont facultatifs. Si elle n'est pas spécifiée, l'heure actuelle est utilisée comme horodatage de l'annotation. Le `tags` champ peut également être au format Graphite 0.10.0 (chaîne avec plusieurs balises séparées par un espace).

### Exemple de demande

```
POST /api/annotations/graphite HTTP/1.1
Accept: application/json
Content-Type: application/json
Authorization: Bearer eyJrIjoiT0tTcG1pU1Y2RnVKZTFVaDFsNFZXdE9ZWmNrMkZYbk

{
  "what": "Event - deploy",
  "tags": ["deploy", "production"],
  "when": 1467844481,
  "data": "deploy of master branch happened at Wed Jul 6 22:34:41 UTC 2016"
}
```

### Exemple de réponse

```
HTTP/1.1 200
Content-Type: application/json

{
  "message": "Graphite annotation added",
  "id": 1
}
```

## Mettre à jour l'annotation

```
PUT /api/annotations/:id
```

met à jour toutes les propriétés d'une annotation correspondant à l'identifiant spécifié. Pour mettre à jour certaines propriétés uniquement, utilisez l'opération Patch Annotation.

### Exemple de demande

```
PUT /api/annotations/1141 HTTP/1.1
Accept: application/json
Authorization: Bearer eyJrIjoiT0tTcG1pU1Y2RnVKZTFVaDFsNFZXdE9ZWmNrMkZYbk
Content-Type: application/json

{
  "time":1507037197339,
  "timeEnd":1507180805056,
  "text":"Annotation Description",
  "tags":["tag3","tag4","tag5"]
}
```

### Exemple de réponse :

```
HTTP/1.1 200
Content-Type: application/json

{
  "message":"Annotation updated"
}
```

## Annotation des correctifs

```
PATCH /api/annotations/:id
```

Met à jour une ou plusieurs propriétés d'une annotation correspondant à l'identifiant spécifié. Cette opération prend actuellement en charge la mise à jour des `timeEnd` propriétés `text` `tag` `time`, et.

### Exemple de demande :

```
PATCH /api/annotations/1145 HTTP/1.1
```

```
Accept: application/json
Authorization: Bearer eyJrIjoiT0tTcG1pU1Y2RnVKZTFVaDFsNFZXdE9ZWmNrMkZYbk
Content-Type: application/json

{
  "text": "New Annotation Description",
  "tags": ["tag6", "tag7", "tag8"]
}
```

## Exemple de réponse

```
HTTP/1.1 200
Content-Type: application/json

{
  "message": "Annotation patched"
}
```

## Supprimer une annotation par identifiant

```
DELETE /api/annotations/:id
```

Supprime l'annotation correspondant à l'ID spécifié.

## Exemple de demande

```
DELETE /api/annotations/1 HTTP/1.1
Accept: application/json
Content-Type: application/json
Authorization: Bearer eyJrIjoiT0tTcG1pU1Y2RnVKZTFVaDFsNFZXdE9ZWmNrMkZYbk
```

## Exemple de réponse

```
HTTP/1.1 200
Content-Type: application/json

{
  "message": "Annotation deleted"
}
```

# API d'authentification

Utilisez l'API d'authentification pour utiliser les clés d'authentification dans un espace de travail Amazon Managed Grafana.

## Note

Pour utiliser une API Grafana avec votre espace de travail Amazon Managed Grafana, vous devez disposer d'un jeton d'API Grafana valide. Vous l'incluez dans le `Authorization` champ de la demande d'API. Pour plus d'informations sur la création d'un jeton pour authentifier vos appels d'API, consultez [Authentifiez-vous avec des jetons](#).

## Obtenir des clés d'API

```
GET /api/auth/keys
```

### Exemple de demande

```
GET /api/auth/keys HTTP/1.1
Accept: application/json
Content-Type: application/json
Authorization: Bearer eyJrIjoiT0tTcG1pUlY2RnVKZTFVaDFsNFZXdE9ZWmNrMkZYbk
```

### Paramètre de requête :

- `IncludeExpired` — Paramètre booléen (facultatif) qui indique s'il faut inclure les clés expirées dans les résultats renvoyés. L'argument par défaut est `false`.

### Exemple de réponse

```
HTTP/1.1 200
Content-Type: application/json

[
  {"id": 3, "name": "API", "role": "Admin"},
  {"id": 1, "name": "TestAdmin", "role": "Admin", "expiration":
    "2019-06-26T10:52:03+03:00"}
]
```

## Créer une clé d'API

```
POST /api/auth/keys
```

### Exemple de demande

```
POST /api/auth/keys HTTP/1.1
Accept: application/json
Content-Type: application/json
Authorization: Bearer eyJrIjoiT0tTcG1pUlY2RnVKZTFVaDFsNFZXdE9ZWmNrMkZYbk

{
  "name": "mykey",
  "role": "Admin",
  "secondsToLive": 86400
}
```

### Schéma de corps JSON :

- `name` — Le nom de la clé.
- `role` — Définit le niveau d'accès (rôle Grafana) pour la clé. Les valeurs valides sont `Admin`, `Editor` ou `Viewer`.
- `secondsToLive`— Définit le délai avant l'expiration de la clé. Il doit être inférieur ou égal à 2592000 (30 jours).

### Exemple de réponse

```
{"name":"mykey","key":"eyJrIjoiWHZiSWd3NzdCYUZnNUtibE9obUpESmE3bzJYNDRlcm0UiLCJuIjoibXlrZXkiLCJp
```

### Statuts d'erreur :

- 400 — `secondsToLive` est supérieur à 2592000
- 500 — Impossible de stocker la clé dans la base de données.

## Supprimer la clé d'API

```
DELETE /api/auth/keys/:id
```

## Exemple de demande

```
DELETE /api/auth/keys/3 HTTP/1.1
Accept: application/json
Content-Type: application/json
Authorization: Bearer eyJrIjoiT0tTcG1pU1Y2RnVKZTFVaDFsNFZXdE9ZWmNrMkZYbk
```

## Exemple de réponse

```
HTTP/1.1 200
Content-Type: application/json

{"message":"API key deleted"}
```

## API du tableau de bord

Utilisez l'API Dashboard pour créer, mettre à jour, supprimer et utiliser des tableaux de bord dans l'espace de travail Amazon Managed Grafana.

L'identifiant (id) d'un tableau de bord est une valeur numérique à incrémentation automatique qui n'est unique que par espace de travail. L'identifiant unique (uid) d'un tableau de bord peut être utilisé pour identifier de manière unique un tableau de bord entre plusieurs espaces de travail Amazon Managed Grafana. Il est généré automatiquement si vous n'en fournissez pas lors de la création d'un tableau de bord. L'uid permet d'avoir des URL cohérentes pour accéder aux tableaux de bord et lors de la synchronisation des tableaux de bord entre plusieurs espaces de travail. L'utilisation de l'UID signifie que la modification du titre d'un tableau de bord ne rompt aucun lien mis en signet vers ce tableau de bord.

L'UID peut avoir une longueur maximale de 40 caractères.

### Note

Pour utiliser une API Grafana avec votre espace de travail Amazon Managed Grafana, vous devez disposer d'un jeton d'API Grafana valide. Vous l'incluez dans le `Authorization` champ de la demande d'API. Pour plus d'informations sur la création d'un jeton pour authentifier vos appels d'API, consultez [Authentifiez-vous avec des jetons](#).

## Créer/mettre à jour le tableau de bord

```
POST /api/dashboards/db
```

Crée un nouveau tableau de bord ou met à jour un tableau de bord existant.

Exemple de demande pour créer un nouveau tableau de bord

```
POST /api/dashboards/db HTTP/1.1
Accept: application/json
Content-Type: application/json
Authorization: Bearer eyJrIjoiT0tTcG1pUlY2RnVKZTFVaDFsNFZXdE9ZWmNrMkZYbk

{
  "dashboard": {
    "id": null,
    "uid": null,
    "title": "Production Overview",
    "tags": [ "templated" ],
    "timezone": "browser",
    "schemaVersion": 16,
    "version": 0,
    "refresh": "25s"
  },
  "folderId": 0,
  "folderUid": "l3KqBxCMz",
  "message": "Made changes to xyz",
  "overwrite": false
}
```

Schéma de corps JSON :

- `tableau de bord` — Le modèle de tableau de bord complet. Utilisez `null` pour créer un nouveau tableau de bord.
- `dashboard.id` — Utilisez `null` pour créer un nouveau tableau de bord.
- `dashboard.uid` — Identifiant unique facultatif lorsque vous l'utilisez pour créer un nouveau tableau de bord. Si la valeur est nulle, un nouvel UID est généré.
- `folderid` — L'identifiant du dossier dans lequel enregistrer le tableau de bord.
- `FolderUID` — L'UID du dossier dans lequel enregistrer le tableau de bord. Remplace la valeur de `folderid`

- **remplacer** — Spécifiez le remplacement `true` d'un tableau de bord existant par une version plus récente, le même titre de tableau de bord dans le dossier ou le même identifiant de tableau de bord.
- **message** — Définissez un message de validation pour l'historique des versions.
- **rafraîchir** — Définissez l'intervalle d'actualisation du tableau de bord. S'il est inférieur à l'intervalle de rafraîchissement minimum, il est ignoré et l'intervalle de rafraîchissement minimum est utilisé.

Pour ajouter ou mettre à jour une règle d'alerte pour un panneau de tableau de bord, déclarez un `dashboard.panels.alert` bloc.

Exemple de demande de mise à jour d'une règle d'alerte de tableau de bord

```
HTTP/1.1 200 OK
Content-Type: application/json; charset=UTF-8
Content-Length: 78

{
  "dashboard": {
    "id": 104,
    "panels": [
      {
        "alert": {
          "alertRuleTags": {},
          "conditions": [
            {
              "evaluator": {
                "params": [
                  25
                ],
                "type": "gt"
              },
              "operator": {
                "type": "and"
              },
              "query": {
                "params": [
                  "A",
                  "5m",
                  "now"
                ]
              }
            }
          ],
        }
      }
    ]
  }
}
```



```
        "reducer": {
          "params": [],
          "type": "avg"
        },
        "type": "query"
      }
    ],
    "executionErrorState": "alerting",
    "for": "5m",
    "frequency": "1m",
    "handler": 1,
    "name": "Panel Title alert",
    "noDataState": "no_data",
    "notifications": []
  },
  "aliasColors": {},
  "bars": false,
  "dashLength": 10,
  "dashes": false,
  "datasource": null,
  "fieldConfig": {
    "defaults": {
      "custom": {}
    },
    "overrides": []
  },
  "fill": 1,
  "fillGradient": 0,
  "gridPos": {
    "h": 9,
    "w": 12,
    "x": 0,
    "y": 0
  },
  "hiddenSeries": false,
  "id": 2,
  "legend": {
    "avg": false,
    "current": false,
    "max": false,
    "min": false,
    "show": true,
    "total": false,
    "values": false
  }
}
```

```
  },
  "lines": true,
  "linewidth": 1,
  "nullPointMode": "null",
  "options": {
    "dataLinks": []
  },
  "percentage": false,
  "pointradius": 2,
  "points": false,
  "renderer": "flot",
  "seriesOverrides": [],
  "spaceLength": 10,
  "stack": false,
  "steppedLine": false,
  "targets": [
    {
      "refId": "A",
      "scenarioId": "random_walk"
    }
  ],
  "thresholds": [
    {
      "colorMode": "critical",
      "fill": true,
      "line": true,
      "op": "gt",
      "value": 50
    }
  ],
  "timeFrom": null,
  "timeRegions": [],
  "timeShift": null,
  "title": "Panel Title",
  "tooltip": {
    "shared": true,
    "sort": 0,
    "value_type": "individual"
  },
  "type": "graph",
  "xaxis": {
    "buckets": null,
    "mode": "time",
    "name": null,
```

```
        "show": true,
        "values": []
    },
    "yaxes": [
        {
            "format": "short",
            "label": null,
            "logBase": 1,
            "max": null,
            "min": null,
            "show": true
        },
        {
            "format": "short",
            "label": null,
            "logBase": 1,
            "max": null,
            "min": null,
            "show": true
        }
    ],
    "yaxis": {
        "align": false,
        "alignLevel": null
    }
}
],
"title": "Update alert rule via API",
"uid": "dHEquNzGz",
"version": 1
}
}
```

## Exemple de réponse

```
HTTP/1.1 200 OK
Content-Type: application/json; charset=UTF-8
Content-Length: 78

{
  "id": 1,
  "uid": "cIBgcSjkk",
  "url": "/d/cIBgcSjkk/production-overview",
```

```
"status": "success",
"version": 1,
"slug": "production-overview" //deprecated in Grafana v5.0
}
```

Codes de statut :

- 200 — Créé
- 400 — Erreur telle qu'un JSON non valide, des champs non valides ou manquants
- 401 — Non autorisé
- 403 — Accès refusé
- 412 — Échec de la précondition

Le code d'état 412 est utilisé pour expliquer pourquoi le tableau de bord ne peut pas être créé.

- Le tableau de bord a été modifié par quelqu'un d'autre `status=version-mismatch`
- Un tableau de bord portant le même nom existe déjà dans le dossier `status=name-exists`
- Un tableau de bord avec le même UID existe déjà `status=name-exists`
- Le tableau de bord appartient au plugin `plugin title status=plugin-dashboard`

Le corps de la réponse possède les propriétés suivantes. Si un autre tableau de bord porte le même titre, la `status` valeur est `name-exists`.

```
HTTP/1.1 412 Precondition Failed
Content-Type: application/json; charset=UTF-8
Content-Length: 97

{
  "message": "The dashboard has been changed by someone else",
  "status": "version-mismatch"
}
```

## Obtenir le tableau de bord par UID

```
GET /api/dashboards/uid/:uid
```

Renvoie le tableau de bord correspondant à l'UID. Les métadonnées renvoyées peuvent contenir des informations sur l'UID du dossier contenant le tableau de bord.

### Exemple de demande

```
GET /api/dashboards/uid/cIBgcSjkk HTTP/1.1
Accept: application/json
Content-Type: application/json
Authorization: Bearer eyJrIjoiT0tTcG1pUlY2RnVKZTFVaDFsNFZXdE9ZWmNrMkZYbk
```

### Exemple de réponse

```
HTTP/1.1 200
Content-Type: application/json

{
  "dashboard": {
    "id": 1,
    "uid": "cIBgcSjkk",
    "title": "Production Overview",
    "tags": [ "templated" ],
    "timezone": "browser",
    "schemaVersion": 16,
    "version": 0
  },
  "meta": {
    "isStarred": false,
    "url": "/d/cIBgcSjkk/production-overview",
    "folderId": 2,
    "folderUid": "l3KqBxCMz",
    "slug": "production-overview" //deprecated in Grafana v5.0
  }
}
```

### Codes de statut :

- 200 — Trouvé
- 401 — Non autorisé
- 403 — Accès refusé
- 404 — Non trouvé

## Supprimer le tableau de bord par UID

```
DELETE /api/dashboards/uid/:uid
```

Supprime le tableau de bord correspondant à l'UID.

### Exemple de demande

```
DELETE /api/dashboards/uid/cIBgcSjkk HTTP/1.1
Accept: application/json
Content-Type: application/json
Authorization: Bearer eyJrIjoiT0tTcG1pU1Y2RnVKZTFVaDFsNFZXdE9ZWmNrMkZYbk
```

### Exemple de réponse

```
HTTP/1.1 200
Content-Type: application/json

{
  "title": "Production Overview",
  "message": "Dashboard Production Overview deleted",
  "id": 2
}
```

### Codes de statut :

- 200 — Supprimé
- 401 — Non autorisé
- 403 — Accès refusé
- 404 — Non trouvé

## Permet d'accéder au tableau de bord d'accueil

```
GET /api/dashboards/home
```

Renvoie le tableau de bord d'accueil.

### Exemple de demande

```
GET /api/dashboards/home HTTP/1.1
Accept: application/json
Content-Type: application/json
Authorization: Bearer eyJrIjoiT0tTcG1pUly2RnVKZTFVaDFsNFZXdE9ZWmNrMkZYbk
```

## Exemple de réponse

```
HTTP/1.1 200
Content-Type: application/json

{
  "dashboard": {
    "editable":false,
    "hideControls":true,
    "nav":[
      {
        "enable":false,
        "type":"timepicker"
      }
    ],
    "style":"dark",
    "tags":[],
    "templating":{
      "list":[
      ]
    },
    "time":{
    },
    "timezone":"browser",
    "title":"Home",
    "version":5
  },
  "meta": {
    "isHome":true,
    "canSave":false,
    "canEdit":false,
    "canStar":false,
    "url":"",
    "expires":"0001-01-01T00:00:00Z",
    "created":"0001-01-01T00:00:00Z"
  }
}
```

## Obtenir les balises du tableau de bord

```
GET /api/dashboards/tags
```

Renvoie toutes les balises des tableaux de bord.

### Exemple de demande

```
GET /api/dashboards/tags HTTP/1.1
Accept: application/json
Content-Type: application/json
Authorization: Bearer eyJrIjoiT0tTcG1pUlY2RnVKZTFVaDFsNFZXdE9ZWmNrMkZYbk
```

### Exemple de réponse

```
HTTP/1.1 200
Content-Type: application/json

[
  {
    "term":"tag1",
    "count":1
  },
  {
    "term":"tag2",
    "count":4
  }
]
```

## API d'autorisations du tableau de bord

Utilisez l'API Dashboard Permissions pour mettre à jour ou récupérer les autorisations d'un tableau de bord.

Les autorisations avec `dashboardId=-1` sont les autorisations par défaut pour les utilisateurs ayant les rôles Viewer et Editor. Les autorisations peuvent être définies pour un utilisateur, une équipe ou un rôle (lecteur ou éditeur). Les autorisations ne peuvent pas être définies pour les administrateurs : ils ont toujours accès à tout.

Les niveaux d'autorisation pour le permission champ sont les suivants :



- 1 = Afficher
- 2 = Modifier
- 4 = Administrateur

### Note

Pour utiliser une API Grafana avec votre espace de travail Amazon Managed Grafana, vous devez disposer d'un jeton d'API Grafana valide. Vous l'incluez dans le `Authorization` champ de la demande d'API. Pour plus d'informations sur la création d'un jeton pour authentifier vos appels d'API, consultez [Authentifiez-vous avec des jetons](#).

## Obtenir des autorisations pour un tableau de bord

```
GET /api/dashboards/id/:dashboardId/permissions
```

Obtient toutes les autorisations existantes pour le tableau de bord avec le paramètre `dashboardId`.

### Exemple de demande

```
GET /api/dashboards/id/1/permissions HTTP/1.1
Accept: application/json
Content-Type: application/json
Authorization: Bearer eyJrIjoiT0tTcG1pUly2RnVKZTFVaDFsNFZXdE9ZWmNrMkZYbk
```

### Exemple de réponse

```
HTTP/1.1 200 OK
Content-Type: application/json; charset=UTF-8
Content-Length: 551

[
  {
    "id": 1,
    "dashboardId": -1,
    "created": "2017-06-20T02:00:00+02:00",
    "updated": "2017-06-20T02:00:00+02:00",
```

```
"userId": 0,
"userLogin": "",
"userEmail": "",
"teamId": 0,
"team": "",
"role": "Viewer",
"permission": 1,
"permissionName": "View",
"uid": "",
"title": "",
"slug": "",
"isFolder": false,
"url": ""
},
{
  "id": 2,
  "dashboardId": -1,
  "created": "2017-06-20T02:00:00+02:00",
  "updated": "2017-06-20T02:00:00+02:00",
  "userId": 0,
  "userLogin": "",
  "userEmail": "",
  "teamId": 0,
  "team": "",
  "role": "Editor",
  "permission": 2,
  "permissionName": "Edit",
  "uid": "",
  "title": "",
  "slug": "",
  "isFolder": false,
  "url": ""
}
]
```

### Codes de statut :

- 200 — OK
- 401 — Non autorisé
- 403 — Accès refusé
- 404 — Tableau de bord introuvable

## Mettre à jour les autorisations pour un tableau de bord

```
POST /api/dashboards/id/:dashboardId/permissions
```

Met à jour les autorisations pour un tableau de bord. Cette opération supprime les autorisations existantes si elles ne sont pas incluses dans la demande.

### Exemple de demande

```
POST /api/dashboards/id/1/permissions
Accept: application/json
Content-Type: application/json
Authorization: Bearer eyJrIjoiT0tTcG1pU1Y2RnVKZTFVaDFsNFZXdE9ZWmNrMkZYbk

{
  "items": [
    {
      "role": "Viewer",
      "permission": 1
    },
    {
      "role": "Editor",
      "permission": 2
    },
    {
      "teamId": 1,
      "permission": 1
    },
    {
      "userId": 11,
      "permission": 4
    }
  ]
}
```

### Schéma de corps JSON :

- items — Les éléments d'autorisation à ajouter ou à mettre à jour. Les éléments existants qui ne figurent pas dans la liste sont supprimés.

### Exemple de réponse

```
HTTP/1.1 200 OK
Content-Type: application/json; charset=UTF-8
Content-Length: 35

{"message":"Dashboard permissions updated"}
```

Codes de statut :

- 200 — Créé
- 401 — Non autorisé
- 403 — Accès refusé
- 404 — Tableau de bord introuvable

## API des versions du tableau de bord

Utilisez l'API Dashboard Versions pour récupérer les versions du tableau de bord et restaurer une version spécifiée d'un tableau de bord.

### Note

Pour utiliser une API Grafana avec votre espace de travail Amazon Managed Grafana, vous devez disposer d'un jeton d'API Grafana valide. Vous l'incluez dans le `Authorization` champ de la demande d'API. Pour plus d'informations sur la création d'un jeton pour authentifier vos appels d'API, consultez [Authentifiez-vous avec des jetons](#).

## Accédez à toutes les versions du tableau de bord

```
GET /api/dashboards/id/:dashboardId/versions
```

Obtient toutes les versions de tableau de bord existantes pour le tableau de bord avec le paramètre `dashboardId`.

Paramètres de requête :

- `limit` — Nombre maximum de résultats à renvoyer.
- `start` — Version à partir de laquelle démarrer lors du renvoi de requêtes.

## Exemple de demande

```
GET /api/dashboards/id/1/versions?limit=2?start=0 HTTP/1.1
Accept: application/json
Content-Type: application/json
Authorization: Bearer eyJrIjoiT0tTcG1pUly2RnVKZTFVaDFsNFZXdE9ZWmNrMkZYbk
```

## Exemple de réponse

```
HTTP/1.1 200 OK
Content-Type: application/json; charset=UTF-8
Content-Length: 428

[
  {
    "id": 2,
    "dashboardId": 1,
    "parentVersion": 1,
    "restoredFrom": 0,
    "version": 2,
    "created": "2017-06-08T17:24:33-04:00",
    "createdBy": "admin",
    "message": "Updated panel title"
  },
  {
    "id": 1,
    "dashboardId": 1,
    "parentVersion": 0,
    "restoredFrom": 0,
    "version": 1,
    "created": "2017-06-08T17:23:33-04:00",
    "createdBy": "admin",
    "message": "Initial save"
  }
]
```

## Codes de statut :

- 200 — OK
- 400 — Erreurs
- 401 — Non autorisé

- 404 — Version du tableau de bord introuvable

## Obtenir la version du tableau de bord

```
GET /api/dashboards/id/:dashboardId/versions/:id
```

Obtenez la version du tableau de bord avec l'identifiant donné, pour le tableau de bord avec l'identifiant donné `dashboardId`.

### Exemple de demande

```
GET /api/dashboards/id/1/versions/1 HTTP/1.1
Accept: application/json
Content-Type: application/json
Authorization: Bearer eyJrIjoiT0tTcG1pU1Y2RnVKZTFVaDFsNFZXdE9ZWmNrMkZYbk
```

### Exemple de réponse

```
HTTP/1.1 200 OK
Content-Type: application/json; charset=UTF-8
Content-Length: 1300
```

```
{
  "id": 1,
  "dashboardId": 1,
  "parentVersion": 0,
  "restoredFrom": 0,
  "version": 1,
  "created": "2017-04-26T17:18:38-04:00",
  "message": "Initial save",
  "data": {
    "annotations": {
      "list": [

      ]
    },
    "editable": true,
    "gnetId": null,
    "graphTooltip": 0,
    "hideControls": false,
    "id": 1,
```

```
"links": [
],
"rows": [
  {
    "collapse": false,
    "height": "250px",
    "panels": [

    ],
    "repeat": null,
    "repeatIteration": null,
    "repeatRowId": null,
    "showTitle": false,
    "title": "Dashboard Row",
    "titleSize": "h6"
  }
],
"schemaVersion": 14,
"style": "dark",
"tags": [

],
"templating": {
  "list": [

]
},
"time": {
  "from": "now-6h",
  "to": "now"
},
"timepicker": {
  "refresh_intervals": [
    "5s",
    "10s",
    "30s",
    "1m",
    "5m",
    "15m",
    "30m",
    "1h",
    "2h",
    "1d"
```

```
    ],
    "time_options": [
      "5m",
      "15m",
      "1h",
      "6h",
      "12h",
      "24h",
      "2d",
      "7d",
      "30d"
    ]
  },
  "timezone": "browser",
  "title": "test",
  "version": 1
},
"createdBy": "admin"
}
```

Codes de statut :

- 200 — OK
- 401 — Non autorisé
- 404 — Version du tableau de bord introuvable

## Restauration du tableau de bord

```
POST /api/dashboards/id/:dashboardId/restore
```

Restaure un tableau de bord à la version de tableau de bord que vous spécifiez.

Exemple de demande

```
POST /api/dashboards/id/1/restore
Accept: application/json
Content-Type: application/json
Authorization: Bearer eyJrIjoiT0tTcG1pU1Y2RnVKZTFVaDFsNFZXdE9ZWmNrMkZYbk

{
```



```
"version": 1
}
```

Schéma de corps JSON :

- version : version du tableau de bord vers laquelle effectuer la restauration.

Exemple de réponse

```
HTTP/1.1 200 OK
Content-Type: application/json; charset=UTF-8
Content-Length: 67

{
  "slug": "my-dashboard",
  "status": "success",
  "version": 3
}
```

Schéma du corps de réponse JSON :

- slug — Le slug convivial pour les URL du titre du tableau de bord.
- statut : si la restauration a réussi ou non.
- version — La nouvelle version du tableau de bord suite à la restauration.

Codes de statut :

- 200 — Créé
- 401 — Non autorisé
- 404 — Tableau de bord ou version du tableau de bord introuvable
- 500 — Erreur interne du serveur (indique un problème lors de la récupération des balises du tableau de bord depuis la base de données)

Exemple de réponse d'erreur :

```
HTTP/1.1 404 Not Found
Content-Type: application/json; charset=UTF-8
```

```
Content-Length: 46
```

```
{
  "message": "Dashboard version not found"
}
```

Schéma du corps de réponse JSON :

- `message` — Un message expliquant la raison de l'échec.

## Comparez les versions du tableau de bord

```
POST /api/dashboards/calculate-diff
```

Compare deux versions de tableau de bord en calculant leur différence JSON.

### Exemple de demande

```
POST /api/dashboards/calculate-diff HTTP/1.1
Accept: text/html
Content-Type: application/json
Authorization: Bearer eyJrIjoiT0tTcG1pU1Y2RnVKZTFVaDFsNFZXdE9ZWmNrMkZYbk

{
  "base": {
    "dashboardId": 1,
    "version": 1
  },
  "new": {
    "dashboardId": 1,
    "version": 2
  },
  "diffType": "json"
}
```

Schéma de corps JSON :

- `base` — Objet représentant la version de base du tableau de bord.
- `new` — Objet représentant la nouvelle version du tableau de bord.
- `diffType` — Type de différence à renvoyer. Les valeurs valides sont `json` et `basic`.

## Exemple de réponse (JSON diff)

```
HTTP/1.1 200 OK
Content-Type: text/html; charset=UTF-8

<p id="l1" class="diff-line diff-json-same">
  <!-- Diff omitted -->
</p>
```

La réponse est une représentation textuelle de la différence, les valeurs du tableau de bord étant en JSON, similaires aux différences observées sur des sites tels que [GitHub](#) ou [GitLab](#).

Codes de statut :

- 200 — OK
- 200 — Demande incorrecte, JSON non valide envoyé
- 401 — Non autorisé
- 404 — Non trouvé

## Exemple de réponse (Basic diff)

```
HTTP/1.1 200 OK
Content-Type: text/html; charset=UTF-8

<div class="diff-group">
  <!-- Diff omitted -->
</div>
```

La réponse est un résumé des modifications, dérivé de la différence entre les deux objets JSON.

Codes de statut :

- 200 — OK
- 200 — Demande incorrecte, JSON non valide envoyé
- 401 — Non autorisé
- 404 — Non trouvé

## API de source de données

Utilisez l'API de source de données pour créer, mettre à jour, supprimer et utiliser des sources de données dans l'espace de travail Amazon Managed Grafana.

### Note

Pour utiliser une API Grafana avec votre espace de travail Amazon Managed Grafana, vous devez disposer d'un jeton d'API Grafana valide. Vous l'incluez dans le `Authorization` champ de la demande d'API. Pour plus d'informations sur la création d'un jeton pour authentifier vos appels d'API, consultez [Authentifiez-vous avec des jetons](#).

## Accédez à toutes les sources de données

```
GET /api/datasources
```

### Exemple de demande

```
GET /api/datasources HTTP/1.1
Accept: application/json
Content-Type: application/json
Authorization: Bearer eyJrIjoiT0tTcG1pU1Y2RnVKZTFVaDFsNFZXdE9ZWmNrMkZYbk
```

### Exemple de réponse

```
HTTP/1.1 200
Content-Type: application/json

[
  {
    "id": 1,
    "orgId": 1,
    "uid": "H8joYFVGz",
    "name": "datasource_elastic",
    "type": "elasticsearch",
    "typeLogoUrl": "public/app/plugins/datasource/elasticsearch/img/elasticsearch.svg",
    "access": "proxy",
    "url": "http://mydatasource.com",
```

```
"password": "",
"user": "",
"database": "grafana-dash",
"basicAuth": false,
"isDefault": false,
"jsonData": {
  "esVersion": 5,
  "logLevelField": "",
  "logMessageField": "",
  "maxConcurrentShardRequests": 256,
  "timeField": "@timestamp"
},
"readOnly": false
}
]
```

## Obtenez une source de données unique par identifiant

```
GET /api/datasources/:datasourceId
```

### Exemple de demande

```
GET /api/datasources/1 HTTP/1.1
Accept: application/json
Content-Type: application/json
Authorization: Bearer eyJrIjoiT0tTcG1pU1Y2RnVKZTFVaDFsNFZXdE9ZWmNrMkZYbk
```

### Exemple de réponse

```
HTTP/1.1 200
Content-Type: application/json

{
  "id": 1,
  "uid": "kLtEtcRGk",
  "orgId": 1,
  "name": "test_datasource",
  "type": "graphite",
  "typeLogoUrl": "",
  "access": "proxy",
  "url": "http://mydatasource.com",
  "password": "",
```

```
"user": "",
"database": "",
"basicAuth": false,
"basicAuthUser": "",
"basicAuthPassword": "",
"withCredentials": false,
"isDefault": false,
"jsonData": {
  "graphiteType": "default",
  "graphiteVersion": "1.1"
},
"secureJsonFields": {},
"version": 1,
"readOnly": false
}
```

## Obtenez une source de données unique par UID

```
GET /api/datasources/uid/:uid
```

### Exemple de demande

```
GET /api/datasources/uid/kLtEtcRGk HTTP/1.1
Accept: application/json
Content-Type: application/json
Authorization: Bearer eyJrIjoiT0tTcG1pU1Y2RnVKZTFVaDFsNFZXdE9ZWmNrMkZYbk
```

### Exemple de réponse

```
HTTP/1.1 200
Content-Type: application/json

{
  "id": 1,
  "uid": "kLtEtcRGk",
  "orgId": 1,
  "name": "test_datasource",
  "type": "graphite",
  "typeLogoUrl": "",
  "access": "proxy",
  "url": "http://mydatasource.com",
  "password": "",
```

```
"user": "",
"database": "",
"basicAuth": false,
"basicAuthUser": "",
"basicAuthPassword": "",
"withCredentials": false,
"isDefault": false,
"jsonData": {
  "graphiteType": "default",
  "graphiteVersion": "1.1"
},
"secureJsonFields": {},
"version": 1,
"readOnly": false
}
```

## Obtenez une source de données unique par son nom

```
GET /api/datasources/name/:name
```

### Exemple de demande

```
GET /api/datasources/name/test_datasource HTTP/1.1
Accept: application/json
Content-Type: application/json
Authorization: Bearer eyJrIjoiT0tTcG1pU1Y2RnVKZTFVaDFsNFZXdE9ZWmNrMkZYbk
```

### Exemple de réponse

```
HTTP/1.1 200
Content-Type: application/json

{
  "id": 1,
  "uid": "kLtEtcRGk",
  "orgId": 1,
  "name": "test_datasource",
  "type": "graphite",
  "typeLogoUrl": "",
  "access": "proxy",
  "url": "http://mydatasource.com",
  "password": "",
```

```
"user": "",
"database": "",
"basicAuth": false,
"basicAuthUser": "",
"basicAuthPassword": "",
"withCredentials": false,
"isDefault": false,
"jsonData": {
  "graphiteType": "default",
  "graphiteVersion": "1.1"
},
"secureJsonFields": {},
"version": 1,
"readOnly": false
}
```

## Obtenir l'identifiant de la source de données par son nom

```
GET /api/datasources/id/:name
```

### Exemple de demande

```
GET /api/datasources/id/test_datasource HTTP/1.1
Accept: application/json
Content-Type: application/json
Authorization: Bearer eyJrIjoiT0tTcG1pU1Y2RnVKZTFVaDFsNFZXdE9ZWmNrMkZYbk
```

### Exemple de réponse

```
HTTP/1.1 200
Content-Type: application/json

{
  "id":1
}
```

## Crée une source de données

```
POST /api/datasources
```

### Exemple de demande Graphite



```
POST /api/datasources HTTP/1.1
Accept: application/json
Content-Type: application/json
Authorization: Bearer eyJrIjoiT0tTcG1pU1Y2RnVKZTFVaDFsNFZXdE9ZWmNrMkZYbk
```

```
{
  "name": "test_datasource",
  "type": "graphite",
  "url": "http://mydatasource.com",
  "access": "proxy",
  "basicAuth": false
}
```

### Exemple de réponse au graphite

```
HTTP/1.1 200
Content-Type: application/json

{
  "datasource": {
    "id": 1,
    "orgId": 1,
    "name": "test_datasource",
    "type": "graphite",
    "typeLogoUrl": "",
    "access": "proxy",
    "url": "http://mydatasource.com",
    "password": "",
    "user": "",
    "database": "",
    "basicAuth": false,
    "basicAuthUser": "",
    "basicAuthPassword": "",
    "withCredentials": false,
    "isDefault": false,
    "jsonData": {},
    "secureJsonFields": {},
    "version": 1,
    "readOnly": false
  },
  "id": 1,
  "message": "Datasource added",
  "name": "test_datasource"
```

```
}
```

### Note

Lorsque vous les définissez `password` et que vous `basicAuthPassword` les `secureJsonData` insérez, Amazon Managed Grafana les chiffre en toute sécurité sous forme de blob chiffré dans la base de données. La réponse répertorie ensuite les champs cryptés dans `secureJsonFields`.

### Exemple de demande Graphite avec authentification de base activée

```
POST /api/datasources HTTP/1.1
Accept: application/json
Content-Type: application/json
Authorization: Bearer eyJrIjoiT0tTcG1pUly2RnVKZTFVaDFsNFZXdE9ZWmNrMkZYbk

{
  "name": "test_datasource",
  "type": "graphite",
  "url": "http://mydatasource.com",
  "access": "proxy",
  "basicAuth": true,
  "basicAuthUser": "basicuser",
  "secureJsonData": {
    "basicAuthPassword": "basicpassword"
  }
}
```

### Exemple de réponse avec authentification de base activée

```
HTTP/1.1 200
Content-Type: application/json

{
  "datasource": {
    "id": 1,
    "orgId": 1,
    "name": "test_datasource",
    "type": "graphite",
    "typeLogoUrl": "",

```

```

"access": "proxy",
"url": "http://mydatasource.com",
"password": "",
"user": "",
"database": "",
"basicAuth": true,
"basicAuthUser": "basicuser",
"basicAuthPassword": "",
"withCredentials": false,
"isDefault": false,
"jsonData": {},
"secureJsonFields": {
  "basicAuthPassword": true
},
"version": 1,
"readOnly": false
},
"id": 102,
"message": "Datasource added",
"name": "test_datasource"
}

```

## Exemple de CloudWatch demande

```

POST /api/datasources HTTP/1.1
Accept: application/json
Content-Type: application/json
Authorization: Bearer eyJrIjoiT0tTcG1pUjY2RnVKZTFVaDFsNFZXdE9ZWmNrMkZYbk

{
  "name": "test_datasource",
  "type": "cloudwatch",
  "url": "http://monitoring.us-west-1.amazonaws.com",
  "access": "proxy",
  "jsonData": {
    "authType": "keys",
    "defaultRegion": "us-west-1"
  },
  "secureJsonData": {
    "accessKey": "0l4pIDpeKSA6Xikg0l4p",
    "secretKey": "dGVzdCBrZXkgYmxlYXNlIGRvbid0IHN0ZWFs"
  }
}

```

## Mettre à jour une source de données existante

```
PUT /api/datasources/:datasourceId
```

### Exemple de demande

```
PUT /api/datasources/1 HTTP/1.1
Accept: application/json
Content-Type: application/json
Authorization: Bearer eyJrIjoiT0tTcG1pU1Y2RnVKZTFVaDFsNFZXdE9ZWmNrMkZYbk

{
  "id":1,
  "orgId":1,
  "name":"test_datasource",
  "type":"graphite",
  "access":"proxy",
  "url":"http://mydatasource.com",
  "password":"",
  "user":"",
  "database":"",
  "basicAuth":true,
  "basicAuthUser":"basicuser",
  "secureJsonData": {
    "basicAuthPassword": "basicpassword"
  },
  "isDefault":false,
  "jsonData":null
}
```

### Exemple de réponse

```
HTTP/1.1 200
Content-Type: application/json

{
  "datasource": {
    "id": 1,
    "orgId": 1,
    "name": "test_datasource",
    "type": "graphite",
    "typeLogoUrl": "",

```

```
"access": "proxy",
"url": "http://mydatasource.com",
"password": "",
"user": "",
"database": "",
"basicAuth": true,
"basicAuthUser": "basicuser",
"basicAuthPassword": "",
"withCredentials": false,
"isDefault": false,
"jsonData": {},
"secureJsonFields": {
  "basicAuthPassword": true
},
"version": 1,
"readOnly": false
},
"id": 102,
"message": "Datasource updated",
"name": "test_datasource"
}
```

### Note

Nous vous recommandons de les définir `password` et `basicAuthPassword` de les définir de `secureJsonData` manière à ce qu'ils soient stockés de manière sécurisée sous forme de blob chiffré dans la base de données. La réponse répertorie ensuite les champs cryptés dans `secureJsonFields`.

## Supprimer la source de données par identifiant

```
DELETE /api/datasources/:datasourceId
```

### Exemple de demande

```
DELETE /api/datasources/1 HTTP/1.1
Accept: application/json
Content-Type: application/json
Authorization: Bearer eyJrIjoiT0tTcG1pU1Y2RnVKZTFVaDFsNFZXdE9ZWmNrMkZYbk
```

## Exemple de réponse

```
HTTP/1.1 200
Content-Type: application/json

{"message":"Data source deleted"}
```

## Supprimer la source de données par UID

```
DELETE /api/datasources/uid/:uid
```

## Exemple de demande

```
DELETE /api/datasources/uid/kLtEtcRGk HTTP/1.1
Accept: application/json
Content-Type: application/json
Authorization: Bearer eyJrIjoiT0tTcG1pU1Y2RnVKZTFVaDFsNFZXdE9ZWmNrMkZYbk
```

## Exemple de réponse

```
HTTP/1.1 200
Content-Type: application/json

{"message":"Data source deleted"}
```

## Supprimer la source de données par son nom

```
DELETE /api/datasources/name/:datasourceName
```

## Exemple de demande

```
DELETE /api/datasources/name/test_datasource HTTP/1.1
Accept: application/json
Content-Type: application/json
Authorization: Bearer eyJrIjoiT0tTcG1pU1Y2RnVKZTFVaDFsNFZXdE9ZWmNrMkZYbk
```

## Exemple de réponse

```
HTTP/1.1 200
```

```
Content-Type: application/json
```

```
{
  "message": "Data source deleted",
  "id": 1
}
```

## Appels par proxy à la source de données

```
GET /api/datasources/proxy/:datasourceId/*
```

Proxy tous les appels vers la source de données réelle.

## Requête de la source de données par identifiant

```
POST /api/tsdb/query
```

Interroge une source de données implémentée en backend. La plupart des sources de données intégrées sont implémentées en backend.

### Exemple de demande

```
POST /api/tsdb/query HTTP/1.1
Accept: application/json
Content-Type: application/json

{
  "from": "1420066800000",
  "to": "1575845999999",
  "queries": [
    {
      "refId": "A",
      "intervalMs": 86400000,
      "maxDataPoints": 1092,
      "datasourceId": 86,
      "rawSql": "SELECT 1 as valueOne, 2 as valueTwo",
      "format": "table"
    }
  ]
}
```

**Note**

Les queries propriétés fromto, et sont obligatoires.

Schéma de corps JSON :

- from/to — Doit être soit absolu en termes d'horodatage des époques en millisecondes, soit relatif en utilisant les unités de temps de Grafana. Par exemple, now-1h.
- Queries.refID — (Facultatif) Spécifie un identifiant pour la requête. L'argument par défaut est A.
- queries.DataSourceID — Spécifie la source de données à interroger. Chaque requête de la demande doit avoir une valeur unikedatasourceId.
- requêtes. maxDataPoints— (Facultatif) Spécifie le nombre maximal de points de données qu'un panneau de tableau de bord peut afficher. La valeur par défaut est 100.
- Queries.Intervallms — (Facultatif) Spécifie l'intervalle de temps en millisecondes des séries chronologiques. La valeur par défaut est 1000

Exemple de demande pour la source de données MySQL :

```
POST /api/tsdb/query HTTP/1.1
Accept: application/json
Content-Type: application/json

{
  "from": "1420066800000",
  "to": "1575845999999",
  "queries": [
    {
      "refId": "A",
      "intervalMs": 86400000,
      "maxDataPoints": 1092,
      "datasourceId": 86,
      "rawSql": "SELECT\n time,\n sum(opened) AS \"Opened\",\n sum(closed) AS\n \"Closed\"\nFROM\n issues_activity\nWHERE\n $__unixEpochFilter(time) AND\n period\n = 'm' AND\n repo IN('grafana/grafana') AND\n opened_by IN('Contributor','Grafana\n Labs')\nGROUP BY 1\nORDER BY 1\n",
      "format": "time_series"
    }
  ]
}
```



```
}
```

Exemple de réponse pour la demande de source de données MySQL :

```
HTTP/1.1 200
Content-Type: application/json

{
  "results": {
    "A": {
      "refId": "A",
      "meta": {
        "rowCount": 0,
        "sql": "SELECT\n  time,\n  sum(opened) AS \"Opened\",\n  sum(closed) AS\n  \"Closed\"\nFROM\n  issues_activity\nWHERE\n  time <= 1420066800 AND time >=\n  1575845999 AND\n  period = 'm' AND\n  repo IN('grafana/grafana') AND\n  opened_by\n  IN('Contributor','Grafana Labs')\nGROUP BY 1\nORDER BY 1\n"
      },
      "series": [
        {
          "name": "Opened",
          "points": [
            [
              109,
              1420070400000
            ],
            [
              122,
              1422748800000
            ]
          ]
        },
        {
          "name": "Closed",
          "points": [
            [
              89,
              1420070400000
            ]
          ]
        }
      ]
    }
  }
}
```

```
}  
}
```

## API d'autorisations de source de données

Utilisez l'API Data Source Permissions pour activer, désactiver, répertorier, ajouter et supprimer des autorisations pour les sources de données.

Vous pouvez définir des autorisations pour un utilisateur ou une équipe. Les autorisations ne peuvent pas être définies pour les administrateurs, car ils ont toujours accès à tout.

Les niveaux d'autorisation pour le champ d'autorisation sont les suivants :

- 1 = Requête

### Note

Pour utiliser une API Grafana avec votre espace de travail Amazon Managed Grafana, vous devez disposer d'un jeton d'API Grafana valide. Vous l'incluez dans le `Authorization` champ de la demande d'API. Pour plus d'informations sur la création d'un jeton pour authentifier vos appels d'API, consultez [Authentifiez-vous avec des jetons](#).

## Activer les autorisations pour une source de données

```
POST /api/datasources/:id/enable-permissions
```

Active les autorisations pour la source de données avec l'identifiant donné. À l'exception des administrateurs de l'organisation, personne ne peut interroger la source de données tant que des autorisations n'ont pas été ajoutées pour permettre à certains utilisateurs ou équipes d'interroger la source de données.

### Exemple de demande

```
POST /api/datasources/1/enable-permissions  
Accept: application/json  
Content-Type: application/json  
Authorization: Bearer eyJrIjoiT0tTcG1pU1Y2RnVKZTFVaDFsNFZXdE9ZWmNrMkZYbk
```

## Exemple de réponse

```
HTTP/1.1 200 OK
Content-Type: application/json; charset=UTF-8
Content-Length: 35

{"message":"Datasource permissions enabled"}
```

## Codes de statut :

- 200 — Créé
- 400 — Les autorisations ne peuvent pas être activées, consultez le corps de la réponse pour plus de détails.
- 401 — Non autorisé
- 403 — Accès refusé
- 404 — Source de données introuvable

## Désactiver les autorisations pour une source de données

```
POST /api/datasources/:id/disable-permissions
```

Désactive les autorisations pour la source de données avec l'identifiant donné. Toutes les autorisations existantes sont supprimées et tout le monde peut interroger la source de données.

## Exemple de demande

```
POST /api/datasources/1/disable-permissions
Accept: application/json
Content-Type: application/json
Authorization: Bearer eyJrIjoiT0tTcG1pU1Y2RnVKZTFVaDFsNFZXdE9ZWmNrMkZYbk

{}
```

## Exemple de réponse

```
HTTP/1.1 200 OK
Content-Type: application/json; charset=UTF-8
Content-Length: 35
```

```
{"message": "Datasource permissions disabled"}
```

### Codes de statut :

- 200 — D'accord
- 400 — Les autorisations ne peuvent pas être désactivées, consultez le corps de la réponse pour plus de détails.
- 401 — Non autorisé
- 403 — Accès refusé
- 404 — Source de données introuvable

## Obtenir des autorisations pour une source de données

```
GET /api/datasources/:id/permissions
```

Obtient toutes les autorisations existantes pour la source de données avec le paramètre donné `id`.

### Exemple de demande

```
GET /api/datasources/1/permissions HTTP/1.1
Accept: application/json
Content-Type: application/json
Authorization: Bearer eyJrIjoiT0tTcG1pU1Y2RnVKZTFVaDFsNFZXdE9ZWmNrMkZYbk
```

### Exemple de réponse

```
HTTP/1.1 200 OK
Content-Type: application/json; charset=UTF-8
Content-Length: 551

{
  "datasourceId": 1,
  "enabled": true,
  "permissions":
  [
    {
      "id": 1,
      "datasourceId": 1,
      "userId": 1,
```

```
"userLogin": "user",
"userEmail": "user@test.com",
"userAvatarUrl": "/avatar/46d229b033af06a191ff2267bca9ae",
"permission": 1,
"permissionName": "Query",
"created": "2017-06-20T02:00:00+02:00",
"updated": "2017-06-20T02:00:00+02:00",
},
{
  "id": 2,
  "datasourceId": 1,
  "teamId": 1,
  "team": "A Team",
  "teamAvatarUrl": "/avatar/46d229b033af06a191ff2267bca9ae",
  "permission": 1,
  "permissionName": "Query",
  "created": "2017-06-20T02:00:00+02:00",
  "updated": "2017-06-20T02:00:00+02:00",
}
]
}
```

Codes de statut :

- 200 — D'accord
- 401 — Non autorisé
- 403 — Accès refusé
- 404 — Source de données introuvable

## Ajouter une autorisation pour une source de données

```
POST /api/datasources/:id/permissions
```

Ajoute une autorisation utilisateur pour la source de données avec la valeur donnée `id`.

Exemple de demande d'ajout d'une autorisation utilisateur

```
POST /api/datasources/1/permissions
Accept: application/json
Content-Type: application/json
```

```
Authorization: Bearer eyJrIjoiT0tTcG1pU1Y2RnVKZTFVaDFsNFZXdE9ZWmN1MkZYbk

{
  "userId": 1,
  "permission": 1
}
```

### Exemple de réponse pour l'ajout d'une autorisation utilisateur

```
HTTP/1.1 200 OK
Content-Type: application/json; charset=UTF-8
Content-Length: 35

{"message":"Datasource permission added"}
```

### Exemple de demande d'ajout d'une autorisation d'équipe

```
POST /api/datasources/1/permissions
Accept: application/json
Content-Type: application/json
Authorization: Bearer eyJrIjoiT0tTcG1pU1Y2RnVKZTFVaDFsNFZXdE9ZWmN1MkZYbk

{
  "teamId": 1,
  "permission": 1
}
```

### Exemple de réponse pour l'ajout d'une autorisation d'équipe

```
HTTP/1.1 200 OK
Content-Type: application/json; charset=UTF-8
Content-Length: 35

{"message":"Datasource permission added"}
```

### Codes de statut :

- 200 — D'accord
- 400 — L'autorisation ne peut pas être ajoutée, voir le corps de la réponse pour plus de détails.
- 401 — Non autorisé
- 403 — Accès refusé

- 404 — Source de données introuvable

## Supprimer l'autorisation pour une source de données

```
DELETE /api/datasources/:id/permissions/:permissionId
```

Supprime l'autorisation avec le PermissionID donné pour la source de données avec le PermissionID donné. `id`

### Exemple de demande

```
DELETE /api/datasources/1/permissions/2
Accept: application/json
Content-Type: application/json
Authorization: Bearer eyJrIjoiT0tTcG1pU1Y2RnVKZTFVaDFsNFZXdE9ZWmNrMkZYbk
```

### Exemple de réponse

```
HTTP/1.1 200 OK
Content-Type: application/json; charset=UTF-8
Content-Length: 35

{"message":"Datasource permission removed"}
```

### Codes de statut :

- 200 — D'accord
- 401 — Non autorisé
- 403 — Accès refusé
- 404 — Source de données introuvable ou autorisation introuvable

## API de synchronisation de groupes externes

### Note

Pour utiliser une API Grafana avec votre espace de travail Amazon Managed Grafana, vous devez disposer d'un jeton d'API Grafana valide. Vous l'incluez dans le `Authorization`

champ de la demande d'API. Pour plus d'informations sur la création d'un jeton pour authentifier vos appels d'API, consultez [Authentifiez-vous avec des jetons](#).

## Obtenir des groupes externes

```
GET /api/teams/:teamId/groups
```

### Exemple de demande

```
GET /api/teams/1/groups HTTP/1.1
Accept: application/json
Content-Type: application/json
Authorization Bearer eyJrIjoiT0tTcG1pU1Y2RnVKZTFVaDFsNFZXdE9ZWmNrMkZYbk]
```

### Exemple de réponse

```
HTTP/1.1 200
Content-Type: application/json

[
  {
    "orgId": 1,
    "teamId": 1,
    "groupId": "cn=editors,ou=groups,dc=grafana,dc=org"
  }
]
```

### Codes de statut :

- 200 — D'accord
- 401 — Non autorisé
- 403 — Accès refusé

## Ajouter un groupe externe

```
POST /api/teams/:teamId/groups
```

### Exemple de demande



```
POST /api/teams/1/members HTTP/1.1
Accept: application/json
Content-Type: application/json
Authorization Bearer eyJrIjoiT0tTcG1pU1Y2RnVKZTFVaDFsNFZXdE9ZWmNrMkZYbk]

{
  "groupId": "cn=editors,ou=groups,dc=grafana,dc=org"
}
```

## Exemple de réponse

```
HTTP/1.1 200
Content-Type: application/json

{"message":"Group added to Team"}
```

## Codes de statut :

- 200 — D'accord
- 400 — Le groupe est déjà ajouté à cette équipe
- 401 — Non autorisé
- 403 — Permission refusée
- 404 — L'équipe est introuvable

## Supprimer un groupe externe

```
DELETE /api/teams/:teamId/groups/:groupId
```

## Exemple de demande

```
DELETE /api/teams/1/groups/cn=editors,ou=groups,dc=grafana,dc=org HTTP/1.1
Accept: application/json
Content-Type: application/json
Authorization Bearer eyJrIjoiT0tTcG1pU1Y2RnVKZTFVaDFsNFZXdE9ZWmNrMkZYbk]
```

## Exemple de réponse

```
HTTP/1.1 200
```

```
Content-Type: application/json

{"message":"Team Group removed"}
```

Codes de statut :

- 200 — D'accord
- 401 — Non autorisé
- 403 — Permission refusée
- 404 — Équipe introuvable ou groupe introuvable

## API de dossiers

Utilisez l'API Folder pour travailler avec des dossiers dans l'espace de travail Amazon Managed Grafana.

L'identifiant (id) d'un dossier est une valeur numérique à incrémentation automatique qui n'est unique que par espace de travail. L'identifiant unique (uid) d'un dossier peut être utilisé pour identifier de manière unique un dossier entre plusieurs espaces de travail. Il est généré automatiquement si vous ne le fournissez pas lors de la création d'un dossier. L'uid permet d'avoir des URL cohérentes pour accéder au dossier et lors de la synchronisation du dossier entre plusieurs espaces de travail Amazon Managed Grafana. L'utilisation de l'UID signifie que la modification du titre d'un dossier ne rompt aucun lien enregistré vers ce dossier.

L'UID peut avoir une longueur maximale de 40 caractères.

Les dossiers ne peuvent pas être imbriqués.

### Note

Pour utiliser une API Grafana avec votre espace de travail Amazon Managed Grafana, vous devez disposer d'un jeton d'API Grafana valide. Vous l'incluez dans le `Authorization` champ de la demande d'API. Pour plus d'informations sur la création d'un jeton pour authentifier vos appels d'API, consultez [Authentifiez-vous avec des jetons](#).

Le dossier General, avec un `id 0`, ne fait pas partie de l'API Folder. Vous ne pouvez pas utiliser l'API Folder pour récupérer des informations sur le dossier général.

## Créer un dossier

```
POST /api/folders
```

Crée un nouveau dossier.

### Exemple de demande

```
POST /api/folders HTTP/1.1
Accept: application/json
Content-Type: application/json
Authorization: Bearer eyJrIjoiT0tTcG1pUlY2RnVKZTFVaDFsNFZXdE9ZWmNrMkZYbk

{
  "uid": "nErXDvCkzz",
  "title": "Department ABC"
}
```

Schéma de corps JSON :

- `uid` — Identifiant unique facultatif. Si la valeur est nulle, un nouvel UID est généré.
- `title` — Titre du dossier.

### Exemple de réponse

```
HTTP/1.1 200
Content-Type: application/json

{
  "id":1,
  "uid": "nErXDvCkzz",
  "title": "Department ABC",
  "url": "/dashboards/f/nErXDvCkzz/department-abc",
  "hasAcl": false,
  "canSave": true,
  "canEdit": true,
  "canAdmin": true,
  "createdBy": "admin",
  "created": "2018-01-31T17:43:12+01:00",
  "updatedBy": "admin",
  "updated": "2018-01-31T17:43:12+01:00",
}
```

```
"version": 1
}
```

Codes de statut :

- 200 — Créé
- 400 — Erreur telle qu'un JSON non valide, des champs non valides ou manquants
- 401 — Non autorisé
- 403 — Accès refusé

## Mettre à jour le dossier

```
PUT /api/folders/:uid
```

Met à jour le dossier existant correspondant à l'UID.

Exemple de demande

```
PUT /api/folders/nErXDvCkzz HTTP/1.1
Accept: application/json
Content-Type: application/json
Authorization: Bearer eyJrIjoiT0tTcG1pU1Y2RnVKZTFVaDFsNFZXdE9ZWmNrMkZYbk

{
  "title": "Department DEF",
  "version": 1
}
```

Schéma de corps JSON :

- `uid` — Modifie l'identifiant unique, s'il est fourni.
- `title` — Titre du dossier.
- `version` — Indiquez la version actuelle pour pouvoir remplacer le dossier. Pas nécessaire `sioverwrite=true`.
- `overwrite` : défini sur `true` pour remplacer le dossier existant par une version plus récente.

Exemple de réponse

```
HTTP/1.1 200
Content-Type: application/json

{
  "id":1,
  "uid": "nErXDvCkzz",
  "title": "Department DEF",
  "url": "/dashboards/f/nErXDvCkzz/department-def",
  "hasAcl": false,
  "canSave": true,
  "canEdit": true,
  "canAdmin": true,
  "createdBy": "admin",
  "created": "2018-01-31T17:43:12+01:00",
  "updatedBy": "admin",
  "updated": "2018-01-31T17:43:12+01:00",
  "version": 1
}
```

#### Codes de statut :

- 200 — Créé
- 400 — Erreur telle qu'un JSON non valide, des champs non valides ou manquants
- 401 — Non autorisé
- 403 — Accès refusé
- 404 — Dossier introuvable
- 412 — Échec de la précondition

Le code d'état 412 est utilisé pour expliquer pourquoi le dossier ne peut pas être mis à jour.

- Le dossier a été modifié par quelqu'un d'autre `status=version-mismatch`

Le corps de la réponse possède les propriétés suivantes :

```
HTTP/1.1 412 Precondition Failed
Content-Type: application/json; charset=UTF-8
Content-Length: 97

{
```

```
"message": "The folder has been changed by someone else",
"status": "version-mismatch"
}
```

## Obtenir tous les dossiers

```
GET /api/folders
```

Renvoie tous les dossiers que vous êtes autorisé à consulter. Vous pouvez contrôler le nombre maximum de dossiers renvoyés à l'aide du paramètre de `limit` requête. La valeur par défaut est 1000.

### Exemple de demande

```
GET /api/folders?limit=10 HTTP/1.1
Accept: application/json
Content-Type: application/json
Authorization: Bearer eyJrIjoiT0tTcG1pU1Y2RnVKZTFVaDFsNFZXdE9ZWmNrMkZYbk
```

### Exemple de réponse

```
HTTP/1.1 200
Content-Type: application/json

[
  {
    "id":1,
    "uid": "nErXDvCkzz",
    "title": "Department ABC"
  },
  {
    "id":2,
    "uid": "k3S1cklGk",
    "title": "Department RND"
  }
]
```

## Obtenir un dossier par UID

```
GET /api/folders/:uid
```

Renvoie tous les dossiers qui correspondent à l'UID donné.

### Exemple de demande

```
GET /api/folders/nErXDvCkzzh HTTP/1.1
Accept: application/json
Content-Type: application/json
Authorization: Bearer eyJrIjoiT0tTcG1pU1Y2RnVKZTFVaDFsNFZXdE9ZWmNrMkZYbk
```

### Exemple de réponse

```
HTTP/1.1 200
Content-Type: application/json

{
  "id":1,
  "uid": "nErXDvCkzz",
  "title": "Department ABC",
  "url": "/dashboards/f/nErXDvCkzz/department-abc",
  "hasAcl": false,
  "canSave": true,
  "canEdit": true,
  "canAdmin": true,
  "createdBy": "admin",
  "created": "2018-01-31T17:43:12+01:00",
  "updatedBy": "admin",
  "updated": "2018-01-31T17:43:12+01:00",
  "version": 1
}
```

Codes de statut :

- 200 — Trouvé
- 401 — Non autorisé
- 403 — Accès refusé
- 404 — Non trouvé

## Obtenir un dossier par identifiant

```
GET /api/folders/id/:id
```

Renvoie le dossier qui correspond à l'identifiant donné.

### Exemple de demande

```
GET /api/folders/id/1 HTTP/1.1
Accept: application/json
Content-Type: application/json
Authorization: Bearer eyJrIjoiT0tTcG1pU1Y2RnVKZTFVaDFsNFZXdE9ZWmNrMkZYbk
```

### Exemple de réponse

```
HTTP/1.1 200
Content-Type: application/json

{
  "id":1,
  "uid": "nErXDvCkzz",
  "title": "Department ABC",
  "url": "/dashboards/f/nErXDvCkzz/department-abc",
  "hasAcl": false,
  "canSave": true,
  "canEdit": true,
  "canAdmin": true,
  "createdBy": "admin",
  "created": "2018-01-31T17:43:12+01:00",
  "updatedBy": "admin",
  "updated": "2018-01-31T17:43:12+01:00",
  "version": 1
}
```

Codes de statut :

- 200 — Trouvé
- 401 — Non autorisé
- 403 — Accès refusé
- 404 — Non trouvé

## Supprimer le dossier par UID

```
DELETE /api/folders/:uid
```



Supprime le dossier correspondant à l'UID, ainsi que tous les tableaux de bord stockés dans le dossier. Cette opération ne peut pas être annulée.

### Exemple de demande

```
DELETE /api/folders/nErXDvCkzz HTTP/1.1
Accept: application/json
Content-Type: application/json
Authorization: Bearer eyJrIjoiT0tTcG1pU1Y2RnVKZTFVaDFsNFZXdE9ZWmNrMkZYbk
```

### Exemple de réponse

```
HTTP/1.1 200
Content-Type: application/json

{
  "message": "Folder deleted",
  "id": 2
}
```

### Codes de statut :

- 200 — Supprimé
- 401 — Non autorisé
- 403 — Accès refusé
- 404 — Non trouvé

## API de recherche dans les dossiers/tableaux de bord

Utilisez l'API FolderDashboard -Search pour rechercher des dossiers et des tableaux de bord dans un espace de travail Grafana géré par Amazon.

### Note

Pour utiliser une API Grafana avec votre espace de travail Amazon Managed Grafana, vous devez disposer d'un jeton d'API Grafana valide. Vous l'incluez dans le `Authorization` champ de la demande d'API. Pour plus d'informations sur la création d'un jeton pour authentifier vos appels d'API, consultez [Authentifiez-vous avec des jetons](#).

## Dossiers et tableaux de bord de recherche

```
GET /api/search/
```

Paramètres de requête :

- `query` — Requête de recherche
- `tag` — Liste des tags à rechercher. Ce sont des tags Grafana, pas AWS des tags.
- `type` — Le type à rechercher, `dash-folder` soit `dash-db`.
- `DashboardIds` : liste des identifiants de tableau de bord à rechercher.
- `FolderIds` : liste des identifiants de tableau de bord à rechercher dans les tableaux de bord.
- `étoilé` — Indicateur indiquant que seuls les tableaux de bord marqués d'un astérisque doivent être renvoyés.
- `limite` — Limite le nombre de résultats renvoyés (le maximum est de 5 000).
- `page` — Utilisez ce paramètre pour accéder à un nombre de visites illimité. La numérotation commence à 1. Le `limit` paramètre agit comme taille de page.

Exemple de demande pour récupérer les dossiers et les tableaux de bord du dossier général

```
GET /api/search?folderIds=0&query=&starred=false HTTP/1.1
Accept: application/json
Content-Type: application/json
Authorization: Bearer eyJrIjoiT0tTcG1pU1Y2RnVKZTFVaDFsNFZXdE9ZWmNrMkZYbk
```

Exemple de réponse pour récupérer les dossiers et les tableaux de bord du dossier général

```
HTTP/1.1 200
Content-Type: application/json

[
  {
    "id": 163,
    "uid": "000000163",
    "title": "Folder",
    "url": "/dashboards/f/000000163/folder",
    "type": "dash-folder",
    "tags": [],
    "isStarred": false,
```

```

    "uri":"db/folder" // deprecated in Grafana v5.0
  },
  {
    "id":1,
    "uid": "cIBgcSjkk",
    "title":"Production Overview",
    "url": "/d/cIBgcSjkk/production-overview",
    "type":"dash-db",
    "tags":[prod],
    "isStarred":true,
    "uri":"db/production-overview" // deprecated in Grafana v5.0
  }
]

```

### Exemple de demande de recherche de tableaux de bord marqués d'un favori

```

GET /api/search?query=Production%20overview&starred=true&tag=prod HTTP/1.1
Accept: application/json
Content-Type: application/json
Authorization: Bearer eyJrIjoiT0tTcG1pUlY2RnVKZTFVaDFsNFZXdE9ZWmNrMkZYbk

```

### Exemple de réponse pour la recherche de tableaux de bord marqués d'un favori

```

HTTP/1.1 200
Content-Type: application/json

[HTTP/1.1 200
Content-Type: application/json

[
  {
    "id":1,
    "uid": "cIBgcSjkk",
    "title":"Production Overview",
    "url": "/d/cIBgcSjkk/production-overview",
    "type":"dash-db",
    "tags":[prod],
    "isStarred":true,
    "folderId": 2,
    "folderUid": "000000163",
    "folderTitle": "Folder",
    "folderUrl": "/dashboards/f/000000163/folder",
    "uri":"db/production-overview" // deprecated in Grafana v5.0
  }
]

```

```
}  
]
```

## API d'autorisations de dossiers

Utilisez l'API Folder pour mettre à jour ou récupérer les autorisations associées à un dossier.

Les autorisations avec `folderId=-1` sont les autorisations par défaut pour les utilisateurs ayant les rôles Viewer et Editor. Les autorisations peuvent être définies pour un utilisateur, une équipe ou un rôle (lecteur ou éditeur). Les autorisations ne peuvent pas être définies pour les administrateurs : ils ont toujours accès à tout.

Les niveaux d'autorisation pour le `permission` champ sont les suivants :

- 1 = Afficher
- 2 = Modifier
- 4 = Administrateur

### Note

Pour utiliser une API Grafana avec votre espace de travail Amazon Managed Grafana, vous devez disposer d'un jeton d'API Grafana valide. Vous l'incluez dans le `Authorization` champ de la demande d'API. Pour plus d'informations sur la création d'un jeton pour authentifier vos appels d'API, consultez [Authentifiez-vous avec des jetons](#).

## Obtenir des autorisations pour un dossier

```
GET /api/folders/:uid/permissions
```

Obtient toutes les autorisations existantes pour le dossier avec le code donné `uid`.

### Exemple de demande

```
GET /api/folders/nErXDvCkzz/permissions HTTP/1.1  
Accept: application/json  
Content-Type: application/json  
Authorization: Bearer eyJrIjoiT0tTcG1pU1Y2RnVKZTFVaDFsNFZXdE9ZWmNrMkZYbk
```

## Exemple de réponse

```
HTTP/1.1 200 OK
Content-Type: application/json; charset=UTF-8
Content-Length: 551
```

```
[
  {
    "id": 1,
    "folderId": -1,
    "created": "2017-06-20T02:00:00+02:00",
    "updated": "2017-06-20T02:00:00+02:00",
    "userId": 0,
    "userLogin": "",
    "userEmail": "",
    "teamId": 0,
    "team": "",
    "role": "Viewer",
    "permission": 1,
    "permissionName": "View",
    "uid": "nErXDvCkzz",
    "title": "",
    "slug": "",
    "isFolder": false,
    "url": ""
  },
  {
    "id": 2,
    "dashboardId": -1,
    "created": "2017-06-20T02:00:00+02:00",
    "updated": "2017-06-20T02:00:00+02:00",
    "userId": 0,
    "userLogin": "",
    "userEmail": "",
    "teamId": 0,
    "team": "",
    "role": "Editor",
    "permission": 2,
    "permissionName": "Edit",
    "uid": "",
    "title": "",
    "slug": "",
    "isFolder": false,
    "url": ""
  }
]
```

```
}  
]
```

Codes de statut :

- 200 — OK
- 401 — Non autorisé
- 403 — Accès refusé
- 404 — Dossier introuvable

## Mettre à jour les autorisations pour un dossier

```
POST /api/folders/:uid/permissions
```

Met à jour les autorisations pour un dossier. Cette opération supprime les autorisations existantes si elles ne sont pas incluses dans la demande.

### Exemple de demande

```
POST /api/folders/nErXDvCkzz/permissions  
Accept: application/json  
Content-Type: application/json  
Authorization: Bearer eyJrIjoiT0tTcG1pU1Y2RnVKZTFVaDFsNFZXdE9ZWmNrMkZYbk  
{  
  "items": [  
    {  
      "role": "Viewer",  
      "permission": 1  
    },  
    {  
      "role": "Editor",  
      "permission": 2  
    },  
    {  
      "teamId": 1,  
      "permission": 1  
    },  
    {  
      "userId": 11,  
      "permission": 4  
    }  
  ]  
}
```

```
    }  
  ]  
}
```

Schéma de corps JSON :

- items — Les éléments d'autorisation à ajouter ou à mettre à jour. Les éléments existants qui ne figurent pas dans la liste sont supprimés.

Exemple de réponse

```
HTTP/1.1 200 OK  
Content-Type: application/json; charset=UTF-8  
Content-Length: 35  
  
{"message":"Folder permissions updated","id":1,"title":"Department ABC"}
```

Codes de statut :

- 200 — Créé
- 401 — Non autorisé
- 403 — Accès refusé
- 404 — Tableau de bord introuvable

## API d'organisation

Utilisez l'API Organization pour travailler avec des organisations dans un espace de travail Amazon Managed Grafana.

### Note

Pour utiliser une API Grafana avec votre espace de travail Amazon Managed Grafana, vous devez disposer d'un jeton d'API Grafana valide. Vous l'incluez dans le `Authorization` champ de la demande d'API. Pour plus d'informations sur la création d'un jeton pour authentifier vos appels d'API, consultez [Authentifiez-vous avec des jetons](#).

## Afficher l'organisation actuelle

```
GET /api/org/
```

### Exemple de demande

```
GET /api/org/ HTTP/1.1
Accept: application/json
Content-Type: application/json
Authorization: Bearer eyJrIjoiT0tTcG1pU1Y2RnVKZTFVaDFsNFZXdE9ZWmNrMkZYbk
```

### Exemple de réponse

```
HTTP/1.1 200
Content-Type: application/json

{
  "id":1,
  "name":"Main Org."
}
```

## Associer tous les utilisateurs de l'organisation actuelle

```
GET /api/org/users
```

Autorisations requises : `!org.users:read`action avec le champ d'application `users:*`

### Exemple de demande

```
GET /api/org/users HTTP/1.1
Accept: application/json
Content-Type: application/json
Authorization: Bearer eyJrIjoiT0tTcG1pU1Y2RnVKZTFVaDFsNFZXdE9ZWmNrMkZYbk
```

### Exemple de réponse

```
HTTP/1.1 200
Content-Type: application/json

[
```



```
{
  "orgId": 1,
  "userId": 1,
  "email": "admin@localhost",
  "avatarUrl": "/avatar/46d229b033af06a191ff2267bca9ae",
  "login": "admin",
  "role": "Admin",
  "lastSeenAt": "2019-08-09T11:02:49+02:00",
  "lastSeenAtAge": "< 1m"
}
```

## Obtenir tous les utilisateurs de l'organisation actuelle (recherche)

```
GET /api/org/users/lookup
```

Renvoie tous les utilisateurs de l'organisation actuelle, mais avec des informations moins détaillées. Accessible aux utilisateurs ayant le rôle d'administrateur de l'organisation, d'administrateur de n'importe quel dossier ou d'administrateur de n'importe quelle équipe. Utilisé principalement par l'interface utilisateur de Grafana pour fournir une liste d'utilisateurs lors de l'ajout de membres de l'équipe et lors de la modification des autorisations de dossier/tableau de bord.

### Exemple de demande

```
GET /api/org/users/lookup HTTP/1.1
Accept: application/json
Content-Type: application/json
Authorization: Bearer eyJrIjoiT0tTcG1pU1Y2RnVKZTFVaDFsNFZXdE9ZWmNrMkZYbk
```

### Exemple de réponse

```
HTTP/1.1 200
Content-Type: application/json

[
  {
    "userId": 1,
    "login": "admin",
    "avatarUrl": "/avatar/46d229b033af06a191ff2267bca9ae"
  }
]
```

## Met à jour l'utilisateur indiqué

```
PATCH /api/org/users/:userId
```

Autorisations requises : `org.users.role:updateaction` avec le champ d'application `users:*`

### Exemple de demande

```
PATCH /api/org/users/1 HTTP/1.1
Accept: application/json
Content-Type: application/json
Authorization: Bearer eyJrIjoiT0tTcG1pU1Y2RnVKZTFVaDFsNFZXdE9ZWmNrMkZYbk

{
  "role": "Viewer",
}
```

### Exemple de réponse

```
HTTP/1.1 200
Content-Type: application/json

{"message":"Organization user updated"}
```

## Supprime un utilisateur dans l'organisation actuelle

```
DELETE /api/org/users/:userId
```

Autorisations requises : `org.users:removeaction` avec le champ d'application `users:*`

### Exemple de demande

```
DELETE /api/org/users/1 HTTP/1.1
Accept: application/json
Content-Type: application/json
Authorization: Bearer eyJrIjoiT0tTcG1pU1Y2RnVKZTFVaDFsNFZXdE9ZWmNrMkZYbk
```

### Exemple de réponse

```
HTTP/1.1 200
Content-Type: application/json
```

```
{"message":"User removed from organization"}
```

## Mettre à jour l'organisation actuelle

```
PUT /api/org
```

### Exemple de demande

```
PUT /api/org HTTP/1.1
Accept: application/json
Content-Type: application/json
Authorization: Bearer eyJrIjoiT0tTcG1pU1Y2RnVKZTFVaDFsNFZXdE9ZWmNrMkZYbk

{
  "name":"Main Org."
}
```

### Exemple de réponse

```
HTTP/1.1 200
Content-Type: application/json

{"message":"Organization updated"}
```

## Ajouter un utilisateur à l'organisation actuelle

```
POST /api/org/users
```

Autorisations requises : l'org.users: addaction avec le champ d'application users: \*

### Exemple de demande

```
POST /api/org/users HTTP/1.1
Accept: application/json
Content-Type: application/json
Authorization: Bearer eyJrIjoiT0tTcG1pU1Y2RnVKZTFVaDFsNFZXdE9ZWmNrMkZYbk

{
  "role": "Admin",
  "loginOrEmail": "admin"
}
```

```
}
```

## Exemple de réponse

```
HTTP/1.1 200  
Content-Type: application/json  
  
{"message":"User added to organization","userId":1}
```

## API de playlist

Utilisez l'API Playlist pour travailler avec des playlists dans l'espace de travail Amazon Managed Grafana.

### Note

Pour utiliser une API Grafana avec votre espace de travail Amazon Managed Grafana, vous devez disposer d'un jeton d'API Grafana valide. Vous l'incluez dans le `Authorization` champ de la demande d'API. Pour plus d'informations sur la création d'un jeton pour authentifier vos appels d'API, consultez [Authentifiez-vous avec des jetons](#).

## Rechercher une playlist

```
GET /api/playlists
```

Renvoie toutes les playlists de l'espace de travail Amazon Managed Grafana actuel, en utilisant la pagination.

### Exemple de demande

```
GET /api/playlists HTTP/1.1  
Accept: application/json  
Authorization: Bearer eyJrIjoiT0tTcG1pU1Y2RnVKZTFVaDFsNFZXdE9ZWmNrMkZYbk
```

Paramètres de chaîne de requête :

- `query` — Limitez les réponses aux playlists portant un nom similaire à cette valeur.
- `limit` — Limite la réponse à un nombre X de playlists.

## Exemple de réponse

```
HTTP/1.1 200
Content-Type: application/json
[
  {
    "id": 1,
    "name": "my playlist",
    "interval": "5m"
  }
]
```

## Obtenez une playlist

```
GET /api/playlists/:id
```

## Exemple de demande

```
GET /api/playlists/1 HTTP/1.1
Accept: application/json
Authorization: Bearer eyJrIjoiT0tTcG1pU1Y2RnVKZTFVaDFsNFZXdE9ZWmNrMkZYbk
```

## Exemple de réponse

```
HTTP/1.1 200
Content-Type: application/json
{
  "id" : 1,
  "name": "my playlist",
  "interval": "5m",
  "orgId": "my org",
  "items": [
    {
      "id": 1,
      "playlistId": 1,
      "type": "dashboard_by_id",
      "value": "3",
      "order": 1,
      "title": "my third dashboard"
    },
    {
      "id": 2,
```

```
    "playlistId": 1,  
    "type": "dashboard_by_tag",  
    "value": "myTag",  
    "order": 2,  
    "title": "my other dashboard"  
  }  
]  
}
```

## Obtenir des éléments de playlist

```
GET /api/playlists/:id/items
```

### Exemple de demande

```
GET /api/playlists/1/items HTTP/1.1  
Accept: application/json  
Authorization: Bearer eyJrIjoiT0tTcG1pU1Y2RnVKZTFVaDFsNFZXdE9ZWmNrMkZYbk
```

### Exemple de réponse

```
HTTP/1.1 200  
Content-Type: application/json  
[  
  {  
    "id": 1,  
    "playlistId": 1,  
    "type": "dashboard_by_id",  
    "value": "3",  
    "order": 1,  
    "title": "my third dashboard"  
  },  
  {  
    "id": 2,  
    "playlistId": 1,  
    "type": "dashboard_by_tag",  
    "value": "myTag",  
    "order": 2,  
    "title": "my other dashboard"  
  }  
]
```

## Obtenez des tableaux de bord de playlists

```
GET /api/playlists/:id/dashboards
```

### Exemple de demande

```
GET /api/playlists/1/dashboards HTTP/1.1
Accept: application/json
Authorization: Bearer eyJrIjoiT0tTcG1pU1Y2RnVKZTFVaDFsNFZXdE9ZWmNrMkZYbk
```

### Exemple de réponse

```
HTTP/1.1 200
Content-Type: application/json
[
  {
    "id": 3,
    "title": "my third dashboard",
    "order": 1,
  },
  {
    "id": 5,
    "title": "my other dashboard"
    "order": 2,
  }
]
```

## Création d'une playlist

```
POST /api/playlists/
```

### Exemple de demande

```
PUT /api/playlists/1 HTTP/1.1
Accept: application/json
Content-Type: application/json
Authorization: Bearer eyJrIjoiT0tTcG1pU1Y2RnVKZTFVaDFsNFZXdE9ZWmNrMkZYbk
{
  "name": "my playlist",
  "interval": "5m",
}
```

```
"items": [  
  {  
    "type": "dashboard_by_id",  
    "value": "3",  
    "order": 1,  
    "title": "my third dashboard"  
  },  
  {  
    "type": "dashboard_by_tag",  
    "value": "myTag",  
    "order": 2,  
    "title": "my other dashboard"  
  }  
]  
}
```

## Exemple de réponse

```
HTTP/1.1 200  
Content-Type: application/json  
{  
  "id": 1,  
  "name": "my playlist",  
  "interval": "5m"  
}
```

## Mettre à jour une playlist

```
PUT /api/playlists/:id
```

## Exemple de demande

```
PUT /api/playlists/1 HTTP/1.1  
Accept: application/json  
Content-Type: application/json  
Authorization: Bearer eyJrIjoiT0tTcG1pU1Y2RnVKZTFVaDFsNFZXdE9ZWmNrMkZYbk  
{  
  "name": "my playlist",  
  "interval": "5m",  
  "items": [  
    {  
      "playlistId": 1,
```



```
    "type": "dashboard_by_id",
    "value": "3",
    "order": 1,
    "title": "my third dashboard"
  },
  {
    "playlistId": 1,
    "type": "dashboard_by_tag",
    "value": "myTag",
    "order": 2,
    "title": "my other dashboard"
  }
]
}
```

## Exemple de réponse

```
HTTP/1.1 200
Content-Type: application/json
{
  "id" : 1,
  "name": "my playlist",
  "interval": "5m",
  "orgId": "my org",
  "items": [
    {
      "id": 1,
      "playlistId": 1,
      "type": "dashboard_by_id",
      "value": "3",
      "order": 1,
      "title": "my third dashboard"
    },
    {
      "id": 2,
      "playlistId": 1,
      "type": "dashboard_by_tag",
      "value": "myTag",
      "order": 2,
      "title": "my other dashboard"
    }
  ]
}
```

## Supprimer une playlist

```
DELETE /api/playlists/:id
```

### Exemple de demande

```
DELETE /api/playlists/1 HTTP/1.1
Accept: application/json
Authorization: Bearer eyJrIjoiT0tTcG1pU1Y2RnVKZTFVaDFsNFZXdE9ZWmNrMkZYbk
```

### Exemple de réponse

```
HTTP/1.1 200
Content-Type: application/json
{}
```

## API du plugin

Utilisez l'API des plugins pour gérer les plug-ins dans l'espace de travail Amazon Managed Grafana. Pour apporter des modifications aux plug-ins avec cette API, la [gestion des plug-ins doit être activée](#) dans l'espace de travail. L'utilisateur défini par la clé d'API Grafana doit également être [administrateur](#) de l'espace de travail Amazon Managed Grafana.

### Note

Pour utiliser une API Grafana avec votre espace de travail Amazon Managed Grafana, vous devez disposer d'un jeton d'API Grafana valide. Vous l'incluez dans le `Authorization` champ de la demande d'API. Pour plus d'informations sur la création d'un jeton pour authentifier vos appels d'API, consultez [Authentifiez-vous avec des jetons](#).

## Installer le plugin

```
POST /api/plugins/:id/install
```

### Exemple de demande

```
POST /api/plugins/grafana-athena-datasource/install HTTP/1.1
Accept: application/json
Content-Type: application/json
Authorization: Bearer eyJrIjoiT0tTcG1pU1Y2RnVKZTFVaDFsNFZXdE9ZWmNrMkZYbk

{
  "version": "2.12.0" # optional, uses the latest compatible version if not provided
}
```

### Exemple de réponse

```
HTTP/1.1 200
```

## Désinstaller le plugin

```
POST /api/plugins/:id/uninstall
```

### Exemple de demande

```
POST /api/plugins/grafana-athena-datasource/uninstall HTTP/1.1
Accept: application/json
Content-Type: application/json
Authorization: Bearer eyJrIjoiT0tTcG1pU1Y2RnVKZTFVaDFsNFZXdE9ZWmNrMkZYbk

{
  "version": "2.12.0" # optional, uninstalls whatever is installed if not provided
}
```

### Exemple de réponse

```
HTTP/1.1 200
```

## Obtenez tous les plugins

```
GET /api/gnet/plugins
```

### Exemple de demande

```
GET /api/gnet/plugins HTTP/1.1
Accept: application/json
Content-Type: application/json
Authorization: Bearer eyJrIjoiT0tTcG1pU1Y2RnVKZTFVaDFsNFZXdE9ZWmNrMkZYbk
```

## Exemple de réponse

```
HTTP/1.1 200
Content-Type: application/json
{
  "items": [
    {
      "status": "active",
      "id": 74,
      "typeId": 1,
      "typeName": "Application",
      "typeCode": "app",
      "slug": "alexanderzobnin-zabbix-app",
      "name": "Zabbix",
      "description": "Zabbix plugin for Grafana",
      "version": "4.4.3",
      "versionStatus": "active",
      "versionSignatureType": "grafana",
      "versionSignedByOrg": "grafana",
      "versionSignedByOrgName": "Grafana Labs",
      "userId": 0,
      "orgId": 13056,
      "orgName": "Alexander Zobnin",
      "orgSlug": "alexanderzobnin",
      "orgUrl": "https://github.com/alexanderzobnin",
      "url": "https://github.com/grafana/grafana-zabbix/",
      "createdAt": "2016-04-06T20:23:41.000Z",
      "updatedAt": "2023-10-10T12:53:51.000Z",
      "downloads": 90788771,
      "verified": false,
      "featured": 180,
      "internal": false,
      "downloadSlug": "alexanderzobnin-zabbix-app",
      "popularity": 0.2485,
      "signatureType": "grafana",
      "packages": {
        "linux-amd64": {
          "md5": "baa06e8f26731f99748c58522cd4ffb6",
```

```
    "sha256": "a4a108f2e04a2114810c7b60419b4b04bf80d3377e2394b0586e2dc96b5a929c",
    "packageName": "linux-amd64",
    "downloadUrl": "/api/plugins/alexanderzobnin-zabbix-app/versions/4.4.3/
download?os=linux&arch=amd64"
  },
  <... further packages>
},
"links": [
  {
    "rel": "self",
    "href": "/plugins/alexanderzobnin-zabbix-app"
  },
  <... further links>
],
"angularDetected": false
},
<... further plugins>
],
"orderBy": "weight",
"direction": "asc",
"links": [
  {
    "rel": "self",
    "href": "/plugins"
  }
]
}
```

## Obtenir le plugin

```
GET /api/gnet/plugins/:id
```

## Exemple de demande

```
GET /api/gnet/plugins/grafana-athena-datasource HTTP/1.1
Accept: application/json
Content-Type: application/json
Authorization: Bearer eyJrIjoiT0tTcG1pUly2RnVKZTFVaDFsNFZXdE9ZWmNrMkZYbk
```

## Exemple de réponse

```
HTTP/1.1 200
```

```
Content-Type: application/json
{
  "status": "active",
  "id": 764,
  "typeId": 2,
  "typeName": "Data Source",
  "typeCode": "datasource",
  "slug": "grafana-athena-datasource",
  "name": "Amazon Athena",
  "description": "Use Amazon Athena with Grafana",
  "version": "2.13.0",
  "versionStatus": "active",
  "versionSignatureType": "grafana",
  "versionSignedByOrg": "grafana",
  "versionSignedByOrgName": "Grafana Labs",
  "userId": 0,
  "orgId": 5000,
  "orgName": "Grafana Labs",
  "orgSlug": "grafana",
  "orgUrl": "https://grafana.org",
  "url": "https://github.com/grafana/athena-datasource/",
  "createdAt": "2021-11-24T08:55:41.000Z",
  "updatedAt": "2023-10-31T17:20:32.000Z",
  "json": {
    "$schema": "https://raw.githubusercontent.com/grafana/grafana/master/docs/sources/
developers/plugins/plugin.schema.json",
    "alerting": true,
    "annotations": true,
    "backend": true,
    "dependencies": {
      "grafanaDependency": ">=8.0.0",
      "plugins": []
    },
    "executable": "gpx_athena",
    "id": "grafana-athena-datasource",
    "includes": [
      {
        "name": "Cost Usage Report Monitoring",
        "path": "dashboards/cur-monitoring.json",
        "type": "dashboard"
      },
      {
        "name": "Amazon VPC Flow Logs",
        "path": "dashboards/vpc-flow-logs.json",

```

```
    "type": "dashboard"
  }
],
"info": {
  "author": {
    "name": "Grafana Labs",
    "url": "https://grafana.com"
  },
  "build": {
    "time": 1698764559022,
    "repo": "https://github.com/grafana/athena-datasource",
    "branch": "main",
    "hash": "25cc131300f1ed22593bc3ba08b2bef7d23fbcd01",
    "build": 1462
  },
  "description": "Use Amazon Athena with Grafana",
  "keywords": [
    "datasource",
    "athena"
  ],
  "links": [
    {
      "name": "Website",
      "url": "https://github.com/grafana/athena-datasource"
    },
    {
      "name": "License",
      "url": "https://github.com/grafana/athena-datasource/blob/master/LICENSE"
    }
  ],
  "logos": {
    "large": "img/logo.svg",
    "small": "img/logo.svg"
  },
  "screenshots": [],
  "updated": "2023-10-31",
  "version": "2.13.0"
},
"metrics": true,
"name": "Amazon Athena",
"type": "datasource"
},
"readme": "<... full HTML readme>",
"statusContext": "",
```

```
"downloads": 2505825,
"verified": false,
"featured": 0,
"internal": false,
"downloadSlug": "grafana-athena-datasource",
"popularity": 0.0594,
"signatureType": "grafana",
"grafanaDependency": ">=8.0.0",
"packages": {
  "linux-amd64": {
    "md5": "7efef359bf917b4ca6b149de42a1282d",
    "sha256": "cd2fc5737c321dc3d8bbe2852c801c01adb64eacc9f60420bd21dc18bee43531",
    "packageName": "linux-amd64",
    "downloadUrl": "/api/plugins/grafana-athena-datasource/versions/2.13.0/download?
os=linux&arch=amd64"
  },
  <... other packages>
},
"links": [
  {
    "rel": "self",
    "href": "/plugins/grafana-athena-datasource"
  },
  <... other links>
],
"angularDetected": false
}
```

## Obtenir les versions des plugins

```
POST /api/gnet/plugins/:id/versions
```

### Exemple de demande

```
GET /api/gnet/plugins/grafana-athena-datasource/versions HTTP/1.1
Accept: application/json
Content-Type: application/json
Authorization: Bearer eyJrIjoiT0tTcG1pU1Y2RnVKZTFVaDFsNFZXdE9ZWmNrMkZYbk
```

### Exemple de réponse

```
HTTP/1.1 200
```



Content-Type: application/json

```
{
  "items": [
    {
      "id": 5306,
      "pluginId": 764,
      "pluginSlug": "grafana-athena-datasource",
      "version": "2.13.0",
      "url": "https://github.com/grafana/athena-datasource/",
      "commit": "",
      "description": "Use Amazon Athena with Grafana",
      "createdAt": "2023-10-31T17:20:31.000Z",
      "updatedAt": null,
      "downloads": 33790,
      "verified": false,
      "status": "active",
      "statusContext": "",
      "downloadSlug": "grafana-athena-datasource",
      "packages": {},
      "links": [
        {
          "rel": "self",
          "href": "/plugins/grafana-athena-datasource/versions/2.13.0"
        },
        {
          "rel": "images",
          "href": "/plugins/grafana-athena-datasource/versions/2.13.0/images"
        },
        {
          "rel": "thumbnails",
          "href": "/plugins/grafana-athena-datasource/versions/2.13.0/thumbnails"
        },
        {
          "rel": "plugin",
          "href": "/plugins/grafana-athena-datasource"
        },
        {
          "rel": "download",
          "href": "/plugins/grafana-athena-datasource/versions/2.13.0/download"
        }
      ],
      "grafanaDependency": ">=8.0.0",
      "angularDetected": false
    },
  ],
}
```

```
{
  "id": 5244,
  "pluginId": 764,
  "pluginSlug": "grafana-athena-datasource",
  "version": "2.12.0",
  "url": "https://github.com/grafana/athena-datasource/",
  "commit": "",
  "description": "Use Amazon Athena with Grafana",
  "createdAt": "2023-10-17T12:42:13.000Z",
  "updatedAt": null,
  "downloads": 60742,
  "verified": false,
  "status": "active",
  "statusContext": "",
  "downloadSlug": "grafana-athena-datasource",
  "packages": {},
  "links": [
    {
      "rel": "self",
      "href": "/plugins/grafana-athena-datasource/versions/2.12.0"
    },
    {
      "rel": "images",
      "href": "/plugins/grafana-athena-datasource/versions/2.12.0/images"
    },
    {
      "rel": "thumbnails",
      "href": "/plugins/grafana-athena-datasource/versions/2.12.0/thumbnails"
    },
    {
      "rel": "plugin",
      "href": "/plugins/grafana-athena-datasource"
    },
    {
      "rel": "download",
      "href": "/plugins/grafana-athena-datasource/versions/2.12.0/download"
    }
  ],
  "grafanaDependency": ">=8.0.0",
  "angularDetected": false
},
<... other versions>
]
```

```
}
```

## API de préférences

Utilisez l'API Preferences pour gérer les préférences des utilisateurs dans l'espace de travail Amazon Managed Grafana.

Clés :

- `theme` — Les valeurs valides sont `lightdark`, ou une chaîne vide pour utiliser le thème par défaut.
- `homeDashboardId`— Le chiffre `:id` d'un tableau de bord favori. La valeur par défaut est 0.
- `timezone` — Les valeurs valides sont `utcbrowser`, ou une chaîne vide pour utiliser la valeur par défaut.

L'omission d'une clé entraîne le remplacement de la valeur actuelle par la valeur par défaut du système.

### Note

Pour utiliser une API Grafana avec votre espace de travail Amazon Managed Grafana, vous devez disposer d'un jeton d'API Grafana valide. Vous l'incluez dans le `Authorization` champ de la demande d'API. Pour plus d'informations sur la création d'un jeton pour authentifier vos appels d'API, consultez [Authentifiez-vous avec des jetons](#).

## Obtenir les préférences actuelles de l'utilisateur

```
GET /api/user/preferences
```

### Exemple de demande

```
GET /api/user/preferences HTTP/1.1
Accept: application/json
Content-Type: application/json
Authorization: Bearer eyJrIjoiT0tTcG1pU1Y2RnVKZTFVaDFsNFZXdE9ZWmNrMkZYbk
```

## Exemple de réponse

```
HTTP/1.1 200
Content-Type: application/json

{"theme":"","homeDashboardId":0,"timezone":""}
```

## Mettre à jour les préférences utilisateur actuelles

```
PUT /api/user/preferences
```

## Exemple de demande

```
PUT /api/user/preferences HTTP/1.1
Accept: application/json
Content-Type: application/json
Authorization: Bearer eyJrIjoiT0tTcG1pUlY2RnVKZTFVaDFsNFZXdE9ZWmNrMkZYbk

{
  "theme": "",
  "homeDashboardId":0,
  "timezone":"utc"
}
```

## Exemple de réponse

```
HTTP/1.1 200
Content-Type: text/plain; charset=utf-8

{"message":"Preferences updated"}
```

## Obtenir les préférences actuelles de l'organisation

```
GET /api/org/preferences
```

## Exemple de demande

```
GET /api/org/preferences HTTP/1.1
Accept: application/json
```

```
Content-Type: application/json
Authorization: Bearer eyJrIjoiT0tTcG1pU1Y2RnVKZTFVaDFsNFZXdE9ZWmNrMkZYbk
```

## Exemple de réponse

```
HTTP/1.1 200
Content-Type: application/json

{"theme":"","homeDashboardId":0,"timezone":""}
```

## Mettre à jour les préférences actuelles de l'organisation

```
PUT /api/org/preferences
```

## Exemple de demande

```
PUT /api/org/preferences HTTP/1.1
Accept: application/json
Content-Type: application/json
Authorization: Bearer eyJrIjoiT0tTcG1pU1Y2RnVKZTFVaDFsNFZXdE9ZWmNrMkZYbk

{
  "theme": "",
  "homeDashboardId":0,
  "timezone":"utc"
}
```

## Exemple de réponse

```
HTTP/1.1 200
Content-Type: text/plain; charset=utf-8

{"message":"Preferences updated"}
```

## API Snapshot

Utilisez l'API Snapshot pour travailler avec des instantanés dans un espace de travail Amazon Managed Grafana.

**Note**

Pour utiliser une API Grafana avec votre espace de travail Amazon Managed Grafana, vous devez disposer d'un jeton d'API Grafana valide. Vous l'incluez dans le `Authorization` champ de la demande d'API. Pour plus d'informations sur la création d'un jeton pour authentifier vos appels d'API, consultez [Authentifiez-vous avec des jetons](#).

## Créer un nouveau shapshot

```
POST /api/snapshots
```

### Exemple de demande

```
POST /api/snapshots HTTP/1.1
Accept: application/json
Content-Type: application/json
Authorization: Bearer eyJrIjoiT0tTcG1pUly2RnVKZTFVaDFsNFZXdE9ZWmNrMkZYbk

{
  "dashboard": {
    "editable":false,
    "hideControls":true,
    "nav":[
      {
        "enable":false,
        "type":"timepicker"
      }
    ],
    "rows": [
      {
      }
    ],
    "style":"dark",
    "tags":[],
    "templating":{
      "list":[
      ]
    },
    "time":{
```

```
    },
    "timezone": "browser",
    "title": "Home",
    "version": 5
  },
  "expires": 3600
}
```

Schéma de corps JSON :

- **tableau de bord** — (Obligatoire) Le modèle de tableau de bord complet.
- **name** — (Facultatif) Nom du cliché.
- **expires** — (Facultatif) Date à laquelle l'instantané doit expirer, en secondes. La valeur par défaut est de ne jamais expirer.
- **external** — (Facultatif) Enregistrez le snapshot sur un serveur externe plutôt que localement. La valeur par défaut est `false`.
- **clé** — (Obligatoire si `external` est `true`) Définissez une clé unique.
- **deletekey** — (Obligatoire `external` le cas échéant `true`) Une clé unique à utiliser pour supprimer l'instantané. Cela est différent du `key` fait que seul le créateur peut supprimer l'instantané.

#### Note

Lorsque vous créez un instantané à l'aide de l'API, vous devez fournir la charge utile complète du tableau de bord, y compris les données du cliché. Ce point de terminaison est conçu pour l'interface utilisateur de Grafana.

#### Exemple de réponse

```
HTTP/1.1 200
Content-Type: application/json
{
  "deleteKey": "XXXXXXXX",
  "deleteUrl": "myurl/api/snapshots-delete/XXXXXXXX",
  "key": "YYYYYYYY",
  "url": "myurl/dashboard/snapshot/YYYYYYYY",
  "id": 1,
}
```

## Clés :

- DeleteKey — Clé générée pour être utilisée pour supprimer l'instantané.
- clé : clé générée pour partager le tableau de bord.

## Obtenir la liste des instantanés

```
GET /api/dashboard/snapshots
```

### Paramètres de requête :

- query — Requête de recherche
- limit — Limite le nombre de résultats renvoyés

### Exemple de demande

```
GET /api/dashboard/snapshots HTTP/1.1
Accept: application/json
Authorization: Bearer eyJrIjoiT0tTcG1pUlY2RnVKZTFVaDFsNFZXdE9ZWmNrMkZYbk
```

### Exemple de réponse

```
HTTP/1.1 200
Content-Type: application/json

[
  {
    "id":8,
    "name":"Home",
    "key":"YYYYYYYY",
    "orgId":1,
    "userId":1,
    "external":false,
    "externalUrl":"",
    "expires":"2200-13-32T25:23:23+02:00",
    "created":"2200-13-32T28:24:23+02:00",
    "updated":"2200-13-32T28:24:23+02:00"
  }
]
```



## Obtenez un instantané par clé

```
GET /api/snapshots/:key
```

### Exemple de demande

```
GET /api/snapshots/YYYYYYYY HTTP/1.1
Accept: application/json
Authorization: Bearer eyJrIjoiT0tTcG1pU1Y2RnVKZTFVaDFsNFZXdE9ZWmNrMkZYbk
```

### Exemple de réponse

```
HTTP/1.1 200
Content-Type: application/json

{
  "meta":{
    "isSnapshot":true,
    "type":"snapshot",
    "canSave":false,
    "canEdit":false,
    "canStar":false,
    "slug":"",
    "expires":"2200-13-32T25:23:23+02:00",
    "created":"2200-13-32T28:24:23+02:00"
  },
  "dashboard": {
    "editable":false,
    "hideControls":true,
    "nav": [
      {
        "enable":false,
        "type":"timepicker"
      }
    ],
    "rows": [
      {
      }
    ],
    "style":"dark",
    "tags":[],
```

```
"templating":{
  "list":[
  ],
},
"time":{
},
"timezone":"browser",
"title":"Home",
"version":5
}
}
```

## Supprimer un instantané par touche

```
DELETE /api/snapshots/:key
```

### Exemple de demande

```
DELETE /api/snapshots/YYYYYYY HTTP/1.1
Accept: application/json
Authorization: Bearer eyJrIjoiT0tTcG1pU1Y2RnVKZTFVaDFsNFZXdE9ZWmNrMkZYbk
```

### Exemple de réponse

```
HTTP/1.1 200
Content-Type: application/json

{"message":"Snapshot deleted. It might take an hour before it's cleared from any CDN caches.", "id": 1}
```

## Supprimer un instantané par DeleteKey

Cet appel d'API peut être utilisé sans authentification en utilisant la clé de suppression secrète pour l'instantané.

```
GET /api/snapshots-delete/:deleteKey
```

### Exemple de demande

```
GET /api/snapshots-delete/XXXXXXX HTTP/1.1
```

```
Accept: application/json
```

## Exemple de réponse

```
HTTP/1.1 200
```

```
Content-Type: application/json
```

```
{"message":"Snapshot deleted. It might take an hour before it's cleared from any CDN caches.", "id": 1}
```

## API d'équipe

Utilisez l'API Team pour travailler avec des équipes dans un espace de travail Amazon Managed Grafana. Toutes les actions de cette API nécessitent que vous ayez le rôle d'administrateur.

### Note

Pour utiliser une API Grafana avec votre espace de travail Amazon Managed Grafana, vous devez disposer d'un jeton d'API Grafana valide. Vous l'incluez dans le `Authorization` champ de la demande d'API. Pour plus d'informations sur la création d'un jeton pour authentifier vos appels d'API, consultez [Authentifiez-vous avec des jetons](#).

## Recherche par équipe avec pagination

```
GET /api/teams/search?perpage=50&page=1&query=myteam
```

or

```
GET /api/teams/search?name=myteam
```

## Exemple de demande

```
GET /api/teams/search?perpage=10&page=1&query=myteam HTTP/1.1
```

```
Accept: application/json
```

```
Content-Type: application/json
```

```
Authorization: Bearer eyJrIjoiT0tTcG1pU1Y2RnVKZTFVaDFsNFZXdE9ZWmNrMkZYbk
```

## Utilisation du paramètre de requête

La valeur par défaut du `perPage` paramètre est 1000 et celle du `page` paramètre est 1.

Le `totalCount` champ de la réponse peut être utilisé pour la pagination de la liste des équipes. Par exemple, s'il s'agit de 100 équipes et que le `perPage` paramètre est défini sur 10, il y a 10 pages d'équipes.

Le `query` paramètre est facultatif et renvoie des résultats lorsque la valeur de la requête est contenue dans le `name` champ. Les valeurs de requête contenant des espaces doivent être codées en URL. Par exemple, `query=my%20team`.

## Utilisation du paramètre name

Le `name` paramètre renvoie une seule équipe s'il correspond au `name` champ.

## Exemple de réponse

```
HTTP/1.1 200
Content-Type: application/json

{
  "totalCount": 1,
  "teams": [
    {
      "id": 1,
      "orgId": 1,
      "name": "MyTestTeam",
      "email": "",
      "avatarUrl": "\/avatar\/3f49c15916554246daa714b9bd0ee39",
      "memberCount": 1
    }
  ],
  "page": 1,
  "perPage": 1000
}
```

## Codes de statut :

- 200 — Créé
- 401 — Non autorisé
- 403 — Permission refusée

- 404 — L'équipe est introuvable (si vous recherchez par nom)

## Obtenir une équipe par identifiant

```
GET /api/teams/:id
```

### Exemple de demande

```
GET /api/teams/1 HTTP/1.1
Accept: application/json
Content-Type: application/json
Authorization: Bearer eyJrIjoiT0tTcG1pU1Y2RnVKZTFVaDFsNFZXdE9ZWmNrMkZYbk
```

### Exemple de réponse

```
HTTP/1.1 200
Content-Type: application/json

{
  "id": 1,
  "orgId": 1,
  "name": "MyTestTeam",
  "email": "",
  "created": "2017-12-15T10:40:45+01:00",
  "updated": "2017-12-15T10:40:45+01:00"
}
```

## Ajouter une équipe

Les membres name de l'équipe doivent être uniques. Le name champ est obligatoire et les orgId champs email et sont facultatifs.

```
POST /api/teams
```

### Exemple de demande

```
POST /api/teams HTTP/1.1
Accept: application/json
Content-Type: application/json
```

```
Authorization: Bearer eyJrIjoiT0tTcG1pU1Y2RnVKZTFVaDFsNFZXdE9ZWmNrMkZYbk
```

```
{  
  "name": "MyTestTeam",  
  "email": "email@test.com",  
  "orgId": 2  
}
```

## Exemple de réponse

```
HTTP/1.1 200  
Content-Type: application/json  
  
{"message":"Team created","teamId":2}
```

## Codes de statut :

- 200 — Créé
- 401 — Non autorisé
- 403 — Permission refusée
- 409 — Le nom de l'équipe existe déjà

## Équipe de mise à jour

```
PUT /api/teams/:id
```

Seuls les email champs name et peuvent être mis à jour.

## Exemple de demande

```
PUT /api/teams/2 HTTP/1.1  
Accept: application/json  
Content-Type: application/json  
Authorization: Bearer eyJrIjoiT0tTcG1pU1Y2RnVKZTFVaDFsNFZXdE9ZWmNrMkZYbk  
  
{  
  "name": "MyTestTeam",  
  "email": "email@test.com"  
}
```

## Exemple de réponse

```
HTTP/1.1 200
Content-Type: application/json

{"message":"Team updated"}
```

### Codes de statut :

- 200 — Créé
- 401 — Non autorisé
- 403 — Permission refusée
- 404 — L'équipe n'a pas été trouvée
- 409 — Le nom de l'équipe existe déjà

## Supprimer l'équipe par identifiant

```
DELETE /api/teams/:id
```

### Exemple de demande

```
DELETE /api/teams/2 HTTP/1.1
Accept: application/json
Content-Type: application/json
Authorization: Bearer eyJrIjoiT0tTcG1pUlY2RnVKZTFVaDFsNFZXdE9ZWmNrMkZYbk
```

### Exemple de réponse

```
HTTP/1.1 200
Content-Type: application/json

{"message":"Team deleted"}
```

### Codes de statut :

- 200 — Créé
- 401 — Non autorisé
- 403 — Permission refusée

- 404 — L'équipe n'a pas été trouvée

## Trouvez des membres de l'équipe

```
GET /api/teams/:teamId/members
```

### Exemple de demande

```
GET /api/teams/1/members HTTP/1.1
Accept: application/json
Content-Type: application/json
Authorization: Bearer eyJrIjoiT0tTcG1pUlY2RnVKZTFVaDFsNFZXdE9ZWmNrMkZYbk
```

### Exemple de réponse

```
HTTP/1.1 200
Content-Type: application/json

[
  {
    "orgId": 1,
    "teamId": 1,
    "userId": 3,
    "email": "user1@email.com",
    "login": "user1",
    "avatarUrl": "\/avatar\/1b3c32f6386b0185c40d359cdc733a7"
  },
  {
    "orgId": 1,
    "teamId": 1,
    "userId": 2,
    "email": "user2@email.com",
    "login": "user2",
    "avatarUrl": "\/avatar\/cad3c68da76e45d10269e8ef02f8e7"
  }
]
```

### Codes de statut :

- 200 — Créé



- 401 — Non autorisé
- 403 — Permission refusée

## Ajouter un membre de l'équipe

```
POST /api/teams/:teamId/members
```

### Exemple de demande

```
POST /api/teams/1/members HTTP/1.1
Accept: application/json
Content-Type: application/json
Authorization: Bearer eyJrIjoiT0tTcG1pU1Y2RnVKZTFVaDFsNFZXdE9ZWmNrMkZYbk

{
  "userId": 2
}
```

### Exemple de réponse

```
HTTP/1.1 200
Content-Type: application/json

{"message":"Member added to Team"}
```

### Codes de statut :

- 200 — Créé
- 400 — L'utilisateur fait déjà partie de l'équipe
- 401 — Non autorisé
- 403 — Permission refusée
- 404 — L'équipe n'a pas été trouvée

## Supprimer un membre de l'équipe

```
DELETE /api/teams/:teamId/members/:userId
```

## Exemple de demande

```
DELETE /api/teams/2/members/3 HTTP/1.1
Accept: application/json
Content-Type: application/json
Authorization: Bearer eyJrIjoiT0tTcG1pU1Y2RnVKZTFVaDFsNFZXdE9ZWmNrMkZYbk
```

## Exemple de réponse

```
HTTP/1.1 200
Content-Type: application/json

{"message":"Team Member removed"}
```

## Codes de statut :

- 200 — Créé
- 401 — Non autorisé
- 403 — Permission refusée
- 404 — Équipe introuvable/membre de l'équipe introuvable

## Obtenir les préférences de l'équipe

```
GET /api/teams/:teamId/preferences
```

## Exemple de demande

```
GET /api/teams/2/preferences HTTP/1.1
Accept: application/json
Content-Type: application/json
Authorization: Bearer eyJrIjoiT0tTcG1pU1Y2RnVKZTFVaDFsNFZXdE9ZWmNrMkZYbk
```

## Exemple de réponse

```
HTTP/1.1 200
Content-Type: application/json

{
```

```
"theme": "",
"homeDashboardId": 0,
"timezone": ""
}
```

## Mettre à jour les préférences des équipes

```
PUT /api/teams/:teamId/preferences
```

### Exemple de demande

```
PUT /api/teams/2/preferences HTTP/1.1
Accept: application/json
Content-Type: application/json
Authorization: Bearer eyJrIjoiT0tTcG1pU1Y2RnVKZTFVaDFsNFZXdE9ZWmNrMkZYbk

{
  "theme": "dark",
  "homeDashboardId": 39,
  "timezone": "utc"
}
```

### Schéma de corps JSON :

- **theme** — Spécifiez soit `lightdark`, soit une chaîne vide pour utiliser le thème par défaut.
- **homeDashboardId**— Le chiffre `:id` d'un tableau de bord. La valeur par défaut est 0.
- **timezone** — Spécifiez soit `utcbrowser`, soit une chaîne vide pour utiliser la valeur par défaut.

L'omission d'un paramètre entraîne le remplacement de la valeur actuelle par la valeur par défaut du système.

### Exemple de réponse

```
HTTP/1.1 200
Content-Type: text/plain; charset=utf-8

{
  "message": "Preferences updated"
}
```

# API utilisateur

Utilisez l'API utilisateur pour travailler avec les utilisateurs dans un espace de travail Amazon Managed Grafana.

## Note

Pour utiliser une API Grafana avec votre espace de travail Amazon Managed Grafana, vous devez disposer d'un jeton d'API Grafana valide. Vous l'incluez dans le `Authorization` champ de la demande d'API. Pour plus d'informations sur la création d'un jeton pour authentifier vos appels d'API, consultez [Authentifiez-vous avec des jetons](#).

## Regroupez les équipes dont l'utilisateur est membre

```
GET /api/user/teams
```

### Exemple de demande

```
GET /api/user/teams HTTP/1.1
Accept: application/json
Content-Type: application/json
Authorization: Bearer eyJrIjoiT0tTcG1pU1Y2RnVKZTFVaDFsNFZXdE9ZWmNrMkZYbk
```

### Exemple de réponse

```
HTTP/1.1 200
Content-Type: application/json

[
  {
    "id": 1,
    "orgId": 1,
    "name": "MyTestTeam",
    "email": "",
    "avatarUrl": "\/avatar\/3f49c15916554246daa714b9bd0ee3",
    "memberCount": 1
  }
]
```

## Obtenir la liste des instantanés

Met en vedette le tableau de bord donné pour l'utilisateur réel.

```
POST /api/user/stars/dashboard/:dashboardId
```

### Exemple de demande

```
POST /api/user/stars/dashboard/1 HTTP/1.1
Accept: application/json
Content-Type: application/json
Authorization: Bearer eyJrIjoiT0tTcG1pU1Y2RnVKZTFVaDFsNFZXdE9ZWmNrMkZYbk
```

### Exemple de réponse

```
HTTP/1.1 200
Content-Type: application/json

{"message":"Dashboard starred!"}
```

## Supprimer un tableau de bord

Supprime l'étoile du tableau de bord donné pour l'utilisateur réel.

```
DELETE /api/user/stars/dashboard/:dashboardId
```

### Exemple de demande

```
DELETE /api/user/stars/dashboard/1 HTTP/1.1
Accept: application/json
Content-Type: application/json
Authorization: Bearer eyJrIjoiT0tTcG1pU1Y2RnVKZTFVaDFsNFZXdE9ZWmNrMkZYbk
```

### Exemple de réponse

```
HTTP/1.1 200
Content-Type: application/json
```

```
{"message":"Dashboard unstarred"}
```

## Obtenir les jetons d'authentification de l'utilisateur réel

```
GET /api/user/auth-tokens
```

### Exemple de demande

```
GET /api/user/auth-tokens HTTP/1.1
Accept: application/json
Content-Type: application/json
Authorization: Bearer eyJrIjoiT0tTcG1pULY2RnVKZTFVaDFsNFZXdE9ZWmNrMkZYbk
```

### Exemple de réponse

```
HTTP/1.1 200
Content-Type: application/json

[
  {
    "id": 361,
    "isActive": true,
    "clientIp": "127.0.0.1",
    "browser": "Chrome",
    "browserVersion": "72.0",
    "os": "Linux",
    "osVersion": "",
    "device": "Other",
    "createdAt": "2019-03-05T21:22:54+01:00",
    "seenAt": "2019-03-06T19:41:06+01:00"
  },
  {
    "id": 364,
    "isActive": false,
    "clientIp": "127.0.0.1",
    "browser": "Mobile Safari",
    "browserVersion": "11.0",
    "os": "iOS",
    "osVersion": "11.0",
    "device": "iPhone",
    "createdAt": "2019-03-06T19:41:19+01:00",
    "seenAt": "2019-03-06T19:41:21+01:00"
  }
]
```

```
}  
]
```

## Révoquer un jeton d'authentification de l'utilisateur réel

```
POST /api/user/revoke-auth-token
```

Révoque le jeton d'authentification donné (appareil) pour l'utilisateur réel. L'utilisateur du jeton d'authentification (appareil) émis n'est plus connecté et doit s'authentifier à nouveau lors de sa prochaine activité.

### Exemple de demande

```
POST /api/user/revoke-auth-token HTTP/1.1  
Accept: application/json  
Content-Type: application/json  
Authorization: Bearer eyJrIjoiT0tTcG1pUly2RnVKZTFVaDFsNFZXdE9ZWmNrMkZYbk  
  
{  
  "authTokenId": 364  
}
```

### Exemple de réponse

```
HTTP/1.1 200  
Content-Type: application/json  
  
{  
  "message": "User auth token revoked"  
}
```

# Solution de surveillance de l'infrastructure Amazon EKS avec Amazon Managed Grafana

La surveillance de l'infrastructure Amazon Elastic Kubernetes Service est l'un des scénarios les plus courants pour lesquels Amazon Managed Grafana et Amazon Managed Service for Prometheus sont utilisés. Cette page décrit un [AWS Cloud Development Kit \(AWS CDK\)](#) projet prédéfini qui fournit un modèle de solution pour ce scénario. Cette solution configure un backend Amazon Managed Service for Prometheus afin de collecter et de stocker les métriques de votre cluster Amazon EKS, et un front-end Amazon Managed Grafana avec des tableaux de bord pour afficher les détails de votre cluster. L'application de cette solution permettra de créer des tableaux de bord qui :

- Évaluez l'état général du cluster Amazon EKS.
- Affichez l'état et les performances du plan de contrôle Amazon EKS.
- Affichez l'état et les performances du plan de données Amazon EKS.
- Affichez des informations sur les charges de travail Amazon EKS dans les espaces de noms Kubernetes.
- Affichez l'utilisation des ressources dans les espaces de noms, notamment l'utilisation du processeur, de la mémoire, du disque et du réseau.

## À propos de cette solution

Cette solution configure un espace de travail Grafana géré par Amazon afin de fournir des métriques pour votre cluster Amazon EKS.

Les métriques vous aident à exploiter les clusters Amazon EKS de manière plus efficace en fournissant des informations sur l'état et les performances du plan de contrôle et de données Kubernetes. Vous pouvez comprendre votre cluster Amazon EKS du niveau du nœud aux pods, en passant par le niveau Kubernetes, y compris la surveillance détaillée de l'utilisation des ressources.

La solution fournit à la fois des capacités d'anticipation et de correction :

- Les capacités d'anticipation incluent :
  - Gérez l'efficacité des ressources en pilotant les décisions de planification. Par exemple, pour fournir des SLA de performance et de fiabilité à vos utilisateurs internes du cluster Amazon EKS,



vous pouvez allouer suffisamment de ressources de processeur et de mémoire à leurs charges de travail sur la base du suivi de l'historique de l'utilisation.

- Prévisions d'utilisation : en fonction de l'utilisation actuelle des ressources de votre cluster Amazon EKS, telles que les nœuds, les [volumes persistants soutenus par Amazon EBS](#) ou les [équilibres de charge d'application](#), vous pouvez planifier à l'avance, par exemple pour un nouveau produit ou un nouveau projet présentant des exigences similaires.
- Détectez rapidement les problèmes potentiels : par exemple, en analysant les tendances de consommation de ressources au niveau de l'espace de noms Kubernetes, vous pouvez comprendre le caractère saisonnier de l'utilisation de la charge de travail.
- Les capacités correctives incluent :
  - Réduisez le délai moyen de détection (MTTD) des problèmes sur l'infrastructure et le niveau de charge de travail de Kubernetes. Par exemple, en consultant le tableau de bord de résolution des problèmes, vous pouvez rapidement tester des hypothèses sur ce qui s'est mal passé et les éliminer.
  - Déterminez où le problème se produit dans la pile. Par exemple, le plan de contrôle Amazon EKS est entièrement géré par AWS et certaines opérations, telles que la mise à jour d'un déploiement Kubernetes, peuvent échouer si le serveur d'API est surchargé ou si la connectivité est affectée.

L'image suivante montre un exemple du dossier du tableau de bord de la solution.

## Observability Accelerator Dashboards

Manage folder dashboards and permissions

The screenshot shows the 'Dashboards' management page in Amazon Managed Grafana. At the top, there are navigation tabs for 'Dashboards', 'Panels', 'Permissions', and 'Settings'. Below the navigation is a search bar labeled 'Search for dashboards' and a 'New' button. A filter section includes a 'Filter by tag' dropdown, checkboxes for 'Include panels' and 'Starred', and a 'Sort' dropdown. The main area displays a list of dashboard folders, each with a checkbox, a folder name, a sub-label 'Observability Accelerator Dashboards', and a tag. The folders listed are:

- Kubernetes / Compute Resources / Cluster (tag: infrastructure)
- Kubernetes / Compute Resources / Namespace (Workloads) (tag: workload)
- Kubernetes / Compute Resources / Node (Pods) (tag: infrastructure)
- Kubernetes / Compute Resources / Workload (tag: workload)
- Kubernetes / Kube-apiserver (advanced) (tag: infrastructure)
- Kubernetes / Kube-apiserver (basic) (tag: infrastructure)
- Kubernetes / Kube-apiserver (troubleshooting)
- Kubernetes / Kubelet (tag: infrastructure)
- Node Exporter / Nodes (tag: infrastructure)

Vous pouvez choisir un tableau de bord pour obtenir plus de détails. Par exemple, si vous choisissez d'afficher les ressources de calcul pour les charges de travail, un tableau de bord, tel que celui illustré dans l'image suivante, s'affichera.

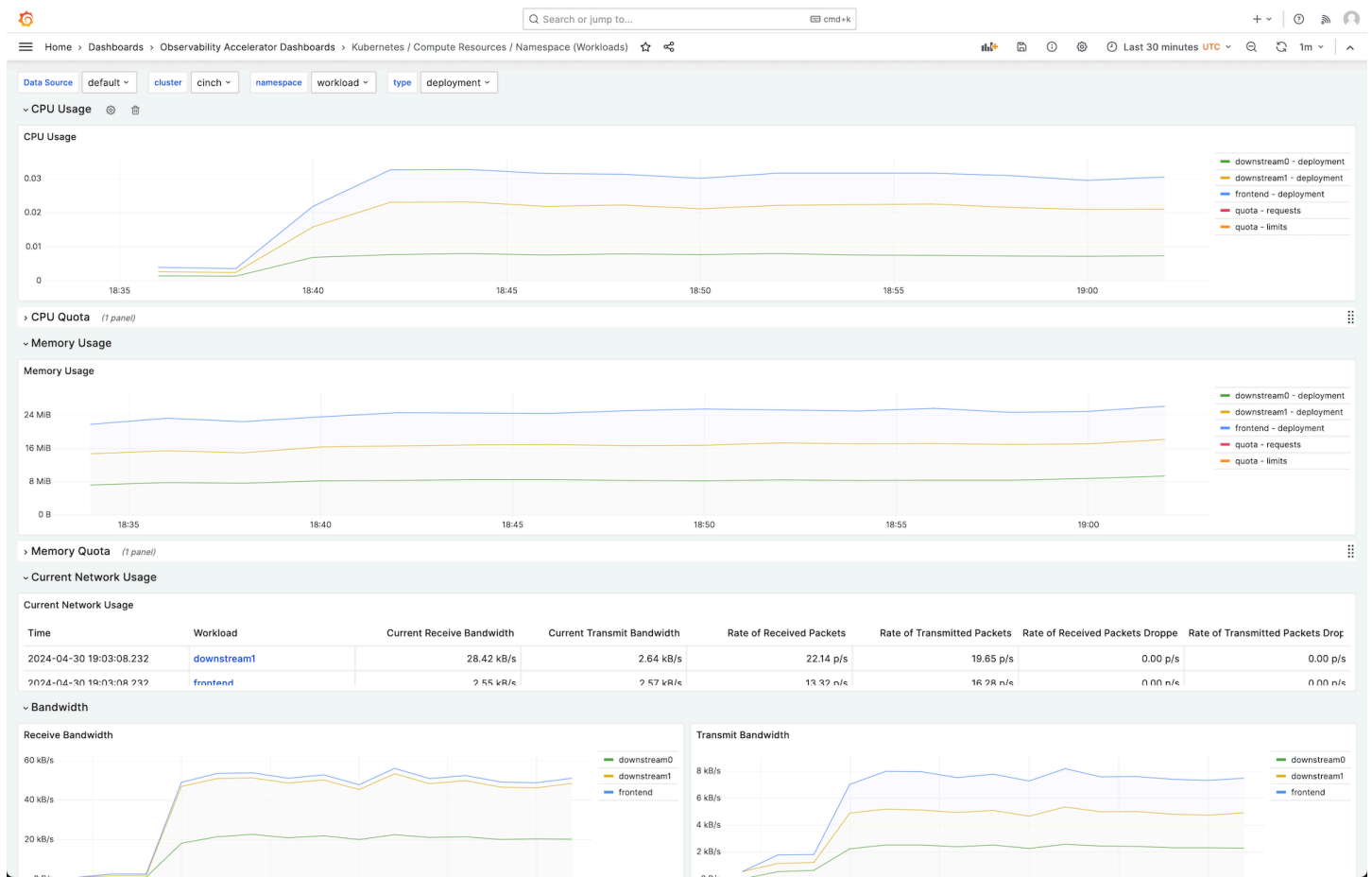

Les métriques sont extraites avec un intervalle d'une minute. Le tableau de bord affiche les statistiques agrégées à 1 minute, 5 minutes ou plus, en fonction de la métrique spécifique.

Pour obtenir la liste des mesures suivies par cette solution, consultez [Liste des indicateurs suivis](#).

## Coûts

Cette solution crée et utilise des ressources dans votre espace de travail. L'utilisation standard vous sera facturée, y compris :

- Accès des utilisateurs à l'espace de travail de Grafana géré par Amazon.
- Ingestion et stockage des métriques Amazon Managed Service for Prometheus, y compris l'utilisation du collecteur sans agent Amazon Managed Service for Prometheus. Le nombre de métriques utilisées par cette solution dépend de la configuration et de l'utilisation du cluster Amazon EKS.

Vous pouvez consulter les statistiques d'ingestion et de stockage dans Amazon Managed Service for Prometheus à CloudWatch l'aide de Pour plus d'informations, [CloudWatchconsultez](#) le guide de l'utilisateur d'Amazon Managed Service for Prometheus.

Vous pouvez estimer le coût à l'aide du calculateur de prix Amazon Managed Service for Prometheus. Pour plus de détails, reportez-vous à la procédure suivante.

Le calculateur de prix peut vous aider à déterminer les coûts approximatifs de vos statistiques ingérées dans Amazon Managed Service for Prometheus. Cela dépend principalement du nombre de nœuds de votre cluster Amazon EKS, qui a un impact sur le nombre de métriques ingérées.

Pour utiliser le calculateur de prix pour estimer vos coûts d'ingestion métriques

1. Ouvrez le [calculateur de prix Amazon Managed Service for Prometheus](#).
2. Choisissez Calculer le coût en utilisant votre Prometheus auto-hébergé existant.
3. Dans la section Metrics sample ingestion, effectuez les sélections suivantes :
  - Sélectionnez Active Series pour la métrique
  - Dans le champ Série chronologique moyenne active, entrez un nombre qui est  $8000 + \text{the number of nodes in your cluster} * 15,000$ . Le cluster lui-même fournit environ 8 000 séries chronologiques, et chaque nœud en produit environ 15 000 de plus. Par exemple, si vous avez 2 nœuds, vous devez entrer  $38,000$ , c'est-à-dire  $8000 + (2 * 15,000)$ .
  - Pour Intervalle de collecte moyen (en secondes), entrez 60.
4. Dans la section Managed Collector, entrez les informations suivantes :
  - Dans le champ Nombre de collecteurs, entrez 1. Cette solution crée un collecteur unique pour vous.
  - Pour Nombre d'échantillons collectés, entrez un nombre qui est  $150 + \text{the number of nodes in your cluster} * 250$ . Ce nombre est similaire au nombre de séries chronologiques que vous avez saisies précédemment. Par exemple, si vous avez 2 nœuds, vous devez entrer  $650$ , c'est-à-dire  $150 + (2 * 250)$ .
5. Vous pouvez consulter vos coûts estimés pour l'ingestion de métriques au bas du calculateur de prix. Vous pouvez enregistrer votre estimation et ajouter d'autres coûts à l'aide des autres fonctionnalités du calculateur de prix.

# Prérequis

Cette solution nécessite que vous ayez effectué les opérations suivantes avant de l'utiliser.

1. Vous devez avoir ou créer un cluster Amazon Elastic Kubernetes Service que vous souhaitez surveiller, et le cluster doit comporter au moins un nœud. L'accès au point de terminaison du serveur API doit être configuré pour inclure l'accès privé (il peut également autoriser l'accès public).

Le [mode d'authentification](#) doit inclure l'accès à l'API (il peut être défini sur l'un API ou l'autreAPI\_AND\_CONFIG\_MAP). Cela permet à l'application CDK d'utiliser des entrées d'accès.

Enregistrez le nom du cluster pour le spécifier ultérieurement. Cela se trouve dans les détails du cluster dans la console Amazon EKS.

## Note

Pour en savoir plus sur la création d'un cluster Amazon EKS, consultez [Getting started with Amazon EKS](#).

2. Vous devez créer un espace de travail Amazon Managed Service for Prometheus identique à celui de votre cluster Compte AWS Amazon EKS. Pour plus de détails, consultez la section [Créer un espace de travail](#) dans le guide de l'utilisateur d'Amazon Managed Service for Prometheus.

Enregistrez l'identifiant de l'espace de travail Amazon Managed Service for Prometheus pour le spécifier ultérieurement.

3. Vous devez créer un espace de travail Amazon Managed Grafana compatible avec Grafana version 9 ou ultérieure, au même titre que Région AWS votre cluster Amazon EKS. Pour plus de détails sur la création d'un nouvel espace de travail, consultez [Création d'un espace de travail Grafana géré par Amazon](#).

Le rôle de l'espace de travail doit disposer des autorisations nécessaires pour accéder aux API Amazon Managed Service for Prometheus. La méthode la plus simple consiste à utiliser les [autorisations gérées par le service et](#) à sélectionner Amazon Managed Service for Prometheus. Vous pouvez également ajouter manuellement la [AmazonPrometheusQueryAccess](#) politique au rôle IAM de votre espace de travail.

Enregistrez l'URL de l'espace de travail Amazon Managed Grafana pour la spécifier ultérieurement. Cela se trouve dans la console Amazon Managed Grafana. Par exemple, `https://g-123example.grafana-workspace.<region>.amazonaws.com/`.

4. Vous devez créer une clé d'API avec un accès ADMIN pour appeler les API HTTP de Grafana. Pour plus de détails, consultez [Utilisez des clés d'API pour vous authentifier avec les API HTTP de Grafana](#). Vous pouvez utiliser AWS CLI les commandes suivantes pour créer la clé d'API. Vous devrez remplacer le *GRAFANA\_ID* par l'*ID* de votre espace de travail (il figurera dans le formulaire). `g-123example`

```
export AMG_WORKSPACE_ID=GRAFANA_ID
export AMG_API_KEY=$(aws grafana create-workspace-api-key \
  --key-name "grafana-operator-key" \
  --key-role "ADMIN" \
  --seconds-to-live 432000 \
  --workspace-id $AMG_WORKSPACE_ID \
  --query key \
  --output text)
```

Après avoir créé la clé d'API, vous devez la mettre à la disposition du AWS CDK, en l'ajoutant à l' AWS Systems Manager aide de la commande suivante. Remplacez *\$AMG\_API\_KEY* par la *clé* d'API que vous avez créée et *\$AWS\_REGION* par la *région* dans laquelle votre solution sera exécutée.

```
aws ssm put-parameter --name "/observability-aws-solution-eks-infra/grafana-api-key" \
  --type "SecureString" \
  --value $AMG_API_KEY \
  --region $AWS_REGION \
  --overwrite
```

#### Note

Bien que cela ne soit pas strictement obligatoire pour configurer la solution, vous devez configurer l'authentification des utilisateurs dans votre espace de travail Amazon Managed Grafana avant que les utilisateurs puissent accéder aux tableaux de bord créés. Pour plus

d'informations, consultez [Authentifier les utilisateurs dans les espaces de travail Amazon Managed Grafana](#).

## Utilisation de cette solution

Cette solution vous est proposée sous forme d' AWS CDK application. Vous fournirez des informations sur les ressources que vous souhaitez utiliser, et la solution créera le scraper et les tableaux de bord pour vous.

### Note

Les étapes décrites ici supposent que vous disposez d'un environnement dans lequel le AWS CLI AWS CDK, et [NPM](#) sont installés. Une façon d'avoir un environnement avec tous les prérequis est de l'utiliser [AWS CloudShell](#).

Pour utiliser cette solution pour surveiller un cluster Amazon EKS

1. Vérifiez que vous avez effectué toutes les étapes [préalables](#).
2. Téléchargez tous les fichiers de la solution sur <https://github.com/aws-observability/observability-best-practices/tree/main/solutions/oss/eks-infra/v2.0.0/iac>.

Il n'est pas nécessaire de modifier ces fichiers.

3. Dans votre environnement de ligne de commande (depuis le `iac` dossier que vous venez de créer), exécutez les commandes suivantes.

Configurez les variables d'environnement nécessaires. Remplacez *REGION*, *AMG\_ENDPOINT*, *EKS\_CLUSTER* et *AMP\_ARN* par votre point de terminaison d'espace de travail Région AWS Amazon Managed Grafana (dans le formulaire), le nom du cluster Amazon EKS et l'ARN de votre espace de travail `http://g-123example.grafana-workspace.us-east-1.amazonaws.com` Amazon Managed Service for Prometheus.

```
export AWS_REGION=REGION
export AMG_ENDPOINT=AMG_ENDPOINT
export EKS_CLUSTER_NAME=EKS_CLUSTER
export AMP_WS_ARN=AMP_ARN
```

Exécutez la `make` commande suivante, qui installera toutes les autres dépendances du projet.

```
make deps
```

Enfin, lancez le AWS CDK projet :

```
make build && make pattern aws-observability-solution-eks-infra-$EKS_CLUSTER_NAME
deploy
```

4. [Facultatif] Une fois la création de la pile terminée, vous pouvez utiliser le même environnement pour créer d'autres instances de la pile pour d'autres clusters Amazon EKS de la même région, à condition de remplir les autres conditions requises pour chacun (y compris les espaces de travail Amazon Managed Grafana et Amazon Managed Service for Prometheus distincts). Vous devrez redéfinir les `export` commandes avec les nouveaux paramètres.

Une fois la création de la pile terminée, votre espace de travail Amazon Managed Grafana sera renseigné avec un tableau de bord présentant les statistiques de votre cluster Amazon EKS.

L'affichage des métriques prendra quelques minutes, alors que le scraper commence à collecter des métriques.

## Liste des indicateurs suivis

Cette solution crée un scraper qui collecte les métriques de votre cluster Amazon EKS. Ces statistiques sont stockées dans Amazon Managed Service for Prometheus, puis affichées dans les tableaux de bord Amazon Managed Grafana. Les mesures suivantes sont suivies avec cette solution.

Métrique	Description/Objectif
<code>aggregator_unavailable_apiservice</code>	Jauge des services API marqués comme indisponibles, ventilée par nom d'API.
<code>apiserver_admission_webhook_admission_duration_seconds_bucket</code>	Histogramme de latence du webhook d'admission en secondes, identifié par son nom et ventilé pour chaque opération, ressource d'API et type (validation ou admission).



Métrique	Description/Objectif
<code>apiserver_current_inflight_requests</code>	Nombre maximal de demandes en vol actuellement utilisées (limite de ce serveur d'API) par type de demande au cours de la dernière seconde.
<code>apiserver_envelope_encryption_dek_cache_fill_percent</code>	Pourcentage des emplacements de cache actuellement occupés par les DEK mis en cache.
<code>apiserver_flowcontrol_current_executing_requests</code>	Nombre de demandes lors de la phase d'exécution initiale (pour un WATCH) ou de toute autre étape (pour une étape non WATCH) dans le sous-système API Priority and Fairness.
<code>apiserver_flowcontrol_rejected_requests_total</code>	Nombre de demandes rejetées lors de la phase d'exécution initiale (pour un WATCH) ou de toute autre étape (pour une étape non WATCH) dans le sous-système API Priority and Fairness.
<code>apiserver_flowcontrol_request_concurrency_limit</code>	Nombre nominal de sièges d'exécution configurés pour chaque niveau de priorité.
<code>apiserver_flowcontrol_request_execution_seconds_bucket</code>	L'histogramme segmenté de la durée de l'étape initiale (pour un WATCH) ou de toute étape (pour une étape non WATCH) d'exécution des demandes dans le sous-système API Priority and Fairness.
<code>apiserver_flowcontrol_request_queue_length_after_enqueue_count</code>	Le nombre d'étapes initiales (pour un WATCH) ou de n'importe quelle étape (pour un non-WATCH) d'exécution de la requête dans le sous-système API Priority and Fairness.
<code>apiserver_request</code>	Indique une demande de serveur d'API.

Métrique	Description/Objectif
<code>apiserver_requested_deprecated_apis</code>	Jauge des API obsolètes qui ont été demandées, ventilées par groupe d'API, version, ressource, sous-ressource et <code>removed_release</code> .
<code>apiserver_request_duration_seconds</code>	Distribution de la latence de réponse en secondes pour chaque verbe, valeur d'essai, groupe, version, ressource, sous-ressource, portée et composant.
<code>apiserver_request_duration_seconds_bucket</code>	L'histogramme segmenté de la distribution de la latence de réponse en secondes pour chaque verbe, valeur d'essai, groupe, version, ressource, sous-ressource, portée et composant.
<code>apiserver_request_slo_duration_seconds</code>	Distribution de la latence de réponse en fonction de l'objectif de niveau de service (SLO) en secondes pour chaque verbe, valeur d'exécution à sec, groupe, version, ressource, sous-ressource, étendue et composant.
<code>apiserver_request_terminations_total</code>	Nombre de demandes auxquelles <code>apiserver</code> a mis fin en état de légitime défense.
<code>apiserver_request_total</code>	Le compteur de requêtes <code>apiserver</code> est ventilé pour chaque verbe, valeur d'exécution à sec, groupe, version, ressource, étendue, composant et code de réponse HTTP.
<code>container_cpu_usage_seconds_total</code>	Temps de processeur cumulé consommé.
<code>container_fs_reads_bytes_total</code>	Nombre cumulé d'octets lus.
<code>container_fs_reads_total</code>	Nombre cumulé de lectures effectuées.

Métrique	Description/Objectif
<code>container_fs_writes_bytes_total</code>	Nombre cumulé d'octets écrits.
<code>container_fs_writes_total</code>	Nombre cumulé d'écritures effectuées.
<code>container_memory_cache</code>	Mémoire cache totale des pages.
<code>container_memory_rss</code>	Taille du flux RSS.
<code>container_memory_swap</code>	Utilisation de l'échange de conteneurs.
<code>container_memory_working_set_bytes</code>	Set de travail actuel.
<code>container_network_receive_bytes_total</code>	Nombre cumulé d'octets reçus.
<code>container_network_receive_packets_dropped_total</code>	Nombre cumulé de paquets abandonnés lors de la réception.
<code>container_network_receive_packets_total</code>	Nombre cumulé de paquets reçus.
<code>container_network_transmit_bytes_total</code>	Nombre cumulé d'octets transmis.
<code>container_network_transmit_packets_dropped_total</code>	Nombre cumulé de paquets abandonnés lors de la transmission.
<code>container_network_transmit_packets_total</code>	Nombre cumulé de paquets transmis.
<code>etcd_request_duration_seconds_bucket</code>	L'histogramme en compartiments de la latence des demandes etcd en secondes pour chaque opération et type d'objet.
<code>go_goroutines</code>	Nombre de goroutines qui existent actuellement.

Métrique	Description/Objectif
go_threads	Nombre de threads du système d'exploitation créés.
kubelet_cgroup_manager_duration_seconds_bucket	L'histogramme segmenté de la durée en secondes pour les opérations de cgroup manager. Décomposé par méthode.
kubelet_cgroup_manager_duration_seconds_count	Durée en secondes pour les opérations du cgroup manager. Décomposé par méthode.
kubelet_node_config_error	Cette métrique est vraie (1) si le nœud rencontre une erreur liée à la configuration, fausse (0) dans le cas contraire.
kubelet_node_name	Le nom du nœud. Le décompte est toujours de 1.
kubelet_pleg_relist_duration_seconds_bucket	L'histogramme segmenté de la durée en secondes pour la remise en vente des pods dans PLEG.
kubelet_pleg_relist_duration_seconds_count	Durée en secondes de remise en vente de pods dans PLEG.
kubelet_pleg_relist_interval_seconds_bucket	L'histogramme segmenté de l'intervalle en secondes entre les remises en vente dans PLEG.
kubelet_pod_start_duration_seconds_count	Le nombre de secondes entre le moment où Kubelet voit un pod pour la première fois et celui où le pod commence à fonctionner.
kubelet_pod_worker_duration_seconds_bucket	L'histogramme segmenté de la durée en secondes pour synchroniser un seul pod. Répartie par type d'opération : création, mise à jour ou synchronisation.

Métrique	Description/Objectif
kubelet_pod_worker_duration_seconds_count	Durée en secondes nécessaire à la synchronisation d'un seul pod. Répartie par type d'opération : création, mise à jour ou synchronisation.
kubelet_running_containers	Nombre de conteneurs actuellement en service.
kubelet_running_pods	Nombre de pods équipés d'un bac à sable fonctionnel.
kubelet_runtime_operations_duration_seconds_bucket	L'histogramme segmenté de la durée en secondes des opérations d'exécution. Réparti par type d'opération.
kubelet_runtime_operations_errors_total	Nombre cumulé d'erreurs d'exécution par type d'opération.
kubelet_runtime_operations_total	Nombre cumulé d'opérations d'exécution par type d'opération.
kube_node_status_allocatable	La quantité de ressources allouables aux pods (après en avoir réservé une partie aux démons du système).
kube_node_status_capacity	La quantité totale de ressources disponibles pour un nœud.
kube_pod_container_resource_limits (CPU)	Le nombre de ressources limites demandées par un conteneur.
kube_pod_container_resource_limits (Memory)	Le nombre de ressources limites demandées par un conteneur.
kube_pod_container_resource_requests (CPU)	Le nombre de ressources de demande demandées par un conteneur.

Métrique	Description/Objectif
kube_pod_container_resource_requests (Memory)	Le nombre de ressources de demande demandées par un conteneur.
kube_pod_owner	Informations sur le propriétaire du Pod.
kube_resourcequota	Les quotas de ressources dans Kubernetes imposent des limites d'utilisation aux ressources telles que le processeur, la mémoire et le stockage au sein des espaces de noms.
node_cpu	Les mesures d'utilisation du processeur pour un nœud, y compris l'utilisation par cœur et l'utilisation totale.
node_cpu_seconds_total	Les processeurs ont passé quelques secondes dans chaque mode.
node_disk_io_time_seconds	Temps cumulé passé par un nœud à effectuer des opérations d'E/S sur le disque.
node_disk_io_time_seconds_total	Temps total passé par le nœud à effectuer des opérations d'E/S sur le disque.
node_disk_read_bytes_total	Nombre total d'octets lus sur le disque par le nœud.
node_disk_written_bytes_total	Nombre total d'octets écrits sur le disque par le nœud.
node_filesystem_avail_bytes	Quantité d'espace disponible en octets sur le système de fichiers d'un nœud d'un cluster Kubernetes.
node_filesystem_size_bytes	Taille totale du système de fichiers sur le nœud.

Métrique	Description/Objectif
node_load1	Charge moyenne sur 1 minute de l'utilisation du processeur d'un nœud.
node_load15	Charge moyenne sur 15 minutes de l'utilisation du processeur d'un nœud.
node_load5	Charge moyenne sur 5 minutes de l'utilisation du processeur d'un nœud.
node_memory_Buffers_bytes	Quantité de mémoire utilisée pour la mise en cache de la mémoire tampon par le système d'exploitation du nœud.
node_memory_Cached_bytes,	Quantité de mémoire utilisée pour la mise en cache du disque par le système d'exploitation du nœud.
node_memory_MemAvailable_bytes	La quantité de mémoire disponible pour les applications et les caches.
node_memory_MemFree_bytes	La quantité de mémoire libre disponible sur le nœud.
node_memory_MemTotal_bytes	La quantité totale de mémoire physique disponible sur le nœud.
node_network_receive_bytes_total	Nombre total d'octets reçus sur le réseau par le nœud.
node_network_transmit_bytes_total	Nombre total d'octets transmis sur le réseau par le nœud.
process_cpu_seconds_total	Temps total passé par l'utilisateur et le processeur du système en secondes.
process_resident_memory_bytes	Taille de la mémoire résidente en octets.

Métrique	Description/Objectif
<code>rest_client_requests_total</code>	Nombre de requêtes HTTP, partitionnées par code d'état, méthode et hôte.
<code>rest_client_request_duration_seconds_bucket</code>	L'histogramme segmenté de la latence des demandes en secondes. Décomposé par verbe et par hôte.
<code>storage_operation_duration_seconds_bucket</code>	L'histogramme en compartiments de la durée des opérations de stockage.
<code>storage_operation_duration_seconds_count</code>	Le décompte de la durée des opérations de stockage.
<code>storage_operation_errors_total</code>	Nombre cumulé d'erreurs lors des opérations de stockage.
<code>up</code>	Une métrique indiquant si la cible surveillée (par exemple, le nœud) est opérationnelle.
<code>volume_manager_total_volumes</code>	Nombre total de volumes gérés par le gestionnaire de volumes.
<code>workqueue_adds_total</code>	Nombre total d'ajouts gérés par la file d'attente.
<code>workqueue_depth</code>	Profondeur actuelle de la file d'attente de travail.
<code>workqueue_queue_duration_seconds_bucket</code>	L'histogramme en compartiments indiquant le temps en secondes pendant lequel un élément reste dans la file d'attente avant d'être demandé.
<code>workqueue_work_duration_seconds_bucket</code>	L'histogramme en compartiments indiquant le temps en secondes nécessaire au traitement d'un élément de la file d'attente de travail.



# Résolution des problèmes

Plusieurs facteurs peuvent entraîner l'échec de la configuration du projet. Assurez-vous de vérifier les points suivants.

- Vous devez remplir tous les [prérequis](#) avant d'installer la solution.
- Les modules complémentaires CoreDNS et les kube-proxy modules complémentaires doivent être installés sur votre cluster Amazon EKS. S'ils ne sont pas installés, la solution ne fonctionnera pas correctement. Ils sont tous deux installés par défaut.
- Paramètre SSM manquant. Si le message d'erreur suivant s'affiche, exécutez `cdk bootstrap` et réessayez.

```
Deployment failed: Error: aws-observability-solution-eks-infra-$EKS_CLUSTER_NAME:  
SSM  
parameter /cdk-bootstrap/xxxxxxx/version not found. Has the environment been  
bootstrapped? Please run 'cdk bootstrap' (see https://docs.aws.amazon.com/cdk/latest/  
guide/bootstrapping.html)
```

- Le cluster doit contenir au moins un nœud avant de tenter de créer la solution ou d'accéder aux métriques.
- Le déploiement peut échouer si le fournisseur OIDC existe déjà. Vous verrez un message d'erreur semblable à celui-ci :

```
| CREATE_FAILED | Custom::AWSCDKOpenIdConnectProvider | OIDCProvider/Resource/Default  
Received response status [FAILED] from custom resource. Message returned:  
EntityAlreadyExistsException: Provider with url https://  
oidc.eks.REGION.amazonaws.com/id/PROVIDER ID already exists.
```

Dans ce cas, accédez au portail IAM, supprimez le fournisseur OIDC et réessayez.

- Le délai d'installation des modules Amazon EKS a expiré. Cela peut se produire si la capacité des nœuds n'est pas suffisante. Cela peut se produire pour plusieurs raisons, notamment :
  - Le cluster Amazon EKS a été initialisé avec Fargate au lieu d'Amazon EC2. Ce projet nécessite Amazon EC2.
  - Les nœuds sont endommagés et [ne sont](#) donc pas disponibles.

Vous pouvez l'utiliser `kubectl describe node NODENAME | grep Taints` pour vérifier les taches. Ensuite, `kubectl taint node NODENAME TAINT_NAME-` pour enlever les souillures. Assurez-vous d'inclure le nom - après le nom de la tâche.

- Les nœuds ont atteint la limite de capacité. Dans ce cas, vous pouvez créer un nouveau nœud ou augmenter la capacité.

# Ajouter des tags aux ressources Amazon Managed Grafana

Une balise est une étiquette d'attribut personnalisée que vous attribuez ou AWS assignez à une AWS ressource. Chaque AWS étiquette comporte deux parties :

- Une clé de balise (par exemple, `CostCenter`, `Environment`, `Project` ou `Secret`). Les clés de balises sont sensibles à la casse.
- Champ facultatif appelé valeur de balise (par exemple, `111122223333Production`, ou nom d'équipe). Omettre la valeur de balise équivaut à l'utilisation d'une chaîne vide. Les valeurs de balise sont sensibles à la casse, tout comme les clés de balise.

Ensemble, ces éléments sont connus sous le nom de paires clé-valeur. Vous pouvez attribuer jusqu'à 50 balises à chaque espace de travail.

Les balises vous aident à identifier et à organiser vos AWS ressources. De nombreux AWS services prennent en charge le balisage. Vous pouvez donc attribuer le même tag aux ressources de différents services pour indiquer que les ressources sont liées. Par exemple, vous pouvez attribuer la même balise aux espaces de travail Amazon Managed Grafana qui sont liés. Pour plus d'informations sur les stratégies de balisage, consultez la section [AWS Ressources de balisage](#) du Guide de référence AWS général.

Amazon Managed Grafana prend en charge le balisage des espaces de travail. Vous pouvez utiliser la console, la AWS CLI, les API ou les SDK pour ajouter, gérer et supprimer des balises pour ces ressources. Outre l'identification, l'organisation et le suivi de vos espaces de travail à l'aide de balises, vous pouvez utiliser des balises dans les politiques IAM pour contrôler qui peut consulter et interagir avec vos ressources Amazon Managed Grafana. Pour plus d'informations sur le contrôle d'accès basé sur des balises, consultez la section Contrôle de [l'accès aux AWS ressources à l'aide de balises](#) dans le guide de l'utilisateur IAM.

## Restrictions liées aux étiquettes

Les restrictions de base suivantes s'appliquent aux balises :

- Chaque ressource peut avoir un maximum de 50 balises.
- Pour chaque ressource, chaque clé de balise doit être unique, et chaque clé de balise peut avoir une seule valeur.
- La longueur maximale des clés de balise est de 128 caractères Unicode en UTF-8.

- La longueur maximale des valeurs de balise est de 256 caractères Unicode en UTF-8.
- Si votre schéma de balisage est utilisé pour plusieurs AWS services et ressources, n'oubliez pas que d'autres services peuvent être soumis à des restrictions quant aux caractères autorisés. Les caractères généralement autorisés sont les lettres, les espaces et les chiffres représentables en UTF-8, ainsi que les caractères spéciaux suivants : . : + = @ \_ / - (tiret).
- Les clés et valeurs de balise sont sensibles à la casse. La bonne pratique consiste à choisir une stratégie pour mettre des balises en majuscule et mettre en œuvre cette stratégie de manière cohérente sur tous les types de ressources. Par exemple, décidez si vous souhaitez utiliser `Costcenter`, `costcenter` ou `CostCenter`, et utilisez la même convention pour toutes les balises. Évitez d'utiliser des balises avec une incohérence de traitement de cas similaires.
- N'utilisez pas `aws:AWS:`, ni aucune combinaison de majuscules ou de minuscules du mot-clé AWS comme préfixe pour les clés ou les valeurs. Ils sont réservés uniquement à AWS l'usage. Vous ne pouvez pas modifier ni supprimer des clés ou valeurs d'étiquette ayant ce préfixe. Les balises comportant ce préfixe ne sont pas prises en compte dans votre tags-per-resource limite.

Pour plus d'informations sur les restrictions relatives au balisage, consultez la section [AWS Ressources relatives au balisage](#) dans le Guide de référence AWS général.

## Tag : espaces de travail Grafana gérés par Amazon

Utilisez les procédures décrites dans cette section pour utiliser les balises des espaces de travail Amazon Managed Grafana.

### Ajout d'une balise à un espace de travail

L'ajout de balises (paires clé-valeur) à un espace de travail Amazon Managed Grafana peut vous aider à identifier et à organiser vos ressources. AWS Tout d'abord, vous ajoutez une ou plusieurs balises à un espace de travail, puis vous pouvez créer des politiques IAM pour gérer l'accès à l'espace de travail en fonction de ces balises. Vous pouvez utiliser la console ou la AWS CLI pour ajouter des balises à un espace de travail Amazon Managed Grafana.

#### Important

L'ajout de balises à un espace de travail peut avoir un impact sur l'accès à cet espace de travail. Avant d'ajouter une balise à un espace de travail, assurez-vous de passer en

revue toutes les politiques IAM qui peuvent utiliser des balises pour contrôler l'accès aux ressources.

Pour plus d'informations sur l'ajout de balises à un espace de travail Amazon Managed Grafana lors de sa création, consultez le guide de l'utilisateur d'[Création d'un espace de travail Grafana géré par Amazon](#) Amazon Managed Grafana.

## Console

Vous pouvez utiliser la console pour ajouter une ou plusieurs balises à un espace de travail Amazon Managed Grafana.

1. [Ouvrez la console Amazon Managed Grafana à l'adresse `https://console.aws.amazon.com/grafana/`.](https://console.aws.amazon.com/grafana/)
2. Dans le volet de navigation de gauche, choisissez l'icône du menu.
3. Choisissez Tous les espaces de travail.
4. Choisissez l'ID de l'espace de travail que vous voulez gérer.
5. Sélectionnez l'onglet Tags (Identifications).
6. Choisissez Gérer les balises.
7. Dans le champ Clé, entrez le nom du tag. Vous pouvez ajouter une valeur facultative pour le tag dans le champ Valeur.
8. (Facultatif) Pour ajouter un autre tag, choisissez Ajouter un tag.
9. Une fois les balises ajoutées, choisissez Enregistrer les modifications.

## CLI

Suivez ces étapes pour utiliser la AWS CLI afin d'ajouter une ou plusieurs balises à un espace de travail Amazon Managed Grafana :

- Sur le terminal ou sur la ligne de commande, exécutez la `tag-resource` commande en spécifiant le nom de ressource Amazon (ARN) de l'espace de travail dans lequel vous souhaitez ajouter des balises, ainsi que la clé et la valeur de la balise que vous souhaitez ajouter. Vous pouvez ajouter plusieurs balises à un espace de travail. Par exemple, pour étiqueter l'espace de travail Grafana *My-Workspace* avec une clé de balise nommée *Name* avec la valeur de balise *my\_key\_value*, exécutez la commande suivante :

```
aws grafana tag-resource --resource-arn arn:aws:grafana:us-west-2:123456789012:/workspace/My-Workspace --tags "Name=my_key_value"
```

## Visualisation des balises d'un espace de travail

Vous pouvez consulter les balises associées à un espace de travail Amazon Managed Grafana. Pour plus d'informations sur les stratégies de balisage, consultez la section [AWS Ressources de balisage](#) dans la section Référence AWS générale.

### Console

Vous pouvez utiliser la console pour afficher les balises associées à un espace de travail Amazon Managed Grafana.

1. [Ouvrez la console Amazon Managed Grafana à l'adresse https://console.aws.amazon.com/grafana/](https://console.aws.amazon.com/grafana/).
2. Dans le volet de navigation de gauche, choisissez l'icône du menu.
3. Sélectionnez All workspaces.
4. Choisissez l'ID de l'espace de travail que vous voulez gérer.
5. Sélectionnez l'onglet Tags (Identifications).

### CLI

Procédez comme suit pour utiliser la AWS CLI afin d'afficher les AWS balises d'un Amazon Managed Grafana espace de travail. Si aucune balise n'a été ajoutée, la liste renvoyée est vide.

Sur le terminal ou sur la ligne de commande, exécutez la list-tags-for-resourcecommande. Par exemple, pour afficher la liste des clés de balise et des valeurs de balise pour un espace de travail, exécutez la commande suivante :

```
aws grafana list-tags-for-resource --resoure-arn arn:aws:grafana:us-west-2:/workspace/workspace-IDstring
```

Si elle aboutit, cette commande renvoie des informations similaires à ce qui suit :

```
{
```

```
"tags": {  
  "Status": "Secret",  
  "Team": "My-Team"  
}  
}
```

## Modification des balises d'un espace de travail

Vous pouvez modifier la valeur d'une balise associée à un espace de travail en un seul appel à l'aide de l'`TagResourceAPI`. Pour mettre à jour la clé d'une balise existante, vous devez combiner les `TagResource API` `UntagResource` et.

### Important

La modification des balises d'un espace de travail Grafana géré par Amazon peut avoir un impact sur l'accès à cet espace de travail. Avant de modifier une balise pour un espace de travail, assurez-vous de passer en revue les politiques IAM susceptibles d'utiliser la clé ou la valeur d'une balise pour contrôler l'accès aux ressources telles que les référentiels.

## Console

Vous pouvez utiliser la console pour modifier les balises associées à l'espace de travail Amazon Managed Grafana.

1. [Ouvrez la console Amazon Managed Grafana sur Grafana Console.](#)
2. Dans le volet de navigation de gauche, choisissez l'icône du menu.
3. Sélectionnez All workspaces.
4. Choisissez l'ID de l'espace de travail que vous voulez gérer.
5. Sélectionnez l'onglet Tags (Identifications).
6. Choisissez Gérer les balises.
7. Dans le champ Clé, entrez le nom du tag. Vous pouvez ajouter une valeur facultative pour le tag dans le champ de valeur.
8. Lorsque vous avez terminé de modifier les balises, choisissez Enregistrer les modifications.

## CLI

Procédez comme suit pour utiliser le AWS CLI pour mettre à jour une balise pour un espace de travail. Vous pouvez modifier la valeur d'une clé existante ou en ajouter une autre.

Sur le terminal ou sur la ligne de commande, exécutez la commande `tag-resource` en spécifiant le nom de ressource Amazon (ARN) de l'espace de travail Amazon Managed Grafana dans lequel vous souhaitez mettre à jour une balise et spécifiez la clé et la valeur de la balise.

Par exemple, pour modifier la valeur d'une balise par une nouvelle valeur, *KEY\_VALUE\_NEW*, exécutez la commande suivante.

```
aws grafana tag-resource \  
  --resource-arn arn:aws:grafana:us-west-2:123456789012:/workspace/workspace-  
IDstring \  
  --tags "Name=Key_value_new"
```

Pour remplacer la clé d'une balise par un nouveau nom, *Name\_new*, exécutez les commandes suivantes :

```
aws grafana untag-resource --resource-arn arn:aws:grafana:us-west-2:123456789012:/  
workspace/workspace-IDstring --tag-keys Items=Name  
aws grafana tag-resource --resource-arn arn:aws:grafana:us-west-2:123456789012:/  
workspace/workspace-IDstring --tags "Name_new=Key_value_old"
```

## Suppression d'une balise d'un espace de travail

Vous pouvez supprimer une ou plusieurs balises associées à un espace de travail. La suppression d'un tag ne supprime pas le tag des autres AWS ressources associées à ce tag.

### Important

La suppression de balises d'un espace de travail Grafana géré par Amazon peut avoir un impact sur l'accès à cet espace de travail. Avant de supprimer une balise d'un espace de travail, assurez-vous de consulter les politiques IAM susceptibles d'utiliser la clé ou la valeur d'une balise pour contrôler l'accès à des ressources telles que les espaces de travail.



## Console

Vous pouvez utiliser la console pour supprimer l'association entre une balise et un espace de travail.

1. [Ouvrez la console Amazon Managed Grafana sur Grafana Console.](#)
2. Dans le volet de navigation de gauche, choisissez l'icône du menu.
3. Sélectionnez All workspaces.
4. Choisissez l'ID de l'espace de travail que vous voulez gérer.
5. Sélectionnez l'onglet Tags (Identifications).
6. Choisissez Gérer les balises.
7. Recherchez le tag que vous souhaitez supprimer, puis choisissez Supprimer.
8. Lorsque vous avez fini de supprimer les balises, choisissez Enregistrer les modifications.

## CLI

Procédez comme suit pour utiliser le AWS CLI pour supprimer une étiquette d'un espace de travail. La suppression d'une balise ne supprime pas la balise des autres ressources, mais elle supprime simplement l'association entre la balise et l'espace de travail.

### Note

Si vous supprimez un espace de travail Grafana géré par Amazon, toutes les associations de balises sont supprimées de l'espace de travail supprimé. Vous n'avez pas besoin de supprimer les balises avant de supprimer un espace de travail.

Sur le terminal ou sur la ligne de commande, exécutez la commande `untag-resource` en spécifiant le nom de ressource Amazon (ARN) de l'espace de travail dans lequel vous souhaitez supprimer les balises et la clé de balise de la balise que vous souhaitez supprimer. Par exemple, pour supprimer une balise dans un espace de travail nommée *Workspace-IDString* avec la touche de balise *Name*, exécutez la commande suivante :

```
aws grafana untag-resource --resoure-arn arn:aws:grafana:us-west-2:/workspaces/workspace-IDstring --tag-keys Items=Name
```

En cas de succès, cette commande renvoie une réponse vide. Pour vérifier que les balises associées à l'espace de travail ont été supprimées, exécutez la `list-tags-for-resource` commande.

# Sécurité dans Amazon Managed Grafana

La sécurité du cloud AWS est la priorité absolue. En tant que AWS client, vous bénéficiez de centres de données et d'architectures réseau conçus pour répondre aux exigences des entreprises les plus sensibles en matière de sécurité.

La sécurité est une responsabilité partagée entre vous AWS et vous. Le [modèle de responsabilité partagée](#) décrit cela comme la sécurité du cloud et la sécurité dans le cloud :

- Sécurité du cloud : AWS est chargée de protéger l'infrastructure qui exécute les AWS services dans le AWS cloud. AWS vous fournit également des services que vous pouvez utiliser en toute sécurité. Des auditeurs tiers testent et vérifient régulièrement l'efficacité de notre sécurité dans le cadre des programmes de [AWS conformité Programmes](#) de de conformité. Pour en savoir plus sur les programmes de conformité qui s'appliquent à Amazon Managed Grafana, consultez la section [AWS Services concernés par programme de conformitéAWS](#) .
- Sécurité dans le cloud — Votre responsabilité est déterminée par le AWS service que vous utilisez. Vous êtes également responsable d'autres facteurs, y compris de la sensibilité de vos données, des exigences de votre entreprise, ainsi que de la législation et de la réglementation applicables.

Cette documentation vous aide à comprendre comment appliquer le modèle de responsabilité partagée lors de l'utilisation d'Amazon Managed Grafana. Les rubriques suivantes expliquent comment configurer Amazon Managed Grafana pour répondre à vos objectifs de sécurité et de conformité. Vous apprendrez également à utiliser d'autres AWS services qui vous aident à surveiller et à sécuriser vos ressources Amazon Managed Grafana.

## Rubriques

- [Protection des données dans AWS](#)
- [Identity and Access Management pour Amazon Managed Grafana](#)
- [Autorisations et politiques Amazon Managed Grafana pour les sources de données AWS](#)
- [Autorisations IAM](#)
- [Validation de conformité pour Amazon Managed Grafana](#)
- [Résilience dans Amazon Managed Grafana](#)
- [Sécurité de l'infrastructure dans Amazon Managed Grafana](#)
- [Journalisation des appels d'API Amazon Managed Grafana à l'aide de AWS CloudTrail](#)
- [Bonnes pratiques de sécurité](#)

- [Points de terminaison de VPC d'Interface](#)

## Protection des données dans AWS

Le modèle de [responsabilité AWS partagée Le modèle](#) s'applique à la protection des données dans Amazon Managed Grafana. Comme décrit dans ce modèle, AWS est chargé de protéger l'infrastructure mondiale qui gère tous les AWS Cloud. La gestion du contrôle de votre contenu hébergé sur cette infrastructure relève de votre responsabilité. Vous êtes également responsable des tâches de configuration et de gestion de la sécurité des Services AWS que vous utilisez. Pour plus d'informations sur la confidentialité des données, consultez [Questions fréquentes \(FAQ\) sur la confidentialité des données](#). Pour en savoir plus sur la protection des données en Europe, consultez le billet de blog Modèle de responsabilité partagée [AWS et RGPD \(Règlement général sur la protection des données\)](#) sur le Blog de sécuritéAWS .

À des fins de protection des données, nous vous recommandons de protéger les Compte AWS informations d'identification et de configurer les utilisateurs individuels avec AWS IAM Identity Center ou AWS Identity and Access Management (IAM). Ainsi, chaque utilisateur se voit attribuer uniquement les autorisations nécessaires pour exécuter ses tâches. Nous vous recommandons également de sécuriser vos données comme indiqué ci-dessous :

- Utilisez l'authentification multifactorielle (MFA) avec chaque compte.
- Utilisez le protocole SSL/TLS pour communiquer avec les ressources. AWS Nous exigeons TLS 1.2 et recommandons TLS 1.3.
- Configurez l'API et la journalisation de l'activité des utilisateurs avec AWS CloudTrail.
- Utilisez des solutions de AWS chiffrement, ainsi que tous les contrôles de sécurité par défaut qu'ils contiennent Services AWS.
- Utilisez des services de sécurité gérés avancés tels qu'Amazon Macie, qui contribuent à la découverte et à la sécurisation des données sensibles stockées dans Amazon S3.
- Si vous avez besoin de modules cryptographiques validés par la norme FIPS 140-2 pour accéder AWS via une interface de ligne de commande ou une API, utilisez un point de terminaison FIPS. Pour plus d'informations sur les points de terminaison FIPS (Federal Information Processing Standard) disponibles, consultez [Federal Information Processing Standard \(FIPS\) 140-2](#) (Normes de traitement de l'information fédérale).

Nous vous recommandons fortement de ne jamais placer d'informations confidentielles ou sensibles, telles que les adresses e-mail de vos clients, dans des balises ou des champs de texte libre tels

que le champ Name (Nom). Cela inclut lorsque vous travaillez avec Amazon Managed Grafana ou une autre entreprise à Services AWS l'aide de la console, de l'API ou AWS des AWS CLI SDK. Toutes les données que vous entrez dans des balises ou des champs de texte de forme libre utilisés pour les noms peuvent être utilisées à des fins de facturation ou dans les journaux de diagnostic. Si vous fournissez une adresse URL à un serveur externe, nous vous recommandons fortement de ne pas inclure d'informations d'identification dans l'adresse URL permettant de valider votre demande adressée à ce serveur.

## Protection des données dans Amazon Managed Grafana

Amazon Managed Grafana collecte et stocke les types de données suivants :

- Configurations du tableau de bord et des alertes fournies par le client pour les espaces de travail Grafana.
- Instantanés du tableau de bord Grafana que vous avez enregistrés dans votre espace de travail.
- Une liste des AWS IAM Identity Center utilisateurs qui ont obtenu l'accès à l'espace de travail Grafana, y compris les noms d'utilisateur et les adresses e-mail des utilisateurs.

Les données stockées par Amazon Managed Grafana sont cryptées avec. AWS Key Management Service Les données en transit sont automatiquement cryptées avec le protocole SSL (Secure Sockets Layer).

## Identity and Access Management pour Amazon Managed Grafana

AWS Identity and Access Management (IAM) est un outil Service AWS qui permet à un administrateur de contrôler en toute sécurité l'accès aux AWS ressources. Les administrateurs IAM contrôlent qui peut être authentifié (connecté) et autorisé (autorisé) à utiliser les ressources Amazon Managed Grafana. IAM est un Service AWS outil que vous pouvez utiliser sans frais supplémentaires.

Rubriques

- [Public ciblé](#)
- [Authentification par des identités](#)
- [Gestion des accès à l'aide de politiques](#)

- [Comment Amazon Managed Grafana fonctionne avec IAM](#)
- [Exemples de politiques basées sur l'identité pour Amazon Managed Grafana](#)
- [AWS politiques gérées pour Amazon Managed Grafana](#)
- [Résolution des problèmes d'identité et d'accès à Amazon Managed Grafana](#)
- [Prévention du problème de l'adjoint confus entre services](#)
- [Utilisation de rôles liés à un service pour Amazon Managed Grafana](#)

## Public ciblé

La façon dont vous utilisez AWS Identity and Access Management (IAM) varie en fonction du travail que vous effectuez dans Amazon Managed Grafana.

**Utilisateur du service** : si vous utilisez le service Amazon Managed Grafana pour faire votre travail, votre administrateur vous fournit les informations d'identification et les autorisations dont vous avez besoin. Au fur et à mesure que vous utilisez de plus en plus de fonctionnalités d'Amazon Managed Grafana pour effectuer votre travail, vous aurez peut-être besoin d'autorisations supplémentaires. En comprenant bien la gestion des accès, vous saurez demander les autorisations appropriées à votre administrateur. Si vous ne parvenez pas à accéder à une fonctionnalité d'Amazon Managed Grafana, consultez. [Résolution des problèmes d'identité et d'accès à Amazon Managed Grafana](#)

**Administrateur du service** — Si vous êtes responsable des ressources Amazon Managed Grafana au sein de votre entreprise, vous avez probablement un accès complet à Amazon Managed Grafana. C'est à vous de déterminer les fonctionnalités et les ressources d'Amazon Managed Grafana auxquelles les utilisateurs de votre service doivent accéder. Vous devez ensuite soumettre les demandes à votre administrateur IAM pour modifier les autorisations des utilisateurs de votre service. Consultez les informations sur cette page pour comprendre les concepts de base d'IAM. Pour en savoir plus sur la manière dont votre entreprise peut utiliser l'IAM avec Amazon Managed Grafana, consultez. [Comment Amazon Managed Grafana fonctionne avec IAM](#)

**Administrateur IAM** — Si vous êtes administrateur IAM, vous souhaitez peut-être en savoir plus sur la manière dont vous pouvez rédiger des politiques pour gérer l'accès à Amazon Managed Grafana. Pour consulter des exemples de politiques basées sur l'identité Amazon Managed Grafana que vous pouvez utiliser dans IAM, consultez. [Exemples de politiques basées sur l'identité pour Amazon Managed Grafana](#)

## Authentification par des identités

L'authentification est la façon dont vous vous connectez à AWS l'aide de vos informations d'identification. Vous devez être authentifié (connecté à AWS) en tant qu'utilisateur IAM ou en assumant un rôle IAM. Utilisateur racine d'un compte AWS

Vous pouvez vous connecter en AWS tant qu'identité fédérée en utilisant les informations d'identification fournies par le biais d'une source d'identité. AWS IAM Identity Center Les utilisateurs (IAM Identity Center), l'authentification unique de votre entreprise et vos informations d'identification Google ou Facebook sont des exemples d'identités fédérées. Lorsque vous vous connectez avec une identité fédérée, votre administrateur aura précédemment configuré une fédération d'identités avec des rôles IAM. Lorsque vous accédez à AWS l'aide de la fédération, vous assumez indirectement un rôle.

Selon le type d'utilisateur que vous êtes, vous pouvez vous connecter au portail AWS Management Console ou au portail AWS d'accès. Pour plus d'informations sur la connexion à AWS, consultez la section [Comment vous connecter à votre compte Compte AWS dans](#) le guide de Connexion à AWS l'utilisateur.

Si vous y accédez AWS par programmation, AWS fournit un kit de développement logiciel (SDK) et une interface de ligne de commande (CLI) pour signer cryptographiquement vos demandes à l'aide de vos informations d'identification. Si vous n'utilisez pas d' AWS outils, vous devez signer vous-même les demandes. Pour plus d'informations sur l'utilisation de la méthode recommandée pour signer vous-même les demandes, consultez la section [Signature des demandes AWS d'API](#) dans le guide de l'utilisateur IAM.

Quelle que soit la méthode d'authentification que vous utilisez, vous devrez peut-être fournir des informations de sécurité supplémentaires. Par exemple, il vous AWS recommande d'utiliser l'authentification multifactorielle (MFA) pour renforcer la sécurité de votre compte. Pour en savoir plus, consultez [Authentification multifactorielle](#) dans le Guide de l'utilisateur AWS IAM Identity Center et [Utilisation de l'authentification multifactorielle \(MFA\) dans l'interface AWS](#) dans le Guide de l'utilisateur IAM.

### Compte AWS utilisateur root

Lorsque vous créez un Compte AWS, vous commencez par une identité de connexion unique qui donne un accès complet à toutes Services AWS les ressources du compte. Cette identité est appelée utilisateur Compte AWS root et est accessible en vous connectant avec l'adresse e-mail et le mot de passe que vous avez utilisés pour créer le compte. Il est vivement recommandé de ne pas

utiliser l'utilisateur racine pour vos tâches quotidiennes. Protégez vos informations d'identification d'utilisateur racine et utilisez-les pour effectuer les tâches que seul l'utilisateur racine peut effectuer. Pour obtenir la liste complète des tâches qui vous imposent de vous connecter en tant qu'utilisateur root, consultez [Tâches nécessitant des informations d'identification d'utilisateur root](#) dans le Guide de l'utilisateur IAM.

## Identité fédérée

La meilleure pratique consiste à obliger les utilisateurs humains, y compris ceux qui ont besoin d'un accès administrateur, à utiliser la fédération avec un fournisseur d'identité pour accéder à l'aide Services AWS d'informations d'identification temporaires.

Une identité fédérée est un utilisateur de l'annuaire des utilisateurs de votre entreprise, d'un fournisseur d'identité Web AWS Directory Service, du répertoire Identity Center ou de tout utilisateur qui y accède à l'aide des informations d'identification fournies Services AWS par le biais d'une source d'identité. Lorsque des identités fédérées y accèdent Comptes AWS, elles assument des rôles, qui fournissent des informations d'identification temporaires.

Pour une gestion des accès centralisée, nous vous recommandons d'utiliser AWS IAM Identity Center. Vous pouvez créer des utilisateurs et des groupes dans IAM Identity Center, ou vous pouvez vous connecter et synchroniser avec un ensemble d'utilisateurs et de groupes dans votre propre source d'identité afin de les utiliser dans toutes vos applications Comptes AWS et applications. Pour obtenir des informations sur IAM Identity Center, consultez [Qu'est-ce que IAM Identity Center ?](#) dans le Guide de l'utilisateur AWS IAM Identity Center .

## Utilisateurs et groupes IAM

Un [utilisateur IAM](#) est une identité au sein de vous Compte AWS qui possède des autorisations spécifiques pour une seule personne ou une seule application. Dans la mesure du possible, nous vous recommandons de vous appuyer sur des informations d'identification temporaires plutôt que de créer des utilisateurs IAM ayant des informations d'identification à long terme tels que les clés d'accès. Toutefois, si certains cas d'utilisation spécifiques nécessitent des informations d'identification à long terme avec les utilisateurs IAM, nous vous recommandons de faire pivoter les clés d'accès. Pour plus d'informations, consultez [Rotation régulière des clés d'accès pour les cas d'utilisation nécessitant des informations d'identification](#) dans le Guide de l'utilisateur IAM.

Un [groupe IAM](#) est une identité qui concerne un ensemble d'utilisateurs IAM. Vous ne pouvez pas vous connecter en tant que groupe. Vous pouvez utiliser les groupes pour spécifier des autorisations pour plusieurs utilisateurs à la fois. Les groupes permettent de gérer plus facilement les autorisations



pour de grands ensembles d'utilisateurs. Par exemple, vous pouvez avoir un groupe nommé IAMAdmins et accorder à ce groupe les autorisations d'administrer des ressources IAM.

Les utilisateurs sont différents des rôles. Un utilisateur est associé de manière unique à une personne ou une application, alors qu'un rôle est conçu pour être endossé par tout utilisateur qui en a besoin. Les utilisateurs disposent d'informations d'identification permanentes, mais les rôles fournissent des informations d'identification temporaires. Pour en savoir plus, consultez [Quand créer un utilisateur IAM \(au lieu d'un rôle\)](#) dans le Guide de l'utilisateur IAM.

## Rôles IAM

Un [rôle IAM](#) est une identité au sein de votre Compte AWS dotée d'autorisations spécifiques. Le concept ressemble à celui d'utilisateur IAM, mais le rôle IAM n'est pas associé à une personne en particulier. Vous pouvez assumer temporairement un rôle IAM dans le en AWS Management Console [changeant de rôle](#). Vous pouvez assumer un rôle en appelant une opération d' AWS API AWS CLI ou en utilisant une URL personnalisée. Pour plus d'informations sur les méthodes d'utilisation des rôles, consultez [Utilisation de rôles IAM](#) dans le Guide de l'utilisateur IAM.

Les rôles IAM avec des informations d'identification temporaires sont utiles dans les cas suivants :

- Accès utilisateur fédéré – Pour attribuer des autorisations à une identité fédérée, vous créez un rôle et définissez des autorisations pour le rôle. Quand une identité externe s'authentifie, l'identité est associée au rôle et reçoit les autorisations qui sont définies par celui-ci. Pour obtenir des informations sur les rôles pour la fédération, consultez [Création d'un rôle pour un fournisseur d'identité tiers \(fédération\)](#) dans le Guide de l'utilisateur IAM. Si vous utilisez IAM Identity Center, vous configurez un jeu d'autorisations. IAM Identity Center met en corrélation le jeu d'autorisations avec un rôle dans IAM afin de contrôler à quoi vos identités peuvent accéder après leur authentification. Pour plus d'informations sur les jeux d'autorisations, consultez la rubrique [Jeux d'autorisations](#) dans le Guide de l'utilisateur AWS IAM Identity Center .
- Autorisations d'utilisateur IAM temporaires : un rôle ou un utilisateur IAM peut endosser un rôle IAM pour profiter temporairement d'autorisations différentes pour une tâche spécifique.
- Accès intercompte : vous pouvez utiliser un rôle IAM pour permettre à un utilisateur (principal de confiance) d'un compte différent d'accéder aux ressources de votre compte. Les rôles constituent le principal moyen d'accorder l'accès intercompte. Toutefois, dans certains Services AWS cas, vous pouvez associer une politique directement à une ressource (au lieu d'utiliser un rôle comme proxy). Pour connaître la différence entre les rôles et les politiques basées sur les ressources pour l'accès entre comptes, consultez la section Accès aux [ressources entre comptes dans IAM dans le guide de l'utilisateur IAM](#).

- Accès multiservices — Certains Services AWS utilisent des fonctionnalités dans d'autres Services AWS. Par exemple, lorsque vous effectuez un appel dans un service, il est courant que ce service exécute des applications dans Amazon EC2 ou stocke des objets dans Amazon S3. Un service peut le faire en utilisant les autorisations d'appel du principal, un rôle de service ou un rôle lié au service.
- Sessions d'accès direct (FAS) : lorsque vous utilisez un utilisateur ou un rôle IAM pour effectuer des actions AWS, vous êtes considéré comme un mandant. Lorsque vous utilisez certains services, vous pouvez effectuer une action qui initie une autre action dans un autre service. FAS utilise les autorisations du principal appelant et Service AWS, associées Service AWS à la demande, pour adresser des demandes aux services en aval. Les demandes FAS ne sont effectuées que lorsqu'un service reçoit une demande qui nécessite des interactions avec d'autres personnes Services AWS ou des ressources pour être traitée. Dans ce cas, vous devez disposer d'autorisations nécessaires pour effectuer les deux actions. Pour plus de détails sur la politique relative à la transmission de demandes FAS, consultez [Sessions de transmission d'accès](#).
- Rôle de service : il s'agit d'un [rôle IAM](#) attribué à un service afin de réaliser des actions en votre nom. Un administrateur IAM peut créer, modifier et supprimer une fonction du service à partir d'IAM. Pour plus d'informations, consultez [Création d'un rôle pour la délégation d'autorisations à un Service AWS](#) dans le Guide de l'utilisateur IAM.
- Rôle lié à un service — Un rôle lié à un service est un type de rôle de service lié à un. Service AWS Le service peut endosser le rôle afin d'effectuer une action en votre nom. Les rôles liés à un service apparaissent dans votre Compte AWS répertoire et appartiennent au service. Un administrateur IAM peut consulter, mais ne peut pas modifier, les autorisations concernant les rôles liés à un service.
- Applications exécutées sur Amazon EC2 : vous pouvez utiliser un rôle IAM pour gérer les informations d'identification temporaires pour les applications qui s'exécutent sur une instance EC2 et qui envoient des demandes d'API. AWS CLI AWS Cette solution est préférable au stockage des clés d'accès au sein de l'instance EC2. Pour attribuer un AWS rôle à une instance EC2 et le mettre à la disposition de toutes ses applications, vous devez créer un profil d'instance attaché à l'instance. Un profil d'instance contient le rôle et permet aux programmes qui s'exécutent sur l'instance EC2 d'obtenir des informations d'identification temporaires. Pour plus d'informations, consultez [Utilisation d'un rôle IAM pour accorder des autorisations à des applications s'exécutant sur des instances Amazon EC2](#) dans le Guide de l'utilisateur IAM.

Pour savoir dans quel cas utiliser des rôles ou des utilisateurs IAM, consultez [Quand créer un rôle IAM \(au lieu d'un utilisateur\)](#) dans le Guide de l'utilisateur IAM.

## Gestion des accès à l'aide de politiques

Vous contrôlez l'accès en AWS créant des politiques et en les associant à AWS des identités ou à des ressources. Une politique est un objet AWS qui, lorsqu'il est associé à une identité ou à une ressource, définit leurs autorisations. AWS évalue ces politiques lorsqu'un principal (utilisateur, utilisateur root ou session de rôle) fait une demande. Les autorisations dans les politiques déterminent si la demande est autorisée ou refusée. La plupart des politiques sont stockées AWS sous forme de documents JSON. Pour plus d'informations sur la structure et le contenu des documents de politique JSON, consultez [Vue d'ensemble des politiques JSON](#) dans le Guide de l'utilisateur IAM.

Les administrateurs peuvent utiliser les politiques AWS JSON pour spécifier qui a accès à quoi. C'est-à-dire, quel principal peut effectuer des actions sur quelles ressources et dans quelles conditions.

Par défaut, les utilisateurs et les rôles ne disposent d'aucune autorisation. Pour octroyer aux utilisateurs des autorisations d'effectuer des actions sur les ressources dont ils ont besoin, un administrateur IAM peut créer des politiques IAM. L'administrateur peut ensuite ajouter les politiques IAM aux rôles et les utilisateurs peuvent assumer les rôles.

Les politiques IAM définissent les autorisations d'une action, quelle que soit la méthode que vous utilisez pour exécuter l'opération. Par exemple, supposons que vous disposiez d'une politique qui autorise l'action `iam:GetRole`. Un utilisateur appliquant cette politique peut obtenir des informations sur le rôle à partir de AWS Management Console AWS CLI, de ou de l' AWS API.

### Politiques basées sur l'identité

Les politiques basées sur l'identité sont des documents de politique d'autorisations JSON que vous pouvez attacher à une identité telle qu'un utilisateur, un groupe d'utilisateurs ou un rôle IAM. Ces politiques contrôlent quel type d'actions des utilisateurs et des rôles peuvent exécuter, sur quelles ressources et dans quelles conditions. Pour découvrir comment créer une politique basée sur l'identité, consultez [Création de politiques IAM](#) dans le Guide de l'utilisateur IAM.

Les politiques basées sur l'identité peuvent être classées comme des politiques en ligne ou des politiques gérées. Les politiques en ligne sont intégrées directement à un utilisateur, groupe ou rôle. Les politiques gérées sont des politiques autonomes que vous pouvez associer à plusieurs utilisateurs, groupes et rôles au sein de votre Compte AWS. Les politiques gérées incluent les politiques AWS gérées et les politiques gérées par le client. Pour découvrir comment choisir entre

une politique gérée et une politique en ligne, consultez [Choix entre les politiques gérées et les politiques en ligne](#) dans le Guide de l'utilisateur IAM.

## politiques basées sur les ressources

Les politiques basées sur les ressources sont des documents de politique JSON que vous attachez à une ressource. Des politiques basées sur les ressources sont, par exemple, les politiques de confiance de rôle IAM et des politiques de compartiment. Dans les services qui sont compatibles avec les politiques basées sur les ressources, les administrateurs de service peuvent les utiliser pour contrôler l'accès à une ressource spécifique. Pour la ressource dans laquelle se trouve la politique, cette dernière définit quel type d'actions un principal spécifié peut effectuer sur cette ressource et dans quelles conditions. Vous devez [spécifier un principal](#) dans une politique basée sur les ressources. Les principaux peuvent inclure des comptes, des utilisateurs, des rôles, des utilisateurs fédérés ou. Services AWS

Les politiques basées sur les ressources sont des politiques en ligne situées dans ce service. Vous ne pouvez pas utiliser les politiques AWS gérées par IAM dans une stratégie basée sur les ressources.

## Listes de contrôle d'accès (ACL)

Les listes de contrôle d'accès (ACL) vérifie quels principaux (membres de compte, utilisateurs ou rôles) ont l'autorisation d'accéder à une ressource. Les listes de contrôle d'accès sont similaires aux politiques basées sur les ressources, bien qu'elles n'utilisent pas le format de document de politique JSON.

Amazon S3 et Amazon VPC sont des exemples de services qui prennent en charge les ACL. AWS WAF Pour en savoir plus sur les listes de contrôle d'accès, consultez [Vue d'ensemble des listes de contrôle d'accès \(ACL\)](#) dans le Guide du développeur Amazon Simple Storage Service.

## Autres types de politique

AWS prend en charge d'autres types de politiques moins courants. Ces types de politiques peuvent définir le nombre maximum d'autorisations qui vous sont accordées par des types de politiques plus courants.

- **Limite d'autorisations** : une limite d'autorisations est une fonctionnalité avancée dans laquelle vous définissez le nombre maximal d'autorisations qu'une politique basée sur l'identité peut accorder à une entité IAM (utilisateur ou rôle IAM). Vous pouvez définir une limite d'autorisations pour

une entité. Les autorisations en résultant représentent la combinaison des politiques basées sur l'identité d'une entité et de ses limites d'autorisation. Les politiques basées sur les ressources qui spécifient l'utilisateur ou le rôle dans le champ `Principal` ne sont pas limitées par les limites d'autorisations. Un refus explicite dans l'une de ces politiques remplace l'autorisation. Pour plus d'informations sur les limites d'autorisations, consultez [Limites d'autorisations pour des entités IAM](#) dans le Guide de l'utilisateur IAM.

- **Politiques de contrôle des services (SCP)** — Les SCP sont des politiques JSON qui spécifient les autorisations maximales pour une organisation ou une unité organisationnelle (UO) dans. AWS Organizations AWS Organizations est un service permettant de regrouper et de gérer de manière centralisée Comptes AWS les multiples propriétés de votre entreprise. Si vous activez toutes les fonctionnalités d'une organisation, vous pouvez appliquer les politiques de contrôle des services (SCP) à l'un ou à l'ensemble de vos comptes. Le SCP limite les autorisations pour les entités figurant dans les comptes des membres, y compris chacune Utilisateur racine d'un compte AWS d'entre elles. Pour plus d'informations sur les organisations et les SCP, consultez [Fonctionnement des SCP](#) dans le Guide de l'utilisateur AWS Organizations .
- **Politiques de séance** : les politiques de séance sont des politiques avancées que vous utilisez en tant que paramètre lorsque vous créez par programmation une séance temporaire pour un rôle ou un utilisateur fédéré. Les autorisations de séance en résultant sont une combinaison des politiques basées sur l'identité de l'utilisateur ou du rôle et des politiques de séance. Les autorisations peuvent également provenir d'une politique basée sur les ressources. Un refus explicite dans l'une de ces politiques annule l'autorisation. Pour plus d'informations, consultez [politiques de séance](#) dans le Guide de l'utilisateur IAM.

## Plusieurs types de politique

Lorsque plusieurs types de politiques s'appliquent à la requête, les autorisations en résultant sont plus compliquées à comprendre. Pour savoir comment AWS déterminer s'il faut autoriser une demande lorsque plusieurs types de politiques sont impliqués, consultez la section [Logique d'évaluation des politiques](#) dans le guide de l'utilisateur IAM.

## Comment Amazon Managed Grafana fonctionne avec IAM

Avant d'utiliser IAM pour gérer l'accès à Amazon Managed Grafana, découvrez quelles fonctionnalités IAM peuvent être utilisées avec Amazon Managed Grafana.

## Fonctionnalités IAM que vous pouvez utiliser avec Amazon Managed Grafana

Fonction IAM	Assistance Amazon Managed Grafana
<a href="#">Politiques basées sur l'identité</a>	Oui
<a href="#">Politiques basées sur les ressources</a>	Non
<a href="#">Actions de politique</a>	Oui
<a href="#">Ressources de politique</a>	Oui
<a href="#">Clés de condition d'une politique</a>	Non
<a href="#">ACL</a>	Non
<a href="#">ABAC (étiquettes dans les politiques)</a>	Oui
<a href="#">Informations d'identification temporaires</a>	Oui
<a href="#">Transmission des sessions d'accès (FAS)</a>	Oui
<a href="#">Fonctions de service</a>	Oui
<a href="#">Rôles liés à un service</a>	Oui

Pour obtenir une vue d'ensemble de la façon dont Amazon Managed Grafana et les autres AWS services fonctionnent avec la plupart des fonctionnalités IAM, consultez les [AWS services compatibles avec IAM dans le guide de l'utilisateur IAM](#).

## Politiques basées sur l'identité pour Amazon Managed Grafana

Prend en charge les politiques basées sur l'identité	Oui
--	-----

Les politiques basées sur l'identité sont des documents de politique d'autorisations JSON que vous pouvez attacher à une identité telle qu'un utilisateur, un groupe d'utilisateurs ou un rôle IAM. Ces politiques contrôlent quel type d'actions des utilisateurs et des rôles peuvent exécuter, sur quelles

ressources et dans quelles conditions. Pour découvrir comment créer une politique basée sur l'identité, consultez [Création de politiques IAM](#) dans le Guide de l'utilisateur IAM.

Avec les politiques IAM basées sur l'identité, vous pouvez spécifier des actions et ressources autorisées ou refusées, ainsi que les conditions dans lesquelles les actions sont autorisées ou refusées. Vous ne pouvez pas spécifier le principal dans une politique basée sur une identité car celle-ci s'applique à l'utilisateur ou au rôle auquel elle est attachée. Pour découvrir tous les éléments que vous utilisez dans une politique JSON, consultez [Références des éléments de politique JSON IAM](#) dans le Guide de l'utilisateur IAM.

Exemples de politiques basées sur l'identité pour Amazon Managed Grafana

Pour consulter des exemples de politiques basées sur l'identité d'Amazon Managed Grafana, consultez. [Exemples de politiques basées sur l'identité pour Amazon Managed Grafana](#)

Politiques basées sur les ressources au sein d'Amazon Managed Grafana

Prend en charge les politiques basées sur les ressources  Non

Les politiques basées sur les ressources sont des documents de politique JSON que vous attachez à une ressource. Des politiques basées sur les ressources sont, par exemple, les politiques de confiance de rôle IAM et des politiques de compartiment. Dans les services qui sont compatibles avec les politiques basées sur les ressources, les administrateurs de service peuvent les utiliser pour contrôler l'accès à une ressource spécifique. Pour la ressource dans laquelle se trouve la politique, cette dernière définit quel type d'actions un principal spécifié peut effectuer sur cette ressource et dans quelles conditions. Vous devez [spécifier un principal](#) dans une politique basée sur les ressources. Les principaux peuvent inclure des comptes, des utilisateurs, des rôles, des utilisateurs fédérés ou. Services AWS

Pour permettre un accès intercompte, vous pouvez spécifier un compte entier ou des entités IAM dans un autre compte en tant que principal dans une politique basée sur les ressources. L'ajout d'un principal entre comptes à une politique basée sur les ressources ne représente qu'une partie de l'instauration de la relation d'approbation. Lorsque le principal et la ressource sont différents Comptes AWS, un administrateur IAM du compte sécurisé doit également accorder à l'entité principale (utilisateur ou rôle) l'autorisation d'accéder à la ressource. Pour ce faire, il attache une politique basée sur une identité à l'entité. Toutefois, si une politique basée sur des ressources

accorde l'accès à un principal dans le même compte, aucune autre politique basée sur l'identité n'est requise. Pour plus d'informations, consultez [la section Accès aux ressources entre comptes dans IAM](#) dans le guide de l'utilisateur d'IAM.

## Actions politiques pour Amazon Managed Grafana

Prend en charge les actions de politique

Oui

Les administrateurs peuvent utiliser les politiques AWS JSON pour spécifier qui a accès à quoi. C'est-à-dire, quel principal peut effectuer des actions sur quelles ressources et dans quelles conditions.

L'élément `Action` d'une politique JSON décrit les actions que vous pouvez utiliser pour autoriser ou refuser l'accès à une politique. Les actions de stratégie portent généralement le même nom que l'opération AWS d'API associée. Il existe quelques exceptions, telles que les actions avec autorisations uniquement qui n'ont pas d'opération API correspondante. Certaines opérations nécessitent également plusieurs actions dans une politique. Ces actions supplémentaires sont nommées actions dépendantes.

Intégration d'actions dans une stratégie afin d'accorder l'autorisation d'exécuter les opérations associées.

Pour consulter la liste des actions Amazon Managed Grafana, consultez la section [Actions définies par Amazon Managed Grafana dans le Service Authorization](#) Reference.

Les actions politiques dans Amazon Managed Grafana utilisent le préfixe suivant avant l'action :

```
grafana
```

Pour indiquer plusieurs actions dans une seule déclaration, séparez-les par des virgules.

```
"Action": [  
  "grafana:action1",  
  "grafana:action2"  
]
```



Pour consulter des exemples de politiques basées sur l'identité d'Amazon Managed Grafana, consultez. [Exemples de politiques basées sur l'identité pour Amazon Managed Grafana](#)

## Ressources relatives aux politiques pour Amazon Managed Grafana

Prend en charge les ressources de politique	Oui
---	-----

Les administrateurs peuvent utiliser les politiques AWS JSON pour spécifier qui a accès à quoi. C'est-à-dire, quel principal peut effectuer des actions sur quelles ressources et dans quelles conditions.

L'élément de politique JSON `Resource` indique le ou les objets auxquels l'action s'applique. Les instructions doivent inclure un élément `Resource` ou `NotResource`. Il est recommandé de définir une ressource à l'aide de son [Amazon Resource Name \(ARN\)](#). Vous pouvez le faire pour des actions qui prennent en charge un type de ressource spécifique, connu sous la dénomination autorisations de niveau ressource.

Pour les actions qui ne sont pas compatibles avec les autorisations de niveau ressource, telles que les opérations de liste, utilisez un caractère générique (\*) afin d'indiquer que l'instruction s'applique à toutes les ressources.

```
"Resource": "*" 
```

Pour consulter la liste des types de ressources Amazon Managed Grafana et leurs ARN, consultez la section [Ressources définies par Amazon Managed Grafana dans le Service Authorization Reference](#). Pour savoir avec quelles actions vous pouvez spécifier l'ARN de chaque ressource, consultez [Actions définies par Amazon Managed Grafana](#).

Pour consulter des exemples de politiques basées sur l'identité d'Amazon Managed Grafana, consultez. [Exemples de politiques basées sur l'identité pour Amazon Managed Grafana](#)

## Clés de conditions de politique pour Amazon Managed Grafana

Prend en charge les clés de condition de politique spécifiques au service	Non
---	-----

Les administrateurs peuvent utiliser les politiques AWS JSON pour spécifier qui a accès à quoi. C'est-à-dire, quel principal peut effectuer des actions sur quelles ressources et dans quelles conditions.

L'élément `Condition` (ou le bloc `Condition`) vous permet de spécifier des conditions lorsqu'une instruction est appliquée. L'élément `Condition` est facultatif. Vous pouvez créer des expressions conditionnelles qui utilisent des [opérateurs de condition](#), tels que les signes égal ou inférieur à, pour faire correspondre la condition de la politique aux valeurs de la demande.

Si vous spécifiez plusieurs éléments `Condition` dans une instruction, ou plusieurs clés dans un seul élément `Condition`, AWS les évalue à l'aide d'une opération AND logique. Si vous spécifiez plusieurs valeurs pour une seule clé de condition, AWS évalue la condition à l'aide d'une OR opération logique. Toutes les conditions doivent être remplies avant que les autorisations associées à l'instruction ne soient accordées.

Vous pouvez aussi utiliser des variables d'espace réservé quand vous spécifiez des conditions. Par exemple, vous pouvez accorder à un utilisateur IAM l'autorisation d'accéder à une ressource uniquement si elle est balisée avec son nom d'utilisateur IAM. Pour plus d'informations, consultez [Éléments d'une politique IAM : variables et identifications](#) dans le Guide de l'utilisateur IAM.

AWS prend en charge les clés de condition globales et les clés de condition spécifiques au service. Pour voir toutes les clés de condition AWS globales, voir les clés de [contexte de condition AWS globales](#) dans le guide de l'utilisateur IAM.

## Listes de contrôle d'accès (ACL) dans Amazon Managed Grafana

Prend en charge les listes ACL	Non
--------------------------------	-----

Les listes de contrôle d'accès (ACL) vérifient quels principaux (membres de compte, utilisateurs ou rôles) ont l'autorisation d'accéder à une ressource. Les listes de contrôle d'accès sont similaires aux politiques basées sur les ressources, bien qu'elles n'utilisent pas le format de document de politique JSON.

## Contrôle d'accès basé sur les attributs (ABAC) avec Amazon Managed Grafana

Prend en charge ABAC (étiquettes dans les politiques)	Oui
---	-----

Amazon Managed Grafana prend en charge le balisage basé sur les ressources et l'identité.

Pour plus d'informations sur le balisage des ressources Amazon Managed Grafana, consultez [Tag : espaces de travail Grafana gérés par Amazon](#)

Pour visualiser un exemple de politique basée sur l'identité permettant de limiter l'accès à une ressource en fonction des balises de cette ressource, consultez [AWS politiques gérées pour Amazon Managed Grafana](#).

Le contrôle d'accès par attributs (ABAC) est une stratégie d'autorisation qui définit des autorisations en fonction des attributs. Dans AWS, ces attributs sont appelés balises. Vous pouvez associer des balises aux entités IAM (utilisateurs ou rôles) et à de nombreuses AWS ressources. L'étiquetage des entités et des ressources est la première étape d'ABAC. Vous concevez ensuite des politiques ABAC pour autoriser des opérations quand l'identification du principal correspond à celle de la ressource à laquelle il tente d'accéder.

L'ABAC est utile dans les environnements qui connaissent une croissance rapide et pour les cas où la gestion des politiques devient fastidieuse.

Pour contrôler l'accès basé sur des étiquettes, vous devez fournir les informations d'étiquette dans [l'élément de condition](#) d'une politique utilisant les clés de condition `aws:ResourceTag/key-name`, `aws:RequestTag/key-name` ou `aws:TagKeys`.

Si un service prend en charge les trois clés de condition pour tous les types de ressources, alors la valeur pour ce service est Oui. Si un service prend en charge les trois clés de condition pour certains types de ressources uniquement, la valeur est Partielle.

Pour plus d'informations sur l'ABAC, consultez [Qu'est-ce que le contrôle d'accès basé sur les attributs \(ABAC\) ?](#) dans le Guide de l'utilisateur IAM. Pour accéder à un didacticiel décrivant les étapes de configuration de l'ABAC, consultez [Utilisation du contrôle d'accès par attributs \(ABAC\)](#) dans le Guide de l'utilisateur IAM.

## Utilisation d'informations d'identification temporaires avec Amazon Managed Grafana

Prend en charge les informations d'identification temporaires	Oui
---	-----

Certains Services AWS ne fonctionnent pas lorsque vous vous connectez à l'aide d'informations d'identification temporaires. Pour plus d'informations, y compris celles qui Services AWS fonctionnent

avec des informations d'identification temporaires, consultez Services AWS la section relative à l'utilisation [d'IAM](#) dans le guide de l'utilisateur d'IAM.

Vous utilisez des informations d'identification temporaires si vous vous connectez à l' AWS Management Console aide d'une méthode autre qu'un nom d'utilisateur et un mot de passe. Par exemple, lorsque vous accédez à AWS l'aide du lien d'authentification unique (SSO) de votre entreprise, ce processus crée automatiquement des informations d'identification temporaires. Vous créez également automatiquement des informations d'identification temporaires lorsque vous vous connectez à la console en tant qu'utilisateur, puis changez de rôle. Pour plus d'informations sur le changement de rôle, consultez [Changement de rôle \(console\)](#) dans le Guide de l'utilisateur IAM.

Vous pouvez créer manuellement des informations d'identification temporaires à l'aide de l' AWS API AWS CLI or. Vous pouvez ensuite utiliser ces informations d'identification temporaires pour y accéder AWS. AWS recommande de générer dynamiquement des informations d'identification temporaires au lieu d'utiliser des clés d'accès à long terme. Pour plus d'informations, consultez [Informations d'identification de sécurité temporaires dans IAM](#).

## Transférer les sessions d'accès pour Amazon Managed Grafana

Prend en charge les sessions d'accès direct (FAS)	Oui
---	-----

Lorsque vous utilisez un utilisateur ou un rôle IAM pour effectuer des actions AWS, vous êtes considéré comme un mandant. Lorsque vous utilisez certains services, vous pouvez effectuer une action qui initie une autre action dans un autre service. FAS utilise les autorisations du principal appelant et Service AWS, associées Service AWS à la demande, pour adresser des demandes aux services en aval. Les demandes FAS ne sont effectuées que lorsqu'un service reçoit une demande qui nécessite des interactions avec d'autres personnes Services AWS ou des ressources pour être traitée. Dans ce cas, vous devez disposer d'autorisations nécessaires pour effectuer les deux actions. Pour plus de détails sur une politique lors de la formulation de demandes FAS, consultez [Transmission des sessions d'accès](#).

## Rôles de service pour Amazon Managed Grafana

Prend en charge les fonctions du service	Oui
--	-----

Une fonction de service est un [rôle IAM](#) qu'un service endosse pour accomplir des actions en votre nom. Un administrateur IAM peut créer, modifier et supprimer une fonction du service à partir d'IAM. Pour plus d'informations, consultez [Création d'un rôle pour la délégation d'autorisations à un Service AWS](#) dans le Guide de l'utilisateur IAM.

 Warning

La modification des autorisations associées à un rôle de service peut perturber les fonctionnalités d'Amazon Managed Grafana. Modifiez les rôles de service uniquement lorsque Amazon Managed Grafana fournit des instructions à cet effet.

## Rôles liés à un service pour Amazon Managed Grafana

Prend en charge les rôles liés à un service.	Oui
--	-----

Un rôle lié à un service est un type de rôle de service lié à un. Service AWS Le service peut endosser le rôle afin d'effectuer une action en votre nom. Les rôles liés à un service apparaissent dans votre Compte AWS répertoire et appartiennent au service. Un administrateur IAM peut consulter, mais ne peut pas modifier, les autorisations concernant les rôles liés à un service.

Pour plus d'informations sur la création ou la gestion des rôles liés au service Amazon Managed Grafana, consultez. [Utilisation de rôles liés à un service pour Amazon Managed Grafana](#)

## Exemples de politiques basées sur l'identité pour Amazon Managed Grafana

Par défaut, les utilisateurs et les rôles ne sont pas autorisés à créer ou à modifier les ressources Amazon Managed Grafana. Ils ne peuvent pas non plus effectuer de tâches à l'aide de l'API AWS Management Console, AWS Command Line Interface (AWS CLI) ou de AWS l'API. Pour octroyer aux utilisateurs des autorisations d'effectuer des actions sur les ressources dont ils ont besoin, un administrateur IAM peut créer des politiques IAM. L'administrateur peut ensuite ajouter les politiques IAM aux rôles et les utilisateurs peuvent assumer les rôles.

Pour apprendre à créer une politique basée sur l'identité IAM à l'aide de ces exemples de documents de politique JSON, consultez [Création de politiques dans l'onglet JSON](#) dans le Guide de l'utilisateur IAM.

Pour plus de détails sur les actions et les types de ressources définis par Amazon Managed Grafana, y compris le format des ARN pour chacun des types de ressources, consultez la section [Actions, ressources et clés de condition pour Amazon Managed Grafana dans la référence d'autorisation](#) de service.

## Rubriques

- [Bonnes pratiques en matière de politiques](#)
- [Utilisation de la console Amazon Managed Grafana](#)
- [Exemples de politiques pour Amazon Managed Grafana](#)

## Bonnes pratiques en matière de politiques

Les politiques basées sur l'identité déterminent si quelqu'un peut créer, accéder ou supprimer des ressources Amazon Managed Grafana dans votre compte. Ces actions peuvent entraîner des frais pour votre Compte AWS. Lorsque vous créez ou modifiez des politiques basées sur l'identité, suivez ces instructions et recommandations :

- Commencez AWS par les politiques gérées et passez aux autorisations du moindre privilège : pour commencer à accorder des autorisations à vos utilisateurs et à vos charges de travail, utilisez les politiques AWS gérées qui accordent des autorisations pour de nombreux cas d'utilisation courants. Ils sont disponibles dans votre Compte AWS. Nous vous recommandons de réduire davantage les autorisations en définissant des politiques gérées par les AWS clients spécifiques à vos cas d'utilisation. Pour plus d'informations, consultez [politiques gérées par AWS](#) ou [politiques gérées par AWS pour les activités professionnelles](#) dans le Guide de l'utilisateur IAM.
- Accorder les autorisations de moindre privilège : lorsque vous définissez des autorisations avec des politiques IAM, accordez uniquement les autorisations nécessaires à l'exécution d'une seule tâche. Pour ce faire, vous définissez les actions qui peuvent être entreprises sur des ressources spécifiques dans des conditions spécifiques, également appelées autorisations de moindre privilège. Pour plus d'informations sur l'utilisation de IAM pour appliquer des autorisations, consultez [politiques et autorisations dans IAM](#) dans le Guide de l'utilisateur IAM.
- Utiliser des conditions dans les politiques IAM pour restreindre davantage l'accès : vous pouvez ajouter une condition à vos politiques afin de limiter l'accès aux actions et aux ressources. Par exemple, vous pouvez écrire une condition de politique pour spécifier que toutes les demandes doivent être envoyées via SSL. Vous pouvez également utiliser des conditions pour accorder l'accès aux actions de service si elles sont utilisées par le biais d'un service spécifique Service

AWS, tel que AWS CloudFormation. Pour plus d'informations, consultez [Conditions pour éléments de politique JSON IAM](#) dans le Guide de l'utilisateur IAM.

- Utilisez IAM Access Analyzer pour valider vos politiques IAM afin de garantir des autorisations sécurisées et fonctionnelles : IAM Access Analyzer valide les politiques nouvelles et existantes de manière à ce que les politiques IAM respectent le langage de politique IAM (JSON) et les bonnes pratiques IAM. IAM Access Analyzer fournit plus de 100 vérifications de politiques et des recommandations exploitables pour vous aider à créer des politiques sécurisées et fonctionnelles. Pour plus d'informations, consultez [Validation de politique IAM Access Analyzer](#) dans le Guide de l'utilisateur IAM.
- Exiger l'authentification multifactorielle (MFA) : si vous avez un scénario qui nécessite des utilisateurs IAM ou un utilisateur root, activez l'authentification MFA pour une sécurité accrue. Compte AWS Pour exiger le MFA lorsque des opérations d'API sont appelées, ajoutez des conditions MFA à vos politiques. Pour plus d'informations, consultez [Configuration de l'accès aux API protégé par MFA](#) dans le Guide de l'utilisateur IAM.

Pour plus d'informations sur les bonnes pratiques dans IAM, consultez [Bonnes pratiques de sécurité dans IAM](#) dans le Guide de l'utilisateur IAM.

## Utilisation de la console Amazon Managed Grafana

Pour accéder à la console , vous devez disposer d'un ensemble minimum d'autorisations. Ces autorisations doivent vous permettre de répertorier et d'afficher les détails des ressources de votre Compte AWS. Si vous créez une stratégie basée sur l'identité qui est plus restrictive que l'ensemble minimum d'autorisations requis, la console ne fonctionnera pas comme prévu pour les entités (utilisateurs ou rôles) tributaires de cette stratégie.

## Exemples de politiques pour Amazon Managed Grafana

Cette section contient des politiques basées sur l'identité qui sont utiles pour plusieurs scénarios Amazon Managed Grafana.

### Administrateur Grafana utilisant SAML

Si vous utilisez SAML pour l'authentification de vos utilisateurs, l'administrateur qui crée et gère Amazon Managed Grafana doit respecter les politiques suivantes :

- `AWSGrafanaAccountAdministrator` ou les autorisations équivalentes pour créer et gérer les espaces de travail Amazon Managed Grafana.

- La `AWSMarketplaceManageSubscriptions` politique ou les autorisations équivalentes, si vous souhaitez mettre à niveau un espace de travail Grafana géré par Amazon vers Grafana Enterprise.

### Administrateur Grafana dans un compte de gestion utilisant IAM Identity Center

Pour accorder des autorisations permettant de créer et de gérer des espaces de travail Amazon Managed Grafana dans l'ensemble d'une organisation, et pour activer des dépendances telles que IAM Identity Center, attribuez les `AWSSSOMasterAccountAdministrator` et les `AWSGrafanaAccountAdministratorAWSSSODirectoryAdministrator` politiques à un utilisateur. En outre, pour mettre à niveau un espace de travail Grafana géré par Amazon vers Grafana Enterprise, un utilisateur doit disposer de la politique `AWSMarketplaceManageSubscriptionsIAM` ou d'autorisations équivalentes.

Si vous souhaitez utiliser les autorisations gérées par les services lorsque vous créez un espace de travail Grafana géré par Amazon, l'utilisateur qui crée l'espace de travail doit également disposer des autorisations `iam:CreateRole`, `iam:CreatePolicy` et `iam:AttachRolePolicy`. Ils sont nécessaires pour AWS CloudFormation StackSets déployer des politiques qui vous permettent de lire les sources de données dans les comptes de l'organisation.

#### Important

L'octroi à un utilisateur des autorisations `iam:CreateRole`, `iam:CreatePolicy` et `iam:AttachRolePolicy` lui permet de bénéficier d'un accès administratif complet à votre compte AWS. Par exemple, un utilisateur disposant de ces autorisations peut créer une politique disposant d'autorisations complètes pour toutes les ressources et attacher cette politique à n'importe quel rôle. Sélectionnez attentivement les personnes auxquelles vous accordez ces autorisations.

Pour voir les autorisations accordées à `AWSGrafanaAccountAdministrator`, voir [AWS politique gérée : AWSGrafanaAccountAdministrator](#)

### Administrateur Grafana dans un compte membre utilisant IAM Identity Center

Pour accorder l'autorisation de créer et de gérer des espaces de travail Amazon Managed Grafana dans le compte membre d'une organisation, attribuez les `AWSGrafanaAccountAdministratorAWSSSOMemberAccountAdministrator` et les `AWSSSODirectoryAdministrator` politiques à un utilisateur. En outre, pour mettre à niveau un espace



de travail Grafana géré par Amazon vers Grafana Enterprise, un utilisateur doit disposer de la politique `AWSMarketplaceManageSubscriptionsIAM` ou d'autorisations équivalentes.

Si vous souhaitez utiliser les autorisations gérées par les services lorsque vous créez un espace de travail Grafana géré par Amazon, l'utilisateur qui crée l'espace de travail doit également disposer des autorisations `iam:CreateRole`, `iam:CreatePolicy` et `iam:AttachRolePolicy`. Ils sont nécessaires pour permettre à l'utilisateur de lire les sources de données du compte.

 Important

L'octroi à un utilisateur des autorisations `iam:CreateRole`, `iam:CreatePolicy` et `iam:AttachRolePolicy` lui permet de bénéficier d'un accès administratif complet à votre compte AWS. Par exemple, un utilisateur disposant de ces autorisations peut créer une politique disposant d'autorisations complètes pour toutes les ressources et attacher cette politique à n'importe quel rôle. Sélectionnez attentivement les personnes auxquelles vous accordez ces autorisations.

Pour voir les autorisations accordées à `AWSGrafanaAccountAdministrator`, voir [AWS politique gérée : AWSGrafanaAccountAdministrator](#)

Créez et gérez les espaces de travail et les utilisateurs Amazon Managed Grafana dans un seul compte autonome à l'aide d'IAM Identity Center

Un AWS compte autonome est un compte qui n'est pas encore membre d'une organisation. Pour plus d'informations sur les organisations, voir [Qu'est-ce que c'est AWS Organizations ?](#)

Pour accorder des autorisations permettant de créer et de gérer des espaces de travail et des utilisateurs Amazon Managed Grafana dans un compte autonome, attribuez les `AWSSSODirectoryAdministrator` politiques `AWSOrganizationsFullAccess` et `AWSGrafanaAccountAdministrator` `AWSSSOMasterAccountAdministrator`, à un utilisateur. En outre, pour mettre à niveau un espace de travail Grafana géré par Amazon vers Grafana Enterprise, un utilisateur doit disposer de la politique `AWSMarketplaceManageSubscriptionsIAM` ou d'autorisations équivalentes.

 Important

L'octroi à un utilisateur des autorisations `iam:CreateRole`, `iam:CreatePolicy` et `iam:AttachRolePolicy` lui permet de bénéficier d'un accès administratif complet à votre

compte AWS . Par exemple, un utilisateur disposant de ces autorisations peut créer une politique disposant d'autorisations complètes pour toutes les ressources et attacher cette politique à n'importe quel rôle. Sélectionnez attentivement les personnes auxquelles vous accordez ces autorisations.

Pour voir les autorisations accordées à `AWSGrafanaAccountAdministrator`, voir [AWS politique gérée : `AWSGrafanaAccountAdministrator`](#)

### Attribuer et annuler l'accès des utilisateurs à Amazon Managed Grafana

Pour accorder des autorisations permettant de gérer l'accès des autres utilisateurs aux espaces de travail Grafana gérés par Amazon dans le compte, y compris pour accorder des autorisations d'administrateur Grafana à ces utilisateurs pour les espaces de travail, attribuez la `AWSGrafanaWorkspacePermissionManagementV2` politique 2 à cet utilisateur. Si vous utilisez IAM Identity Center pour gérer les utilisateurs de cet espace de travail, l'utilisateur a également besoin des `AWSSSODirectoryReadOnly` politiques `AWSSSORReadOnly`.

Pour voir les autorisations accordées à `AWSGrafanaWorkspacePermissionManagementV2`, voir [AWS politique gérée : `AWSGrafanaWorkspacePermissionManagementV2`](#)

### Autorisations en lecture seule d'Amazon Managed Grafana

Pour accorder des autorisations pour les actions de lecture, telles que la liste et l'affichage des espaces de travail et l'ouverture de la console de l'espace de travail Grafana, attribuez `AWSGrafanaConsoleReadOnlyAccess` les `AWSSSORReadOnly` politiques `AWSSSODirectoryReadOnly` à un utilisateur ou à un rôle IAM.

Pour voir les autorisations accordées à `AWSGrafanaConsoleReadOnlyAccess`, voir [AWS politique gérée : `AWSGrafanaConsoleReadOnlyAccess`](#) .

## AWS politiques gérées pour Amazon Managed Grafana

Une politique AWS gérée est une politique autonome créée et administrée par AWS. AWS les politiques gérées sont conçues pour fournir des autorisations pour de nombreux cas d'utilisation courants afin que vous puissiez commencer à attribuer des autorisations aux utilisateurs, aux groupes et aux rôles.

N'oubliez pas que les politiques AWS gérées peuvent ne pas accorder d'autorisations de moindre privilège pour vos cas d'utilisation spécifiques, car elles sont accessibles à tous les AWS clients. Nous vous recommandons de réduire encore les autorisations en définissant des [politiques gérées par le client](#) qui sont propres à vos cas d'utilisation.

Vous ne pouvez pas modifier les autorisations définies dans les politiques AWS gérées. Si les autorisations définies dans une politique AWS gérée sont AWS mises à jour, la mise à jour affecte toutes les identités principales (utilisateurs, groupes et rôles) auxquelles la politique est attachée. AWS est le plus susceptible de mettre à jour une politique AWS gérée lorsqu'une nouvelle politique Service AWS est lancée ou lorsque de nouvelles opérations d'API sont disponibles pour les services existants.

Pour plus d'informations, consultez la section [Politiques gérées par AWS](#) dans le Guide de l'utilisateur IAM.

## AWS politique gérée : AWSGrafanaAccountAdministrator

**AWSGrafanaAccountAdministrator** La politique fournit un accès au sein d'Amazon Managed Grafana pour créer et gérer des comptes et des espaces de travail pour l'ensemble de l'organisation.

Vous pouvez les associer AWSGrafanaAccountAdministrator à vos entités IAM.

### Détails de l'autorisation

Cette politique inclut les autorisations suivantes.

- **iam**— Permet aux principaux de répertorier et d'obtenir des rôles IAM afin que l'administrateur puisse associer un rôle à un espace de travail et transmettre des rôles au service Amazon Managed Grafana.
- **Amazon Managed Grafana**— Permet aux principaux d'accéder en lecture et en écriture à toutes les API Amazon Managed Grafana.

```
{
  "Version": "2012-10-17",
  "Statement": [
    {
      "Sid": "AWSGrafanaOrganizationAdmin",
      "Effect": "Allow",
      "Action": [
```

```
        "iam:ListRoles"
    ],
    "Resource": "*"
  },
  {
    "Sid": "GrafanaIAMGetRolePermission",
    "Effect": "Allow",
    "Action": "iam:GetRole",
    "Resource": "arn:aws:iam::*:role/*"
  },
  {
    "Sid": "AWSGrafanaPermissions",
    "Effect": "Allow",
    "Action": [
      "grafana:*"
    ],
    "Resource": "*"
  },
  {
    "Sid": "GrafanaIAMPassRolePermission",
    "Effect": "Allow",
    "Action": "iam:PassRole",
    "Resource": "arn:aws:iam::*:role/*",
    "Condition": {
      "StringLike": {
        "iam:PassedToService": "grafana.amazonaws.com"
      }
    }
  }
]
}
```

## AWS politique gérée : AWSGrafanaWorkspacePermissionManagement (obsolète)

Cette politique est obsolète. Cette politique ne doit pas être associée à de nouveaux utilisateurs, groupes ou rôles.

Amazon Managed Grafana a ajouté une nouvelle politique, [AWSGrafanaWorkspacePermissionManagementV2](#) pour remplacer cette politique. Cette nouvelle politique gérée améliore la sécurité de votre espace de travail en fournissant un ensemble d'autorisations plus restrictif.

## AWS politique gérée : AWSGrafanaWorkspacePermissionManagementV2

AWSGrafanaWorkspacePermissionManagementV2 La politique 2 permet uniquement de mettre à jour les autorisations des utilisateurs et des groupes pour les espaces de travail Amazon Managed Grafana.

Vous pouvez en associer AWSGrafanaWorkspacePermissionManagementV2 à vos entités IAM.

### Détails de l'autorisation

Cette politique inclut les autorisations suivantes.

- Amazon Managed Grafana— Permet aux directeurs de lire et de mettre à jour les autorisations des utilisateurs et des groupes pour les espaces de travail Amazon Managed Grafana.
- IAM Identity Center— Permet aux principaux de lire les entités du centre d'identité IAM. C'est une étape nécessaire pour associer les principaux aux applications Amazon Managed Grafana, mais cela nécessite également une étape supplémentaire, décrite après la liste des politiques qui suit.

```
{
  "Version": "2012-10-17",
  "Statement": [{
    "Sid": "AWSGrafanaPermissions",
    "Effect": "Allow",
    "Action": [
      "grafana:DescribeWorkspace",
      "grafana:DescribeWorkspaceAuthentication",
      "grafana:UpdatePermissions",
      "grafana:ListPermissions",
      "grafana:ListWorkspaces"
    ],
    "Resource": "arn:aws:grafana:*:*:/workspaces*"
  }],
  {
    "Sid": "IAMIdentityCenterPermissions",
    "Effect": "Allow",
    "Action": [
      "sso:DescribeRegisteredRegions",
      "sso:GetSharedSsoConfiguration",
      "sso:ListDirectoryAssociations",
      "sso:GetManagedApplicationInstance",

```

```

        "sso:ListProfiles",
        "sso:GetProfile",
        "sso:ListProfileAssociations",
        "sso-directory:DescribeUser",
        "sso-directory:DescribeGroup"
    ],
    "Resource": "*"
}
]
}

```

Une politique supplémentaire est nécessaire

Pour permettre pleinement à un utilisateur d'attribuer des autorisations, outre la `AWSGrafanaWorkspacePermissionManagementV2` politique, vous devez également attribuer une politique pour fournir un accès à l'attribution des applications dans IAM Identity Center.

Pour créer cette politique, vous devez d'abord collecter l'ARN de l'application Grafana pour votre espace de travail

1. Ouvrez la [console IAM Identity Center](#).
2. Choisissez Applications dans le menu de gauche.
3. Dans l'onglet AWS géré, recherchez l'application Amazon Grafana- `workspace-name`, où se **`workspace-name`** trouve le nom de votre espace de travail. Sélectionnez le nom de l'application.
4. L'application IAM Identity Center gérée par Amazon Managed Grafana pour l'espace de travail est affichée. L'ARN de cette application est affiché sur la page de détails. Ce sera sous la forme `:arn:aws:sso::owner-account-id:application/ssoins-unique-id/apl-unique-id`.

La politique que vous créez doit ressembler à ce qui suit. `grafana-application-arn` Remplacez-le par l'ARN que vous avez trouvé à l'étape précédente :

```

{
  "Version": "2012-10-17",
  "Statement": [
    {
      "Effect": "Allow",
      "Action": [

```

```
        "sso:CreateApplicationAssignment",
        "sso>DeleteApplicationAssignment"
    ],
    "Resource": [
        "grafana-application-arn"
    ]
}
]
```

Pour plus d'informations sur la façon de créer et d'appliquer une politique à vos rôles ou à vos utilisateurs, consultez la section [Ajouter et supprimer des autorisations d'identité IAM](#) dans le guide de l'AWS Identity and Access Management utilisateur.

## AWS politique gérée : AWSGrafanaConsoleReadOnlyAccess

AWSGrafanaConsoleReadOnlyAccess cette politique accorde l'accès aux opérations en lecture seule dans Amazon Managed Grafana.

Vous pouvez les associer AWSGrafanaConsoleReadOnlyAccess à vos entités IAM.

### Détails de l'autorisation

Cette politique inclut les autorisations suivantes.

- Amazon Managed Grafana— Permet aux principaux d'accéder en lecture seule aux API Amazon Managed Grafana

```
{
  "Version": "2012-10-17",
  "Statement": [
    {
      "Sid": "AWSGrafanaConsoleReadOnlyAccess",
      "Effect": "Allow",
      "Action": ["grafana:Describe*", "grafana:List*"],
      "Resource": "*"
    }
  ]
}
```

## AWS politique gérée : AmazonGrafanaRedshiftAccess

Cette politique accorde un accès limité à Amazon Redshift et aux dépendances nécessaires pour utiliser le plug-in Amazon Redshift dans Amazon Managed Grafana. AmazonGrafanaRedshiftAccess cette politique permet à un utilisateur ou à un rôle IAM d'utiliser le plug-in de source de données Amazon Redshift dans Grafana. Les informations d'identification temporaires pour les bases de données Amazon Redshift sont limitées à l'utilisateur de la base de données `redshift_data_api_user` et les informations d'identification provenant de Secrets Manager peuvent être récupérées si le secret est marqué avec la clé. `RedshiftQueryOwner` Cette politique autorise l'accès aux clusters Amazon Redshift étiquetés avec. `GrafanaDataSource` Lors de la création d'une politique gérée par le client, l'authentification basée sur les balises est facultative.

Vous pouvez les associer AmazonGrafanaRedshiftAccess à vos entités IAM. Amazon Managed Grafana associe également cette politique à un rôle de service qui permet à Amazon Managed Grafana d'effectuer des actions en votre nom.

### Détails de l'autorisation

Cette politique inclut les autorisations suivantes.

- `Amazon Redshift`— Permet aux principaux de décrire les clusters et d'obtenir des informations d'identification temporaires pour un utilisateur de base de données nommé `redshift_data_api_user`.
- `Amazon Redshift-data`— Permet aux principaux d'exécuter des requêtes sur des clusters marqués comme `GrafanaDataSource`.
- `Secrets Manager`— Permet aux principaux de répertorier les secrets et de lire les valeurs secrètes des secrets étiquetés comme `RedshiftQueryOwner`.

```
{
  "Version": "2012-10-17",
  "Statement": [
    {
      "Effect": "Allow",
      "Action": [
        "redshift:DescribeClusters",
        "redshift-data:GetStatementResult",
        "redshift-data:DescribeStatement",
        "secretsmanager:ListSecrets"
      ]
    }
  ],
}
```



```
    "Resource": "*"
  },
  {
    "Effect": "Allow",
    "Action": [
      "redshift-data:DescribeTable",
      "redshift-data:ExecuteStatement",
      "redshift-data:ListTables",
      "redshift-data:ListSchemas"
    ],
    "Resource": "*",
    "Condition": {
      "Null": {
        "aws:ResourceTag/GrafanaDataSource": "false"
      }
    }
  },
  {
    "Effect": "Allow",
    "Action": "redshift:GetClusterCredentials",
    "Resource": [
      "arn:aws:redshift:*:*:dbname:*/**",
      "arn:aws:redshift:*:*:dbuser:*/redshift_data_api_user"
    ]
  },
  {
    "Effect": "Allow",
    "Action": [
      "secretsmanager:GetSecretValue"
    ],
    "Resource": "*",
    "Condition": {
      "Null": {
        "secretsmanager:ResourceTag/RedshiftQueryOwner": "false"
      }
    }
  }
]
}
```

## AWS politique gérée : AmazonGrafanaAthenaAccess

Cette politique accorde l'accès à Athena et aux dépendances nécessaires pour permettre d'interroger et d'écrire des résultats sur Amazon S3 à partir du plugin Athena dans Amazon Managed Grafana. AmazonGrafanaAthenaAccess cette politique permet à un utilisateur ou à un rôle IAM d'utiliser le plugin de source de données Athena dans Grafana. Les groupes de travail Athena doivent être marqués avec un tag GrafanaDataSource pour être accessibles. Cette politique contient des autorisations pour écrire les résultats des requêtes dans un compartiment Amazon S3 dont le nom est préfixé par `grafana-athena-query-results-`. Les autorisations Amazon S3 permettant d'accéder à la source de données sous-jacente d'une requête Athena ne sont pas incluses dans cette politique.

Vous pouvez associer une `AWSGrafanaAthenaAccess` politique à vos entités IAM. Amazon Managed Grafana associe également cette politique à un rôle de service qui permet à Amazon Managed Grafana d'effectuer des actions en votre nom.

### Détails de l'autorisation

Cette politique inclut les autorisations suivantes.

- Athena— Permet aux directeurs d'exécuter des requêtes sur les ressources Athena dans les groupes de travail étiquetés comme `GrafanaDataSource`
- Amazon S3— Permet aux principaux de lire et d'écrire les résultats des requêtes dans un compartiment préfixé par `grafana-athena-query-results-`
- AWS Glue— Permet aux principaux d'accéder aux bases de données, aux tables et aux partitions de AWS Glue. Cela est nécessaire pour que le principal puisse utiliser le catalogue de données AWS Glue avec Athena.

```
{
  "Version": "2012-10-17",
  "Statement": [
    {
      "Effect": "Allow",
      "Action": [
        "athena:GetDatabase",
        "athena:GetDataCatalog",
        "athena:GetTableMetadata",
        "athena:ListDatabases",
        "athena:ListDataCatalogs",
```

```
        "athena:ListTableMetadata",
        "athena:ListWorkGroups"
    ],
    "Resource": [
        "*"
    ]
},
{
    "Effect": "Allow",
    "Action": [
        "athena:GetQueryExecution",
        "athena:GetQueryResults",
        "athena:GetWorkGroup",
        "athena:StartQueryExecution",
        "athena:StopQueryExecution"
    ],
    "Resource": [
        "*"
    ],
    "Condition": {
        "Null": {
            "aws:ResourceTag/GrafanaDataSource": "false"
        }
    }
},
{
    "Effect": "Allow",
    "Action": [
        "glue:GetDatabase",
        "glue:GetDatabases",
        "glue:GetTable",
        "glue:GetTables",
        "glue:GetPartition",
        "glue:GetPartitions",
        "glue:BatchGetPartition"
    ],
    "Resource": [
        "*"
    ]
},
{
    "Effect": "Allow",
    "Action": [
        "s3:GetBucketLocation",
```

```
        "s3:GetObject",
        "s3:ListBucket",
        "s3:ListBucketMultipartUploads",
        "s3:ListMultipartUploadParts",
        "s3:AbortMultipartUpload",
        "s3:CreateBucket",
        "s3:PutObject",
        "s3:PutBucketPublicAccessBlock"
    ],
    "Resource": [
        "arn:aws:s3:::grafana-athena-query-results-*"
    ]
}
]
```

## AWS politique gérée : AmazonGrafanaCloudWatchAccess

Cette politique accorde l'accès à Amazon CloudWatch et aux dépendances nécessaires à l'utilisation en CloudWatch tant que source de données dans Amazon Managed Grafana.

Vous pouvez associer une AWSGrafanaCloudWatchAccess politique à vos entités IAM. Amazon Managed Grafana associe également cette politique à un rôle de service qui permet à Amazon Managed Grafana d'effectuer des actions en votre nom.

### Détails de l'autorisation

Cette politique inclut les autorisations suivantes.

- CloudWatch— Permet aux principaux de répertorier et d'obtenir des données métriques et des journaux auprès d'Amazon CloudWatch. Il permet également de visualiser les données partagées à partir de comptes sources dans le cadre d'une CloudWatch observabilité entre comptes.
- Amazon EC2— Permet aux directeurs d'obtenir des informations sur les ressources surveillées.
- Tags— Permet aux principaux d'accéder aux balises des ressources, afin de filtrer les requêtes CloudWatch métriques.

```
{
  "Version": "2012-10-17",
  "Statement": [
    {
      "Effect": "Allow",
```

```
"Action": [
  "cloudwatch:DescribeAlarmsForMetric",
  "cloudwatch:DescribeAlarmHistory",
  "cloudwatch:DescribeAlarms",
  "cloudwatch:ListMetrics",
  "cloudwatch:GetMetricStatistics",
  "cloudwatch:GetMetricData",
  "cloudwatch:GetInsightRuleReport"
],
"Resource": "*"
},
{
  "Effect": "Allow",
  "Action": [
    "logs:DescribeLogGroups",
    "logs:GetLogGroupFields",
    "logs:StartQuery",
    "logs:StopQuery",
    "logs:GetQueryResults",
    "logs:GetLogEvents"
  ],
  "Resource": "*"
},
{
  "Effect": "Allow",
  "Action": [
    "ec2:DescribeTags",
    "ec2:DescribeInstances",
    "ec2:DescribeRegions"
  ],
  "Resource": "*"
},
{
  "Effect": "Allow",
  "Action": "tag:GetResources",
  "Resource": "*"
},
{
  "Effect": "Allow",
  "Action": [
    "oam:ListSinks",
    "oam:ListAttachedLinks"
  ],
  "Resource": "*"
}
```

```

    }
  ]
}
```

## Amazon Managed Grafana met à jour les AWS politiques gérées

Consultez les informations relatives aux mises à jour des politiques AWS gérées pour Amazon Managed Grafana depuis que ce service a commencé à suivre ces modifications. Pour recevoir des alertes automatiques concernant les modifications apportées à cette page, abonnez-vous au flux RSS sur la page d'[historique des documents Amazon Managed Grafana](#).

Modification	Description	Date
<a href="#">AWSGrafanaWorkspac ePermissionManagement</a> — obsolète	<p>Cette stratégie a été remplacée par AWSGrafanaWorkspacePermissionManagementV2.</p> <p>Cette politique est considéré e comme obsolète et ne sera plus mise à jour. La nouvelle politique améliore la sécurité de votre espace de travail en fournissant un ensemble d'autorisations plus restrictif.</p>	5 janvier 2024
<a href="#">AWSGrafanaWorkspac ePermissionManagementV2</a> — Nouvelle politique	Amazon Managed Grafana a ajouté une nouvelle politique AWSGrafanaWorkspac ePermissionManagementV2 pour remplacer la politique obsolète AWSGrafanaWorkspacePermissionManagement. Cette nouvelle politique gérée améliore la sécurité de votre espace de travail en fournissa	5 janvier 2024

Modification	Description	Date
	nt un ensemble d'autorisations plus restrictif.	
<a href="#">AmazonGrafanaCloud WatchAccess</a> : nouvelle politique	Amazon Managed Grafana a ajouté une nouvelle politique . AmazonGrafanaCloud WatchAccess	24 mars 2023
<a href="#">AWSGrafanaWorkspacePermissionManagement</a> – Mise à jour d'une politique existante	<p>Amazon Managed Grafana a ajouté de nouvelles autorisations AWSGrafanaWorkspacePermissionManagement afin que les utilisateurs et les groupes d'IAM Identity Center dans Active Directory puissent être associés aux espaces de travail Grafana.</p> <p>Les autorisations suivantes ont été ajoutées : sso-directory:DescribeUser et sso-directory:DescribeGroup</p>	14 mars 2023

Modification	Description	Date
<a href="#">AWSGrafanaWorkspac ePermissionManagement</a> – Mise à jour d'une politique existante	<p>Amazon Managed Grafana a ajouté de nouvelles autorisations AWSGrafanaWorkspac ePermissionManagement afin que les utilisateurs et les groupes d'IAM Identity Center puissent être associés aux espaces de travail Grafana.</p> <p>Les autorisations suivantes ont été ajoutées :</p> <p>sso:DescribeRegisteredRegions sso:GetSharedSsoConfiguration ,sso:ListDirectoryAssociations ,sso:GetManagedApplicationInstance ,sso:ListProfiles ,sso:AssociateProfile ,sso:DisassociateProfile ,sso:GetProfile , etsso:ListProfileAssociations .</p>	20 décembre 2022
<a href="#">AmazonGrafanaServiceLinkedRolePolicy</a> — Nouvelle politique SLR	<p>Amazon Managed Grafana a ajouté une nouvelle politique pour le rôle lié au service Grafana,. AmazonGrafanaServiceLinkedRolePolicy</p>	18 novembre 2022
<a href="#">AWSGrafanaAccountAdministrator</a> , <a href="#">AWSGrafanaConsoleReadOnlyAccess</a>	<p>Autoriser l'accès à toutes les ressources Amazon Managed Grafana</p>	17 février 2022



Modification	Description	Date
<a href="#">AmazonGrafanaRedshiftAccess</a> : nouvelle politique	Amazon Managed Grafana a ajouté une nouvelle politique . AmazonGrafanaRedshiftAccess	26 novembre 2021
<a href="#">AmazonGrafanaAthenaAccess</a> : nouvelle politique	Amazon Managed Grafana a ajouté une nouvelle politique. AmazonGrafanaAthenaAccess	22 novembre 2021
<a href="#">AWSGrafanaAccountAdministrator</a> – Mise à jour d'une politique existante	<p>Amazon Managed Grafana a supprimé les autorisations de. AWSGrafanaAccountAdministrator</p> <p>L'iam:CreateServiceLinkedRole autorisation accordée au sso.amazonaws.com service a été supprimée, et nous vous recommandons plutôt de joindre la AWSSSOMasterAccountAdministratorpolitique pour accorder cette autorisation à un utilisateur.</p>	13 octobre 2021

Modification	Description	Date
<a href="#">AWSGrafanaWorkspac ePermissionManagement</a> – Mise à jour d'une politique existante	<p>Amazon Managed Grafana a ajouté de nouvelles autorisations AWSGrafanaWorkspac ePermissionManagement afin que les utilisateurs soumis à cette politique puissent voir les méthodes d'authentification associées aux espaces de travail.</p> <p>L'grafana:DescribeWorkspaceAuthentication autorisation a été ajoutée.</p>	21 septembre 2021

Modification	Description	Date
<a href="#">AWSGrafanaConsoleReadOnlyAccess</a> – Mise à jour d'une politique existante	<p>Amazon Managed Grafana a ajouté de nouvelles autorisations <code>AWSGrafanaConsoleReadOnlyAccess</code> afin que les utilisateurs soumis à cette politique puissent voir les méthodes d'authentification associées aux espaces de travail.</p> <p>Les <code>grafana:List*</code> autorisations <code>grafana:Describe*</code> et ont été ajoutées à la politique, et elles remplacent les autorisations plus étroites précédentes <code>grafana:DescribeWorkspace</code> <code>grafana:ListPermissions</code> , et <code>grafana:ListWorkspaces</code> .</p>	21 septembre 2021
Amazon Managed Grafana a commencé à suivre les modifications	Amazon Managed Grafana a commencé à suivre les modifications apportées à ses politiques AWS gérées.	9 septembre 2021

## Résolution des problèmes d'identité et d'accès à Amazon Managed Grafana

Utilisez les informations suivantes pour vous aider à diagnostiquer et à résoudre les problèmes courants que vous pouvez rencontrer lorsque vous travaillez avec Amazon Managed Grafana et IAM.

### Rubriques

- [Je ne suis pas autorisé à effectuer une action dans Amazon Managed Grafana](#)

- [Je ne suis pas autorisé à effectuer iam : PassRole](#)
- [Je souhaite autoriser des personnes extérieures à mon AWS compte à accéder à mes ressources Amazon Managed Grafana](#)

## Je ne suis pas autorisé à effectuer une action dans Amazon Managed Grafana

Si vous recevez une erreur qui indique que vous n'êtes pas autorisé à effectuer une action, vos politiques doivent être mises à jour afin de vous permettre d'effectuer l'action.

L'exemple d'erreur suivant se produit quand l'utilisateur IAM `mateojackson` tente d'utiliser la console pour afficher des informations détaillées sur une ressource `my-example-widget` fictive, mais ne dispose pas des autorisations grafana : `GetWidget` fictives.

```
User: arn:aws:iam::123456789012:user/mateojackson is not authorized to perform: grafana:GetWidget on resource: my-example-widget
```

Dans ce cas, la politique qui s'applique à l'utilisateur `mateojackson` doit être mise à jour pour autoriser l'accès à la ressource `my-example-widget` à l'aide de l'action grafana : `GetWidget`.

Si vous avez besoin d'aide, contactez votre AWS administrateur. Votre administrateur vous a fourni vos informations d'identification de connexion.

## Je ne suis pas autorisé à effectuer iam : PassRole

Si vous recevez un message d'erreur indiquant que vous n'êtes pas autorisé à effectuer l'action `iam:PassRole`, vos politiques doivent être mises à jour pour vous permettre de transmettre un rôle à Amazon Managed Grafana.

Certains services AWS permettent de transmettre un rôle existant à ce service au lieu de créer un nouveau rôle de service ou un rôle lié à un service. Pour ce faire, un utilisateur doit disposer des autorisations nécessaires pour transmettre le rôle au service.

L'exemple d'erreur suivant se produit lorsqu'un utilisateur IAM nommé `marymajor` essaie d'utiliser la console pour effectuer une action dans Amazon Managed Grafana. Toutefois, l'action nécessite que le service ait des autorisations accordées par un rôle de service. Mary ne dispose pas des autorisations nécessaires pour transférer le rôle au service.

```
User: arn:aws:iam::123456789012:user/marymajor is not authorized to perform: iam:PassRole
```

Dans ce cas, les politiques de Mary doivent être mises à jour pour lui permettre d'exécuter l'action `iam:PassRole`.

Si vous avez besoin d'aide, contactez votre AWS administrateur. Votre administrateur vous a fourni vos informations d'identification de connexion.

## Je souhaite autoriser des personnes extérieures à mon AWS compte à accéder à mes ressources Amazon Managed Grafana

Vous pouvez créer un rôle que les utilisateurs provenant d'autres comptes ou les personnes extérieures à votre organisation pourront utiliser pour accéder à vos ressources. Vous pouvez spécifier qui est autorisé à assumer le rôle. Pour les services qui prennent en charge les politiques basées sur les ressources ou les listes de contrôle d'accès (ACL), vous pouvez utiliser ces politiques pour donner l'accès à vos ressources.

Pour en savoir plus, consultez les éléments suivants :

- Pour savoir si Amazon Managed Grafana prend en charge ces fonctionnalités, consultez [Comment Amazon Managed Grafana fonctionne avec IAM](#)
- Pour savoir comment fournir l'accès à vos ressources sur celles Comptes AWS que vous possédez, consultez la section [Fournir l'accès à un utilisateur IAM dans un autre utilisateur Compte AWS que vous possédez](#) dans le Guide de l'utilisateur IAM.
- Pour savoir comment fournir l'accès à vos ressources à des tiers Comptes AWS, consultez la section [Fournir un accès à des ressources Comptes AWS détenues par des tiers](#) dans le guide de l'utilisateur IAM.
- Pour savoir comment fournir un accès par le biais de la fédération d'identité, consultez [Fournir un accès à des utilisateurs authentifiés en externe \(fédération d'identité\)](#) dans le Guide de l'utilisateur IAM.
- Pour connaître la différence entre l'utilisation de rôles et de politiques basées sur les ressources pour l'accès entre comptes, consultez la section Accès aux [ressources entre comptes dans IAM dans le guide de l'utilisateur d'IAM](#).

## Prévention du problème de l'adjoint confus entre services

Le problème de député confus est un problème de sécurité dans lequel une entité qui n'est pas autorisée à effectuer une action peut contraindre une entité plus privilégiée à le faire. En AWS, l'usurpation d'identité interservices peut entraîner un problème de confusion chez les adjoints.

L'usurpation d'identité entre services peut se produire lorsqu'un service (le service appelant) appelle un autre service (le service appelé). Le service appelant peut être manipulé et ses autorisations utilisées pour agir sur les ressources d'un autre client auxquelles on ne serait pas autorisé d'accéder autrement. Pour éviter cela, AWS fournit des outils qui vous aident à protéger vos données pour tous les services avec des principaux de service qui ont eu accès aux ressources de votre compte.

Nous recommandons d'utiliser les clés contextuelles de condition [aws:SourceAccount](#) globale [aws:SourceArn](#) et les clés contextuelles dans les politiques de ressources afin de limiter les autorisations qu'Amazon Managed Grafana accorde à un autre service à la ressource. Si la valeur `aws:SourceArn` ne contient pas l'ID du compte, tel qu'un ARN de compartiment Amazon S3, vous devez utiliser les deux clés de contexte de condition globale pour limiter les autorisations. Si vous utilisez les deux clés de contexte de condition globale et que la valeur `aws:SourceArn` contient l'ID de compte, la valeur `aws:SourceAccount` et le compte dans la valeur `aws:SourceArn` doivent utiliser le même ID de compte lorsqu'ils sont utilisés dans la même instruction de politique. Utilisez `aws:SourceArn` si vous souhaitez qu'une seule ressource soit associée à l'accès entre services. Utilisez `aws:SourceAccount` si vous souhaitez autoriser l'association d'une ressource de ce compte à l'utilisation interservices.

La valeur de `aws:SourceArn` doit être l'ARN de votre espace de travail Amazon Managed Grafana.

Le moyen le plus efficace de se protéger contre le problème de député confus consiste à utiliser la clé de contexte de condition globale `aws:SourceArn` avec l'ARN complet de la ressource. Si vous ne connaissez pas l'ARN complet de la ressource ou si vous spécifiez plusieurs ressources, utilisez la clé de contexte de condition globale `aws:SourceArn` avec des caractères génériques (\*) pour les parties inconnues de l'ARN. Par exemple, `arn:aws:grafana:*:123456789012:*`.

L'exemple suivant montre comment vous pouvez utiliser les clés contextuelles `aws:SourceArn` et les clés de contexte de condition `aws:SourceAccount` globale dans les politiques de confiance des rôles IAM d'Amazon Managed Grafana Workspace pour éviter le problème de confusion des adjoints.

```
{
  "Version": "2012-10-17",
  "Statement": [
    {
      "Effect": "Allow",
      "Principal": {
        "Service": "grafana.amazonaws.com"
      },
      "Action": "sts:AssumeRole",
```

```
"Condition": {
  "StringEquals": {
    "aws:SourceAccount": "accountId",
    "aws:SourceArn": "arn:aws:grafana:region:accountId:/workspaces/workspaceId"
  }
}
]
```

## Utilisation de rôles liés à un service pour Amazon Managed Grafana

[Amazon Managed Grafana utilise des rôles liés à un AWS Identity and Access Management service \(IAM\)](#). Un rôle lié à un service est un type unique de rôle IAM directement lié à Amazon Managed Grafana. Les rôles liés à un service sont prédéfinis par Amazon Managed Grafana et incluent toutes les autorisations requises par le service pour appeler d'autres AWS services en votre nom.

Un rôle lié à un service facilite la configuration d'Amazon Managed Grafana, car vous n'avez pas à ajouter manuellement les autorisations nécessaires. Amazon Managed Grafana définit les autorisations associées à ses rôles liés aux services et, sauf indication contraire, seul Amazon Managed Grafana peut assumer ses rôles. Les autorisations définies comprennent la politique d'approbation et la politique d'autorisation. De plus, cette politique d'autorisation ne peut pas être attachée à une autre entité IAM.

Vous pouvez supprimer un rôle lié à un service uniquement après la suppression préalable de ses ressources connexes. Cela protège vos ressources Amazon Managed Grafana, car vous ne pouvez pas supprimer par inadvertance l'autorisation d'accès aux ressources.

Pour plus d'informations sur les autres services prenant en charge les rôles liés à un service, consultez [Services AWS qui fonctionnent avec IAM](#) et recherchez les services présentant la mention Yes (Oui) dans la colonne Service-linked roles (Rôles liés à un service). Sélectionnez un Oui ayant un lien pour consulter la documentation du rôle lié à un service, pour ce service.

## Autorisations de rôle liées à un service pour Amazon Managed Grafana

Amazon Managed Grafana utilise le rôle lié au service nommé. AmazonManagedGrafanaAmazon Managed Grafana utilise ce rôle pour créer et configurer des ressources, telles que des ENI ou des secrets de Secrets Manager, dans les comptes clients. Le rôle AmazonManagedGrafana lié à un service fait confiance aux services suivants pour assumer le rôle :

- `grafana.amazonaws.com`

Le rôle AmazonManagedGrafana lié au service est rattaché à la AmazonGrafanaServiceLinkedRolePolicy politique. Pour connaître les mises à jour de cette politique, consultez [Amazon Managed Grafana met à jour les AWS politiques gérées](#).

La politique d'autorisation des rôles permet à Amazon Managed Grafana d'effectuer les actions suivantes sur les ressources spécifiées.

```
{
  "Version": "2012-10-17",
  "Statement": [
    {
      "Effect": "Allow",
      "Action": [
        "ec2:DescribeNetworkInterfaces",
        "ec2:DescribeVpcs",
        "ec2:DescribeDhcpOptions",
        "ec2:DescribeSubnets",
        "ec2:DescribeSecurityGroups"
      ],
      "Resource": "*"
    },
    {
      "Effect": "Allow",
      "Action": "ec2:CreateNetworkInterface",
      "Resource": "*",
      "Condition": {
        "ForAllValues:StringEquals": {
          "aws:TagKeys": [
            "AmazonGrafanaManaged"
          ]
        }
      }
    },
    {
      "Effect": "Allow",
      "Action": "ec2:CreateTags",
      "Resource": "arn:aws:ec2:*:*:network-interface/*",
      "Condition": {
        "StringEquals": {
          "ec2:CreateAction": "CreateNetworkInterface"
        }
      }
    }
  ]
}
```



```
    },
    "Null": {
      "aws:RequestTag/AmazonGrafanaManaged": "false"
    }
  },
  {
    "Effect": "Allow",
    "Action": "ec2:DeleteNetworkInterface",
    "Resource": "*",
    "Condition": {
      "Null": {
        "ec2:ResourceTag/AmazonGrafanaManaged": "false"
      }
    }
  }
]
```

Vous devez configurer les autorisations de manière à permettre à une entité IAM (comme un utilisateur, un groupe ou un rôle) de créer, modifier ou supprimer un rôle lié à un service. Pour plus d'informations, consultez [Autorisations de rôles liés à un service](#) dans le Guide de l'utilisateur IAM.

## Création d'un rôle lié à un service pour Amazon Managed Grafana

Vous n'avez pas besoin de créer manuellement un rôle lié à un service. Lorsque vous appelez VpcConfiguration à l' CreateWorkspace aide d'une API AWS Management Console, d'une API ou d'une AWS API, Amazon Managed Grafana crée pour vous le rôle lié au service. AWS CLI

### Important

Ce rôle lié à un service peut apparaître dans votre compte si vous avez effectué une action dans un autre service qui utilise les fonctions prises en charge par ce rôle. De plus, si vous utilisiez le service Amazon Managed Grafana avant le 30 novembre 2022, date à laquelle il a commencé à prendre en charge les rôles liés au service, Amazon Managed Grafana a créé le rôle dans votre compte. AmazonManagedGrafana Pour en savoir plus, consultez [Un nouveau rôle est apparu dans mon compte IAM](#).

Si vous supprimez ce rôle lié à un service et que vous avez ensuite besoin de le recréer, vous pouvez utiliser la même procédure pour recréer le rôle dans votre compte. Lorsque vous appelez

CreateWorkspace avec un VpcConfiguration, Amazon Managed Grafana crée à nouveau le rôle lié au service pour vous.

Vous pouvez également utiliser la console IAM pour créer un rôle lié à un service avec le cas d'utilisation de Grafana. Dans l'API AWS CLI ou dans l' AWS API, créez un rôle lié à un service avec le nom du grafana . amazonaws . com service. Pour plus d'informations, consultez [Création d'un rôle lié à un service](#) dans le Guide de l'utilisateur IAM. Si vous supprimez ce rôle lié à un service, vous pouvez utiliser ce même processus pour créer le rôle à nouveau.

## Modification d'un rôle lié à un service pour Amazon Managed Grafana

Amazon Managed Grafana ne vous permet pas de modifier le rôle lié au AmazonManagedGrafana service. Une fois que vous avez créé un rôle lié à un service, vous ne pouvez pas changer le nom du rôle, car plusieurs entités peuvent faire référence à ce rôle. Néanmoins, vous pouvez modifier la description du rôle à l'aide d'IAM. Pour plus d'informations, consultez [Modification d'un rôle lié à un service](#) dans le guide de l'utilisateur IAM.

## Suppression d'un rôle lié à un service pour Amazon Managed Grafana

Si vous n'avez plus besoin d'utiliser une fonctionnalité ou un service qui nécessite un rôle lié à un service, nous vous recommandons de supprimer ce rôle. De cette façon, vous n'avez aucune entité inutilisée qui n'est pas surveillée ou gérée activement. Cependant, vous devez nettoyer les ressources de votre rôle lié à un service avant de pouvoir les supprimer manuellement.

### Note

Si le service Amazon Managed Grafana utilise le rôle lorsque vous essayez de supprimer les ressources, la suppression risque d'échouer. Si cela se produit, patientez quelques minutes et réessayez.

Pour supprimer les ressources Amazon Managed Grafana utilisées par AmazonManagedGrafana

1. Accédez à la vue Tous les espaces de travail Region dans la AWS console.
2. Supprimez tous les espaces de travail duRegion. Vous devez cocher le bouton radio de chaque espace de travail et choisir le bouton Supprimer dans le coin supérieur droit de la vue Tous les espaces de travail. Répétez la suppression de chaque espace de travail jusqu'à ce que tous les espaces de travail soient supprimés duRegion. Pour plus d'informations sur la suppression

d'un espace de travail dans Amazon Managed Grafana, consultez la rubrique [Suppression d'un espace](#) de travail dans ce guide de l'utilisateur.

 Note

Répétez la procédure pour chaque Région AWS endroit où vous disposez d'espaces de travail. Vous devez supprimer tous les espaces de travail dans toutes les régions avant de pouvoir supprimer le rôle lié à un service.

Pour supprimer manuellement le rôle lié à un service à l'aide d'IAM

Utilisez la console IAM, le AWS CLI, ou l' AWS API pour supprimer le rôle lié au AmazonManagedGrafana service. Pour plus d'informations, consultez [Suppression d'un rôle lié à un service](#) dans le Guide de l'utilisateur IAM.

Régions prises en charge pour les rôles liés au service Amazon Managed Grafana

Amazon Managed Grafana prend en charge l'utilisation de rôles liés au service dans toutes les régions où le service est disponible. Pour plus d'informations, consultez [Régions et points de terminaison AWS](#).

## Autorisations et politiques Amazon Managed Grafana pour les sources de données AWS

Amazon Managed Grafana propose trois modes d'autorisation :

- Autorisations gérées par le service pour le compte courant
- Autorisations gérées par les services pour les organisations
- Autorisations gérées par le client

Lorsque vous créez un espace de travail, vous choisissez le mode d'autorisation à utiliser. Vous pouvez également le modifier ultérieurement si vous le souhaitez.

Dans l'un ou l'autre des modes d'autorisation gérés par le service, Amazon Managed Grafana crée les rôles et les politiques nécessaires pour accéder aux sources de AWS données de votre compte

ou de votre organisation et les découvrir. Vous pouvez ensuite modifier ces politiques dans la console IAM si vous le souhaitez.

## Autorisations gérées par le service pour un seul compte

*Dans ce mode, Amazon Managed Grafana crée un rôle appelé **AmazonGrafanaServiceRole- random-id**. Amazon Managed Grafana associe ensuite une politique à ce rôle pour chaque AWS service auquel vous choisissez d'accéder depuis l'espace de travail Amazon Managed Grafana.*

### CloudWatch

Amazon Managed Grafana joint la politique AWS gérée. AmazonGrafanaCloudWatchAccess

#### Note

***Pour les espaces de travail utilisés CloudWatch avant la création de la politique AmazonGrafanaCloudWatchAccessgérée, Amazon Managed Grafana a créé une politique gérée par le client avec le nom « random-id ». AmazonGrafanaCloudWatchPolicy***

### Amazon OpenSearch Service

***Amazon Managed Grafana crée une politique gérée par le client avec le nom « random-id ». AmazonGrafanaOpenSearchPolicy*** Les autorisations Get/Post sont nécessaires pour accéder aux sources de données. Les autorisations List/Describe sont utilisées par Amazon Managed Grafana pour la découverte de sources de données, mais elles ne sont pas requises pour que le plug-in de source de données fonctionne. Le contenu de cette politique est le suivant :

```
{
  "Version": "2012-10-17",
  "Statement": [
    {
      "Effect": "Allow",
      "Action": [
        "es:ESHttpGet",
        "es:DescribeElasticsearchDomains",
        "es:ListDomainNames"
      ]
    }
  ]
}
```

```

    ],
    "Resource": "*"
  },
  {
    "Effect": "Allow",
    "Action": "es:ESHttpPost",
    "Resource": [
      "arn:aws:es:*:*:domain/*/_msearch*",
      "arn:aws:es:*:*:domain/*/_opendistro/_ppl"
    ]
  }
]
}

```

## AWS IoT SiteWise

Amazon Managed Grafana joint la politique AWS gérée. `AWSIoTSiteWiseReadOnlyAccess`  
 Amazon Redshift

Amazon Managed Grafana joint la politique AWS gérée. `AmazonGrafanaRedshiftAccess`  
 Amazon Athena

Amazon Managed Grafana joint la politique AWS gérée. `AmazonGrafanaAthenaAccess`  
 Amazon Managed Service for Prometheus

***Amazon Managed Grafana crée une politique gérée par le client avec le nom « random-id ». `AmazonGrafanaPrometheusPolicy`*** Les autorisations List/Describe sont utilisées par Amazon Managed Grafana pour la découverte de sources de données. Elles ne sont pas requises pour que le plug-in fonctionne. Le contenu de cette politique est le suivant :

```

{
  "Version": "2012-10-17",
  "Statement": [
    {
      "Effect": "Allow",
      "Action": [
        "aps:ListWorkspaces",
        "aps:DescribeWorkspace",
        "aps:QueryMetrics",
        "aps:GetLabels",
        "aps:GetSeries",
        "aps:GetMetricMetadata"
      ]
    }
  ]
}

```

```

    ],
    "Resource": "*"
  }
]
}

```

## Amazon SNS

**Amazon Managed Grafana crée une politique gérée par le client nommée *SNSPolicy-random-id. AmazonGrafana*** La politique vous interdit d'utiliser uniquement les rubriques SNS de votre compte qui commencent par la chaîne. grafana Cela n'est pas nécessaire si vous créez votre propre politique. Le contenu de cette politique est le suivant :

```

{
  "Version": "2012-10-17",
  "Statement": [
    {
      "Effect": "Allow",
      "Action": [
        "sns:Publish"
      ],
      "Resource": [
        "arn:aws:sns:*:accountId:grafana*"
      ]
    }
  ]
}

```

## Timestream

Amazon Managed Grafana joint la politique AWS gérée. AmazonTimestreamReadOnlyAccess

## X-Ray

Amazon Managed Grafana joint la politique AWS gérée. AWSXrayReadOnlyAccess

## Autorisations gérées par les services pour une organisation

Ce mode n'est pris en charge que pour les espaces de travail créés dans des comptes de gestion ou des comptes d'administrateur délégué dans une organisation. Les comptes d'administrateur délégué peuvent créer et administrer des ensembles de piles pour l'organisation. Pour plus d'informations sur les comptes d'administrateur délégué, voir [Enregistrer un administrateur délégué](#).

**Note**

La création de ressources telles que les espaces de travail Grafana gérés par Amazon dans le compte de gestion d'une organisation va à l'encontre des meilleures pratiques en matière de AWS sécurité.

Dans ce mode, Amazon Managed Grafana crée tous les rôles IAM nécessaires pour accéder aux AWS ressources des autres comptes de votre organisation. AWS *Dans chaque compte des unités organisationnelles que vous sélectionnez, Amazon Managed Grafana crée un rôle appelé « AmazonGrafanaOrgMemberRole*random-id* »*. Cette création de rôle s'effectue par le biais d'une intégration avec AWS CloudFormation StackSets.

Ce rôle est associé à une politique pour chaque source de AWS données que vous choisissez d'utiliser dans l'espace de travail. Pour le contenu de ces politiques relatives aux données, consultez [Autorisations gérées par le service pour un seul compte](#).

Amazon Managed Grafana crée également un rôle appelé « AmazonGrafanaOrgAdminRole*random-id* » dans le compte de gestion de l'organisation. Ce rôle autorise l'espace de travail Amazon Managed Grafana à accéder à d'autres comptes de l'organisation. AWS les politiques du canal de notification de service sont également associées à ce rôle. Utilisez le menu Source de AWS données de votre espace de travail pour fournir rapidement des sources de données pour chaque compte auquel votre espace de travail peut accéder

Pour utiliser ce mode, vous devez activer AWS CloudFormation Stacksets en tant que service fiable dans votre AWS organisation. Pour plus d'informations, voir [Activer l'accès sécurisé avec AWS Organizations](#).

Voici le contenu de l'ensemble de piles AmazonGrafanaStackSet- *random-id* :

**Parameters:****IncludePrometheusPolicy:**

Description: Whether to include Amazon Prometheus access in the role

Type: String

AllowedValues:

- true
- false

Default: false

**IncludeAESPolicy:**

Description: Whether to include Amazon Elasticsearch access in the role

```
Type: String
AllowedValues:
  - true
  - false
Default: false
IncludeCloudWatchPolicy:
  Description: Whether to include CloudWatch access in the role
  Type: String
  AllowedValues:
    - true
    - false
  Default: false
IncludeTimestreamPolicy:
  Description: Whether to include Amazon Timestream access in the role
  Type: String
  AllowedValues:
    - true
    - false
  Default: false
IncludeXrayPolicy:
  Description: Whether to include AWS X-Ray access in the role
  Type: String
  AllowedValues:
    - true
    - false
  Default: false
IncludeSitewisePolicy:
  Description: Whether to include AWS IoT SiteWise access in the role
  Type: String
  AllowedValues:
    - true
    - false
  Default: false
IncludeRedshiftPolicy:
  Description: Whether to include Amazon Redshift access in the role
  Type: String
  AllowedValues:
    - true
    - false
  Default: false
IncludeAthenaPolicy:
  Description: Whether to include Amazon Athena access in the role
  Type: String
  AllowedValues:
```



- true
- false

Default: false

RoleName:

Description: Name of the role to create

Type: String

AdminAccountId:

Description: Account ID of the Amazon Grafana org admin

Type: String

Conditions:

addPrometheus: !Equals [!Ref IncludePrometheusPolicy, true]

addAES: !Equals [!Ref IncludeAESPPolicy, true]

addCloudWatch: !Equals [!Ref IncludeCloudWatchPolicy, true]

addTimestream: !Equals [!Ref IncludeTimestreamPolicy, true]

addXray: !Equals [!Ref IncludeXrayPolicy, true]

addSitewise: !Equals [!Ref IncludeSitewisePolicy, true]

addRedshift: !Equals [!Ref IncludeRedshiftPolicy, true]

addAthena: !Equals [!Ref IncludeAthenaPolicy, true]

Resources:

PrometheusPolicy:

Type: AWS::IAM::Policy

Condition: addPrometheus

Properties:

Roles:

- !Ref GrafanaMemberServiceRole

PolicyName: AmazonGrafanaPrometheusPolicy

PolicyDocument:

Version: '2012-10-17'

Statement:

- Effect: Allow

Action:

- aps:QueryMetrics
- aps:GetLabels
- aps:GetSeries
- aps:GetMetricMetadata
- aps:ListWorkspaces
- aps:DescribeWorkspace

Resource: '\*'

AESPPolicy:

Type: AWS::IAM::Policy

Condition: addAES

Properties:

**Roles:**

- !Ref GrafanaMemberServiceRole

PolicyName: AmazonGrafanaElasticsearchPolicy

PolicyDocument:

Version: '2012-10-17'

Statement:

- Sid: AllowReadingESDomains  
Effect: Allow  
Action:
    - es:ESHttpGet
    - es:ESHttpPost
    - es:ListDomainNames
    - es:DescribeElasticsearchDomains
- Resource: '\*'

**CloudWatchPolicy:**

Type: AWS::IAM::Policy

Condition: addCloudWatch

Properties:

**Roles:**

- !Ref GrafanaMemberServiceRole

PolicyName: AmazonGrafanaCloudWatchPolicy

PolicyDocument:

Version: '2012-10-17'

Statement:

- Sid: AllowReadingMetricsFromCloudWatch  
Effect: Allow  
Action:
    - cloudwatch:DescribeAlarmsForMetric
    - cloudwatch:DescribeAlarmHistory
    - cloudwatch:DescribeAlarms
    - cloudwatch:ListMetrics
    - cloudwatch:GetMetricStatistics
    - cloudwatch:GetMetricData
    - cloudwatch:GetInsightRuleReport
- Resource: "\*"
- Sid: AllowReadingLogsFromCloudWatch  
Effect: Allow  
Action:
    - logs:DescribeLogGroups
    - logs:GetLogGroupFields
    - logs:StartQuery
    - logs:StopQuery
    - logs:GetQueryResults

```

    - logs:GetLogEvents
      Resource: "*"
  - Sid: AllowReadingTagsInstancesRegionsFromEC2
    Effect: Allow
    Action:
      - ec2:DescribeTags
      - ec2:DescribeInstances
      - ec2:DescribeRegions
    Resource: "*"
  - Sid: AllowReadingResourcesForTags
    Effect: Allow
    Action:
      - tag:GetResources
    Resource: "*"
GrafanaMemberServiceRole:
  Type: 'AWS::IAM::Role'
  Properties:
    RoleName: !Ref RoleName
    AssumeRolePolicyDocument:
      Version: '2012-10-17'
      Statement:
        - Effect: Allow
          Principal:
            AWS: !Sub arn:aws:iam::${AdminAccountId}:root
          Action:
            - 'sts:AssumeRole'
    Path: /service-role/
    ManagedPolicyArns:
      - !If [addTimestream, arn:aws:iam::aws:policy/AmazonTimestreamReadOnlyAccess, !
Ref AWS::NoValue]
      - !If [addXray, arn:aws:iam::aws:policy/AWSXrayReadOnlyAccess, !Ref
AWS::NoValue]
      - !If [addSitewise, arn:aws:iam::aws:policy/AWSIoTSiteWiseReadOnlyAccess, !Ref
AWS::NoValue]
      - !If [addRedshift, arn:aws:iam::aws:policy/service-role/
AmazonGrafanaRedshiftAccess, !Ref AWS::NoValue]
      - !If [addAthena, arn:aws:iam::aws:policy/service-role/
AmazonGrafanaAthenaAccess, !Ref AWS::NoValue]

```

Voici le contenu de AmazonGrafanaOrgAdminPolicy- *random-id*.

```

{
  "Version": "2012-10-17",

```

```

"Statement": [{
  "Effect": "Allow",
  "Action": [
    "organizations:ListAccountsForParent",
    "organizations:ListOrganizationalUnitsForParent"
  ],
  "Resource": "*",
  "Condition": {
    "StringEquals": {
      "aws:PrincipalOrgID": "o-organizationId"
    }
  }
}],
{
  "Effect": "Allow",
  "Action": [
    "sts:AssumeRole"
  ],
  "Resource": "arn:aws:iam::*:role/service-role/
AmazonGrafanaOrgMemberRole-random-Id"
}]
}

```

## Autorisations gérées par le client

Si vous choisissez d'utiliser des autorisations gérées par le client, vous spécifiez un rôle IAM existant dans votre compte lorsque vous créez un espace de travail Grafana géré par Amazon. Le rôle doit avoir une politique de confiance basée sur la confiance `grafana.amazonaws.com`.

Voici un exemple d'une telle politique :

```

{
  "Version": "2012-10-17",
  "Statement": [
    {
      "Effect": "Allow",
      "Principal": {
        "Service": "grafana.amazonaws.com"
      },
      "Action": "sts:AssumeRole"
    }
  ]
}

```

```
}
```

Pour que ce rôle puisse accéder aux sources de AWS données ou aux canaux de notification de ce compte, il doit disposer des autorisations définies dans les politiques répertoriées plus haut dans cette section. Par exemple, pour utiliser la source de CloudWatch données, elle doit disposer des autorisations définies dans la CloudWatch politique répertoriée dans [Autorisations gérées par le service pour un seul compte](#).

Les Describe autorisations List et définies dans les politiques relatives à Amazon OpenSearch Service et Amazon Managed Service for Prometheus présentées [Autorisations gérées par le service pour un seul compte](#) dans le document ne sont nécessaires que pour que la découverte et le provisionnement des sources de données fonctionnent correctement. Ils ne sont pas nécessaires si vous souhaitez simplement configurer ces sources de données manuellement.

### Permettre l'accès entre comptes

Lorsqu'un espace de travail est créé dans le compte 111111111111, un rôle dans le compte 111111111111 doit être fourni. Pour cet exemple, appelez ce rôle WorkspaceRole. Pour accéder aux données du compte 999999999999, vous devez créer un rôle dans le compte 999999999999. Appelle ça DataSourceRole. Vous devez ensuite établir une relation de confiance entre WorkspaceRole et DataSourceRole. Pour plus d'informations sur l'établissement de la confiance entre deux rôles, consultez le [didacticiel IAM : déléguer l'accès entre AWS comptes à l'aide de rôles IAM](#).

DataSourceRole doit contenir les déclarations de politique répertoriées plus haut dans cette section pour chaque source de données que vous souhaitez utiliser. Une fois la relation de confiance établie, vous pouvez spécifier l'ARN de DataSourceRole(arn:aws:iam : :999999999999:role :DataSourceRole) dans le champ ARN Assumer le rôle sur la page de configuration de la source de données de n'importe quelle source de données de votre espace de travail. AWS La source de données accède ensuite au compte 999999999999 avec les autorisations définies dans. DataSourceRole

## Autorisations IAM

L'accès aux actions et aux données d'Amazon Managed Grafana nécessite des informations d'identification. Ces informations d'identification doivent être autorisées à effectuer les actions et à accéder aux AWS ressources, telles que la récupération des données Amazon Managed Grafana concernant vos ressources cloud. Les sections suivantes fournissent des informations sur

la manière dont vous pouvez utiliser AWS Identity and Access Management Amazon Managed Grafana pour sécuriser vos ressources, en contrôlant les personnes autorisées à y accéder. Pour plus d'informations, consultez la section [Politiques and permissions in IAM](#).

## Autorisations Amazon Managed Grafana

Le tableau suivant présente les actions possibles d'Amazon Managed Grafana et les autorisations requises pour celles-ci :

Action	Autorisation obligatoire
Créez un espace de travail Amazon Managed Grafana. Un espace de travail est un serveur Grafana isolé de manière logique utilisé pour créer et visualiser des métriques, des journaux et des traces.	<code>grafana:CreateWorkspace</code>
Supprimez un espace de travail Grafana géré par Amazon.	<code>grafana&gt;DeleteWorkspace</code>
Récupérez des informations détaillées sur un espace de travail Grafana géré par Amazon.	<code>grafana:DescribeWorkspace</code>
Récupérez la configuration d'authentification associée à un espace de travail.	<code>grafana:DescribeWorkspaceAuthentication</code>
Récupérez la liste des autorisations associées aux utilisateurs et aux groupes de l'espace de travail.	<code>grafana:ListPermissions</code>
Récupérez la liste des espaces de travail Grafana gérés par Amazon qui existent dans le compte.	<code>grafana:ListWorkspaces</code>
Mettez à jour les autorisations associées aux utilisateurs et aux groupes de l'espace de travail.	<code>grafana:UpdatePermissions</code>

Action	Autorisation obligatoire
Mettez à jour les espaces de travail Amazon Managed Grafana.	grafana:UpdateWorkspace
Mettez à jour la configuration d'authentification associée à un espace de travail.	grafana:UpdateWorkspaceAuthentication
Associez une licence d'entreprise Grafana à un espace de travail.	grafana:AssociateLicense

## Validation de conformité pour Amazon Managed Grafana

Pour savoir si un [programme Services AWS de conformité Service AWS s'inscrit dans le champ d'application de programmes de conformité](#) spécifiques, consultez Services AWS la section de conformité et sélectionnez le programme de conformité qui vous intéresse. Pour des informations générales, voir Programmes de [AWS conformité Programmes AWS](#) de .

Vous pouvez télécharger des rapports d'audit tiers à l'aide de AWS Artifact. Pour plus d'informations, voir [Téléchargement de rapports dans AWS Artifact](#) .

Votre responsabilité en matière de conformité lors de l'utilisation Services AWS est déterminée par la sensibilité de vos données, les objectifs de conformité de votre entreprise et les lois et réglementations applicables. AWS fournit les ressources suivantes pour faciliter la mise en conformité :

- [Guides de démarrage rapide sur la sécurité et la conformité](#) : ces guides de déploiement abordent les considérations architecturales et fournissent des étapes pour déployer des environnements de base axés sur AWS la sécurité et la conformité.
- [Architecture axée sur la sécurité et la conformité HIPAA sur Amazon Web Services](#) : ce livre blanc décrit comment les entreprises peuvent créer des applications AWS conformes à la loi HIPAA.

### Note

Tous ne Services AWS sont pas éligibles à la loi HIPAA. Pour plus d'informations, consultez le [HIPAA Eligible Services Reference](#).

- AWS Ressources de <https://aws.amazon.com/compliance/resources/> de conformité — Cette collection de classeurs et de guides peut s'appliquer à votre secteur d'activité et à votre région.
- [AWS Guides de conformité destinés aux clients](#) — Comprenez le modèle de responsabilité partagée sous l'angle de la conformité. Les guides résument les meilleures pratiques en matière de sécurisation Services AWS et décrivent les directives relatives aux contrôles de sécurité dans de nombreux cadres (notamment le National Institute of Standards and Technology (NIST), le Payment Card Industry Security Standards Council (PCI) et l'Organisation internationale de normalisation (ISO)).
- [Évaluation des ressources à l'aide des règles](#) du guide du AWS Config développeur : le AWS Config service évalue dans quelle mesure les configurations de vos ressources sont conformes aux pratiques internes, aux directives du secteur et aux réglementations.
- [AWS Security Hub](#)— Cela Service AWS fournit une vue complète de votre état de sécurité interne AWS. Security Hub utilise des contrôles de sécurité pour évaluer vos ressources AWS et vérifier votre conformité par rapport aux normes et aux bonnes pratiques du secteur de la sécurité. Pour obtenir la liste des services et des contrôles pris en charge, consultez [Référence des contrôles Security Hub](#).
- [Amazon GuardDuty](#) — Cela Service AWS détecte les menaces potentielles qui pèsent sur vos charges de travail Comptes AWS, vos conteneurs et vos données en surveillant votre environnement pour détecter toute activité suspecte et malveillante. GuardDuty peut vous aider à répondre à diverses exigences de conformité, telles que la norme PCI DSS, en répondant aux exigences de détection des intrusions imposées par certains cadres de conformité.
- [AWS Audit Manager](#)— Cela vous Service AWS permet d'auditer en permanence votre AWS utilisation afin de simplifier la gestion des risques et la conformité aux réglementations et aux normes du secteur.

## Résilience dans Amazon Managed Grafana

L'infrastructure AWS mondiale est construite autour des AWS régions et des zones de disponibilité. AWS Les régions fournissent plusieurs zones de disponibilité physiquement séparées et isolées, connectées par un réseau à faible latence, à haut débit et hautement redondant. Avec les zones de disponibilité, vous pouvez concevoir et exploiter des applications et des bases de données qui basculent automatiquement d'une zone à l'autre sans interruption. Les zones de disponibilité sont davantage disponibles, tolérantes aux pannes et ont une plus grande capacité de mise à l'échelle que les infrastructures traditionnelles à un ou plusieurs centres de données.



Pour plus d'informations sur AWS les régions et les zones de disponibilité, consultez la section [Infrastructure AWS mondiale](#).

Outre l'infrastructure AWS mondiale, Amazon Managed Grafana propose plusieurs fonctionnalités pour répondre à vos besoins en matière de résilience et de sauvegarde des données.

## Sécurité de l'infrastructure dans Amazon Managed Grafana

En tant que service géré, Amazon Managed Grafana est protégé par la sécurité du réseau AWS mondial. Pour plus d'informations sur les services AWS de sécurité et sur la manière dont AWS l'infrastructure est protégée, consultez la section [Sécurité du AWS cloud](#). Pour concevoir votre AWS environnement en utilisant les meilleures pratiques en matière de sécurité de l'infrastructure, consultez la section [Protection de l'infrastructure](#) dans le cadre AWS bien architecturé du pilier de sécurité.

Vous utilisez des appels d'API AWS publiés pour accéder à Amazon Managed Grafana via le réseau. Les clients doivent prendre en charge les éléments suivants :

- Protocole TLS (Transport Layer Security). Nous exigeons TLS 1.2 et recommandons TLS 1.3.
- Ses suites de chiffrement PFS (Perfect Forward Secrecy) comme DHE (Ephemeral Diffie-Hellman) ou ECDHE (Elliptic Curve Ephemeral Diffie-Hellman). La plupart des systèmes modernes tels que Java 7 et les versions ultérieures prennent en charge ces modes.

En outre, les demandes doivent être signées à l'aide d'un ID de clé d'accès et d'une clé d'accès secrète associée à un principal IAM. Vous pouvez également utiliser [AWS Security Token Service](#) (AWS STS) pour générer des informations d'identification de sécurité temporaires et signer les demandes.

## Journalisation des appels d'API Amazon Managed Grafana à l'aide de AWS CloudTrail

Amazon Managed Grafana est intégré à AWS CloudTrail un service qui fournit un enregistrement des actions entreprises par un utilisateur, un rôle ou un AWS service dans Amazon Managed Grafana. CloudTrail capture tous les appels d'API pour Amazon Managed Grafana sous forme d'événements. Les appels capturés incluent les appels provenant de la console Amazon Managed Grafana et les appels de code vers les opérations de l'API Amazon Managed Grafana. Si vous créez

un suivi, vous pouvez activer la diffusion continue d' CloudTrail événements vers un compartiment Amazon S3, y compris des événements pour Amazon Managed Grafana. Si vous ne configurez pas de suivi, vous pouvez toujours consulter les événements les plus récents dans la CloudTrail console dans Historique des événements. À l'aide des informations collectées par CloudTrail, vous pouvez déterminer la demande qui a été faite à Amazon Managed Grafana et des informations supplémentaires, telles que l'adresse IP à partir de laquelle la demande a été faite, l'auteur de la demande et la date à laquelle elle a été faite.

Amazon Managed Grafana capture également certains appels utilisant les API Grafana. Les appels capturés sont ceux qui modifient les données, tels que les appels qui créent, mettent à jour ou suppriment des ressources. Pour plus d'informations sur les API Grafana prises en charge dans Amazon Managed Grafana, consultez [Utilisation des API HTTP de Grafana](#)

Pour en savoir plus CloudTrail, consultez le [guide de AWS CloudTrail l'utilisateur](#).

## Informations sur Amazon Managed Grafana dans CloudTrail

CloudTrail est activé sur votre AWS compte lorsque vous le créez. Lorsqu'une activité a lieu dans Amazon Managed Grafana, cette activité est enregistrée dans un CloudTrail événement avec d'autres événements de AWS service dans l'historique des événements. Vous pouvez consulter, rechercher et télécharger les événements récents dans votre AWS compte. Pour plus d'informations, consultez la section [Affichage des événements à l'aide de l'historique des CloudTrail événements](#).

Pour un enregistrement continu des événements de votre AWS compte, y compris des événements relatifs à Amazon Managed Grafana, créez un historique. Un suivi permet CloudTrail de fournir des fichiers journaux à un compartiment Amazon S3. Par défaut, lorsque vous créez un parcours dans la console, celui-ci s'applique à toutes les AWS régions. Le journal enregistre les événements de toutes les régions de la AWS partition et transmet les fichiers journaux au compartiment Amazon S3 que vous spécifiez. En outre, vous pouvez configurer d'autres AWS services pour analyser plus en détail les données d'événements collectées dans les CloudTrail journaux et agir en conséquence. Pour plus d'informations, consultez les ressources suivantes :

- [Présentation de la création d'un journal de suivi](#)
- [CloudTrail services et intégrations pris en charge](#)
- [Configuration des notifications Amazon SNS pour CloudTrail](#)
- [Réception de fichiers CloudTrail journaux de plusieurs régions](#) et [réception de fichiers CloudTrail journaux de plusieurs comptes](#)

Toutes les actions Amazon Managed Grafana répertoriées dans la liste suivante sont enregistrées par CloudTrail. CloudTrail enregistre les actions d'API suivantes qui résultent des actions que vous effectuez dans la console Amazon Managed Grafana.

- AssociateLicense
- CreateWorkspace
- DeleteWorkspace
- DescribeWorkspace
- DisassociateLicense
- ListPermissions
- ListWorkspaces
- UpdatePermissions
- UpdateWorkspace

Chaque événement ou entrée de journal contient des informations sur la personne ayant initié la demande. Les informations relatives à l'identité permettent de déterminer les éléments suivants :

- Si la demande a été faite avec des Utilisateur racine d'un compte AWS informations d'identification ou des informations d'identification utilisateur AWS Identity and Access Management (IAM).
- Si la demande a été effectuée avec les informations d'identification de sécurité temporaires d'un rôle ou d'un utilisateur fédéré.
- Si la demande a été faite par un autre AWS service.

Pour plus d'informations, consultez l'élément [CloudTrail UserIdentity](#).

## Comprendre les entrées du fichier journal Amazon Managed Grafana

Un suivi est une configuration qui permet de transmettre des événements sous forme de fichiers journaux à un compartiment Amazon S3 que vous spécifiez. CloudTrail les fichiers journaux contiennent une ou plusieurs entrées de journal. Un événement représente une demande unique provenant de n'importe quelle source et inclut des informations sur l'action demandée, la date et l'heure de l'action, les paramètres de la demande, etc. CloudTrail les fichiers journaux ne constituent pas une trace ordonnée des appels d'API publics, ils n'apparaissent donc pas dans un ordre spécifique.

L'exemple suivant montre une entrée de CloudTrail journal pour une CreateWorkspace action.

```
{
  "eventVersion": "1.08",
  "userIdentity": {
    "type": "AssumedRole",
    "principalId": "ANPAJ2UCCR6DPCEXAMPLE:sdbt-example",
    "arn": "arn:aws:sts::123456789012:assumed-role/Admin/sdbt-example",
    "accountId": "123456789012",
    "accessKeyId": "AKIAIOSFODNN7EXAMPLE",
    "sessionContext": {
      "sessionIssuer": {
        "type": "Role",
        "principalId": "ANPAJ2UCCR6DPCEXAMPLE",
        "arn": "arn:aws:iam::123456789012:role/Admin",
        "accountId": "123456789012",
        "userName": "Admin"
      },
      "webIdFederationData": {},
      "attributes": {
        "mfaAuthenticated": "false",
        "creationDate": "2020-11-26T20:59:21Z"
      }
    }
  },
  "eventTime": "2020-11-26T21:10:48Z",
  "eventSource": "grafana.amazonaws.com",
  "eventName": "CreateWorkspace",
  "awsRegion": "us-west-2",
  "sourceIPAddress": "205.251.233.179",
  "userAgent": "Mozilla/5.0 (Macintosh; Intel Mac OS X 10.13; rv:82.0) Gecko/20100101 Firefox/82.0",
  "requestParameters": {
    "permissionType": "Service Managed",
    "workspaceNotificationDestinations": [
      "SNS"
    ],
    "workspaceDescription": "",
    "clientToken": "12345678-abcd-1234-5678-111122223333",
    "workspaceDataSources": [
      "SITEWISE",
      "XRAY",
      "CLOUDWATCH",
      "ELASTICSEARCH",
    ]
  }
}
```

```
        "PROMETHEUS",
        "TIMESTREAM"
    ],
    "accountAccessType": "CURRENT_ACCOUNT",
    "workspaceName": "CloudTrailTest",
    "workspaceRoleArn": "arn:aws:iam::123456789012:role/service-role/
AmazonGrafanaServiceRole-2705976ol"
},
"responseElements": {
    "Access-Control-Expose-Headers": "x-amzn-RequestId,x-amzn-ErrorType,x-amzn-
ErrorMessage,Date",
    "workspace": {
        "accountAccessType": "CURRENT_ACCOUNT",
        "created": 1606425045.22,
        "dataSources": [
            "SITEWISE",
            "XRAY",
            "CLOUDWATCH",
            "ELASTICSEARCH",
            "PROMETHEUS",
            "TIMESTREAM"
        ],
        "description": "",
        "grafanaVersion": "7.3.1",
        "id": "g-a187c473d3",
        "modified": 1606425045.22,
        "name": "CloudTrailTest",
        "notificationDestinations": [
            "SNS"
        ],
        "permissionType": "Service Managed",
        "status": "CREATING",
        "workspaceRoleArn": "arn:aws:iam::123456789012:role/service-role/
AmazonGrafanaServiceRole-2705976ol"
    }
},
"requestID": "12345678-5533-4e10-b486-e9c7b219f2fd",
"eventID": "12345678-2710-4359-ad90-b902dbfb606b",
"readOnly": false,
"eventType": "AwsApiCall",
"managementEvent": true,
"eventCategory": "Management",
"recipientAccountId": "123456789012"
```

```
}

```

L'exemple suivant montre une entrée de CloudTrail journal pour une UpdateWorkspaceAuthentication action.

```
{
  "eventVersion": "1.08",
  "userIdentity": {
    "type": "AssumedRole",
    "principalId":
      "AR0AU2UJBF3NR035YZ3GV:CODETEST_Series_GrafanaApiTestHydraCanary12-
      o6aeXqaXS_1090259374",
    "arn": "arn:aws:sts::332073610971:assumed-role/
      HydraInvocationRole-4912743f1277b7c3c67cb29518f8bc413ae/
      CODETEST_Series_GrafanaApiTestHydraCanary12-o6aeXqaXS_1090259374",
    "accountId": "111122223333",
    "accessKeyId": "AIDACKCEVSQ6C2EXAMPLE",
    "sessionContext": {
      "sessionIssuer": {
        "type": "Role",
        "principalId": "AR0AU2UJBF3NR035YZ3GV",
        "arn": "arn:aws:iam::111122223333:role/
        HydraInvocationRole-4912743f1277b7c3c67cb29518f8bc413ae",
        "accountId": "332073610971",
        "userName": "TestInvocationRole-4912743f1277b7c3c67cb29518f8bc413ae"
      },
      "webIdFederationData": {},
      "attributes": {
        "creationDate": "2021-08-04T20:50:24Z",
        "mfaAuthenticated": "false"
      }
    }
  },
  "eventTime": "2021-08-04T21:29:25Z",
  "eventSource": "gamma-grafana.amazonaws.com",
  "eventName": "UpdateWorkspaceAuthentication",
  "awsRegion": "us-west-2",
  "sourceIPAddress": "34.215.72.249",
  "userAgent": "aws-internal/3 aws-sdk-java/1.11.1030
  Linux/4.14.231-180.360.amzn2.x86_64 OpenJDK_64-Bit_Server_VM/11.0.11+9-LTS
  java/11.0.11 vendor/Amazon.com_Inc. cfg/retry-mode/legacy exec-env/AWS_Lambda_java11",
  "requestParameters": {
    "authenticationProviders": [

```

```
        "AWS_SSO",
        "SAML"
    ],
    "samlConfiguration": {
        "idpMetadata": {
            "url": "https://portal.sso.us-east-1.amazonaws.com/saml/metadata/
NjMwMDg2NDc4OTA3X2lucy1jY2E2ZGU3ZDlmYjdiM2Vh"
        }
    },
    "workspaceId": "g-84ea23c1b4"
},
"responseElements": {
    "authentication": {
        "awsSso": {
            "ssoClientId": "gAR0cWGs9-LoqCMIQ56XyEXAMPLE"
        },
        "providers": [
            "AWS_SSO",
            "SAML"
        ],
        "saml": {
            "configuration": {
                "idpMetadata": {
                    "url": "https://portal.sso.us-east-1.amazonaws.com/saml/
metadata/NjMwMDg2NDc4OTA3X2lucy1jY2E2ZGU3ZDlmYjdiM2Vh"
                },
                "loginValidityDuration": 60
            },
            "status": "CONFIGURED"
        }
    }
},
"requestID": "96adb1de-7fa5-487e-b6c6-6b0d4495cb71",
"eventID": "406bc825-bc52-475c-9c91-4c0d8a07c1fa",
"readOnly": false,
"eventType": "AwsApiCall",
"managementEvent": true,
"recipientAccountId": "111122223333",
"eventCategory": "Management"
}
```

## Comprendre les entrées du fichier journal de l'API Grafana

Amazon Managed Grafana enregistre également certains appels d'API Grafana. CloudTrail Les appels capturés sont ceux qui modifient les données, tels que les appels qui créent, mettent à jour ou suppriment des ressources. Pour plus d'informations sur les API Grafana prises en charge dans Amazon Managed Grafana, consultez [Utilisation des API HTTP de Grafana](#)

### Exemples d' CloudTrailentrées provenant des API Grafana

L'utilisateur se connecte à l'espace de travail Amazon Managed Grafana en utilisant AWS IAM Identity Center

```
{
  "Records": [
    {
      "eventVersion": "1.08",
      "userIdentity": {
        "type": "SAMLUser",
        "userName": "johndoe"
      },
      "eventTime": "2021-07-09T02:31:59Z",
      "eventSource": "grafana.amazonaws.com",
      "eventName": "login-auth.sso",
      "awsRegion": "us-west-2",
      "sourceIPAddress": "192.0.2.0,198.51.100.0",
      "userAgent": "Mozilla/5.0 (Macintosh; Intel Mac OS X 10_15_7)
AppleWebKit/537.36 (KHTML, like Gecko) Chrome/91.0.4472.114 Safari/537.36",
      "requestParameters": null,
      "responseElements": null,
      "eventID": "176bf326-0302-4190-8dbf-dfdf481d8198",
      "readOnly": false,
      "eventType": "AwsServiceEvent",
      "managementEvent": true,
      "eventCategory": "Management",
      "recipientAccountId": "111122223333",
      "serviceEventDetails": {
        "timestamp": "2021-07-09T02:31:59.045984031Z",
        "user": {
          "userId": 1,
          "orgId": 1,
          "name": "johndoe",
          "isAnonymous": false
        }
      },
    },
  ],
}
```



```

    "action": "login-auth.sso",
    "requestUri": "",
    "request": {
      "query": {
        "code": [
"eyJraWQiOiJrZXktMTU2Njk2ODEyMSIsImFsZyI6IkhTMzg0In0.eyJwbGFpbnRleHQiOiJZUzEwYWtaWHpBZUowTD1Qc
        ],
        "state": [
"QUFBQURtdGx1UzB4TlRZNE9UVTF0ekkyM2RUWUFUaHZHYXcyOU9ULUVaWHhNUXAwX184N25RVGVWMD0enFpVE1iWlRVPV
        ]
      }
    },
    "result": {
      "statusType": "failure"
    },
    "ipAddress": "192.0.2.0,198.51.100.0",
    "userAgent": "Mozilla/5.0 (Macintosh; Intel Mac OS X 10_15_7)
AppleWebKit/537.36 (KHTML, like Gecko) Chrome/91.0.4472.114 Safari/537.36",
    "grafanaVersion": "7.5.7",
    "additionalData": {
      "GiraffeCustomerAccount": "111122223333",
      "GiraffeWorkspaceId": "g-123EXAMPLE",
      "extUserInfo": "{\"AuthToken\":null,\"AuthModule\": \"auth.sso\",
\"AuthId\": \"92670be4c1-e524608b-82f2-452d-a707-161c1e5f4706\", \"UserId\":0, \"Email\":
\"\", \"Login\": \"johndoe\", \"Name\": \"johndoe\", \"Groups\": null, \"OrgRoles\": {\"1\":
\"Admin\"}, \"IsGrafanaAdmin\": false, \"IsDisabled\": false}"
    }
  }
}

```

## API Grafana POST /api/auth/keys

```

{
  "eventVersion": "1.08",
  "userIdentity": {
    "type": "Unknown",
    "userName": "api_key"
  },
  "eventTime": "2021-07-09T02:16:32Z",

```

```
"eventSource": "grafana.amazonaws.com",
"eventName": "create",
"awsRegion": "us-west-2",
"sourceIPAddress": "192.0.2.0,198.51.100.1",
"userAgent": "python-requests/2.24.0",
"errorCode": "200",
"requestParameters": null,
"responseElements": null,
"eventID": "157bbf19-6ba4-4704-bc3b-d3e334b3a2b8",
"readOnly": false,
"eventType": "AwsServiceEvent",
"managementEvent": true,
"eventCategory": "Management",
"recipientAccountId": "111122223333",
"serviceEventDetails": {
  "timestamp": "2021-07-09T02:16:32.419795511Z",
  "user": {
    "orgId": 1,
    "orgRole": "Admin",
    "name": "api_key",
    "apiKeyId": "23",
    "isAnonymous": false
  },
  "action": "create",
  "resources": [
    {
      "ID": 0,
      "type": "api-key"
    }
  ],
  "requestUri": "",
  "request": {
    "body": "{\"name\":\"keyname\",\"role\":\"Admin\",\"secondsToLive\":60}"
  },
  "result": {
    "statusType": "success",
    "statusCode": "200"
  },
  "ipAddress": "192.0.2.0,198.51.100.1",
  "userAgent": "python-requests/2.24.0",
  "grafanaVersion": "7.5.7",
  "additionalData": {
    "GiraffeCustomerAccount": "111122223333",
    "GiraffeWorkspaceId": "g-123EXAMPLE"
  }
}
```

```
    }  
  }  
}
```

## API Grafana SUPPRIMER /api/auth/keys/:id

```
{  
  "eventVersion": "1.08",  
  "userIdentity": {  
    "type": "Unknown",  
    "userName": "api_key"  
  },  
  "eventTime": "2021-07-09T02:16:33Z",  
  "eventSource": "grafana.amazonaws.com",  
  "eventName": "delete",  
  "awsRegion": "us-west-2",  
  "sourceIPAddress": "192.0.2.0,198.51.100.2",  
  "userAgent": "python-requests/2.24.0",  
  "errorCode": "200",  
  "requestParameters": null,  
  "responseElements": null,  
  "eventID": "df1aafb3-28c6-4836-a64b-4d34538edc51",  
  "readOnly": false,  
  "eventType": "AwsServiceEvent",  
  "managementEvent": true,  
  "eventCategory": "Management",  
  "recipientAccountId": "111122223333",  
  "serviceEventDetails": {  
    "timestamp": "2021-07-09T02:16:33.045041594Z",  
    "user": {  
      "orgId": 1,  
      "orgRole": "Admin",  
      "name": "api_key",  
      "apiKeyId": "23",  
      "isAnonymous": false  
    },  
    "action": "delete",  
    "resources": [  
      {  
        "ID": 0,  
        "type": "api-key"  
      }  
    ],  
  },  
}
```

```
    "requestUri": "",
    "request": {
      "params": {
        ":id": "24"
      }
    },
    "result": {
      "statusType": "success",
      "statusCode": "200"
    },
    "ipAddress": "192.0.2.0,198.51.100.2",
    "userAgent": "python-requests/2.24.0",
    "grafanaVersion": "7.5.7",
    "additionalData": {
      "GiraffeCustomerAccount": "111122223333",
      "GiraffeWorkspaceId": "g-123EXAMPLE"
    }
  }
}
```

## API Grafana POST /api/alerts/:id/pause

```
{
  "eventVersion": "1.08",
  "userIdentity": {
    "type": "Unknown",
    "userName": "api_key"
  },
  "eventTime": "2021-07-09T02:16:40Z",
  "eventSource": "grafana.amazonaws.com",
  "eventName": "pause",
  "awsRegion": "us-west-2",
  "sourceIPAddress": "192.0.2.0,198.51.100.3",
  "userAgent": "python-requests/2.24.0",
  "errorCode": "200",
  "requestParameters": null,
  "responseElements": null,
  "eventID": "d533a7ba-f193-45ac-a88c-75ed0594509b",
  "readOnly": false,
  "eventType": "AwsServiceEvent",
  "managementEvent": true,
  "eventCategory": "Management",
  "recipientAccountId": "111122223333",
```

```
"serviceEventDetails": {
  "timestamp": "2021-07-09T02:16:40.261226856Z",
  "user": {
    "orgId": 1,
    "orgRole": "Admin",
    "name": "api_key",
    "apiKeyId": "23",
    "isAnonymous": false
  },
  "action": "pause",
  "resources": [
    {
      "ID": 0,
      "type": "alert"
    }
  ],
  "requestUri": "",
  "request": {
    "params": {
      ":alertId": "1"
    },
    "body": "{\"paused\":true}"
  },
  "result": {
    "statusType": "success",
    "statusCode": "200"
  },
  "ipAddress": "192.0.2.0,198.51.100.3",
  "userAgent": "python-requests/2.24.0",
  "grafanaVersion": "7.5.7",
  "additionalData": {
    "GiraffeCustomerAccount": "111122223333",
    "GiraffeWorkspaceId": "g-123EXAMPLE"
  }
}
}
```

## Grafana POST /api/alerts/test

```
{
  "eventVersion": "1.08",
  "userIdentity": {
    "type": "Unknown",
```

```
    "userName": "api_key"
  },
  "eventTime": "2021-07-09T02:16:39Z",
  "eventSource": "grafana.amazonaws.com",
  "eventName": "test",
  "awsRegion": "us-west-2",
  "sourceIPAddress": "192.0.2.0,10.0.42.208",
  "userAgent": "python-requests/2.24.0",
  "errorCode": "400",
  "errorMessage": "The dashboard needs to be saved at least once before you can test
an alert rule",
  "requestParameters": null,
  "responseElements": null,
  "eventID": "7094644d-8230-4774-a092-8a128eb6dec9",
  "readOnly": false,
  "eventType": "AwsServiceEvent",
  "managementEvent": true,
  "eventCategory": "Management",
  "recipientAccountId": "111122223333",
  "serviceEventDetails": {
    "timestamp": "2021-07-09T02:16:39.622607860Z",
    "user": {
      "orgId": 1,
      "orgRole": "Admin",
      "name": "api_key",
      "apiKeyId": "23",
      "isAnonymous": false
    },
    "action": "test",
    "resources": [
      {
        "ID": 0,
        "type": "panel"
      }
    ],
    "requestUri": "",
    "request": {},
    "result": {
      "statusType": "failure",
      "statusCode": "400",
      "failureMessage": "The dashboard needs to be saved at least once before you
test an alert rule"
    },
    "ipAddress": "192.0.2.0, 10.0.42.208",
```

```
    "userAgent": "python-requests/2.24.0",
    "grafanaVersion": "7.5.7",
    "additionalData": {
      "GiraffeCustomerAccount": "111122223333",
      "GiraffeWorkspaceId": "g-123EXAMPLE"
    }
  }
}
```

## API Grafana POST /api/alert-notifications

```
{
  "eventVersion": "1.08",
  "userIdentity": {
    "type": "Unknown",
    "userName": "api_key"
  },
  "eventTime": "2021-07-09T02:16:40Z",
  "eventSource": "grafana.amazonaws.com",
  "eventName": "create",
  "awsRegion": "us-west-2",
  "sourceIPAddress": "192.0.2.0,198.51.100.0",
  "userAgent": "python-requests/2.24.0",
  "errorCode": "200",
  "requestParameters": null,
  "responseElements": null,
  "eventID": "1ce099b3-c427-4338-9f42-d38d1ef64efe",
  "readOnly": false,
  "eventType": "AwsServiceEvent",
  "managementEvent": true,
  "eventCategory": "Management",
  "recipientAccountId": "111122223333",
  "serviceEventDetails": {
    "timestamp": "2021-07-09T02:16:40.888295790Z",
    "user": {
      "orgId": 1,
      "orgRole": "Admin",
      "name": "api_key",
      "apiKeyId": "23",
      "isAnonymous": false
    },
    "action": "create",
    "resources": [
```

```
{
  "ID": 0,
  "type": "alert-notification"
},
"requestUri": "",
"request": {
  "body": "{\"name\":\"alert notification name\",\"type\":\"Slack\"}"
},
"result": {
  "statusType": "success",
  "statusCode": "200"
},
"ipAddress": "192.0.2.0,198.51.100.0",
"userAgent": "python-requests/2.24.0",
"grafanaVersion": "7.5.7",
"additionalData": {
  "GiraffeCustomerAccount": "111122223333",
  "GiraffeWorkspaceId": "g-123EXAMPLE"
}
}
```

## API Grafana PUT /api/alert-notifications/uid/:uid

```
{
  "eventVersion": "1.08",
  "userIdentity": {
    "type": "Unknown",
    "userName": "api_key"
  },
  "eventTime": "2021-07-09T02:16:42Z",
  "eventSource": "grafana.amazonaws.com",
  "eventName": "update",
  "awsRegion": "us-west-2",
  "sourceIPAddress": "192.0.2.0,198.51.100.3",
  "userAgent": "python-requests/2.24.0",
  "errorCode": "200",
  "requestParameters": null,
  "responseElements": null,
  "eventID": "cebf38-5007-495c-bd29-c8077797acac",
  "readOnly": false,
  "eventType": "AwsServiceEvent",
}
```



```

"managementEvent": true,
"eventCategory": "Management",
"recipientAccountId": "111122223333",
"serviceEventDetails": {
  "timestamp": "2021-07-09T02:16:42.792652648Z",
  "user": {
    "orgId": 1,
    "orgRole": "Admin",
    "name": "api_key",
    "apiKeyId": "23",
    "isAnonymous": false
  },
  "action": "update",
  "resources": [
    {
      "ID": 0,
      "type": "alert-notification"
    }
  ],
  "requestUri": "",
  "request": {
    "params": {
      ":uid": "WvDWDsinz"
    },
    "body": "{\"name\": \"DIFFERENT alert notification name\", \"type\": \"AWS SNS
}\"}"
  },
  "result": {
    "statusType": "success",
    "statusCode": "200"
  },
  "ipAddress": "192.0.2.0,198.51.100.3",
  "userAgent": "python-requests/2.24.0",
  "grafanaVersion": "7.5.7",
  "additionalData": {
    "GiraffeCustomerAccount": "111122223333",
    "GiraffeWorkspaceId": "g-123EXAMPLE"
  }
}
}

```

## API Grafana POST /api/annotations

```
{
  "eventVersion": "1.08",
  "userIdentity": {
    "type": "Unknown",
    "userName": "api_key"
  },
  "eventTime": "2021-07-09T02:16:45Z",
  "eventSource": "grafana.amazonaws.com",
  "eventName": "create",
  "awsRegion": "us-west-2",
  "sourceIPAddress": "192.0.2.0,198.51.100.1",
  "userAgent": "python-requests/2.24.0",
  "errorCode": "200",
  "requestParameters": null,
  "responseElements": null,
  "eventID": "13bf3bef-966c-4913-a760-ade365a4a08f",
  "readOnly": false,
  "eventType": "AwsServiceEvent",
  "managementEvent": true,
  "eventCategory": "Management",
  "recipientAccountId": "111122223333",
  "serviceEventDetails": {
    "timestamp": "2021-07-09T02:16:45.394513179Z",
    "user": {
      "orgId": 1,
      "orgRole": "Admin",
      "name": "api_key",
      "apiKeyId": "23",
      "isAnonymous": false
    },
    "action": "create",
    "resources": [
      {
        "ID": 0,
        "type": "annotation"
      }
    ],
    "requestUri": "",
    "request": {
      "body": "{\"dashboardId\":36,\"panelId\":2,\"tags\":[\"tag1\",\"tag2\"],\"what\":\"Event Name\"}"
    },
    "result": {
```

```
        "statusType": "success",
        "statusCode": "200"
    },
    "ipAddress": "192.0.2.0,198.51.100.1",
    "userAgent": "python-requests/2.24.0",
    "grafanaVersion": "7.5.7",
    "additionalData": {
        "GiraffeCustomerAccount": "111122223333",
        "GiraffeWorkspaceId": "g-123EXAMPLE"
    }
}
```

## API Grafana SUPPRIMER /api/dashboards/uid/:uid

```
{
  "eventVersion": "1.08",
  "userIdentity": {
    "type": "Unknown",
    "userName": "api_key"
  },
  "eventTime": "2021-07-09T02:17:09Z",
  "eventSource": "grafana.amazonaws.com",
  "eventName": "delete",
  "awsRegion": "us-west-2",
  "sourceIPAddress": "192.0.2.0,198.51.100.7",
  "userAgent": "python-requests/2.24.0",
  "errorCode": "200",
  "requestParameters": null,
  "responseElements": null,
  "eventID": "d6ad9134-5fbc-403c-a76d-4ed9a81065b6",
  "readOnly": false,
  "eventType": "AwsServiceEvent",
  "managementEvent": true,
  "eventCategory": "Management",
  "recipientAccountId": "111122223333",
  "serviceEventDetails": {
    "timestamp": "2021-07-09T02:17:09.200112003Z",
    "user": {
      "orgId": 1,
      "orgRole": "Admin",
      "name": "api_key",
      "apiKeyId": "23",

```

```
    "isAnonymous": false
  },
  "action": "delete",
  "resources": [
    {
      "ID": 0,
      "type": "dashboard"
    }
  ],
  "requestUri": "",
  "request": {
    "params": {
      ":uid": "GLzWvIi7z"
    }
  },
  "result": {
    "statusType": "success",
    "statusCode": "200"
  },
  "ipAddress": "192.0.2.0,198.51.100.7",
  "userAgent": "python-requests/2.24.0",
  "grafanaVersion": "7.5.7",
  "additionalData": {
    "GiraffeCustomerAccount": "111122223333",
    "GiraffeWorkspaceId": "g-123EXAMPLE"
  }
}
}
```

## API Grafana PUT /api/DataSources/:DataSourceID

```
{
  "eventVersion": "1.08",
  "userIdentity": {
    "type": "Unknown",
    "userName": "api_key"
  },
  "eventTime": "2021-07-09T02:16:36Z",
  "eventSource": "grafana.amazonaws.com",
  "eventName": "update",
  "awsRegion": "us-west-2",
  "sourceIPAddress": "192.0.2.0,10.0.108.94",
  "userAgent": "python-requests/2.24.0",
```

```
"errorCode": "200",
"requestParameters": null,
"responseElements": null,
"eventID": "92877483-bdf6-44f5-803e-1ac8ad997113",
"readOnly": false,
"eventType": "AwsServiceEvent",
"managementEvent": true,
"eventCategory": "Management",
"recipientAccountId": "111122223333",
"serviceEventDetails": {
  "timestamp": "2021-07-09T02:16:36.918660585Z",
  "user": {
    "orgId": 1,
    "orgRole": "Admin",
    "name": "api_key",
    "apiKeyId": "23",
    "isAnonymous": false
  },
  "action": "update",
  "resources": [
    {
      "ID": 0,
      "type": "datasource"
    }
  ],
  "requestUri": "",
  "request": {
    "params": {
      ":id": "108"
    },
    "body": "{\"access\": \"proxy\", \"basicAuth\": false, \"name\": \"test_amp_datasource_NEW_name\", \"type\": \"Amazon Managed Prometheus\", \"url\": \"http://amp.amazonaws.com\"}"
  },
  "result": {
    "statusType": "success",
    "statusCode": "200"
  },
  "ipAddress": "192.0.2.0,10.0.108.94",
  "userAgent": "python-requests/2.24.0",
  "grafanaVersion": "7.5.7",
  "additionalData": {
    "GiraffeCustomerAccount": "111122223333",
    "GiraffeWorkspaceId": "g-123EXAMPLE"
  }
}
```

```
    }  
  }  
}
```

## SUPPRIMER L'API Grafana /API/Teams/:teamID/groups/:groupID

```
{  
  "eventVersion": "1.08",  
  "userIdentity": {  
    "type": "Unknown",  
    "userName": "api_key"  
  },  
  "eventTime": "2021-07-09T02:17:07Z",  
  "eventSource": "grafana.amazonaws.com",  
  "eventName": "delete",  
  "awsRegion": "us-west-2",  
  "sourceIPAddress": "192.0.2.0,198.51.100.2",  
  "userAgent": "python-requests/2.24.0",  
  "errorCode": "200",  
  "requestParameters": null,  
  "responseElements": null,  
  "eventID": "b41d3967-daab-44d1-994a-a437556add82",  
  "readOnly": false,  
  "eventType": "AwsServiceEvent",  
  "managementEvent": true,  
  "eventCategory": "Management",  
  "recipientAccountId": "111122223333",  
  "serviceEventDetails": {  
    "timestamp": "2021-07-09T02:17:07.296142539Z",  
    "user": {  
      "orgId": 1,  
      "orgRole": "Admin",  
      "name": "api_key",  
      "apiKeyId": "23",  
      "isAnonymous": false  
    },  
    "action": "delete",  
    "resources": [  
      {  
        "ID": 0,  
        "type": "team"  
      }  
    ],  
  },  
}
```

```
    "requestUri": "",
    "request": {
      "params": {
        ":groupId": "cn=editors,ou=groups,dc=grafana,dc=org",
        ":teamId": "35"
      }
    },
    "result": {
      "statusType": "success",
      "statusCode": "200"
    },
    "ipAddress": "192.0.2.0,198.51.100.2",
    "userAgent": "python-requests/2.24.0",
    "grafanaVersion": "7.5.7",
    "additionalData": {
      "GiraffeCustomerAccount": "111122223333",
      "GiraffeWorkspaceId": "g-123EXAMPLE"
    }
  }
}
```

## API Grafana PUT /api/folders/:uid

```
{
  "eventVersion": "1.08",
  "userIdentity": {
    "type": "Unknown",
    "userName": "api_key"
  },
  "eventTime": "2021-07-09T02:16:56Z",
  "eventSource": "grafana.amazonaws.com",
  "eventName": "update",
  "awsRegion": "us-west-2",
  "sourceIPAddress": "192.0.2.0,198.51.100.1",
  "userAgent": "python-requests/2.24.0",
  "errorCode": "412",
  "errorMessage": "the folder has been changed by someone else",
  "requestParameters": null,
  "responseElements": null,
  "eventID": "414c98c8-aa53-45e4-940d-bea55716eaf6",
  "readOnly": false,
  "eventType": "AwsServiceEvent",
  "managementEvent": true,
}
```

```
"eventCategory": "Management",
"recipientAccountId": "111122223333",
"serviceEventDetails": {
  "timestamp": "2021-07-09T02:16:56.382646826Z",
  "user": {
    "orgId": 1,
    "orgRole": "Admin",
    "name": "api_key",
    "apiKeyId": "23",
    "isAnonymous": false
  },
  "action": "update",
  "resources": [
    {
      "ID": 0,
      "type": "folder"
    }
  ],
  "requestUri": "",
  "request": {
    "params": {
      ":uid": "lnsZvSi7z"
    },
    "body": "{\"title\": \"NEW Folder Name\"}"
  },
  "result": {
    "statusType": "failure",
    "statusCode": "412",
    "failureMessage": "the folder has been changed by someone else"
  },
  "ipAddress": "192.0.2.0,198.51.100.1",
  "userAgent": "python-requests/2.24.0",
  "grafanaVersion": "7.5.7",
  "additionalData": {
    "GiraffeCustomerAccount": "111122223333",
    "GiraffeWorkspaceId": "g-123EXAMPLE"
  }
}
```

## API Grafana POST /api/teams

```
{
```



```
"eventVersion": "1.08",
"userIdentity": {
  "type": "Unknown",
  "userName": "api_key"
},
"eventTime": "2021-07-09T02:17:02Z",
"eventSource": "grafana.amazonaws.com",
"eventName": "create",
"awsRegion": "us-west-2",
"sourceIPAddress": "192.0.2.0,10.0.40.206",
"userAgent": "python-requests/2.24.0",
"errorCode": "200",
"requestParameters": null,
"responseElements": null,
"eventID": "8d40bd79-76a8-490c-b7bb-74205253b707",
"readOnly": false,
"eventType": "AwsServiceEvent",
"managementEvent": true,
"eventCategory": "Management",
"recipientAccountId": "111122223333",
"serviceEventDetails": {
  "timestamp": "2021-07-09T02:17:02.845022379Z",
  "user": {
    "orgId": 1,
    "orgRole": "Admin",
    "name": "api_key",
    "apiKeyId": "23",
    "isAnonymous": false
  },
  "action": "create",
  "resources": [
    {
      "ID": 0,
      "type": "team"
    }
  ],
  "requestUri": "",
  "request": {
    "body": "{\"name\": \"TeamName\"}"
  },
  "result": {
    "statusType": "success",
    "statusCode": "200"
  },
}
```

```
"ipAddress": "192.0.2.0,10.0.40.206",
"userAgent": "python-requests/2.24.0",
"grafanaVersion": "7.5.7",
"additionalData": {
  "GiraffeCustomerAccount": "111122223333",
  "GiraffeWorkspaceId": "g-123EXAMPLE"
}
}
```

## Bonnes pratiques de sécurité

Les rubriques de cette section expliquent les meilleures pratiques à suivre pour garantir au mieux la sécurité de votre déploiement Amazon Managed Grafana.

### Utiliser des clés d'API de courte durée

Pour utiliser les API Grafana dans un espace de travail Grafana géré par Amazon, vous devez d'abord créer une clé d'API à utiliser à des fins d'autorisation. Lorsque vous créez la clé, vous spécifiez la durée de vie de la clé, qui définit la durée de validité de la clé, jusqu'à un maximum de 30 jours. Nous vous recommandons vivement de définir la durée de vie de la clé pour qu'elle dure moins longtemps, par exemple quelques heures ou moins. Cela crée beaucoup moins de risques que d'avoir des clés d'API valides pendant une longue période.

Nous vous recommandons également de traiter les clés d'API comme des mots de passe, afin de les sécuriser. Par exemple, ne les stockez pas en texte brut.

### Migrer depuis Grafana autogéré

Cette section s'adresse à vous si vous migrez un déploiement autogéré existant de Grafana ou de Grafana Enterprise vers Amazon Managed Grafana. Cela s'applique à la fois à Grafana sur site et à un déploiement de Grafana AWS sur votre propre compte.

Si vous utilisez Grafana sur site ou pour votre propre AWS compte, vous avez probablement défini des utilisateurs et des équipes et éventuellement des rôles organisationnels pour gérer l'accès. Dans Amazon Managed Grafana, les utilisateurs et les groupes sont gérés en dehors d'Amazon Managed Grafana, à l'aide d'IAM Identity Center ou directement depuis votre fournisseur d'identité (IdP) via l'intégration SAML 2.0. Avec Amazon Managed Grafana, vous pouvez attribuer certaines autorisations nécessaires à l'exécution d'une tâche, par exemple pour consulter des tableaux de

bord. Pour plus d'informations sur la gestion des utilisateurs dans Amazon Managed Grafana, consultez [Gérez les espaces de travail, les utilisateurs et les politiques dans Amazon Managed Grafana](#)

De plus, lorsque vous exécutez Grafana sur site, vous utilisez des clés de longue durée ou des informations d'identification secrètes pour accéder aux sources de données. Lorsque vous migrez vers Amazon Managed Grafana, nous vous recommandons vivement de remplacer ces utilisateurs IAM par des rôles IAM. Pour obtenir un exemple, consultez [Ajouter manuellement CloudWatch en tant que source de données](#).

## Points de terminaison de VPC d'Interface

Nous assurons le AWS PrivateLink support entre Amazon VPC et Amazon Managed Grafana. Vous pouvez contrôler l'accès au service Amazon Managed Grafana depuis les points de terminaison du cloud privé virtuel (VPC) en joignant une politique de ressources IAM pour les points de terminaison Amazon VPC.

Amazon Managed Grafana prend en charge deux types différents de points de terminaison VPC. Vous pouvez vous connecter au service Amazon Managed Grafana, qui donne accès aux API Amazon Managed Grafana pour gérer les espaces de travail. Vous pouvez également créer un point de terminaison VPC pour un espace de travail spécifique.

## Utilisation d'Amazon Managed Grafana avec des points de terminaison VPC d'interface

Il existe deux manières d'utiliser les points de terminaison VPC d'interface avec Amazon Managed Grafana. Vous pouvez utiliser un point de terminaison VPC pour autoriser AWS des ressources telles que les instances Amazon EC2 à accéder à l'API Amazon Managed Grafana pour gérer les ressources, ou vous pouvez utiliser un point de terminaison VPC pour limiter l'accès réseau à vos espaces de travail Amazon Managed Grafana.

- Si vous utilisez Amazon VPC pour héberger vos AWS ressources, vous pouvez établir une connexion privée entre votre VPC et l'[API Amazon Managed Grafana en utilisant le nom de service endpoint](#). `com.amazonaws.region.grafana`
- Si vous essayez d'utiliser le contrôle d'accès réseau pour renforcer la sécurité de votre espace de travail Amazon Managed Grafana, vous pouvez établir une connexion privée entre votre VPC et le point de terminaison des espaces de travail Grafana, en utilisant le nom de service endpoint. `com.amazonaws.region.grafana-workspace`

Amazon VPC est un système Service AWS que vous pouvez utiliser pour lancer AWS des ressources dans un réseau virtuel que vous définissez. Avec un VPC, vous contrôlez des paramètres réseau, tels que la plage d'adresses IP, les sous-réseaux, les tables de routage et les passerelles réseau. Pour connecter votre VPC à votre API Amazon Managed Grafana, vous définissez un point de terminaison VPC d'interface. Le point de terminaison fournit une connectivité fiable et évolutive à Amazon Managed Grafana sans nécessiter de passerelle Internet, d'instance de traduction d'adresses réseau (NAT) ou de connexion VPN. Pour de plus amples informations, veuillez consulter [Qu'est-ce qu'Amazon VPC ?](#) dans le Guide de l'utilisateur Amazon VPC.

Les points de terminaison VPC d'interface sont alimentés par AWS PrivateLink une AWS technologie qui permet une communication privée entre les Services AWS utilisateurs d'une interface Elastic Network avec des adresses IP privées. Pour plus d'informations, voir [Nouveau — AWS PrivateLink pour les AWS services](#).

Pour plus d'informations sur la façon de démarrer avec Amazon VPC, consultez [Get started](#) dans le guide de l'utilisateur Amazon VPC.

## Création d'un point de terminaison VPC pour établir une AWS PrivateLink connexion à Amazon Managed Grafana

Créez un point de terminaison VPC d'interface pour Amazon Managed Grafana avec l'un des points de terminaison de nom de service suivants :

- Pour vous connecter à l'API Amazon Managed Grafana afin de gérer les espaces de travail, choisissez :

`com.amazonaws.region.grafana.`

- Pour vous connecter à un espace de travail Amazon Managed Grafana (par exemple, pour utiliser l'API Grafana), choisissez :

`com.amazonaws.region.grafana-workspace`

Pour en savoir plus sur la création d'un point de terminaison VPC d'interface, consultez la section [Créer un point de terminaison d'interface](#) dans le guide de l'utilisateur Amazon VPC.

Pour appeler les API Grafana, vous devez également activer le DNS privé pour votre point de terminaison VPC, en suivant les instructions du guide de l'utilisateur Amazon [VPC](#). Cela permet la résolution locale des URL dans le formulaire `*.grafana-workspace.region.amazonaws.com`

## Utiliser le contrôle d'accès au réseau pour limiter l'accès à votre espace de travail Grafana

Si vous souhaitez limiter les adresses IP ou les points de terminaison VPC pouvant être utilisés pour accéder à un espace de travail Grafana spécifique, vous pouvez [configurer le contrôle d'accès réseau](#) à cet espace de travail.

Pour les points de terminaison VPC auxquels vous donnez accès à votre espace de travail, vous pouvez limiter davantage leur accès en configurant des groupes de sécurité pour les points de terminaison. Pour en savoir plus, consultez [Associer des groupes de sécurité et Règles de groupe de sécurité](#) dans la documentation Amazon VPC.

## Contrôle de l'accès à votre point de terminaison VPC Amazon Managed Grafana API avec une politique de point de terminaison

Pour les points de terminaison VPC connectés à l'API Amazon Managed Grafana (à l'aide `com.amazonaws.region.grafana`), vous pouvez ajouter une politique de point de terminaison VPC afin de limiter l'accès au service.

### Note

Les points de terminaison VPC connectés aux espaces de travail (en utilisant `com.amazonaws.region.grafana-workspace`) ne prennent pas en charge les politiques de point de terminaison VPC.

Une stratégie de point de terminaison d'un VPC est une stratégie de ressource IAM que vous attachez à un point de terminaison lorsque vous le créez ou le modifiez. Si vous n'attachez pas de stratégie quand vous créez un point de terminaison, Amazon VPC attache une stratégie par défaut pour vous qui autorise un accès total au service. Une politique de point de terminaison n'annule pas et ne remplace pas les politiques IAM ou les politiques spécifiques aux services. Il s'agit d'une politique distincte qui contrôle l'accès depuis le point de terminaison jusqu'au service spécifié.

Les politiques de point de terminaison doivent être écrites au format JSON.

Pour plus d'informations, consultez la section [Contrôler l'accès au service avec les points de terminaison VPC dans le guide](#) de l'utilisateur Amazon VPC.

Voici un exemple de politique de point de terminaison pour Amazon Managed Grafana. Cette politique permet aux utilisateurs qui se connectent à Amazon Managed Grafana via le VPC d'envoyer des données au service Amazon Managed Grafana. Cela les empêche également d'effectuer d'autres actions Amazon Managed Grafana.

```
{
  "Version": "2012-10-17",
  "Statement": [
    {
      "Sid": "AWSGrafanaPermissions",
      "Effect": "Allow",
      "Action": [
        "grafana:DescribeWorkspace",
        "grafana:UpdatePermissions",
        "grafana:ListPermissions",
        "grafana:ListWorkspaces"
      ],
      "Resource": "arn:aws:grafana:*:*:/workspaces*",
      "Principal": {
        "AWS": [
          "arn:aws:iam::111122223333:root"
        ]
      }
    }
  ]
}
```

Pour modifier la politique de point de terminaison VPC pour Grafana

1. [Ouvrez la console Amazon VPC sur la console VPC.](#)
2. Dans le panneau de navigation, choisissez Points de terminaison.
3. Si vous n'avez pas encore créé de point de terminaison, choisissez Create Endpoint.
4. Sélectionnez le com. amazonaws .*region*.grafana point de terminaison, puis cliquez sur l'onglet Politique.
5. Choisissez Edit Policy (Modifier la politique), puis apportez vos modifications.

## Quotas de service Amazon Managed Grafana

Amazon Managed Grafana dispose des quotas suivants. Vous pouvez demander une [augmentation du quota](#) pour le nombre d'espaces de travail.

Nom	Par défaut	Ajusté	Description
Nombre d'espaces de travail	Chaque Région prise en charge : 5	<a href="#">Oui</a>	Le nombre maximum d'espaces de travail que vous pouvez avoir sur ce compte dans la région actuelle.
Taux de AssociateLicense demandes	Chaque région prise en charge : 1 par seconde	Non	Le nombre maximum de AssociateLicense demandes que vous pouvez effectuer, par seconde, sur ce compte dans la région actuelle.
Taux de CreateWorkspace demandes	Chaque région prise en charge : 1 par seconde	Non	Le nombre maximum de CreateWorkspace demandes que vous pouvez effectuer, par seconde, sur ce compte dans la région actuelle.
Taux de DeleteWorkspace demandes	Chaque région prise en charge : 1 par seconde	Non	Le nombre maximum de DeleteWorkspace demandes que vous pouvez effectuer, par seconde, sur ce compte dans la région actuelle.
Taux de DescribeWorkspace demandes	Chaque région prise en charge : 5 par seconde	Non	Le nombre maximum de DescribeWorkspace demandes que vous

Nom	Par défaut	Ajusté	Description
			vous pouvez effectuer, par seconde, sur ce compte dans la région actuelle.
Taux de DescribeWorkspaceAuthentication demandes	Chaque région prise en charge : 1 par seconde	Non	Le nombre maximum de DescribeWorkspaceAuthentication demandes que vous pouvez effectuer, par seconde, sur ce compte dans la région actuelle.
Taux de DisassociateLicense demandes	Chaque région prise en charge : 1 par seconde	Non	Le nombre maximum de DisassociateLicense demandes que vous pouvez effectuer, par seconde, sur ce compte dans la région actuelle.
Taux de ListPermissions demandes	Chaque Région prise en charge : 10 par seconde	Non	Le nombre maximum de ListPermissions demandes que vous pouvez effectuer, par seconde, sur ce compte dans la région actuelle.
Taux de ListWorkspaces demandes	Chaque région prise en charge : 5 par seconde	Non	Le nombre maximum de ListWorkspaces demandes que vous pouvez effectuer, par seconde, sur ce compte dans la région actuelle.



Nom	Par défaut	Ajustable	Description
Taux de UpdatePermissions demandes	Chaque Région prise en charge : 10 par seconde	Non	Le nombre maximum de UpdatePermissions demandes que vous pouvez effectuer, par seconde, sur ce compte dans la région actuelle.
Taux de UpdateWorkspace demandes	Chaque Région prise en charge : 10 par seconde	Non	Le nombre maximum de UpdateWorkspace demandes que vous pouvez effectuer, par seconde, sur ce compte dans la région actuelle.
Taux de UpdateWorkspaceAuthentication demandes	Chaque région prise en charge : 1 par seconde	Non	Le nombre maximum de UpdateWorkspaceAuthentication demandes que vous pouvez effectuer, par seconde, sur ce compte dans la région actuelle.

En outre, Amazon Managed Grafana dispose des quotas suivants pour chaque espace de travail

Ressource	Ajustable	Quota par défaut
Alerts (Alertes)	Non	100 par espace de travail.
Le nombre de règles par espace de travail dans les alertes classiques, ou le nombre d'instances de règles par espace de travail dans les alertes Grafana.		

Ressource	Ajustable	Quota par défaut
Tableaux de bord	Non	2 000 par espace de travail.
Sources de données	Non	2 000 par espace de travail.
Users	Non	10 000 approvisionnés, 500 simultanés par espace de travail.
Clés API	Non	100 par espace de travail.
Comptes de service	Non	100 par espace de travail.
Jetons de compte de service	Non	100 par espace de travail.
Contrôle d'accès au réseau :	Non	5 par espace de travail.
Listes de préfixes		
Contrôle d'accès au réseau :	Non	100 par liste de préfixes.
Plages d'adresses IP		
Contrôle d'accès au réseau :	Non	5 par espace de travail.
Points de terminaison d'un VPC		

# Historique du document pour le guide de l'utilisateur des

Le tableau suivant décrit les modifications importantes apportées à la documentation depuis la dernière version d'Amazon Managed Grafana. Pour recevoir les notifications de mise à jour de cette documentation, abonnez-vous à un flux RSS.

Modification	Description	Date
<a href="#">Amazon Managed Grafana met à jour la solution de surveillance des clusters Amazon EKS</a>	Amazon Managed Grafana met à jour la solution pour surveiller automatiquement les clusters Amazon EKS à l'aide d'un tableau de bord AWS CDK, en utilisant et en simplifiant le déploiement.	10 juin 2024
<a href="#">Amazon Managed Grafana ajoute la prise en charge de la version 10 de Grafana</a>	Amazon Managed Grafana ajoute la prise en charge de la version 10 de Grafana. Les versions 8 et 9 de Grafana sont également toujours disponibles.	15 mai 2024
<a href="#">Amazon Managed Grafana ajoute une solution pour surveiller les clusters Amazon EKS</a>	Amazon Managed Grafana ajoute la prise en charge d'une solution permettant de surveiller automatiquement les clusters Amazon EKS à l'aide d'un tableau de bord créé via. AWS CloudFormation	30 avril 2024
<a href="#">Amazon Managed Grafana remplace une politique gérée obsolète</a>	Amazon Managed Grafana ajoute une nouvelle politique gérée, AWSGrafanaWorkspac ePermissionManagementV2, pour remplacer la politique AWSGrafanaWorkspac	5 janvier 2024

ePermissionManagement gérée obsolète. Cette nouvelle politique gérée améliore la sécurité de votre espace de travail en fournissant un ensemble d'autorisations plus restrictif.

[Amazon Managed Grafana ajoute la prise en charge de l'utilisation de plugins communautaires](#)

Amazon Managed Grafana ajoute la prise en charge de l'utilisation de plugins communautaires dans les espaces de travail compatibles avec la version 9 de Grafana.

15 novembre 2023

[Amazon Managed Grafana ajoute la prise en charge de la mise à jour de la version d'un espace de travail existant](#)

Amazon Managed Grafana ajoute la prise en charge de la mise à jour des espaces de travail existants vers une version plus récente. Par exemple, vous pouvez mettre à jour un espace de travail compatible avec la version 8 de Grafana pour le rendre compatible avec la version 9.

19 juillet 2023

[Amazon Managed Grafana ajoute la prise en charge de l'analyse des traces dans OpenSearch les sources de données](#)

Amazon Managed Grafana prend également en charge l'affichage d'une liste de traces dans les sources de OpenSearch données, lors de l'utilisation d'espaces de travail compatibles avec la version 9 ou ultérieure.

22 juin 2023

<a href="#">Amazon Managed Grafana ajoute la prise en charge de la version 9 de Grafana</a>	Amazon Managed Grafana ajoute la prise en charge de la version 9 de Grafana. La version 8 de Grafana est également toujours disponible.	28 avril 2023
<a href="#">Amazon Managed Grafana ajoute une nouvelle politique gérée</a>	Amazon Managed Grafana a ajouté une nouvelle politique gérée AmazonGrafanaCloud WatchAccess, qui permet à Amazon Managed Grafana d'accéder aux métriques dans CloudWatch	24 mars 2023
<a href="#">Amazon Managed Grafana ajoute de nouvelles autorisations</a>	Amazon Managed Grafana a ajouté de nouvelles autorisations AWSGrafanaWorkspacePermissionManagement afin que les utilisateurs et les groupes IAM Identity Center gérés dans Microsoft Active Directory ou Active Directory Connector puissent être associés ou dissociés des espaces de travail Amazon Managed Grafana.	22 mars 2023
<a href="#">Clarification des instances d'alerte</a>	Avec les alertes Grafana, une seule règle d'alerte peut créer plusieurs instances d'alertes , ce qui affecte la rapidité avec laquelle les quotas sont atteints. La documentation est mise à jour pour fournir des informations supplémentaires.	20 mars 2023

<a href="#"><u>Amazon Managed Grafana ajoute de nouvelles sources de données</u></a>	Amazon Managed Grafana ajoute de nouveaux plug-ins de source de données pour Databricks et Google BigQuery	14 mars 2023
<a href="#"><u>Amazon Managed Grafana ajoute le contrôle d'accès au réseau aux espaces de travail</u></a>	Amazon Managed Grafana ajoute le contrôle d'accès au réseau pour autoriser uniquement les adresses IP ou les points de terminaison VPC spécifiés à accéder à un espace de travail.	16 février 2023
<a href="#"><u>Amazon Managed Grafana ajoute de nouvelles autorisations</u></a>	Amazon Managed Grafana a ajouté de nouvelles autorisations AWSGrafanaWorkspacePermissionManagement afin que les utilisateurs et les groupes d'IAM Identity Center puissent être associés aux espaces de travail Grafana.	20 décembre 2022
<a href="#"><u>Nouvelle politique SLR pour le service Grafana</u></a>	Ajout d'un rôle lié au service, AmazonManagedGrafana qui reçoit les autorisations de la politique AmazonGrafanaServiceLinkedRolePolicy AWS gérée.	23 novembre 2022
<a href="#"><u>Connexion aux sources de données Amazon VPC</u></a>	Connexions ajoutées aux sources de données dans Amazon VPC.	23 novembre 2022

<a href="#">Amazon Managed Grafana a ajouté la configuration de l'espace de travail</a>	Amazon Managed Grafana a ajouté la prise en charge des modifications de configuration par instance d'espace de travail Grafana	23 novembre 2022
<a href="#">Amazon Managed Grafana a ajouté la prise en charge des alertes Grafana</a>	Amazon Managed Grafana a ajouté la prise en charge de l'utilisation de la fonctionnalité d'alerte Grafana mise à jour, y compris l'intégration des alertes d'Amazon Managed Service pour les instances Prometheus et Prometheus.	23 novembre 2022
<a href="#">Amazon Managed Grafana ajoute 3 nouvelles visualisations</a>	Amazon Managed Grafana ajoute les visualisations des panneaux Plotly, Sankey et Scatter.	17 novembre 2022
<a href="#">AWS Rebranding SSO en IAM Identity Center</a>	AWS Le SSO est rebaptisé IAM Identity Center.	26 juillet 2022
<a href="#">Améliorations apportées aux fonctionnalités d'Amazon Managed Grafana</a>	Amazon Managed Grafana ajoute la prise en charge de la version 8.4 de Grafana, des sources de données Pixie GitHub et Moogsoft, des requêtes enregistrées et de la visualisation par panneau. WindRose	13 mai 2022
<a href="#">Améliorations apportées aux fonctionnalités d'Amazon Managed Grafana</a>	Amazon Managed Grafana ajoute la prise en charge du balisage.	31 mars 2022

[Améliorations apportées aux fonctionnalités d'Amazon Managed Grafana](#)

Amazon Managed Grafana ajoute la prise en charge de VPC Privatelink.

7 janvier 2022

[Améliorations apportées aux fonctionnalités d'Amazon Managed Grafana](#)

Amazon Managed Grafana ajoute la prise en charge de la source de données Amazon Redshift, de la source de données Amazon Athena, de Zabbix et de Cloudflare. Amazon Managed Grafana prend en charge la visualisation du panneau Geomap et la version 8.2 de Grafana.

24 novembre 2021

[Améliorations apportées aux fonctionnalités de prévisualisation d'Amazon Managed Grafana](#)

La version préliminaire d'Amazon Managed Grafana prend en charge la version 7.5 de Grafana et prend en charge la mise à niveau vers Grafana Enterprise via l'intégration. AWS Marketplace La source de données Amazon Elasticsearch Service a également été mise à niveau pour prendre en charge Open Distro for Elasticsearch.

16 avril 2021

[Publication de la version préliminaire d'Amazon Managed Grafana.](#)

La version préliminaire d'Amazon Managed Grafana est publiée.

15 décembre 2020



Les traductions sont fournies par des outils de traduction automatique. En cas de conflit entre le contenu d'une traduction et celui de la version originale en anglais, la version anglaise prévaudra.